



Istruzioni per l'uso



PULITORE ULTRASONICO



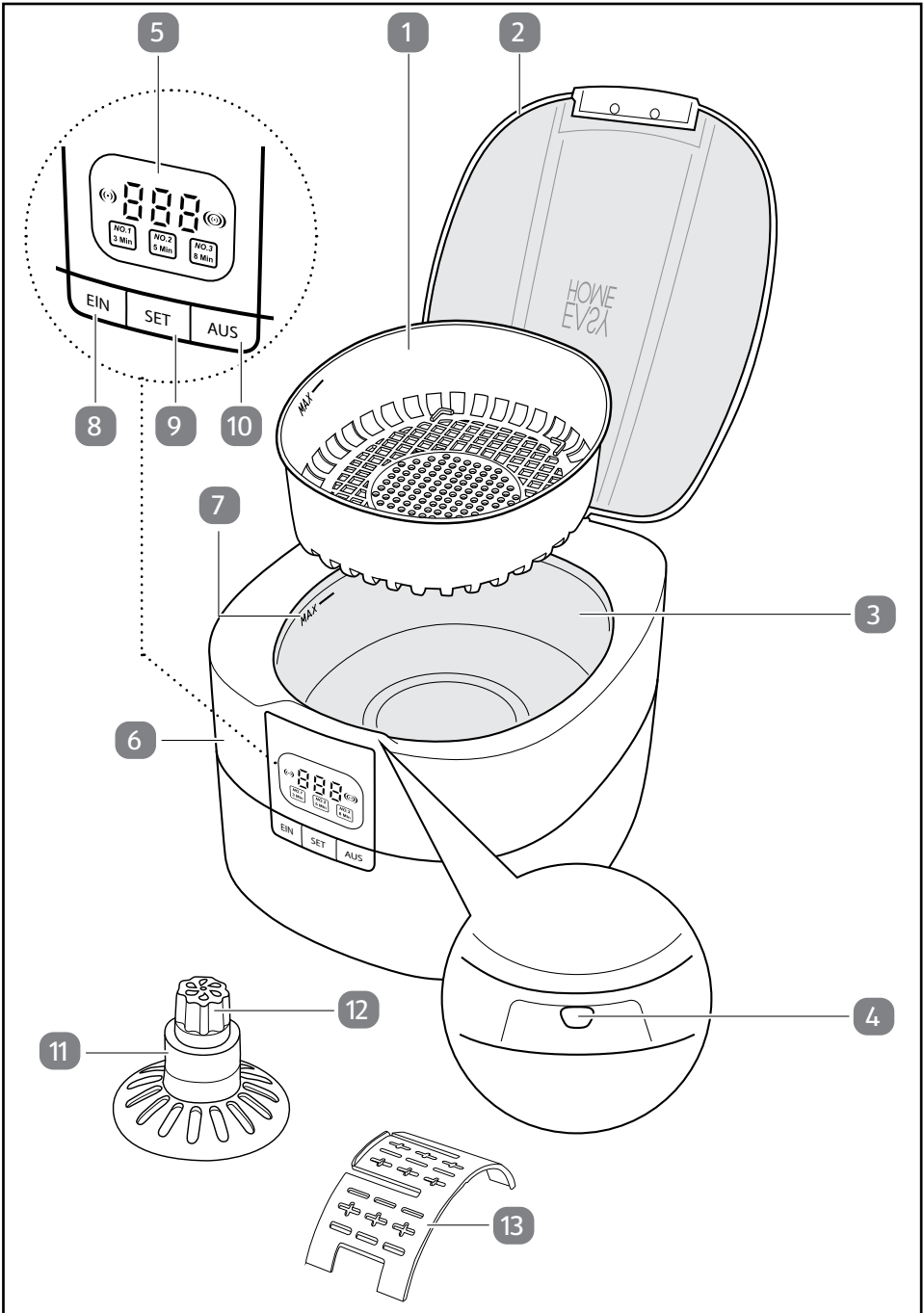

Dotazione

- 1 Inserto setaccio
- 2 Coperchio dell'apparecchio
- 3 Contenitore per la pulizia
- 4 Spia a LED
- 5 Display
- 6 Corpo dell'apparecchio
- 7 Segno **MAX** per livello massimo dell'acqua
- 8 Tasto **EIN (ON)**
- 9 Tasto **SET**
- 10 Tasto **AUS (OFF)**
- 11 Distanziatore
- 12 Supporto per 2 CD o DVD
- 13 Accessorio per la pulizia di orologi da polso

Sommario

Dotazione	3
Informazioni generali.....	5
Leggere e conservare le istruzioni per l'uso.....	5
Utilizzo conforme alla destinazione d'uso	5
Descrizione pittogrammi	5
Sicurezza.....	6
Descrizione delle avvertenze.....	6
Avvertenze generali di sicurezza	6
Descrizione del prodotto	10
Prima messa in funzione	10
Controllare l'apparecchio per la pulizia e la dotazione.....	10
Pulizia preliminare.....	11
Funzione	11
Campo di utilizzo.....	11
Utilizzo	12
Utilizzare l'apparecchio per la pulizia	13
Possibilità per la pulizia	15
Uso del timer	16
Dopo la pulizia	17
Utilizzo degli accessori.....	17
Utilizzo dell'inserito setaccio	17
Utilizzo dell'accessorio per la pulizia di orologi da polso.....	18
Utilizzo del supporto per CD/DVD	18
Suggerimenti e avvisi.....	19
Oggetti non adatti per la pulizia a ultrasuoni	19
Pulizia e conservazione	20
Pulire l'apparecchio per la pulizia	20
Stoccaggio dell'apparecchio per la pulizia	20
Dati tecnici.....	21
Smaltimento.....	21
Smaltimento dell'imballaggio	21
Smaltimento dell'apparecchio per la pulizia	21
Dichiarazione di conformità	22

Informazioni generali

Leggere e conservare le istruzioni per l'uso



Le presenti istruzioni per l'uso appartengono al presente pulitore ultrasonico (di seguito chiamato solo "apparecchio per la pulizia"). Contengono informazioni importanti relative alla messa in funzione e all'utilizzo.

Prima di utilizzare l'apparecchio per la pulizia, leggere attentamente le istruzioni per l'uso, in particolar modo le avvertenze di sicurezza. Il mancato rispetto delle presenti istruzioni per l'uso può provocare lesioni gravi o danni all'apparecchio per la pulizia.

Le istruzioni per l'uso si basano sulle normative e sui regolamenti vigenti nell'Unione Europea. All'estero rispettare anche linee guida e normative nazionali.

Conservare le istruzioni per l'uso per utilizzi futuri. Se si cede l'apparecchio per la pulizia a terzi, consegnare assolutamente anche le presenti istruzioni per l'uso.

Se si ha bisogno di una copia digitale delle istruzioni per l'uso, contattare l'assistenza post-vendita.

La garanzia copre i difetti del materiale o i difetti di produzione. Non si estende tuttavia alle parti del prodotto che sono soggette a normale usura o alle parti fragili, che possono essere considerate a tutti gli effetti soggette a usura, come ad es. interruttori, batterie o parti di vetro.

Utilizzo conforme alla destinazione d'uso

L'apparecchio per la pulizia è stato concepito esclusivamente per la pulizia di oggetti resistenti alla penetrazione dell'acqua e che possono entrare in contatto con l'acqua. È destinato esclusivamente all'uso in ambito privato e non in quello commerciale.

Utilizzare l'apparecchio per la pulizia solo come descritto nelle presenti istruzioni per l'uso. Qualsiasi altro utilizzo è da intendersi come non conforme all'uso previsto e può provocare danni materiali o addirittura lesioni personali. L'apparecchio per la pulizia non è un giocattolo.

Il produttore o rivenditore declina ogni responsabilità per i danni dovuti a un utilizzo scorretto o non conforme alla destinazione d'uso.

Descrizione pittogrammi

Nelle istruzioni per l'uso, sull'apparecchio per la pulizia stesso o sull'imballaggio sono riportati i seguenti simboli.



Questo simbolo dà informazioni utili aggiuntive sul montaggio o sul funzionamento.



Dichiarazione di conformità (vedi capitolo “Dichiarazione di conformità”): I prodotti identificati con questo simbolo soddisfano tutte le norme comunitarie applicabili nello Spazio economico europeo.



Il simbolo indica che il prodotto corrisponde alla CLASSE II (doppio isolamento). Non è necessaria una connessione elettrica di sicurezza a terra (massa).



Sicurezza testata: i prodotti contrassegnati da questo simbolo soddisfano i requisiti della Legge tedesca sulla sicurezza dei prodotti (ProdSG).

Sicurezza

Descrizione delle avvertenze

Nelle istruzioni per l'uso sono utilizzati i seguenti simboli e parole d'avvertimento.



Questo simbolo/parola d'avvertimento indica un pericolo a rischio medio che, se non evitato, può avere come conseguenza la morte o lesioni gravi.

AVVISO!

Questa parola d'avvertimento indica possibili danni a cose.

Avvertenze generali di sicurezza



Pericolo di scosse elettriche!

La scorretta installazione elettrica o l'eccessiva tensione di rete possono provocare scosse elettriche.

- Collegare l'apparecchio per la pulizia solo se la tensione di rete della presa di corrente corrisponde ai dati riportati sulla targhetta.
- Allacciare l'apparecchio per la pulizia solo ad una presa di corrente accessibile, in modo da poter staccare l'apparecchio per la pulizia subito dalla rete in caso di anomalie.
- Non usare l'apparecchio per la pulizia se presenta danni visibili e se il cavo di alimentazione o la spina sono difettosi.

-
- Se il cavo di alimentazione dell'apparecchio per la pulizia è deteriorato, dovrà essere sostituito dal produttore o dalla sua assistenza post-vendita, oppure da una persona altrettanto qualificata per evitare pericoli.
 - Non aprire il corpo dell'apparecchio, bensì far eseguire la riparazione da personale qualificato. Rivolgersi ad un centro riparazioni. In caso di riparazioni eseguite in proprio, allacciamento non corretto o errato utilizzo, si escludono responsabilità e diritti di garanzia.
 - Per le riparazioni utilizzare solo componenti che corrispondano ai dati originari del dispositivo. L'apparecchio per la pulizia contiene parti elettriche e meccaniche che sono indispensabili protezioni da fonti di pericolo.
 - Non utilizzare l'apparecchio per la pulizia con un timer esterno o un sistema di controllo a distanza separato.
 - Non immergere l'apparecchio per la pulizia, il cavo di alimentazione o la spina in acqua o in altri liquidi.
 - Non toccare mai la spina con le mani umide.
 - Non estrarre mai la spina dalla presa di corrente afferrando il cavo di alimentazione, bensì afferrare sempre la spina di alimentazione.
 - Non servirsi mai del cavo di alimentazione per reggere il prodotto.
 - Tenere l'apparecchio per la pulizia, la spina o il cavo di alimentazione al di fuori dalla portata da fiamme libere e superfici roventi.
 - Posare il cavo di alimentazione in modo tale che non vi si possa inciampare.
 - Non piegare il cavo di alimentazione e non farlo passare su spigoli vivi.
 - Utilizzare l'apparecchio per la pulizia solo in ambienti chiusi. Non utilizzarlo in ambienti umidi o sotto la pioggia.
 - Non riporre mai l'apparecchio per la pulizia in posizione tale che possa cadere in una vasca o in un lavandino.

- Non toccare mai con le mani il dispositivo elettrico nel caso fosse caduto in acqua. In tale eventualità, estrarre subito la spina dalla presa di corrente.
- Fare in modo che bambini non possano infilare oggetti nell'apparecchio per la pulizia.
- Non inserire mai alcun tipo di oggetto nel corpo del prodotto.
- Se non si utilizza l'apparecchio per la pulizia, se lo si pulisce o se si verifica un malfunzionamento, spegnere sempre l'apparecchio per la pulizia e staccare la spina dalla presa di corrente.
- Utilizzare solo gli accessori raccomandati dal produttore.
- Dopo l'uso, rimuovere tutti gli accessori o parti aggiuntive.
- Non utilizzare in nessun caso il prodotto se presenta anomalie di funzionamento o nel caso in cui sia caduto a terra o in acqua o sia danneggiato. Spedire il prodotto a un centro di assistenza per l'ispezione e la riparazione.



Pericoli per bambini e persone con ridotte capacità fisiche, sensoriali o mentali (per esempio persone parzialmente disabili, persone anziane con ridotte capacità fisiche e mentali) o ridotta esperienza e conoscenza (per esempio bambini più grandi).

- L'apparecchio per la pulizia può essere utilizzato dai bambini maggiori di otto anni e da persone con ridotte capacità fisiche, sensoriali e mentali, o prive di esperienza e cognizioni, ammesso che siano sotto sorveglianza o che siano state istruite sul modo sicuro di usare l'apparecchio per la pulizia, ed abbiano compreso gli eventuali pericoli. Non permettere ai bambini di giocare con l'apparecchio per la pulizia. La pulizia e la manutenzione di competenza dell'utilizzatore non devono essere eseguite da bambini senza la sorveglianza di un adulto.
- Tenere i bambini minori di otto anni lontani dall'apparecchio per la pulizia e dal cavo di collegamento.

- Non lasciare mai incustodito l'apparecchio per la pulizia mentre funziona.
- Sorvegliare attentamente i bambini quando si utilizza il prodotto vicino a loro.
- Evitare che i bambini giochino con la pellicola d'imballaggio. Bambini potrebbero imprigionarvisi e soffocare.



Pericolo di lesioni!

Un utilizzo non conforme alla destinazione d'uso dell'apparecchio per la pulizia potrebbe provocare lesioni.

- Mai introdurre le mani all'interno dell'apparecchio per la pulizia mentre è in uso: Gli ultrasuoni possono essere dannosi per la pelle e le ossa.

AVVISO!

Pericolo di danneggiamento!

L'uso improprio dell'apparecchio per la pulizia può danneggiarlo.

- Non immergere l'apparecchio per la pulizia in acqua per pulirlo.
- Collocare l'apparecchio per la pulizia su un piano di lavoro agevolmente accessibile, orizzontale, asciutto, resistente al calore e opportunamente stabile. Non collocare l'apparecchio per la pulizia sul bordo o spigolo della superficie.
- Non collocare mai l'apparecchio per la pulizia sopra o vicino a superfici calde (ad es. fornelli, piastre di fornelli a gas o elettrici ecc.).
- Evitare che il cavo di alimentazione entri in contatto con parti roventi.
- Non portare in vicinanza dell'apparecchio per la pulizia oggetti facilmente infiammabili o che possono fondersi con facilità.
- Non esporre mai l'apparecchio per la pulizia a temperature elevate (riscaldamento ecc.) o a fattori atmosferici (ad es. pioggia).

- Si raccomanda di non mettere per nessun motivo l'apparecchio per la pulizia nella lavastoviglie. Si romperebbe.
- Non utilizzare più l'apparecchio per la pulizia se i suoi componenti di plastica sono screpolati o spaccati, o se si sono deformati. Sostituire i componenti danneggiati soltanto con gli appropriati ricambi originali.
- Non immergere mai il prodotto in acqua o altri liquidi. Non lavare il prodotto sotto acqua corrente.

Descrizione del prodotto

L'apparecchio per la pulizia è stato concepito esclusivamente per la pulizia di oggetti resistenti alla penetrazione dell'acqua e che possono entrare in contatto con l'acqua.

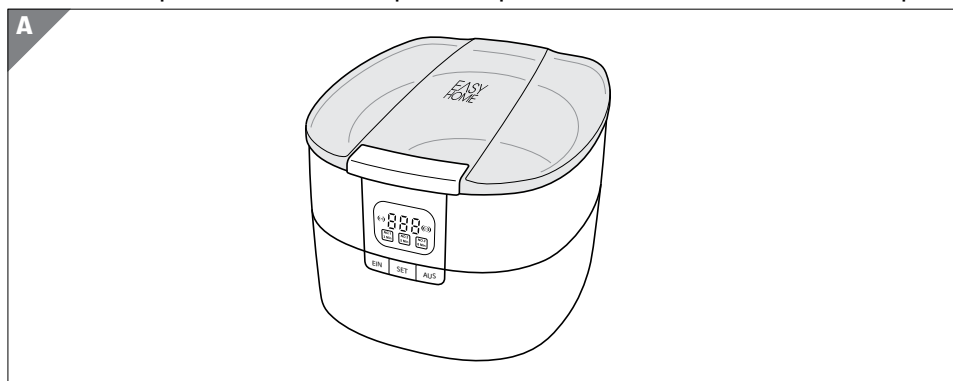

Prima messa in funzione

Controllare l'apparecchio per la pulizia e la dotazione

AVVISO!

Pericolo di danneggiamento!

Se si apre la confezione con un coltello affilato o altri oggetti appuntiti e non si presta sufficiente attenzione, è possibile danneggiare subito l'apparecchio per la pulizia.

- Nell'aprire la confezione fare molta attenzione.

1. Estrarre l'apparecchio per la pulizia dall'imballaggio.

2. Controllare se la fornitura è completa (vedi capitolo “Dotazione”).
3. Controllare che l'apparecchio per la pulizia o le parti singole non siano stati danneggiati. In tale eventualità non utilizzare l'apparecchio per la pulizia. Rivolgersi al produttore attraverso l'indirizzo del servizio assistenza clienti indicato nella scheda di garanzia.

Pulizia preliminare

1. Rimuovere l'imballaggio e tutte le pellicole protettive.
2. Prima di utilizzare il prodotto per la prima volta, pulire tutte le parti del prodotto come descritto nel capitolo “Pulizia e conservazione”.

Funzione

L'apparecchio per la pulizia produce onde ad ultrasuoni che vengono trasmesse all'acqua, rimuovendo così particelle di sporco e impurità da tutte le superfici a contatto con l'acqua. Vengono prodotte solo bollicine d'aria, soprattutto in prossimità delle superfici che si trovano tra acqua e oggetti che, nello scoppiare, producono per breve tempo elevate pressioni e che quindi rimuovono sporco e altre aderenze in modo meccanico. Così è possibile pulire anche zone non raggiungibili altrimenti. L'aggiunta di idonei prodotti per la pulizia può rafforzare l'effetto pulente (aggiungere ad esempio qualche goccia del detergente per piatti).

Campo di utilizzo

AVVISO!

Pericolo di danneggiamento!

L'uso improprio dell'apparecchio per la pulizia può danneggiare l'apparecchio per la pulizia e l'oggetto da pulire.

- Oggetti che non sono certificati resistenti alla penetrazione dell'acqua dal produttore o che non devono entrare in contatto con l'acqua, non devono essere puliti nell'apparecchio per la pulizia.
- Tenere a mente che, con il passare del tempo le guarnizioni di orologi resistenti alla penetrazione dell'acqua si usurano e che potrebbero non reggere alle sollecitazioni dovute alla pulizia.
- Prima di ogni pulizia informarsi se l'oggetto da pulire è idoneo ad essere pulito ad ultrasuoni.

- L'apparecchio per la pulizia non è idoneo per pulire lenti a contatto, bigiotteria danneggiata o rivestita.



Per danni derivanti dall'apparecchio per la pulizia non ci si assume alcuna responsabilità. Se non si è sicuri dell'idoneità o meno dell'oggetto nell'apparecchio per la pulizia, si consiglia di informarsi presso il produttore o il venditore dell'apparecchio.

Alcune pietre preziose, a causa della loro struttura non sono idonee ad essere pulite nell'apparecchio per la pulizia. Esse possono essere fortemente danneggiate se pulite nell'apparecchio per la pulizia. Ad esse appartengono ad esempio: Smeraldi, coralli, perle, madreperla, turchesi, opali, malachite, lapislazzuli, occhio di tigre, onice nero.

Le possibilità d'impiego dell'apparecchio per la pulizia sono pressoché illimitate:

- Gioielli (gioielli di oro/argento e gioielli realizzati con altri metalli, ad es. collane, anelli, braccialetti) e posate di metallo, monete, medaglie, componenti metallici, ecc.;
- Gioielli, occhiali, orologi resistenti alla penetrazione dell'acqua;
- Oggetti di consumo come rasoi, testine rasanti o protesi dentarie (solo protesi piene e senza rivestimenti);
- Oggetti di cartoleria come pennini di penne stilografiche, timbri;
- Ferramenta come ruote dentate, valvole, stemmi, parti di macchine e circuiti stampati;
- Stoviglie e posate;
- CD/DVD.

Utilizzo



Pericolo di scosse elettriche!

La scorretta installazione elettrica o l'eccessiva tensione di rete possono provocare scosse elettriche.

- Scollegare sempre la spina dalla presa di corrente prima caricare o svuotare l'apparecchio per la pulizia.
- Collegare l'apparecchio per la pulizia solo all'alimentazione di rete quando tutti i preparativi sono stati eseguiti, per evitare pericoli derivanti da scosse elettriche.

AVVISO!**Pericolo di danneggiamento!**

L'uso improprio dell'apparecchio per la pulizia può danneggiarlo.

- Non utilizzare detergenti acidi, aggressivi, che evaporano e che sono abrasivi. Componenti infiammabili come alcol etilico nell'apparecchio per la pulizia diventano gassosi e possono, in presenza di scintille o fuoco, infiammarsi con facilità. Componenti acidi e abrasivi possono danneggiare il serbatoio per la pulizia o danneggiare e graffiare gli oggetti da pulire.

Utilizzare l'apparecchio per la pulizia

- Nel caricare fare attenzione che le superfici delicate (p.es. il vetro di un occhiale o di un orologio) siano rivolti verso l'alto per prevenire potenziali graffi.
- Tra più cicli di pulizia rispettare un pausa di almeno 5 minuti per non sovrasollecitare l'apparecchio per la pulizia.

1. Poggiare l'apparecchio per la pulizia su di una superficie piana e fare attenzione che la presa di corrente sia facilmente accessibile e che il cavo di alimentazione sia posato in modo tale da non potervi inciampare.
2. Ricaricare il contenitore per la pulizia **3** con l'oggetto da pulire e con acqua (vedi capitolo "Possibilità per la pulizia").
Se necessario, scegliere gli accessori adatti alla pulizia dell'oggetto (vedi capitolo "Utilizzo degli accessori").
3. Chiudere il coperchio dell'apparecchio **2** per la pulizia.
4. Collegare l'apparecchio per la pulizia ad una presa di corrente correttamente installata.
5. Non appena l'apparecchio per la pulizia è collegato alla presa di corrente, il display **5** s'illumina ed indica il tempo preimpostato.
6. Impostare la durata di pulizia desiderata (vedi capitolo "Uso del timer").

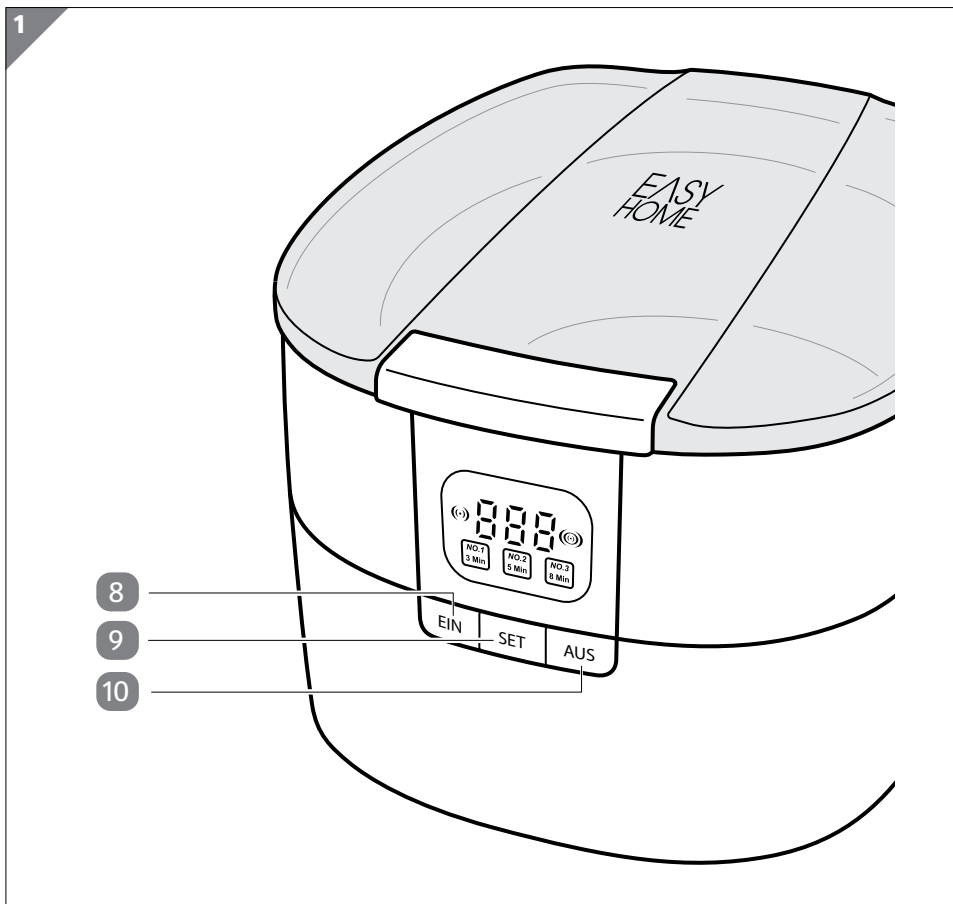

7. Premere il tasto **EIN (ON)** **8** per avviare il processo di pulizia (vedi **Fig. 1**).

La spia a LED **4** si illumina di blu e l'apparecchio per la pulizia inizia a ronzare.

8. Il processo di pulizia si riavvia per il tempo preimpostato. Trascorso il tempo preimpostato, l'apparecchio per la pulizia e la spia a LED si spengono. È possibile interrompere/terminare in qualsiasi momento il processo di pulizia premendo il tasto **AUS (OFF)** **10**.

Ripetere il passaggio 7 per continuare il processo di pulizia.

Possibilità per la pulizia

È possibile utilizzare l'apparecchio per la pulizia in diversi modi. È possibile aumentare l'effetto della pulizia aggiungendo un detergente delicato o rieseguendo il processo di pulizia.

Pulizia semplice

- Utilizzare acqua pulita e calda senza ulteriori additivi. Fare attenzione che tutti gli oggetti da pulire sono coperti da acqua.

Pulizia forte

AVVISO!

Pericolo di danneggiamento!

L'uso improprio dell'apparecchio per la pulizia può danneggiarlo.

- Aggiungere all'acqua al massimo il 3 % di un detergente comune.
- Mai riempire l'apparecchio per la pulizia con detergente comune non diluito.
- In caso di oggetti con sporco più forte aggiungere un detergente delicato all'acqua.
- In alternativa è possibile aggiungere all'acqua anche ca. il 3 % di detergente comune (3 ml di detergente per 100 ml di acqua) a base alcolica. Rispettare le note relative alla sicurezza e all'utilizzo del produttore del detergente.

Pulizia parziale

- Se si desidera pulire oggetti più grandi, è possibile anche farli sporgere oltre il bordo del contenitore per la pulizia **3**. Assicurarsi che l'apparecchio per la pulizia non si ribalti.

Pulizia intensiva

- Se si desidera effettuare una pulizia intensiva, eseguire la pulizia forte (600 secondi) due o più volte (vedi capitolo "Uso del timer"). Prima di ogni ulteriore processo di pulizia sostituire il liquido per la pulizia.

Uso del timer



- Se la durata del processo di pulizia non è sufficiente, basta avviare un nuovo processo di pulizia. Aspettare comunque almeno 5 minuti prima di avviare il successivo processo di pulizia per non sovrasollecitare l'apparecchio per la pulizia.
- In caso di durata del processo di pulizia troppo elevata, durante tale processo potrebbero staccarsi parti non adeguatamente fissate all'oggetto, ovvero adesivi o decorazioni e altri pezzi mobili come ad esempio viti di occhiali.
- Il coperchio dell'apparecchio **2** è trasparente. Per gli oggetti sensibili, durante il ciclo di pulizia, controllare il processo di pulizia attraverso il coperchio dell'apparecchio chiuso.

L'apparecchio per la pulizia dispone di un timer elettronico a 5 livelli con l'ausilio del quale è possibile impostare la durata desiderata del processo di pulizia.

1. Premere più volte il tasto **SET** **9** finché non sarà visualizzato il tempo desiderato (vedi **Fig. 1**).

2. Scegliere una durata della pulizia di 90, 180, 300, 480 o 600 secondi.

90 secondi: È la durata minima del processo di pulizia. Questa durata del processo di pulizia viene utilizzato per sporchi molto leggeri o se si rende necessario un ulteriore breve processo di pulizia. In caso di acqua visibilmente sporca, essa va sostituita. Per rimuovere le eventuali impurità residue dalla superficie, si deve pulire nuovamente l'oggetto da pulire per 90 secondi dopo aver sostituito il liquido.

600 secondi: È la durata massima del processo di pulizia. Tale durata del processo di pulizia viene raccomandata per incrementare l'effetto della pulizia.

3. Scaduta la durata del processo di pulizia impostato, l'apparecchio per la pulizia si spegne automaticamente. È inoltre possibile interrompere anticipatamente il processo di pulizia in maniera manuale, premendo il tasto **AUS (OFF)** **10**.

Per evitare un sovraccarico dell'apparecchio per la pulizia, lasciare riposare l'apparecchio per almeno 30 minuti dopo un tempo di funzionamento di 30 minuti.

Dopo la pulizia

AVVISO!

Pericolo di danneggiamento!

L'uso improprio dell'apparecchio per la pulizia può danneggiarlo.

- Non lasciare mai acqua o soluzione detergente nel contenitore per la pulizia.
 - Prima di riporre l'apparecchio per la pulizia, svuotarlo del liquido e pulirlo.
1. Dopo la pulizia sfilare la spina dalla presa.
 2. Rimuovere gli oggetti dal contenitore per la pulizia **3** e asciugarli utilizzando un panno pulito ed asciutto per rimuovere gli eventuali residui di sporco.
 3. Se necessario, far asciugare completamente gli oggetti poggiandoli sul panno.

Utilizzo degli accessori

Utilizzo dell'inserito setaccio

AVVISO!

Pericolo di danneggiamento!

L'uso improprio dell'apparecchio per la pulizia può danneggiarlo.

- Mai pulire occhiali che mostrano un rivestimento graffiato (p. es. antiriflesso, oscurante ecc.). A causa della pulizia ad ultrasuoni tali rivestimenti possono staccarsi. Ciò vale anche per occhiali rivestiti che sono stati puliti molto spesso con detersivi a base di alcol.
1. Se si desidera pulire oggetti piccoli, poggiare l'inserito setaccio **1** nel contenitore per la pulizia **3** e poggiare al suo interno l'oggetto da pulire.
Così si prevengono potenziali vibrazioni. Va però tenuto presente che la forza pulente si riduce di ca. il 30 %.
 2. Riempire il contenitore per la pulizia con acqua. Non superare il segno **MAX** per livello massimo dell'acqua **7** nel contenitore per la pulizia o nell'inserito setaccio.

Utilizzo dell'accessorio per la pulizia di orologi da polso

Non pulire in questo apparecchio gli orologi da polso meccanici. La loro precisione potrebbe subire effetti negativi.

Per pulire i cinturini di metallo degli orologi da polso impermeabili, posizionare l'orologio da polso sul supporto per cinturini in modo che la cassa dell'orologio sia rivolta verso l'alto.

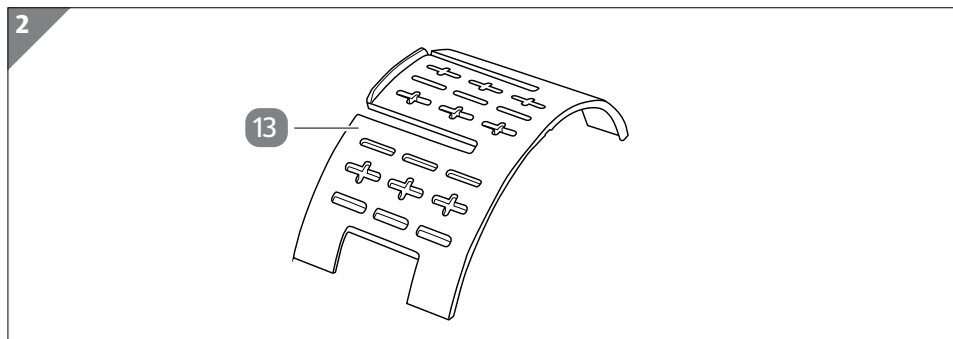

Se si desidera pulire un orologio da polso, utilizzare l'apposito accessorio per la pulizia di orologi da polso **13** (vedi **Fig. 2**).

Tale accessorio previene che le maglie del cinturino durante il processo di pulizia si irrigidiscano ottenendo quindi una pulizia più approfondita.

Utilizzo del supporto per CD/DVD

AVVISO!

Pericolo di danneggiamento!

L'uso improprio dell'apparecchio per la pulizia può danneggiare l'apparecchio per la pulizia e l'oggetto da pulire.

- Mai pulire CD e DVD che presentano graffi sul lato stampato. A causa della pulizia ad ultrasuoni lo strato riflettente del supporto dati si stacca. Ciò porta alla distruzione del supporto dati. Facciamo presente che non si esclude la perdita di dati.
- Non pulire CD e DVD riscrivibili o scrivibili in quanto anche in questi casi si potrebbe distruggere il supporto dati.
- Mai far funzionare l'apparecchio per la pulizia senza acqua per prevenire il danneggiamento dell'apparecchio per la pulizia.

3

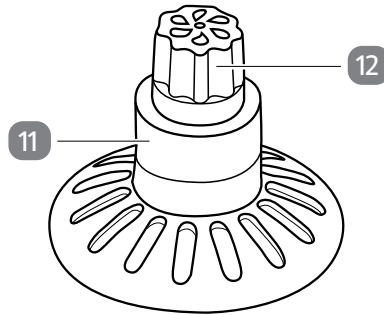

Per pulire CD e DVD, è possibile utilizzare il supporto per 2 CD o DVD **12** incluso nella dotazione (vedi **Fig. 3**). Il supporto è idoneo ad essere utilizzato per pulire due CD/DVD contemporaneamente.

1. Poggiare un CD o DVD sul perno del supporto.
2. Poi poggiare il distanziatore **11** sul primo CD.
3. Poggiare un secondo CD o DVD sul supporto.
4. Ora poggiare il supporto con i CD o DVD nel contenitore per la pulizia **3**.

Suggerimenti e avvisi

- Per pulire occhiali o gioielli, usare sempre l'inserto **setaccio 1**.
- Quando si posizionano degli occhiali nell'inserto **setaccio**, assicurarsi che le lenti siano rivolte verso l'alto.
- Dopo la pulizia, sciacquare gli occhiali e i gioielli con acqua pulita.

Oggetti non adatti per la pulizia a ultrasuoni

I seguenti oggetti/materiali non sono adatti per la pulizia a ultrasuoni:

- Pietre porose o delicate (gioielli), come smeraldi, coralli, perle, madreperla, turchesi, opale, malachite, lapislazzuli, occhi di tigre, onice nera, ecc.
- Oggetti con superfici graffiate, poiché la pulizia a ultrasuoni può peggiorare graffi preesistenti.
- Oggetti di legno, pelle, corno, tartaruga o tessuto.
- Bigiotteria argentata o cromata.
- Si raccomanda di non lasciare le lenti ottiche nel bagno ad ultrasuoni per più di 90 secondi.
- Non pulire con gli ultrasuoni le lenti di policarbonato (plastica). Chiedere eventualmente al proprio ottico di che materiale sono fatte le lenti.

- Viti ed elementi di raccordo non saldamente fissati possono allentarsi durante il processo di pulizia. Si raccomanda di non pulire questi oggetti più di 1 volta al mese, e in ogni caso per poco tempo (al massimo 90 secondi).
- Non pulire in questo apparecchio gli orologi meccanici. Ciò potrebbe compromettere la precisione degli orologi.
- Non pulire in questo apparecchio oggetti non impermeabili.
- Non pulire in nessun caso più di un paio di occhiali allo stesso tempo.
- Se non si è sicuri del fatto che un particolare articolo possa essere pulito in questo apparecchio, contattare il rivenditore presso il quale è stato acquistato l'articolo.

Pulizia e conservazione

Pulire l'apparecchio per la pulizia

AVVISO!

Pericolo di danneggiamento!

Un utilizzo non conforme dell'apparecchio per la pulizia potrebbe provocare danneggiarlo.

- Non utilizzare detersivi aggressivi, spazzolini con setole metalliche o di nylon, e nemmeno utensili appuntiti o metallici quali coltelli, raschietti rigidi e simili. Essi potrebbero danneggiare le superfici.
- Si raccomanda di non mettere per nessun motivo l'apparecchio per la pulizia nella lavastoviglie. Si romperebbe.
 1. Prima di pulire l'apparecchio, sfilare la spina dalla presa.
 2. Lasciar raffreddare completamente l'acqua dell'apparecchio per la pulizia.
 3. Per la pulizia dell'apparecchio per la pulizia e dei suoi accessori, utilizzare esclusivamente un panno leggermente inumidito e strizzato. Con tale panno pulire con cura il contenitore per la pulizia **3** e il corpo dell'apparecchio **6**.

Stoccaggio dell'apparecchio per la pulizia

- Conservare l'apparecchio per la pulizia sempre in un luogo pulito, asciutto e al riparo dal gelo.
- Conservare l'apparecchio per la pulizia in modo che non sia accessibile ai bambini.

- Non poggiare oggetti pesanti e/o duri sopra l'apparecchio per la pulizia o i suoi componenti.
- Se si desidera conservare a lungo l'apparecchio per la pulizia, si consiglia di utilizzare l'imballaggio originario.

Dati tecnici

Modello:	UC21_06732b
Tensione di alimentazione:	220–240 V~ 50–60 Hz
Potenza:	50 W
Frequenza per la pulizia:	46 kHz (+/- 5.000 Hz)
Classe di protezione:	II <input type="checkbox"/>
Impostazione timer:	5 livelli (90–600 secondi)
Volume serbatoio fino al segno MAX :	600 ml (+/- 10 %)
Codice articolo:	816282

Smaltimento

Smaltimento dell'imballaggio



Smaltire l'imballaggio differenziandolo. Gettare il cartone e la scatola nella raccolta di carta straccia, la pellicola nella raccolta dei materiali riciclabili.

Smaltimento dell'apparecchio per la pulizia

(Applicabile nell'Unione europea e in altri paesi europei con sistemi di raccolta differenziata.)



Non smaltire gli apparecchi dismessi insieme ai rifiuti domestici!

Se un giorno l'apparecchio per la pulizia non dovesse essere più utilizzabile, ogni consumatore **è obbligato per legge, a smaltire gli apparecchi dismessi separatamente dai rifiuti domestici** per esempio presso un centro di raccolta comunale/di quartiere. Così è sicuro che gli apparecchi dismessi vengono correttamente smaltiti e per evitare ripercussioni negative sull'ambiente. Per questo motivo gli apparecchi elettronici sono contrassegnati dal simbolo cui sopra.

Dichiarazione di conformità



È possibile richiedere la dichiarazione di conformità CE all'indirizzo riportato nella scheda di garanzia.



IT

Produttore:

EIE Import GmbH
Hofer Straße 5
4642 Sattledt
AUSTRIA

ASSISTENZA POST-VENDITA

816282

La preghiamo di recarsi nel suo
punto vendita **ALDI**

MODELLO:
UC21_06732b

06/2022

3

**ANNI DI
GARANZIA**



Istruzioni per l'uso



PULITORE ULTRASONICO



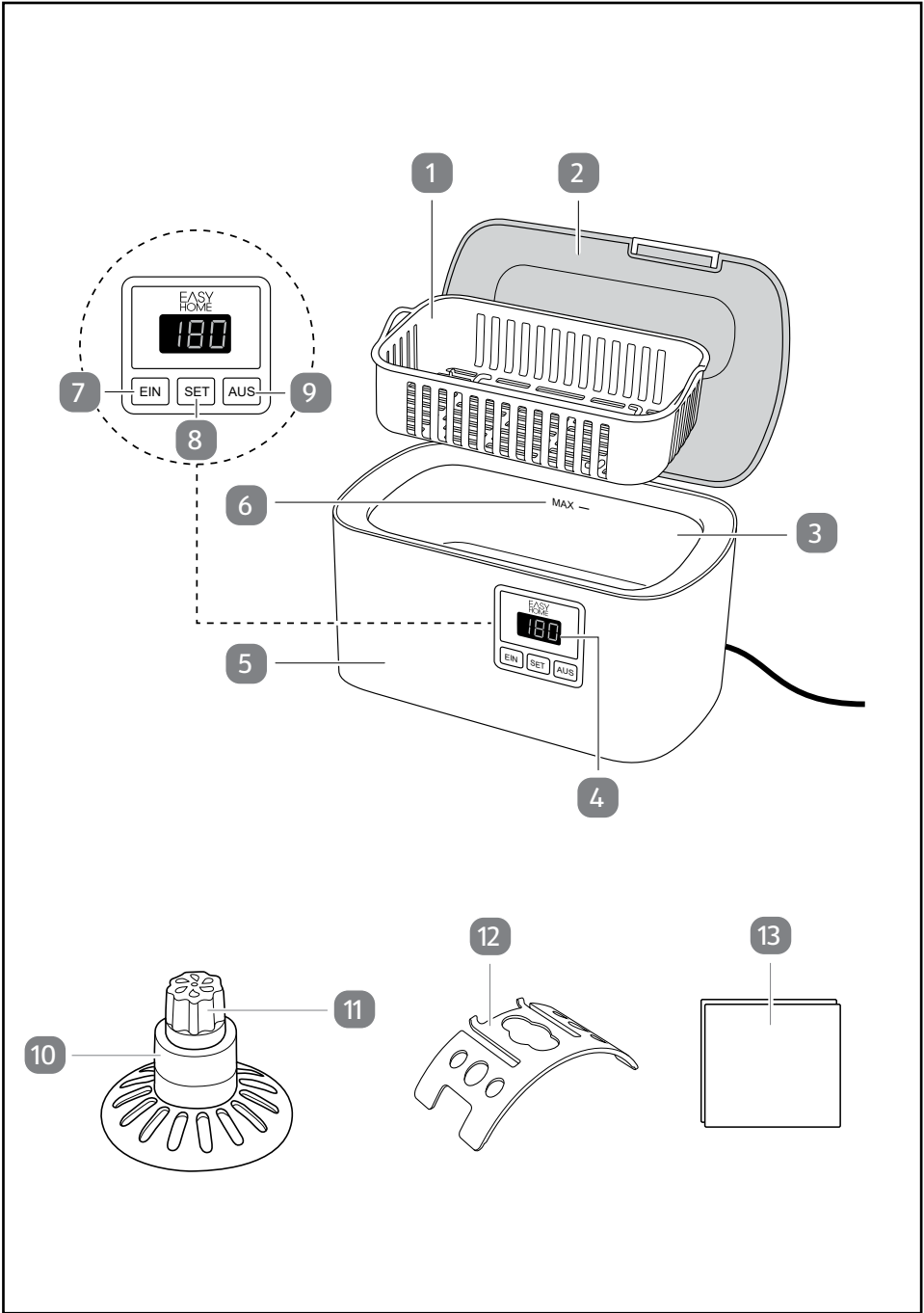

Dotazione

- 1 Cestello per gioielli e protesi dentarie
- 2 Coperchio dell'apparecchio
- 3 Contenitore per la pulizia
- 4 Display
- 5 Corpo dell'apparecchio
- 6 Segno **MAX** per il livello massimo dell'acqua
- 7 Tasto **EIN (ON)**
- 8 Tasto **SET**
- 9 Tasto **AUS (OFF)**
- 10 Distanziatore
- 11 Supporto per anelli
- 12 Supporto per orologi
- 13 Panno

Sommario

Dotazione	3
Informazioni generali.....	5
Leggere e conservare le istruzioni per l'uso.....	5
Utilizzo conforme alla destinazione d'uso	5
Descrizione pittogrammi	5
Sicurezza.....	7
Descrizione delle avvertenze.....	7
Avvertenze generali di sicurezza	7
Descrizione del prodotto	11
Prima messa in funzione	11
Controllo del prodotto e della dotazione	11
Pulizia preliminare.....	11
Funzione	12
Campo di utilizzo.....	12
Utilizzo	13
Utilizzo del prodotto	14
Varianti di pulizia	15
Uso del timer	16
Dopo la pulizia	17
Utilizzo degli accessori.....	17
Utilizzo del cestello per gioielli e protesi dentarie	17
Utilizzo del supporto per orologi.....	18
Utilizzo del supporto per anelli.....	18
Suggerimenti e avvisi.....	18
Oggetti non adatti per la pulizia a ultrasuoni	19
Pulizia e conservazione	19
Pulizia del prodotto	20
Conservazione del prodotto	20
Dati tecnici.....	20
Smaltimento	20
Smaltimento dell'imballaggio	20
Smaltimento del prodotto	21
Dichiarazione di conformità	21

Informazioni generali

Leggere e conservare le istruzioni per l'uso



Le presenti istruzioni per l'uso sono parte integrante di questo pulitore ultrasonico (di seguito denominato semplicemente "prodotto"). Contengono informazioni importanti relative alla messa in funzione e all'utilizzo.

Prima di utilizzare il prodotto, leggere attentamente le istruzioni per l'uso, in particolar modo le avvertenze di sicurezza. Il mancato rispetto delle presenti istruzioni per l'uso può provocare lesioni gravi o danni al prodotto.

Le istruzioni per l'uso si basano sulle normative e sui regolamenti vigenti nell'Unione Europea. All'estero rispettare anche linee guida e normative nazionali.

Conservare le istruzioni per l'uso per utilizzi futuri. In caso di cessione del prodotto a terzi, consegnare tassativamente anche le presenti istruzioni per l'uso.

Se si ha bisogno di una copia digitale delle istruzioni per l'uso, contattare l'assistenza post-vendita.

La garanzia copre i difetti del materiale o i difetti di produzione. Non si estende tuttavia alle parti del prodotto che sono soggette a normale usura o alle parti fragili, che possono essere considerate a tutti gli effetti soggette a usura, come ad es. interruttori, batterie o parti di vetro.

Utilizzo conforme alla destinazione d'uso

Il prodotto è concepito esclusivamente per la pulizia di oggetti resistenti alla penetrazione dell'acqua e che possono entrare in contatto con l'acqua. È destinato esclusivamente all'uso in ambito privato e non in quello commerciale.

Utilizzare il prodotto esclusivamente come descritto nelle presenti istruzioni per l'uso. Qualsiasi altro utilizzo è da intendersi come non conforme all'uso previsto e può provocare danni materiali o addirittura lesioni personali. Il prodotto non è un giocattolo per bambini.

Il produttore o rivenditore declina ogni responsabilità per i danni dovuti a un utilizzo scorretto o non conforme alla destinazione d'uso.

Descrizione pittogrammi

Nelle istruzioni per l'uso, sul prodotto stesso o sull'imballaggio sono riportati i seguenti simboli.



Questo simbolo dà informazioni utili aggiuntive sul montaggio o sul funzionamento.



Dichiarazione di conformità (vedi capitolo “Dichiarazione di conformità”): I prodotti identificati con questo simbolo soddisfano tutte le norme comunitarie applicabili nello Spazio economico europeo.



Il simbolo indica che il prodotto corrisponde alla CLASSE II (doppio isolamento). Non è necessaria una connessione elettrica di sicurezza a terra (massa).



Corrente alternata



Leggere le istruzioni per l'uso.



Funzione timer



Con accessori



Display a LED



Potenza



Capacità del serbatoio dell'acqua



Sicurezza testata: i prodotti contrassegnati da questo simbolo soddisfano i requisiti della Legge tedesca sulla sicurezza dei prodotti (ProdSG).

Sicurezza

Descrizione delle avvertenze

Nelle istruzioni per l'uso sono utilizzati i seguenti simboli e parole d'avvertimento.



Questo simbolo/parola d'avvertimento indica un pericolo a rischio medio che, se non evitato, può avere come conseguenza la morte o lesioni gravi.

AVVISO!

Questa parola d'avvertimento indica possibili danni a cose.

Avvertenze generali di sicurezza



Pericolo di scosse elettriche!

La scorretta installazione elettrica o l'eccessiva tensione di rete possono provocare scosse elettriche.

- Collegare il prodotto solo se la tensione di rete della presa di corrente corrisponde ai dati riportati sulla targhetta.
- Collegare il prodotto solo a una presa di corrente accessibile, in modo tale da poterlo staccare velocemente dalla rete elettrica in caso di malfunzionamento.
- Non usare il prodotto se presenta danni visibili o se il cavo di alimentazione o la spina sono danneggiati.
- Se il cavo di alimentazione del prodotto è danneggiato, per evitare pericoli dovrà essere sostituito dal produttore, dal suo servizio di assistenza post-vendita o da una persona parimenti qualificata.
- Non aprire il corpo dell'apparecchio, bensì far eseguire la riparazione da personale qualificato. Rivolgersi ad un centro riparazioni. In caso di riparazioni eseguite in proprio, allacciamento non corretto o errato utilizzo, si escludono responsabilità e diritti di garanzia.

- Per le riparazioni utilizzare solo componenti che corrispondano ai dati originari del dispositivo. Il presente prodotto contiene parti elettriche e meccaniche che sono indispensabili protezioni da fonti di pericolo.
- Non utilizzare il prodotto con un timer esterno o un sistema di controllo a distanza separato.
- Non immergere il prodotto, il cavo di alimentazione o la spina in acqua o in altri liquidi.
- Non toccare mai la spina con le mani umide.
- Non estrarre mai la spina dalla presa di corrente afferrando il cavo di alimentazione, bensì afferrare sempre la spina di alimentazione.
- Non servirsi mai del cavo di alimentazione per reggere il prodotto.
- Tenere il prodotto, la spina e il cavo di alimentazione lontani da fiamme libere e superfici roventi.
- Posare il cavo di alimentazione in modo tale che non vi si possa inciampare.
- Non piegare il cavo di alimentazione e non farlo passare su spigoli vivi.
- Utilizzare il prodotto solo in ambienti interni. Non utilizzarlo in ambienti umidi o sotto la pioggia.
- Non riporre mai il prodotto in una posizione da cui possa cadere in una vasca o in un lavandino.
- Non toccare mai con le mani il dispositivo elettrico nel caso fosse caduto in acqua. In tale eventualità, estrarre subito la spina dalla presa di corrente.
- Non inserire mai alcun tipo di oggetto nel corpo del prodotto.
- Assicurarci che i bambini non possano infilare oggetti nel prodotto.
- Quando non si utilizza il prodotto, durante la sua pulizia o se si verifica un malfunzionamento, spegnere sempre il prodotto e

staccare la spina dalla presa di corrente.

**AVVERTIMENTO!**

Pericoli per bambini e persone con ridotte capacità fisiche, sensoriali o mentali (per esempio persone parzialmente disabili, persone anziane con ridotte capacità fisiche e mentali) o ridotta esperienza e conoscenza (per esempio bambini più grandi).

- Questo prodotto può essere utilizzato dai bambini con età superiore agli otto anni e da persone con ridotte capacità fisiche, sensoriali e mentali, o prive di esperienza e conoscenze, a condizione che siano sotto sorveglianza o che siano stati istruiti sul modo corretto di utilizzare il prodotto e abbiano compreso gli eventuali pericoli derivanti. Non permettere ai bambini di giocare con il prodotto. La pulizia e la manutenzione di competenza dell'utilizzatore non devono essere eseguite da bambini senza la sorveglianza di un adulto.
- Tenere i bambini minori di otto anni lontani dal prodotto e dal cavo di collegamento.
- Non lasciare mai incustodito il prodotto mentre è in funzione.
- Sorvegliare attentamente i bambini quando si utilizza il prodotto vicino a loro.
- Evitare che i bambini giochino con la pellicola d'imballaggio. Bambini potrebbero imprigionarvisi e soffocare.

**AVVERTIMENTO!**

Pericolo di lesioni!

Un utilizzo scorretto del prodotto potrebbe causare lesioni.

- Non introdurre mai le mani all'interno del prodotto mentre è in uso: gli ultrasuoni possono essere dannosi per la pelle e le ossa.

AVVISO!

Pericolo di danneggiamento!

L'uso improprio del prodotto può danneggiarlo.

- Non immergere mai il prodotto in acqua durante la pulizia.
- Collocare il prodotto su un piano di lavoro facilmente accessibile, orizzontale, asciutto, resistente al calore e sufficientemente stabile. Non collocare il prodotto sul bordo o sullo spigolo del piano di lavoro.
- Non collocare mai il prodotto sopra o vicino a superfici calde (ad es. fornelli, piastre di fornelli a gas o elettrici ecc.).
- Evitare che il cavo di alimentazione entri in contatto con parti roventi.
- Non avvicinare al prodotto oggetti facilmente infiammabili o che possono fondersi con facilità.
- Non esporre mai il prodotto a temperature elevate (termosifoni ecc.) o ad agenti atmosferici (pioggia ecc.).
- Non lavare mai il prodotto in lavastoviglie. Si danneggerebbe irreparabilmente.
- Non utilizzare più il prodotto se i suoi componenti in plastica presentano incrinature, fessure o deformazioni. Sostituire i componenti danneggiati soltanto con gli appropriati ricambi originali.
- Utilizzare esclusivamente gli accessori raccomandati dal produttore.
- Dopo l'uso, tutti gli accessori devono essere rimossi.
- Non utilizzare in nessun caso il prodotto in caso di funzionamento scorretto, se è caduto a terra o in acqua o se è danneggiato. Spedire il prodotto a un centro di assistenza per l'ispezione e la riparazione.

Descrizione del prodotto

Il prodotto è concepito per la pulizia di oggetti resistenti alla penetrazione dell'acqua e che possono entrare in contatto con l'acqua.

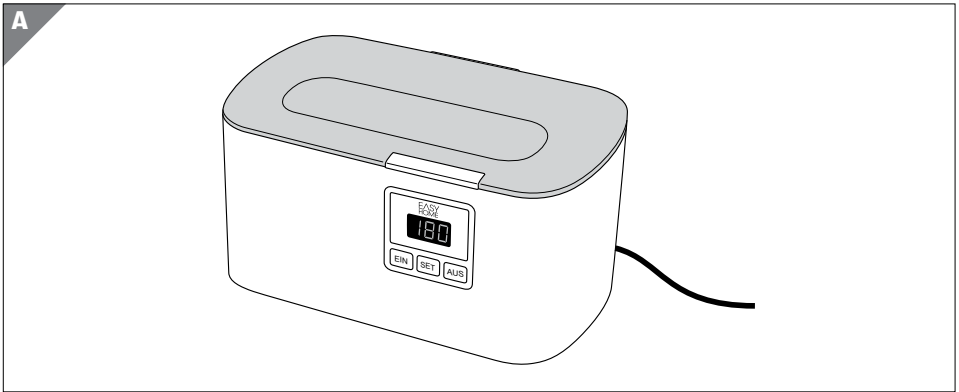

Prima messa in funzione

Controllo del prodotto e della dotazione

AVVISO!

Pericolo di danneggiamento!

Aprendo l'imballaggio con un coltello affilato o altri oggetti appuntiti senza prestare sufficiente attenzione, è possibile danneggiare subito il prodotto.

– Nell'aprire la confezione fare molta attenzione.

1. Estrarre il prodotto dall'imballaggio.
2. Controllare se la fornitura è completa (vedi capitolo "Dotazione").
3. Verificare che il prodotto o le singole parti non presentino danni. In tale eventualità non utilizzare il prodotto. Rivolgersi al produttore attraverso l'indirizzo del servizio assistenza clienti indicato nella scheda di garanzia.

Pulizia preliminare

1. Rimuovere l'imballaggio e tutte le pellicole protettive.
2. Prima di utilizzare il prodotto per la prima volta, pulire tutte le parti del prodotto come descritto nel capitolo "Pulizia e conservazione".

Funzione

Il prodotto genera onde ad ultrasuoni che vengono trasmesse dall'acqua, rimuovendo così particelle di sporco e impurità da tutte le superfici a contatto con l'acqua. Inoltre si formano bollicine d'aria, soprattutto in prossimità delle superfici che si trovano tra l'acqua e gli oggetti. Queste bollicine scoppiano producendo brevemente una pressione elevata e quindi rimuovono in modo meccanico sporco e altre aderenze. Così è possibile pulire anche zone non raggiungibili altrimenti. L'aggiunta di prodotti per la pulizia idonei può rafforzare l'effetto pulente (aggiungere ad esempio qualche goccia di detergente per piatti).

Campo di utilizzo

AVVISO!

Pericolo di danneggiamento!

L'uso improprio del prodotto può danneggiare il prodotto e l'oggetto da pulire.

- Non è consentito usare il prodotto per pulire oggetti che, secondo le indicazioni del produttore, non sono resistenti alla penetrazione dell'acqua o che non devono entrare in contatto con l'acqua.
- Tenere presente che, con il passare del tempo le guarnizioni di orologi resistenti alla penetrazione dell'acqua si usurano e che potrebbero non reggere alle sollecitazioni dovute alla pulizia.
- Prima di ogni pulizia, informarsi se l'oggetto da pulire è idoneo ad essere pulito ad ultrasuoni.
- Il prodotto non è idoneo per pulire lenti a contatto e bigiotteria danneggiata o rivestita.



Non ci si assume alcuna responsabilità per eventuali danni derivanti dal prodotto. Se non si è sicuri che un oggetto sia idoneo alla pulizia con il prodotto, si consiglia di informarsi presso il produttore o il venditore dell'oggetto.

Alcune pietre preziose, a causa della loro struttura, non sono idonee alla pulizia con questo prodotto. Potrebbero danneggiarsi gravemente se pulite nel prodotto. Ad esse appartengono ad esempio: Smeraldi, coralli, perle, madreperla, turchesi, opali, malachite, lapislazzuli, occhio di tigre, onice nero.

Le possibilità d'impiego del prodotto sono pressoché illimitate:

- gioielli (gioielli in oro/argento e gioielli realizzati con altri metalli, ad es. collane, anelli, braccialetti) e posate di metallo, monete, medaglie, componenti metallici, ecc.;
- gioielli, occhiali, orologi resistenti alla penetrazione dell'acqua;
- oggetti di consumo come rasoi, testine rasanti o protesi dentarie (solo protesi piene e senza rivestimenti);
- oggetti di cartoleria come pennini di penne stilografiche, timbri;
- ferramenta come ruote dentate, valvole, stemmi, parti di macchine e circuiti stampati;
- stoviglie e posate;
- CD/DVD.

Utilizzo



Pericolo di scosse elettriche!

La scorretta installazione elettrica o l'eccessiva tensione di rete possono provocare scosse elettriche.

- Prima di riempire o svuotare il prodotto, scollegare sempre la spina dalla presa di corrente.
- Per evitare pericoli derivanti dalle scosse elettriche, collegare il prodotto all'alimentazione di rete solo dopo aver eseguito tutti i preparativi necessari.

AVVISO!

Pericolo di danneggiamento!

L'uso improprio del prodotto può danneggiarlo.

- Non utilizzare detergenti acidi, aggressivi, che evaporano e che sono abrasivi. Additivi per la pulizia infiammabili come alcol etilico diventano gassosi all'interno del prodotto e, in presenza di scintille o fuoco, possono infiammarsi con facilità. Componenti acidi e abrasivi possono danneggiare il serbatoio per la pulizia o danneggiare e graffiare gli oggetti da pulire.

Utilizzo del prodotto



- Nel caricare fare attenzione che le superfici delicate (p.es. una lente di occhiali o il vetro di un orologio) siano rivolti verso l'alto per prevenire potenziali graffi.
- Per non surriscaldare il prodotto, rispettare un pausa di almeno 5 minuti tra più cicli di pulizia.

1. Collocare il prodotto su una superficie piana, assicurarsi che la presa di corrente sia facilmente accessibile e che il cavo di alimentazione sia posato in modo tale da non potervi inciampare.
2. Ricaricare il contenitore per la pulizia **3** con l'oggetto da pulire e dell'acqua (vedi capitolo "Varianti di pulizia").
Se necessario, scegliere gli accessori adatti alla pulizia dell'oggetto (vedi capitolo "Utilizzo degli accessori").
3. Chiudere il coperchio dell'apparecchio **2**.
4. Collegare il prodotto a una presa di corrente installata a norma.
5. Non appena si collega il prodotto alla presa di corrente, il display **4** si illumina e visualizza il tempo preimpostato.
6. Impostare la durata di pulizia desiderata (vedi capitolo "Uso del timer").

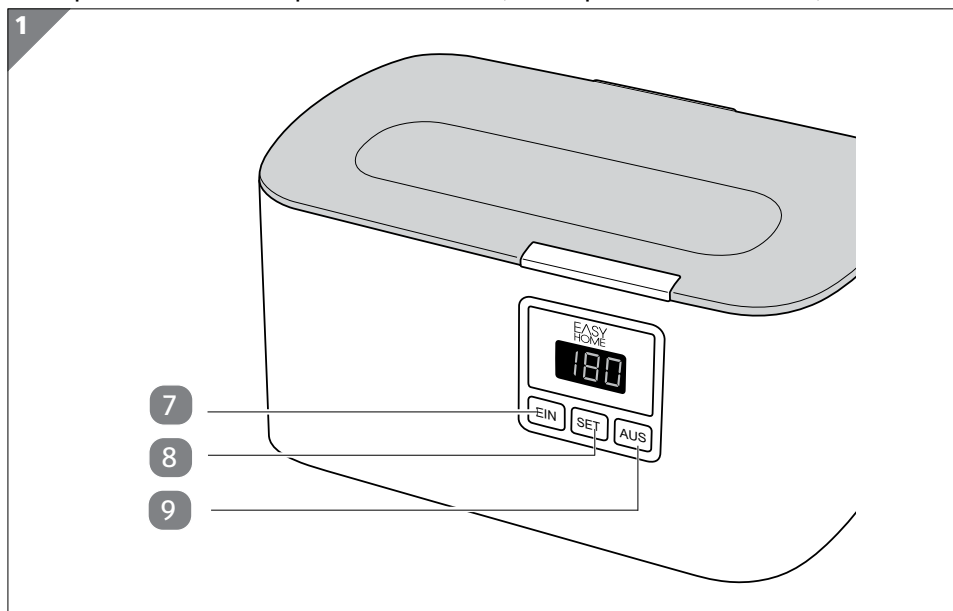

7. Premere il tasto **EIN (ON)** **7** per avviare il processo di pulizia (vedi **Fig. 1**).
Il prodotto inizia ad emettere un rumore simile a un ronzio.

8. Il processo di pulizia si riavvia per il tempo preimpostato. Trascorso il tempo preimpostato, il prodotto e la spia a LED si spengono. È possibile interrompere/terminare in qualsiasi momento il processo di pulizia premendo il tasto **AUS (OFF)** **9**.

Ripetere il passaggio 7 per continuare il processo di pulizia.

Varianti di pulizia

È possibile utilizzare il prodotto in diversi modi. È possibile migliorare l'effetto della pulizia aggiungendo un detergente delicato o eseguendo un ulteriore processo di pulizia.

Pulizia semplice

- Utilizzare acqua pulita e calda senza ulteriori additivi. Fare attenzione che tutti gli oggetti da pulire sono coperti da acqua.

Pulizia forte

AVVISO!

Pericolo di danneggiamento!

L'uso improprio del prodotto può danneggiarlo.

- Aggiungere all'acqua al massimo il 3 % di un detergente comune.
- Non versare mai nel prodotto il detergente comune non diluito.
- In caso di oggetti con sporco ostinato, aggiungere all'acqua un detergente delicato.
- In alternativa è possibile aggiungere all'acqua anche ca. il 3 % di detergente comune (3 ml di detergente per 100 ml di acqua) a base alcolica. Rispettare le note relative alla sicurezza e all'utilizzo del produttore del detergente.

Pulizia parziale

- Se si desidera pulire oggetti più grandi, è possibile anche farli sporgere oltre il bordo del contenitore per la pulizia **3**. Assicurarsi di non far rovesciare il prodotto.

Pulizia intensiva

- Se si desidera effettuare una pulizia intensiva, eseguire la pulizia forte (600 secondi) due o più volte (vedi capitolo "Uso del timer"). Prima di ogni ulteriore processo di pulizia sostituire il liquido per la pulizia.

Uso del timer



- Se la durata del processo di pulizia non è sufficiente, basta avviare un nuovo processo di pulizia. Attendere comunque almeno 5 minuti prima di avviare il successivo ciclo di pulizia per evitare che il prodotto si surriscaldi.
- In caso di durata del processo di pulizia troppo elevata, durante tale processo potrebbero staccarsi parti non adeguatamente fissate all'oggetto, ovvero adesivi o decorazioni e altri pezzi mobili come ad esempio viti di occhiali.
- Il coperchio dell'apparecchio **2** è trasparente. Per gli oggetti sensibili, durante il ciclo di pulizia, controllare il processo di pulizia attraverso il coperchio dell'apparecchio chiuso.

Il prodotto dispone di un timer elettronico a 5 livelli che consente di impostare la durata desiderata del processo di pulizia.

1. Premere più volte il tasto **SET** **8** finché non sarà visualizzato il tempo desiderato (vedi **Fig. 1**).

2. Scegliere una durata della pulizia di 90, 180, 300, 480 o 600 secondi.

90 secondi: È la durata minima del processo di pulizia. Questa durata del processo di pulizia viene utilizzato per sporchi molto leggeri o se si rende necessario un ulteriore breve processo di pulizia. In caso di acqua visibilmente sporca, essa va sostituita. Per rimuovere le eventuali impurità residue dalla superficie, pulire nuovamente l'oggetto da pulire per 90 secondi nel liquido fresco.

600 secondi: È la durata massima del processo di pulizia.

Tale durata del processo di pulizia viene raccomandata per incrementare l'effetto della pulizia.

3. Il prodotto si spegne automaticamente al termine del processo di pulizia impostato. È inoltre possibile interrompere manualmente il processo di pulizia premendo il tasto **AUS (OFF)** **9**.

Per evitare un surriscaldamento del prodotto, dopo un tempo di funzionamento di 30 minuti lasciare riposare il prodotto per almeno 30 minuti.

Dopo la pulizia

AVVISO!

Pericolo di danneggiamento!

L'uso improprio del prodotto può danneggiarlo.

- Non lasciare mai acqua o soluzione detergente nel contenitore per la pulizia.
- Prima di riporre il prodotto, svuotarlo del liquido e pulirlo.
 1. Dopo la pulizia sfilare la spina dalla presa.
 2. Rimuovere gli oggetti dal contenitore per la pulizia **3** e asciugarli utilizzando il panno **13** per rimuovere gli eventuali residui di sporco.
 3. Far asciugare completamente gli oggetti posandoli sul panno.

Utilizzo degli accessori

Utilizzo del cestello per gioielli e protesi dentarie

AVVISO!

Pericolo di danneggiamento!

L'uso improprio del prodotto può danneggiarlo.

- Mai pulire occhiali che mostrano un rivestimento graffiato (p. es. antiriflesso, oscurante ecc.). A causa della pulizia ad ultrasuoni tali rivestimenti possono staccarsi. Ciò vale anche per occhiali rivestiti che sono stati puliti molto spesso con detergenti a base di alcol.
 1. Se si desidera pulire oggetti piccoli, posizionare il cestello per gioielli e protesi dentarie **1** nel contenitore per la pulizia **3** e appoggiare al suo interno l'oggetto da pulire.
Così si prevengono potenziali vibrazioni. Si deve tuttavia tenere presente che la forza pulente si riduce di ca. il 30 %.
 2. Riempire il contenitore per la pulizia con acqua. Non superare il segno **MAX** per il livello massimo dell'acqua **6** del contenitore per la pulizia.

Utilizzo del supporto per orologi

AVVISO!

Pericolo di danneggiamento!

L'uso improprio del prodotto può danneggiare il prodotto e l'oggetto da pulire.

- Non pulire in questo apparecchio gli orologi da polso meccanici. La loro precisione potrebbe subire effetti negativi. Per pulire i cinturini metallici degli orologi da polso impermeabili, posizionare l'orologio da polso sul supporto per cinturini in modo che la cassa dell'orologio sia rivolta verso l'alto.

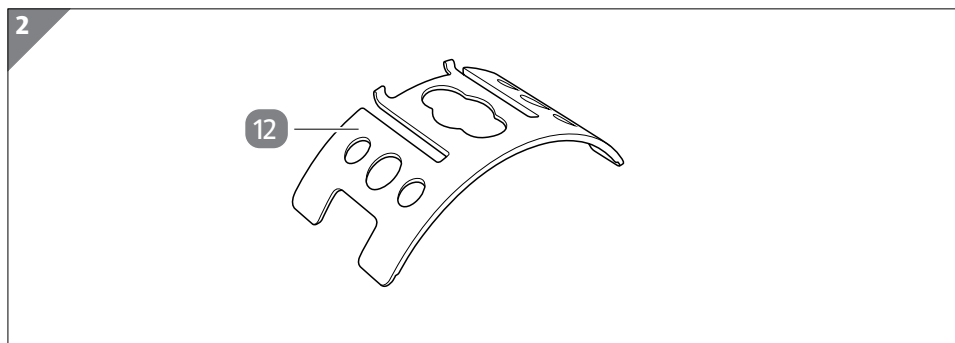

Se si desidera pulire un orologio da polso, utilizzare il supporto per orologi **12** in dotazione (vedi **Fig. 2**).

Il supporto per orologi evita che le maglie del cinturino si irrigidiscano durante il processo di pulizia ottenendo così una pulizia più accurata.

Utilizzo del supporto per anelli

Il supporto per anelli **11** viene utilizzato per fissare piccoli oggetti durante la pulizia. Per tenere separati gli oggetti piccoli, utilizzare il distanziatore **10** se necessario.

Suggerimenti e avvisi

- Usare sempre l'inserto a cestello **1** per pulire occhiali o gioielli.
- Quando si posizionano gli occhiali nell'inserto a cestello, assicurarsi che le lenti siano rivolte verso l'alto.
- Dopo la pulizia, sciacquare gli occhiali e i gioielli con acqua pulita.

Oggetti non adatti per la pulizia a ultrasuoni

I seguenti oggetti/materiali non sono adatti per la pulizia a ultrasuoni:

- Pietre porose o delicate (gioielli), come smeraldi, coralli, perle, madreperla, turchesi, opale, malachite, lapislazzuli, occhi di tigre, onice nera, ecc.
- Oggetti con superfici graffiate, poiché la pulizia a ultrasuoni può peggiorare graffi preesistenti.
- Oggetti di legno, pelle, corno, tartaruga o tessuto.
- Bigiotteria argentata o cromata.
- Si raccomanda di non lasciare le lenti ottiche nel bagno ad ultrasuoni per più di 90 secondi.
- Non pulire con gli ultrasuoni le lenti di policarbonato (plastica). Chiedere eventualmente al proprio ottico di che materiale sono fatte le lenti.
- Viti ed elementi di raccordo non saldamente fissati possono allentarsi durante il processo di pulizia. Si raccomanda di non pulire questi oggetti più di 1 volta al mese, e in ogni caso per poco tempo (al massimo 90 secondi).
- Non pulire in questo apparecchio gli orologi meccanici. Ciò potrebbe compromettere la precisione degli orologi.
- Non pulire in questo apparecchio oggetti non impermeabili.
- Non pulire in nessun caso più di un paio di occhiali allo stesso tempo.
- Se non si è sicuri del fatto che un particolare articolo possa essere pulito in questo apparecchio, contattare il rivenditore presso il quale è stato acquistato l'articolo.

Pulizia e conservazione

AVVISO!

Pericolo di danneggiamento!

Un utilizzo improprio potrebbe danneggiare il prodotto.

- Non utilizzare detersivi aggressivi, spazzolini con setole metalliche o di nylon, e nemmeno utensili appuntiti o metallici quali coltelli, raschietti rigidi e simili. Essi potrebbero danneggiare le superfici.
- Non lavare mai il prodotto in lavastoviglie. Si danneggerebbe irreparabilmente.

Pulizia del prodotto

1. Prima di pulire il prodotto, sfilare la spina dalla presa.
2. Lasciar raffreddare completamente l'acqua del prodotto.
3. Per la pulizia del prodotto e dei suoi accessori **1** / **10** / **11** / **12**, utilizzare esclusivamente un panno leggermente inumidito e ben strizzato. Con tale panno pulire con cura il contenitore per la pulizia **3** e il corpo dell'apparecchio **5**.

Conservazione del prodotto

- Conservare il prodotto sempre in un luogo pulito, asciutto e al riparo dal gelo.
- Conservare il prodotto fuori dalla portata dei bambini.
- Non poggiare oggetti pesanti e/o duri sopra l'apparecchio per la pulizia o i suoi componenti.
- Se si desidera conservare il prodotto per un lungo periodo di tempo, si consiglia di utilizzare l'imballaggio originario.

Dati tecnici

Modello:	816282
Tensione di alimentazione:	220-240 V~ 50-60 Hz
Potenza:	50 W
Frequenza per la pulizia:	43 kHz
Classe di protezione:	II <input type="checkbox"/>
Impostazione timer:	5 livelli (90-600 secondi)
Volume serbatoio fino al segno MAX:	500 ml
Numero articolo:	UC21_06732a

Smaltimento

Smaltimento dell'imballaggio



Smaltire l'imballaggio differenziandolo. Gettare il cartone e la scatola nella raccolta di carta straccia, la pellicola nella raccolta dei materiali riciclabili.

Smaltimento del prodotto

(Applicabile nell'Unione europea e in altri paesi europei con sistemi di raccolta differenziata.)



Non smaltire gli apparecchi dismessi insieme ai rifiuti domestici!

Qualora il prodotto non potesse essere più utilizzato, il consumatore è **obbligato per legge a smaltirlo come apparecchio smesso separatamente dai rifiuti domestici**, per esempio presso un centro di raccolta comunale/di quartiere. In tal modo, si garantisce che gli apparecchi di-

smessi siano smaltiti correttamente e si evitano ripercussioni negative sull'ambiente. Per questo motivo gli apparecchi elettronici sono contrassegnati dal simbolo riportato qui a lato.

Dichiarazione di conformità



È possibile richiedere la dichiarazione di conformità CE all'indirizzo riportato nella scheda di garanzia.



IT

Produttore:

EIE Import GmbH
Hofer Straße 5
4642 Sattledt
AUSTRIA

ASSISTENZA POST-VENDITA

816282

La preghiamo di recarsi nel suo
punto vendita **ALDI**

MODELLO:
UC21_06732a

06/2022

3

**ANNI DI
GARANZIA**