

Art.Nr.
5903306901
AusgabeNr.
5903306901_0001
Rev.Nr.
16/02/2022



BTS900

DE	Band- und Tellerschleifer Originalbedienungsanleitung	5
GB	Belt and disc sander Translation of original instruction manual	18
FR	Ponceuse à bande et à disque Traduction des instructions d'origine	29
IT	Levigatrice a nastro e a disco La traduzione dal manuale di istruzioni originale	41
NL	Band- en schijfschuurmachine Vertaling van de originele gebruikshandleiding	52
ES	Rectificadora de cinta y de disco Traducción del manual de instrucciones original	63
PT	Retificadora de fita e disco Tradução do manual de operação original	74
CZ	Pásová a talířová bruska Překlad originálního návodu k obsluze	85
SK	Pásová a tanierová bruska Překlad originálního návodu na obsluhu	95
HU	Szalag- és tányéros csiszológép Eredeti használati utasítás fordítása	106

PL	Szlifierka taśmowa i tarczowa Tłumaczenie oryginalnej instrukcji obsługi	117
HR	Tračna i tanjurasta brusilica Prijevod originalnog priručnika za uporabu	128
SI	Tračni in krožnični brusilnik Prevod originalnih navodil za uporabo	138
EE	Lint- ja taldriklühvija Originaalkäitusjuhendi tõlge	148
LT	Juostinis ir diskinis šlifuoKLIS Originalios naudojimo instrukcijos vertimas	158
LV	Lentes un diska slīpmašīna Oriģinālās lietošanas instrukcijas tulkojums	168
SE	Band- och tallriksslipmaskin Översättning av original-bruksanvisning	178
FI	Nauha- ja lautashiomakone Käännös alkuperäisestä käyttöohjeesta	188
DK	Bånd- og skiveslibemaskine Oversættelse fra den oprindelige betjeningsvejledning	199

Nachdrucke, auch auszugsweise, bedürfen der Genehmigung.
Technische Änderungen vorbehalten. Abbildungen beispielhaft!

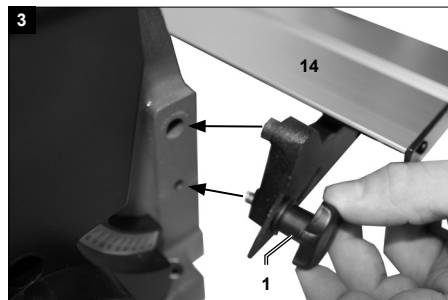
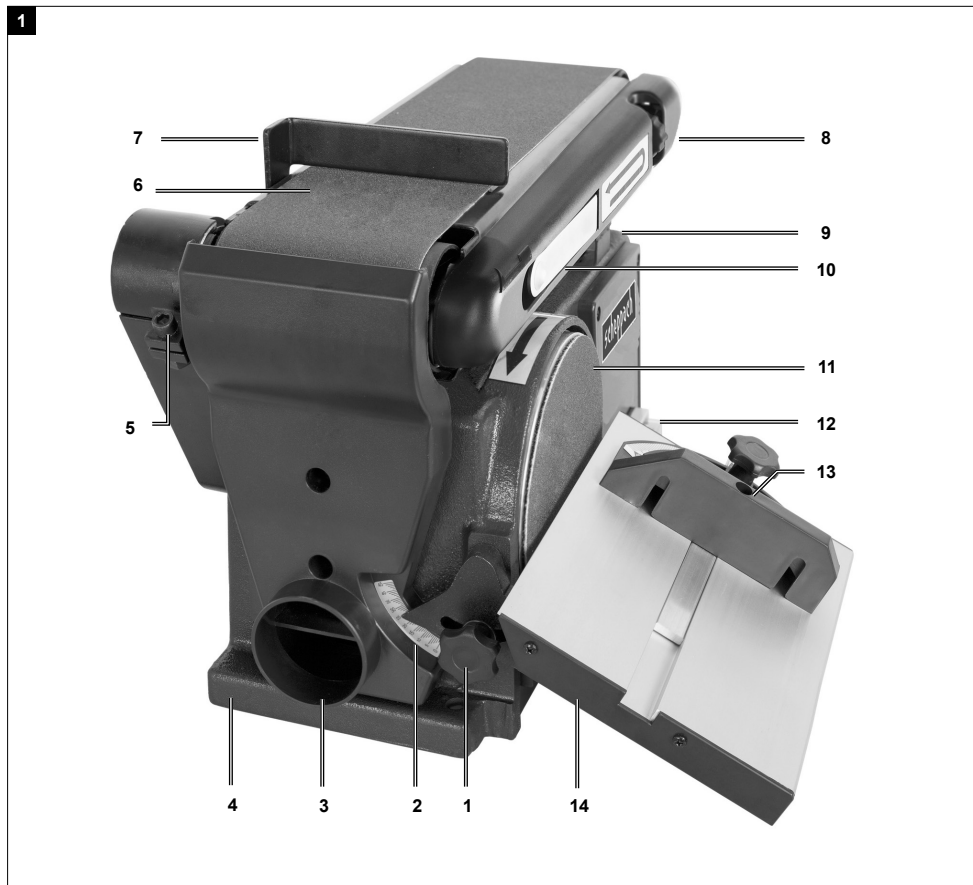

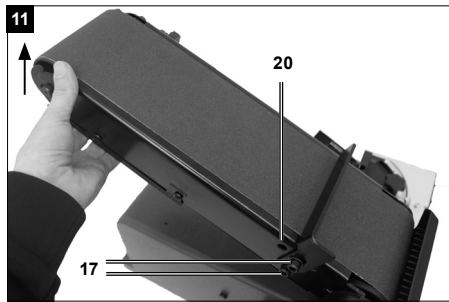
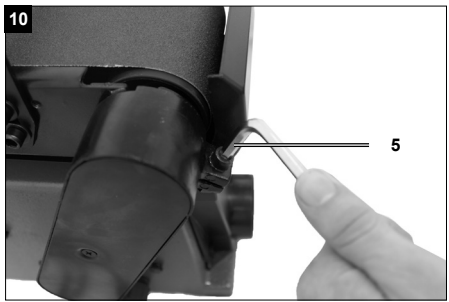
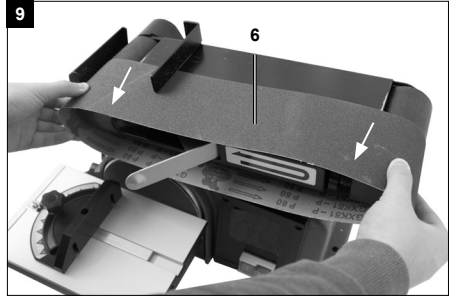
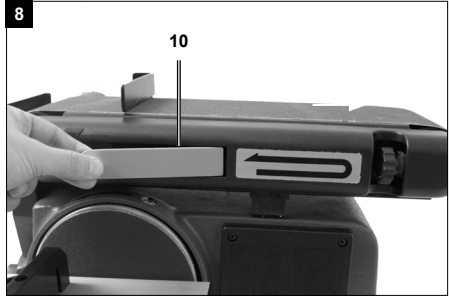
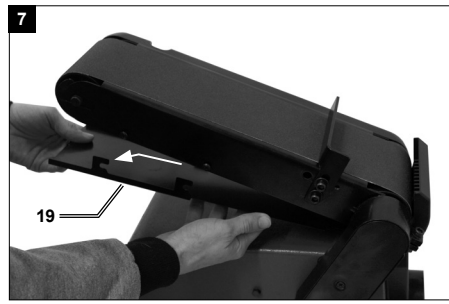
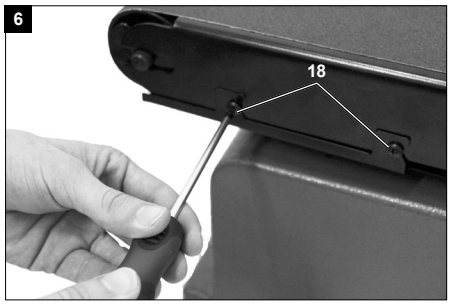
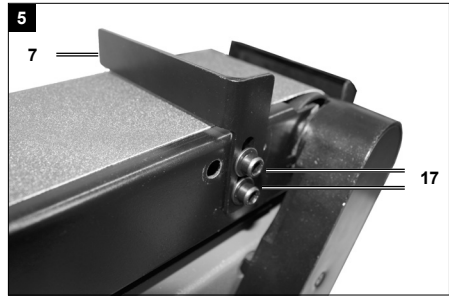
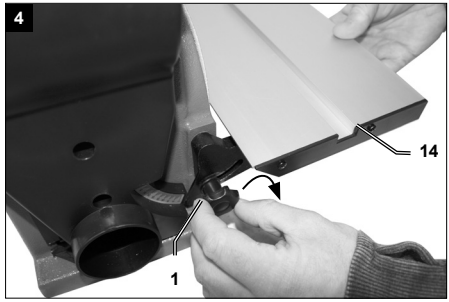

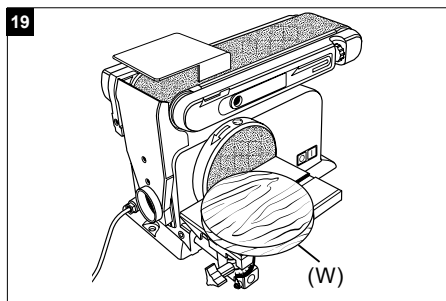
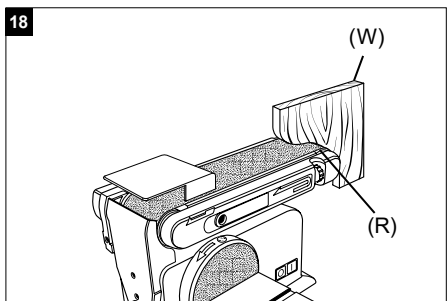
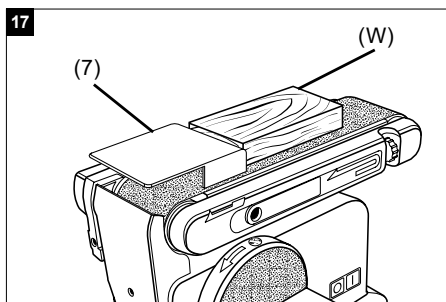
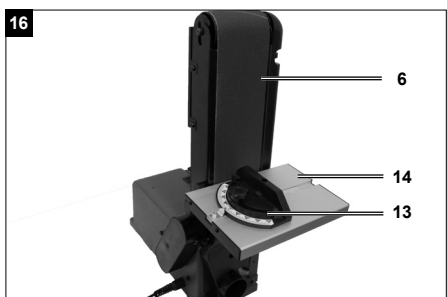
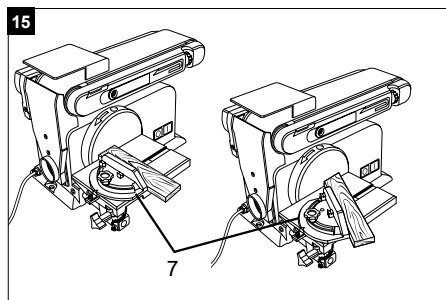
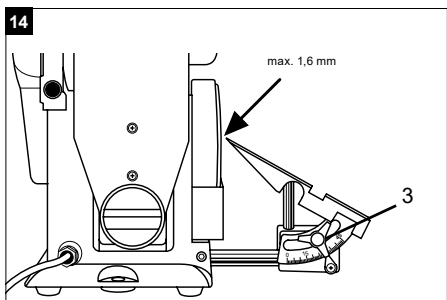
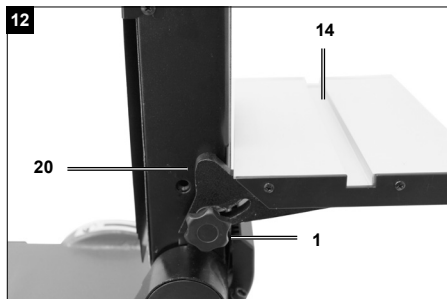

Erklärung der Symbole auf dem Gerät

	<p>Warnung! Bei Nichteinhaltung Lebensgefahr, Verletzungsgefahr oder Beschädigung des Werkzeugs möglich!</p>
	<p>Vor Inbetriebnahme Bedienungsanleitung und Sicherheitshinweise lesen und beachten!</p>
	<p>Tragen Sie eine Schutzbrille.</p>
	<p>Tragen Sie einen Gehörschutz.</p>
	<p>Tragen Sie bei Staubentwicklung einen Atemschutz!</p>
	<p>Achtung! Verletzungsgefahr! Nicht in die laufende Schleifscheibe greifen!</p>
	<p>Achtung! Vor Montage, Reinigung, Umbau, Instandhaltung, Lagerung und Transport müssen Sie das Gerät ausschalten und von der Stromversorgung trennen.</p>

Inhaltsverzeichnis:**Seite:**

1.	Einleitung	7
2.	Gerätebeschreibung	7
3.	Lieferumfang	7
4.	Bestimmungsgemäße Verwendung	8
5.	Allgemeine Sicherheitshinweise für Elektrowerkzeuge	8
6.	Restrisiken	11
7.	Technische Daten	11
8.	Aufbau und Bedienung	11
9.	Transport.....	13
10.	Arbeitshinweise	13
11.	Reinigung und Wartung	14
12.	Lagerung.....	14
13.	Elektrischer Anschluss	14
14.	Entsorgung und Wiederverwertung	15
15.	Störungsabhilfe.....	15

1. Einleitung

Hersteller:

Scheppach GmbH
Günzburger Straße 69
D-89335 Ichenhausen

Verehrter Kunde,

Wir wünschen Ihnen viel Freude und Erfolg beim Arbeiten mit Ihrem neuen Gerät.

Hinweis:

Der Hersteller dieses Gerätes haftet nach dem geltenden Produkthaftungsgesetz nicht für Schäden, die an diesem Gerät oder durch dieses Gerät entstehen bei:

- unsachgemäßer Behandlung,
- Nichtbeachtung der Bedienungsanweisung,
- Reparaturen durch Dritte, nicht autorisierte Fachkräfte,
- Einbau und Austausch von nicht originalen Ersatzteilen,
- nicht bestimmungsgemäßer Verwendung,
- Ausfällen der elektrischen Anlage bei Nichtbeachtung der elektrischen Vorschriften und VDE-Bestimmungen 0100, DIN 57113 / VDE0113.

Beachten Sie:

Lesen Sie vor der Montage und vor Inbetriebnahme den gesamten Text der Bedienungsanleitung durch.

Diese Bedienungsanleitung soll es Ihnen erleichtern, Ihr Gerät kennenzulernen und dessen bestimmungsgemäßen Einsatzmöglichkeiten zu nutzen.

Die Bedienungsanleitung enthält wichtige Hinweise, wie Sie mit dem Gerät sicher, fachgerecht und wirtschaftlich arbeiten, und wie Sie Gefahren vermeiden, Reparaturkosten sparen, Ausfallzeiten verringern und die Zuverlässigkeit und Lebensdauer des Gerätes erhöhen.

Zusätzlich zu den Sicherheitsbestimmungen dieser Bedienungsanleitung müssen Sie unbedingt die für den Betrieb des Gerätes geltenden Vorschriften Ihres Landes beachten.

Bewahren Sie die Bedienungsanleitung, in einer Plastikhülle geschützt vor Schmutz und Feuchtigkeit, bei dem Gerät auf. Sie muss von jeder Bedienungsperson vor Aufnahme der Arbeit gelesen und sorgfältig beachtet werden.

An dem Gerät dürfen nur Personen arbeiten, die im Gebrauch des Gerätes unterwiesen und über die damit verbundenen Gefahren unterrichtet sind. Das geforderte Mindestalter ist einzuhalten.

Neben den in dieser Bedienungsanleitung enthaltenen Sicherheitshinweisen und den besonderen Vorschriften Ihres Landes sind die für den Betrieb von baugleichen Maschinen allgemein anerkannten technischen Regeln zu beachten.

Wir übernehmen keine Haftung für Unfälle oder Schäden, die durch Nichtbeachten dieser Anleitung und den Sicherheitshinweisen entstehen.

2. Gerätebeschreibung

1. Feststellschraube für Schleiftisch
2. Winkelskala
3. Absaugstutzen
4. Grundplatte
5. Inbusschraube
6. Schleifband
7. Anschlagschiene
8. Rändelschraube für Schleifbandeinstellung
9. Stützfuß
10. Schleifbandspanner
11. Schleifteller
12. Ein-Ausschalter
13. Queranschlag
14. Schleiftisch

3. Lieferumfang

- Öffnen Sie die Verpackung und nehmen Sie das Gerät vorsichtig heraus.
- Entfernen Sie das Verpackungsmaterial sowie Verpackungs- und Transportsicherungen (falls vorhanden).
- Überprüfen Sie, ob der Lieferumfang vollständig ist.
- Kontrollieren Sie das Gerät und die Zubehörteile auf Transportschäden.
- Bewahren Sie die Verpackung nach Möglichkeit bis zum Ablauf der Garantiezeit auf.

Achtung!

Gerät und Verpackungsmaterialien sind kein Kinderspielzeug! Kinder dürfen nicht mit Kunststoffbeuteln, Folien und Kleinteilen spielen! Es besteht Verschluckungs- und Erstickungsgefahr!

- Band- und Teller-Schleifmaschine
- Queranschlag
- Schleiftisch
- Schleifband
- Schleifscheibe
- Originalbedienungsanleitung

4. Bestimmungsgemäße Verwendung

Der Band- und Tellerschleifer dient zum Schleifen von Hölzern aller Art, entsprechend der Maschinengröße. Die Maschine entspricht der gültigen EG-Maschinenrichtlinie.

- Die Sicherheits-, Arbeits- und Wartungsvorschriften des Herstellers sowie die in den technischen Daten angegebenen Abmessungen müssen eingehalten werden.
- Die zutreffenden Unfallverhütungsvorschriften und die sonstigen, allgemein anerkannten sicherheitstechnischen Regeln müssen beachtet werden.
- Die Maschine darf nur von sachkundigen Personen genutzt, gewartet oder repariert werden, die damit vertraut und über die Gefahren unterrichtet sind. Eigenmächtige Veränderungen an der Maschine schließen eine Haftung des Herstellers für daraus resultierende Schäden aus.
- Die Maschine darf nur mit Originalzubehör und Original-Werkzeugen des Herstellers genutzt werden.
- Jeder darüber hinausgehende Gebrauch gilt als nicht bestimmungsgemäß. Für daraus resultierende Schäden haftet der Hersteller nicht, das Risiko dafür trägt allein der Benutzer.

Bitte beachten Sie, dass unsere Geräte bestimmungsgemäß nicht für den gewerblichen, handwerklichen oder industriellen Einsatz konstruiert wurden. Wir übernehmen keine Gewährleistung, wenn das Gerät in Gewerbe-, Handwerks- oder Industriebetrieben sowie bei gleichzusetzenden Tätigkeiten eingesetzt wird.

5. Allgemeine Sicherheitshinweise für Elektrowerkzeuge

Warnung! Lesen Sie alle Sicherheitshinweise und Anweisungen! Versäumnisse bei der Einhaltung der Sicherheitshinweise und Anweisungen können elektrischen Schlag, Brand und/oder schwere Verletzungen verursachen!

Bewahren Sie alle Sicherheitshinweise und Anweisungen für die Zukunft auf.

Der in den Sicherheitshinweisen verwendete Begriff "Elektrowerkzeug" bezieht sich auf netzbetriebene Elektrowerkzeuge (mit Netzkabel) und auf akkubetriebene Elektrowerkzeuge (ohne Netzkabel).

1) Arbeitsplatzsicherheit

- Halten Sie Ihren Arbeitsbereich sauber und gut beleuchtet.** Unordnung oder unbeleuchtete Arbeitsbereiche können zu Unfällen führen.
- Arbeiten Sie mit dem Elektrowerkzeug nicht in explosionsgefährdeter Umgebung, in der sich brennbare Flüssigkeiten, Gase oder Stäube befinden.**
Elektrowerkzeuge erzeugen Funken, die den Staub oder die Dämpfe entzünden können.
- Halten Sie Kinder und andere Personen während der Benutzung des Elektrowerkzeugs fern.** Bei Ablenkung können Sie die Kontrolle über das Elektrowerkzeug verlieren.

2) Elektrische Sicherheit

- Der Anschlussstecker des Elektrowerkzeuges muss in die Steckdose passen.**
Der Stecker darf in keiner Weise verändert werden. Verwenden Sie keine Adapterstecker gemeinsam mit geschützten Elektrowerkzeugen. Unveränderte Stecker und passende Steckdosen verringern das Risiko eines elektrischen Schlages.
- Vermeiden Sie Körperkontakt mit geerdeten Oberflächen wie von Rohren, Heizungen, Herden und Kühlschränken.** Es besteht ein erhöhtes Risiko durch elektrischen Schlag, wenn Ihr Körper geerdet ist.
- Halten Sie Elektrowerkzeuge von Regen oder Nässe fern.** Das Eindringen von Wasser in ein Elektrowerkzeug erhöht das Risiko eines elektrischen Schlages.
- Zweckfremden Sie die Anschlussleitung nicht, um das Elektrowerkzeug zu tragen, aufzuhängen oder um den Stecker aus der Steckdose zu ziehen. Halten Sie die Anschlussleitung fern von Hitze, Öl, scharfen Kanten oder sich bewegenden Teilen.** Beschädigte oder verwickelte Anschlussleitungen erhöhen das Risiko eines elektrischen Schlages.
- Wenn Sie mit einem Elektrowerkzeug im Freien arbeiten, verwenden Sie nur Verlängerungsleitungen, die auch für den Außenbereich geeignet sind.** Die Anwendung einer für den Außenbereich geeigneten Verlängerungsleitung verringert das Risiko eines elektrischen Schlages.

- f) **Wenn der Betrieb des Elektrowerkzeugs in feuchter Umgebung nicht vermeidbar ist, verwenden Sie einen Fehlerstromschutzschalter.** Der Einsatz eines Fehlerstromschutzschalters vermindert das Risiko eines elektrischen Schlagens.

3) Sicherheit von Personen

- a) **Seien Sie aufmerksam, achten Sie darauf, was Sie tun, und gehen Sie mit Vernunft an die Arbeit mit einem Elektrowerkzeug. Benutzen Sie kein Elektrowerkzeug, wenn Sie müde sind oder unter dem Einfluss von Drogen, Alkohol oder Medikamenten stehen.** Ein Moment der Unachtsamkeit beim Gebrauch des Elektrowerkzeugs kann zu ernsthaften Verletzungen führen.
- b) **Tragen Sie persönliche Schutzausrüstung und immer eine Schutzbrille.** Das Tragen persönlicher Schutzausrüstung, wie Staubmaske, rutschfeste Sicherheitsschuhe, Schutzhelm oder Gehörschutz, je nach Art und Einsatz des Elektrowerkzeugs, verringert das Risiko von Verletzungen.
- c) **Vermeiden Sie eine unbeabsichtigte Inbetriebnahme. Vergewissern Sie sich, dass das Elektrowerkzeug ausgeschaltet ist, bevor Sie es an die Stromversorgung und/oder den Akku anschließen, es aufnehmen oder tragen.** Wenn Sie beim Tragen des Elektrowerkzeugs den Finger am Schalter haben oder das Elektrowerkzeug eingeschaltet an die Stromversorgung anschließen, kann dies zu Unfällen führen.
- d) **Entfernen Sie Einstellwerkzeuge oder Schraubenschlüssel, bevor Sie das Elektrowerkzeug einschalten.** Ein Werkzeug oder Schlüssel, der sich in einem drehenden Teil des Elektrowerkzeugs befindet, kann zu Verletzungen führen.
- e) **Vermeiden Sie eine abnormale Körperhaltung. Sorgen Sie für einen sicheren Stand und halten Sie jederzeit das Gleichgewicht.** Dadurch können Sie das Elektrowerkzeug in unerwarteten Situationen besser kontrollieren.
- f) **Tragen Sie geeignete Kleidung. Tragen Sie keine weite Kleidung oder Schmuck. Halten Sie Haare und Kleidung fern von sich bewegenden Teilen.** Lockere Kleidung, Schmuck oder lange Haare können von sich bewegenden Teilen erfasst werden.

- g) **Wenn Staubabsaug- und -auffangeinrichtungen montiert werden können, sind diese anzuschließen und richtig zu verwenden.** Verwendung einer Staubabsaugung kann Gefährdungen durch Staub verringern.
- h) **Wiegen Sie sich nicht in falscher Sicherheit und setzen Sie sich nicht über die Sicherheitsregeln für Elektrowerkzeuge hinweg, auch wenn Sie nach vielfachem Gebrauch mit dem Elektrowerkzeug vertraut sind.** Achtloses Handeln kann binnen Sekundenbruchteilen zu schweren Verletzungen führen.

4) Verwendung und Behandlung des Elektrowerkzeugs

- a) **Überlasten Sie das Elektrowerkzeug nicht. Verwenden Sie für Ihre Arbeit das dafür bestimmte Elektrowerkzeug.** Mit dem passenden Elektrowerkzeug arbeiten Sie besser und sicherer im angegebenen Leistungsbereich.
- b) **Benutzen Sie kein Elektrowerkzeug, dessen Schalter defekt ist.** Ein Elektrowerkzeug, das sich nicht mehr ein- oder ausschalten lässt, ist gefährlich und muss repariert werden.
- c) **Ziehen Sie den Stecker aus der Steckdose und/oder entfernen Sie einen abnehmbaren Akku, bevor Sie Geräteeinstellungen vornehmen, Einsatzwerkzeugteile wechseln oder das Elektrowerkzeug weglegen.** Diese Vorsichtsmaßnahme verhindert den unbeabsichtigten Start des Elektrowerkzeugs.
- d) **Bewahren Sie unbenutzte Elektrowerkzeuge außerhalb der Reichweite von Kindern auf. Lassen Sie keine Personen das Elektrowerkzeug benutzen, die mit diesem nicht vertraut sind oder diese Anweisungen nicht gelesen haben.** Elektrowerkzeuge sind gefährlich, wenn sie von unerfahrenen Personen benutzt werden.
- e) **Pflegen Sie Elektrowerkzeuge und Einsatzwerkzeug mit Sorgfalt. Kontrollieren Sie, ob bewegliche Teile einwandfrei funktionieren und nicht klemmen, ob Teile gebrochen oder so beschädigt sind, dass die Funktion des Elektrowerkzeugs beeinträchtigt ist. Lassen Sie beschädigte Teile vor dem Einsatz des Elektrowerkzeuges reparieren.** Viele Unfälle haben ihre Ursache in schlecht gewarteten Elektrowerkzeugen.

- f) **Halten Sie Schneidwerkzeuge scharf und sauber.** Sorgfältig gepflegte Schneidwerkzeuge mit scharfen Schneidkanten verkleben sich weniger und sind leichter zu führen.
- g) **Verwenden Sie Elektrowerkzeug, Zubehör, Einsatzwerkzeuge usw. entsprechend diesen Anweisungen. Berücksichtigen Sie dabei die Arbeitsbedingungen und die auszuführende Tätigkeit.** Der Gebrauch von Elektrowerkzeugen für andere als die vorgesehenen Anwendungen kann zu gefährlichen Situationen führen.
- h) **Halten Sie Griffe und Griffflächen trocken, sauber und frei von Öl und Fett.** Rutschige Griffe und Griffflächen erlauben keine sichere Bedienung und Kontrolle des Elektrowerkzeugs in unvorhergesehenen Situationen.

5) Service

- a) **Lassen Sie Ihr Elektrowerkzeug nur von qualifiziertem Fachpersonal und nur mit Original-Ersatzteilen reparieren.** Damit wird sichergestellt, dass die Sicherheit des Elektrowerkzeugs erhalten bleibt.

Warnung! Dieses Elektrowerkzeug erzeugt während des Betriebs ein elektromagnetisches Feld. Dieses Feld kann unter bestimmten Umständen aktive oder passive medizinische Implantate beeinträchtigen. Um die Gefahr von ernsthaften oder tödlichen Verletzungen zu verringern, empfehlen wir Personen mit medizinischen Implantaten ihren Arzt und den Hersteller vom medizinischen Implantat zu konsultieren, bevor das Elektrowerkzeug bedient wird.

Zusätzliche Sicherheitsregeln für die Band- und Tellerschleifmaschine

Warnung: Verwenden Sie Ihre Maschine nicht, bevor diese nicht vollständig entsprechend den Anleitungen zusammengesetzt und installiert ist.

- Falls Sie nicht mit der Bedienung der Schleifmaschine vertraut sind, verlangen Sie Anleitungen von Ihrem Leiter, Lehrer oder einer anderen qualifizierten Person.
- Achtung: Diese Maschine ist nur für das Schleifen von Holz oder holzähnlichem Material entwickelt worden. Das Schleifen von anderen Materialien kann zu Feuer, Verletzungen oder Beschädigungen des Produktes führen.

- Verwenden Sie immer Schutzbrillen.
- Diese Maschine ist nur für Innenarbeiten zu verwenden.
- Wichtig: Montieren und verwenden Sie die Maschine nur auf einer horizontalen Fläche. Die Montage an nicht horizontaler Fläche kann zu einer Beschädigung des Motors führen.
- Falls eine Tendenz besteht, dass die Maschine während des Betriebes, insbesondere beim Schleifen von langen oder schweren Werkstücken überkippen oder wandern könnte, muss die Maschine gut mit einer tragenden Oberfläche verbunden werden.
- Überzeugen Sie sich, dass das Schleifband in die richtige Richtung läuft. Beachten Sie dazu die Pfeile auf der Rückseite des Bandes.
- Überzeugen Sie sich, dass das Schleifband richtig geführt wird, sodass dieses nicht von den Antriebs scheiben abrollen kann.
- Überzeugen Sie sich, dass das Schleifband nicht verwickelt oder locker ist.
- Halten Sie das Werkstück fest, wenn Sie es schleifen.
- Verwenden Sie immer den Anschlag, wenn Sie die Bandschleifmaschine in horizontaler Position verwenden.
- Halten Sie immer das Werkstück fest an den Tisch, wenn Sie die Tellerschleifmaschine verwenden.
- Halten Sie immer das Werkstück an die nach unten laufende Seite der Schleifscheibe, sodass das Werkstück gut am Tisch aufliegt. Wenn Sie die nach oben laufende Seite der Schleifscheibe verwenden, könnte das Werkstück weggeschleudert werden und dadurch Personen gefährden.
- Halten Sie immer einen Mindestabstand von etwa 1,6 mm oder weniger zwischen dem Tisch oder Anschlag und dem Schleifband oder Schleifscheibe ein.
- Tragen Sie keine Handschuhe und halten Sie das Werkstück nicht mit einem Lappen, wenn Sie das Werkstück schleifen.
- Schleifen Sie mit der Korngröße des Holzes.
- Schleifen Sie niemals Werkstücke, die zu klein für eine sichere Bedienung sind.
- Vermeiden Sie ungeschickte Handbewegungen, bei der Sie plötzlich in das Schleifband oder Schleifscheibe abgleiten könnten.
- Wenn Sie große Werkstücke bearbeiten, sollten Sie eine zusätzliche Unterstützung in Tischhöhe verwenden.

- Schleifen Sie niemals ein ungestütztes Werkstück. Unterstützen Sie das Werkstück mit dem Tisch oder dem Anschlag, mit Ausnahme von gekrümmten Werkstücken an der Außenseite der Schleifscheibe.
- Entfernen Sie immer Abfallstücke und andere Stücke vom Tisch, Anschlag oder Schleifband, bevor Sie die Maschine einschalten.
- Planen oder montieren Sie nichts auf dem Tisch, wenn die Schleifmaschine in Betrieb ist.
- Schalten Sie die Maschine ab und ziehen Sie den Stecker aus der Steckdose, wenn Sie Zubehör installieren oder entfernen.
- Verlassen Sie den Arbeitsbereich des Werkzeuges niemals, wenn das Werkzeug eingeschaltet ist oder das Werkzeug noch nicht vollständig zum Stillstand gekommen ist.
- Legen Sie das Werkstück stets auf dem Schleiftisch auf bzw. legen Sie dieses am Schleifanschlag fest an. Gekrümmte Werkzeuge beim Schleifen am Schleifteller sicher auf den Tisch aufliegen.

6. Restrisiken

Die Maschine ist nach dem Stand der Technik und den anerkannten sicherheitstechnischen Regeln gebaut. Dennoch können beim Arbeiten einzelne Restrisiken auftreten.

- Verletzungsgefahr für Finger und Hände durch die rotierende Schleifscheibe bei unsachgemäßer Führung oder Auflage des zu schleifenden Werkzeuges.
- Verletzungsgefahr durch wegschleudernde Werkzeuge bei unsachgemäßer Halterung oder Führung.
- Gefährdung durch Strom bei Verwendung nicht ordnungsgemäßer Elektroanschlussleitungen.
- Desweiteren können trotz aller getroffener Vorkehrungen nicht offensichtliche Restrisiken bestehen.
- Restrisiken können minimiert werden, wenn die Sicherheitshinweise und die Bestimmungsgemäße Verwendung, sowie die Bedienungsanweisung insgesamt beachtet werden.

7. Technische Daten

Baumaße L x B x H	460 x 360 x 280 mm
∅ Scheibe	150 mm
Umdrehungen der Scheibe	2980 min ⁻¹
Schleifband Abmessungen	915 x 100 mm
Schleifband Geschwindigkeit	7,5 m/s

Schrägstellung	0° – 90°
Tischabmessung	225 x 160 mm
Schrägstellung Tisch	0°-45°
Gewicht	16,5 kg
Motor	230-240 V~ / 50 Hz
Aufnahmeleistung	370 W

Technische Änderungen vorbehalten

Die Geräusch- und Vibrationswerte wurden entsprechend EN 62841-1 ermittelt.

Schalldruckpegel L _{pA}	81 dB(A)
Unsicherheit K _{pA}	3 dB
Schalleistungspegel L _{WA}	94 dB(A)
Unsicherheit K _{WA}	3 dB

Tragen Sie einen Gehörschutz.

Die Einwirkung von Lärm kann Hörverlust bewirken. Schwingungsgesamtwerte (Vektorsumme dreier Richtungen) ermittelt entsprechend EN 62841-1.

8. Aufbau und Bedienung

Vor Inbetriebnahme

Überzeugen Sie sich vor dem Anschließen, dass die Daten auf dem Typenschild mit den Netzdaten übereinstimmen.

Warnung!

Ziehen Sie immer den Netzstecker, bevor Sie Einstellungen am Gerät vornehmen.

- Vor Inbetriebnahme müssen alle Abdeckungen und Sicherheitsvorrichtungen ordnungsgemäß montiert sein.
- Schleifband und Schleifteller müssen frei laufen können.
- Bei bereits bearbeitetem Holz auf Fremdkörper wie z.B. Nägel oder Schrauben usw. achten.
- Bevor Sie den Ein- / Ausschalter betätigen, vergewissern Sie sich, ob das Schleifpapier richtig montiert ist und bewegliche Teile leichtgängig sind.

8.1 Montage (Abb. 1 - 5)

- Unteren Scheibenschutz (15) mit den Schrauben (16) montieren. (Abb. 2)
- Schleiftisch (14) montieren und mit der Flügel-schraube (1) sichern. (Abb. 3+4). Der Schleiftisch (14) kann mittels der Gehrungsskala (2) und der Feststellschraube (1) stufenlos von 0° bis 45° verstellt werden.
Der verstellbare Queranschlag (13) gewährleistet eine sichere Werkstückführung. Achtung! Schleifteller (11) muss frei laufen können, der Abstand zwischen Schleiftisch (14) und Schleifteller (11) darf aber nicht größer als 1,6 mm sein.
- Anschlagschiene (7) aufsetzen und mit den Inbusschrauben (17) befestigen (Abb. 5). Achtung! Schleifband (6) muss frei laufen können.

8.2 Schleifband (6) wechseln (Abb. 6 - 9)

- Netzstecker ziehen.
- Schrauben (18) entfernen.
- Schleifbandschutz (19) abnehmen.
- Schleifbandspanner (10) nach rechts bewegen, um das Schleifband (6) zu entspannen.
- Schleifband (6) nach hinten abnehmen.
- Das neue Schleifband in umgekehrter Reihenfolge wieder montieren. Achtung! Laufrichtung beachten: auf Gehäuse, und auf der Innenseite des Schleifbandes!

8.3 Schleifband (6) einstellen

- Netzstecker ziehen.
- Schleifband (6) von Hand langsam in Laufrichtung schieben.
- Das Schleifband (6) muss mittig auf der Schleiffläche laufen, ist dies nicht der Fall, so kann dies über die Rändelschraube (8) nachjustiert werden.

8.4 Schleifposition des Schleifbandes (6) verstellen (Abb. 10-12)

- Die Inbusschraube (5) lockern
- Schleifband (6) nach oben in die gewünschte Position bewegen.
- Inbusschraube (5) wieder festziehen, um diese Position zu fixieren.
- Zur Werkstückauflage kann in dieser Position der Schleiftisch eingesetzt werden, hierzu müssen zuerst die beiden Inbusschrauben (17) lösen und danach die Anschlagschiene (7) entfernen. Der Schleiftisch kann jetzt in das Loch des Halterohr (20) geschoben und mit der Feststellschraube (1) fixiert werden.

8.5 Schleifpapier auf Schleifteller (11) ersetzen

Demontieren Sie den unteren Scheibenschutz (15) indem Sie die 2 Schrauben (16) entfernen. Ziehen Sie das Schleifpapier vom Schleifteller (11) ab und montieren Sie das neue (Klebsthaftung).

Einsatz als stationäre Maschine

Für den andauernden Einsatz ist die Montage auf einer Werkbank empfehlenswert.

- Markieren Sie dazu die Bohrlöcher, indem Sie die Schleifmaschine so platzieren, wie sie später installiert sein soll und zeichnen nun die Lage der zu bohrenden Löcher auf die Werkbank.
- Bohren Sie die Löcher durch die Werkbank.
- Platzieren Sie die Schleifmaschine über den Löchern und führen geeignete Schrauben von oben durch die Löcher der Schleifmaschine und der Werkbank.
- Von unten schrauben Sie nun die Schleifmaschine mit untergelegten Beilagscheiben und passenden Sechskantmuttern fest.

Einsatz als mobile Maschine

Für den mobilen Einsatz Ihrer Schleifmaschine ist die Montage auf einer geeigneten Grundplatte empfehlenswert. Diese können Sie dann auf die jeweilige Werkbank klemmen.

Die Grundplatte sollte eine Mindeststärke von 19 mm haben und ausreichend größer als die Schleifmaschine sein, damit Sie Platz für die Klemmen finden.

- Markieren Sie die zu bohrenden Löcher auf der Grundplatte.
- Fahren Sie fort wie unter dem Punkt „Einsatz als stationäre Maschine“ in den letzten 3 Schritten beschrieben.

Hinweis: Achten Sie auf geeignete Länge der Schrauben. Spaxschrauben dürfen nicht überstehen, um den Untergrund nicht zu beschädigen, Sechskantschrauben dagegen müssen überstehen, damit Beilagscheiben und Sechskantmuttern angebracht werden können.

8.6 Ein-, Ausschalter (12)

- Durch Drücken des grünen Tasters „1“ kann der Schleifer eingeschaltet werden.
- Um den Schleifer wieder auszuschalten, muss der rote Taster „0“ gedrückt werden.

Warnung: Greifen Sie zum Ein- und Ausschalten der Schleifmaschine niemals über das Gerät zum Schalter! Verletzungsgefahr!

8.7 Schleifen

- Halten Sie das Werkstück während des Schleifens immer gut fest.
- Üben Sie keinen großen Druck aus.
- Das Werkstück sollte beim Schleifen auf dem Schleifband, bzw. auf der Schleifplatte hin und her bewegt werden, um zu verhindern, dass das Schleifpapier einseitig verschleißt!
- Wichtig! Holzstücke sollten immer in Richtung der Holzmaserung geschliffen werden, um ein Absplittern zu verhindern. Achtung! Sollte beim Arbeiten die Scheibe oder das Schleifband blockieren, nehmen Sie bitte ihr Werkstück weg und warten, bis das Gerät seine Höchstdrehzahl erneut erreicht hat.

9. Transport

Wenn Sie das Gerät an einen anderen Ort transportieren wollen, trennen Sie das Gerät vom Netz und stellen Sie es an einen anderen dafür vorgesehenen Bereich auf.

10. Arbeitshinweise

Schleifen von Fasen und Kanten, (Abb. 14)

Der Arbeitstisch kann stufenlos von 0° bis 45° verstellt werden.

- Lösen Sie dazu die Feststellschraube (1).
- Bringen Sie den Arbeitstisch in die gewünschte Neigung. Achtung: Der Arbeitstisch sollte auch geneigt nie weiter als 1,6 mm von der Schleifscheibe entfernt sein!
- Ziehen Sie die Feststellschraube (1) wieder fest an.

Schleifen von Stirnseiten mit einer Gehrungslehre, (Abb. 15)

Die mitgelieferte Gehrungslehre (13) erleichtert präzises Schleifen. Wir empfehlen ihre Verwendung beim Schleifen von (kurzen) Stirnseiten.

Hinweis: Bewegen Sie das Werkstück immer von links ins Zentrum der Schleifscheibe, niemals darüber hinaus! Verletzungsgefahr durch wegschleuderndes Werkstück!

Horizontales und vertikales Schleifen, (Abb. 10-12+16)

Ihre Schleifmaschine kann horizontal und vertikal benutzt werden. Der Arbeitstisch ist für beide Verwendungen sinnvoll einsetzbar.

- Die Inbusschraube (5) lockern

- Schleifband (6) nach oben in die gewünschte Position bewegen.
- Inbusschraube (5) wieder festziehen, um diese Position zu fixieren.
- Zur Werkstückauflage kann in dieser Position der Schleiftisch eingesetzt werden, hierzu müssen zuerst die beiden Inbusschrauben (17) lösen und danach die Anschlagschiene (7) entfernen. Der Schleiftisch kann jetzt in das Loch des Halterohr (20) geschoben und mit der Schraube (1) fixiert werden.

Hinweis: Schleifen Sie lange Werkstücke in der vertikalen Position, indem Sie das Werkstück gleichmäßig über das Schleifband bewegen.

Oberflächenschleifen am Schleifband, (Abb. 17)

- Halten Sie das Werkstück (W) fest. Passen Sie auf Ihre Finger auf! Verletzungsgefahr!
- Führen Sie das Werkstück, indem Sie es fest gegen die Schleifstütze (7) drücken, gleichmäßig über das Schleifband. Achtung: Besondere Vorsicht ist geboten beim Schleifen besonders dünnen oder langen Materials (evtl. sogar ohne Schleifstütze (7)). Der Anpressdruck darf nie zu stark sein, damit abgeschliffenes Material vom Schleifband abtransportiert werden kann.

Schleifen konkaver Rundungen, (Abb. 18)

Warnung: Stirnseiten von geraden Werkstücken nicht auf der Mitnahmewelle (R) schleifen! Dabei kann das Werkstück (W) weggeschleudert werden. Verletzungsgefahr!

Konkave Rundungen immer am Schleifband an der Mitnahmewelle schleifen.

- Halten Sie das Werkstück fest. Passen Sie auf Ihre Finger auf! Verletzungsgefahr!
- Führen Sie das Werkstück gleichmäßig über das Schleifband. Achtung: Besondere Vorsicht ist geboten beim Schleifen besonders dünnen oder langen Materials.

Schleifen konvexer Rundungen, (Abb. 19)

Konvexe Rundungen müssen an der Schleifscheibe geschliffen werden, indem das Werkstück (W) vom linken Rand zum Mittelpunkt der Schleifscheibe geführt wird.

- Halten Sie das Werkstück fest. Passen Sie auf Ihre Finger auf! Verletzungsgefahr!
- Drücken Sie das Werkstück gleichmäßig gegen die Schleifscheibe und bewegen es dabei von links bis ins Zentrum der Schleifscheibe.

Warnung: Niemals konkave Rundungen an der rechten Seite der Schleifscheibe schleifen! Werkstück kann wegschleudern! Verletzungsgefahr!

11. Reinigung und Wartung

Warnung! Vor jeglicher Einstellung, Instandhaltung oder Instandsetzung Netzstecker ziehen!

Allgemeine Wartungsmaßnahmen

Wischen Sie von Zeit zu Zeit mit einem Tuch Späne und Staub von der Maschine ab. Ölen Sie zur Verlängerung des Werkzeuglebens einmal pro Monat die Drehteile. Ölen Sie nicht den Motor. Benutzen Sie zur Reinigung des Kunststoffes keine ätzenden Mittel.

Allgemeine Wartungshinweise

Nach jedem Einsatz muss die Schleifmaschine sorgfältig gereinigt werden. Alle beweglichen Teile regelmäßig ölen. Lassen Sie den Arbeitstisch mit einer dünnen Schicht automotive type paste wax ein; dadurch erleichtern Sie sich das Reinigen des Arbeitstisches.

Reinigung

Im Band- und Tellerschleifer kann sich Staub sammeln. Sehen Sie regelmäßig nach (am besten nach jedem Einsatz) und entfernen Sie Staub z. B. durch Wegpusen oder vorsichtig mit Druckluft.

Service-Informationen

Es ist zu beachten, dass bei diesem Produkt folgende Teile einem gebrauchsgemäßen oder natürlichen Verschleiß unterliegen bzw. folgende Teile als Verbrauchsmaterialien benötigt werden.

Verschleißteile*: Kohlebürsten, Schleifmittel, Keilriemen

* nicht zwingend im Lieferumfang enthalten!

Ersatzteile und Zubehör erhalten Sie in unserem Service-Center. Scannen Sie hierzu den QR-Code auf der Titelseite.

12. Lagerung

Lagern Sie das Gerät und dessen Zubehör an einem dunklen, trockenen und frostfreiem sowie für Kinder unzugänglichem Ort. Die optimale Lagertemperatur liegt zwischen 5 und 30°C.

Bewahren Sie das Elektrowerkzeug in der Originalverpackung auf.

Decken Sie das Elektrowerkzeug ab, um es vor Staub oder Feuchtigkeit zu schützen.

Bewahren Sie die Bedienungsanleitung bei dem Elektrowerkzeug auf.

13. Elektrischer Anschluss

Der installierte Elektromotor ist betriebsfertig angeschlossen. Der Anschluss entspricht den einschlägigen VDE- und DIN-Bestimmungen. Der kundenseitige Netzanschluss sowie die verwendete Verlängerungsleitung müssen diesen Vorschriften entsprechen.

Schadhafte Elektro-Anschlussleitung

An elektrischen Anschlussleitungen entstehen oft Isolationsschäden.

Ursachen hierfür können sein:

- Druckstellen, wenn Anschlussleitungen durch Fenster oder Türspalten geführt werden.
- Knickstellen durch unsachgemäße Befestigung oder Führung der Anschlussleitung.
- Schnittstellen durch Überfahren der Anschlussleitung.
- Isolationsschäden durch Herausreißen aus der Wandsteckdose.
- Risse durch Alterung der Isolation.

Solch schadhafte Elektro-Anschlussleitungen dürfen nicht verwendet werden und sind aufgrund der Isolationsschäden lebensgefährlich.

Elektrische Anschlussleitungen regelmäßig auf Schäden überprüfen. Achten Sie darauf, dass beim Überprüfen die Anschlussleitung nicht am Stromnetz hängt. Elektrische Anschlussleitungen müssen den einschlägigen VDE- und DIN-Bestimmungen entsprechen. Verwenden Sie nur Anschlussleitungen mit Kennzeichnung H05VV-F.

Ein Aufdruck der Typenbezeichnung auf dem Anschlusskabel ist Vorschrift.

Wechselstrommotor

- Die Netzspannung muss 230 V~ betragen.
- Verlängerungsleitungen bis 25 m Länge müssen einen Querschnitt von 1,5 Quadratmillimeter aufweisen.

Anschlussart Y

Wenn die Netzanschlussleitung dieses Gerätes beschädigt wird, muss sie durch den Hersteller oder seinen Kundendienst oder eine ähnlich qualifizierte Person ersetzt werden, um Gefährdungen zu vermeiden.

Anschlüsse und Reparaturen der elektrischen Ausrüstung dürfen nur von einer Elektro-Fachkraft durchgeführt werden.

Bei Rückfragen bitte folgende Daten angeben:

- Stromart des Motors
- Daten des Maschinen-Typenschildes
- Daten des Motor-Typschildes

14. Entsorgung und Wiederverwertung



Das Gerät befindet sich in einer Verpackung um Transportschäden zu verhindern. Diese Verpackung ist Rohstoff und ist somit wieder verwendbar oder kann dem Rohstoffkreislauf zurückgeführt werden.



Das Gerät und dessen Zubehör bestehen aus verschiedenen Materialien, wie z.B. Metall und Kunststoffe. Führen Sie defekte Bauteile der Sondermüllentsorgung zu. Fragen Sie im Fachgeschäft oder in der Gemeindeverwaltung nach!

Altgeräte dürfen nicht in den Hausmüll!



Dieses Symbol weist darauf hin, dass dieses Produkt gemäß Richtlinie über Elektro- und Elektronik-Altgeräte (2012/19/EU) und nationalen Gesetzen nicht über den Hausmüll entsorgt werden darf. Dieses Produkt muss bei einer dafür vorgesehenen Sammelstelle abgegeben werden. Dies kann z. B. durch Rückgabe beim Kauf eines ähnlichen Produkts oder durch Abgabe bei einer autorisierten Sammelstelle für die Wiederaufbereitung von Elektro- und Elektronik-Altgeräten geschehen. Der unsachgemäße Umgang mit Altgeräten kann aufgrund potenziell gefährlicher Stoffe, die häufig in Elektro und Elektronik-Altgeräten enthalten sind, negative Auswirkungen auf die Umwelt und die menschliche Gesundheit haben. Durch die sachgemäße Entsorgung dieses Produkts tragen Sie außerdem zu einer effektiven Nutzung natürlicher Ressourcen bei. Informationen zu Sammelstellen für Altgeräte erhalten Sie bei Ihrer Stadtverwaltung, dem öffentlich-rechtlichen Entsorgungsträger, einer autorisierten Stelle für die Entsorgung von Elektro- und Elektronik-Altgeräten oder Ihrer Müllabfuhr.

15. Störungsabhilfe

Störung	Mögliche Ursache	Abhilfe
Motor läuft nicht an	<ul style="list-style-type: none"> a) Beschädigter Ein-/Ausschalter b) Beschädigte Ein-/Ausschalterleitung c) Beschädigtes Ein-/Ausschalterrelais d) Durchgebrannte Sicherung e) Abgebrannter Motor 	<ul style="list-style-type: none"> a-d) Ersetzen Sie alle beschädigten Teile bevor Sie die Schleifmaschine benutzen. e) Kontaktieren Sie Ihr lokales Servicezentrum oder eine autorisierte Servicestation. Jeder Reparaturversuch kann zu Gefahren führen, wenn er nicht von einem qualifizierten Fachmann durchgeführt wird.
Maschine wird während der Arbeit langsamer	Es wird zu großer Druck auf das Werkstück ausgeübt.	Üben Sie weniger Druck auf das Werkstück aus.
Schleifband läuft von den Antriebsscheiben ab.	Es läuft nicht in der Spur.	Stellen Sie die Spur nach.
Holz brennt während des Schleifens.	<ul style="list-style-type: none"> a) Schleifscheibe oder -band ist überzogen mit Schmiermittel. b) Zu starker Druck wurde auf das Werkstück ausgeübt. 	<ul style="list-style-type: none"> a) Ersetzen Sie das Band oder die Scheibe. b) Reduzieren Sie den Druck auf das Werkstück.

Garantiebedingungen

Revisionsdatum 26.11.2021

Sehr geehrte Kundin, sehr geehrter Kunde,

unsere Produkte unterliegen einer strengen Qualitätskontrolle. Sollte ein Gerät dennoch nicht einwandfrei funktionieren, bedauern wir dies sehr und bitten Sie, sich an unseren Servicecenter unter der unten angegebenen Adresse zu wenden. Gerne stehen wir Ihnen auch telefonisch über die Servicenummer zur Verfügung. Die nachfolgenden Hinweise sollen Ihnen für eine problemlose Bearbeitung und Regulierung im Schadensfall dienen.

Für die Geltendmachung von Garantieansprüchen - innerhalb Deutschland - gilt folgendes:

1. **Diese Garantiebedingungen** regeln unsere zusätzlichen Hersteller-Garantieleistungen für Käufer (private Endverbraucher) von Neugeräten. Die gesetzlichen Gewährleistungsansprüche werden von dieser Garantie nicht berührt. Für diese ist der Händler zuständig, bei dem Sie das Produkt erworben haben.
2. **Die Garantieleistung** erstreckt sich ausschließlich auf Mängel an einem von Ihnen erworbenen neuen Gerät, die auf einem Material- oder Herstellungsfehler beruhen und ist - nach unserer Wahl - auf die unentgeltliche Reparatur solcher Mängel oder den Austausch des Gerätes beschränkt (ggf. auch Austausch mit einem Nachfolgemodell). Ersetzte Geräte oder Teile gehen in unser Eigentum über. Bitte beachten Sie, dass unsere Geräte bestimmungsgemäß nicht für den gewerblichen, handwerklichen oder beruflichen Einsatz konstruiert wurden. Ein Garantiefall kommt daher nicht zustande, wenn das Gerät innerhalb der Garantiezeit in Gewerbe-, Handwerks- oder Industriebetrieben verwendet wurde oder einer gleichzusetzenden Beanspruchung ausgesetzt war.
3. **Von unseren Garantieleistungen ausgenommen sind:**
 - Schäden am Gerät, die durch Nichtbeachtung der Montageanleitung, nicht fachgerechte Installation, Nichtbeachtung der Bedienungsanleitung (z.B. Anschluss an eine falsche Netzspannung oder Stromart) bzw. der Wartungs- und Sicherheitsbestimmungen oder durch Einsatz des Gerätes unter ungeeigneten Umweltbedingungen sowie durch mangelnde Pflege und Wartung entstanden sind.
 - Schäden am Gerät, die durch missbräuchliche oder unsachgemäße Anwendungen (wie z.B. Überlastung des Gerätes oder Verwendung von nicht zugelassenen Werkzeugen bzw. Zubehör), Eindringen von Fremdkörpern in das Gerät (wie z.B. Sand, Steine oder Staub), Transportschäden, Gewaltanwendung oder Fremdeinwirkungen (wie z. B. Schäden durch Herunterfallen) entstanden sind.
 - Schäden am Gerät oder an Teilen des Gerätes, die auf einen bestimmungsgemäßen, üblichen (betriebsbedingten) oder sonstigen natürlichen Verschleiß zurückzuführen sind sowie Schäden und/oder Abnutzung von Verschleißteilen.
 - Mängel am Gerät, die durch Verwendung von Zubehör-, Ergänzungs- oder Ersatzteilen verursacht wurden, die keine Originalteile sind oder nicht bestimmungsgemäß verwendet werden.
 - Geräte, an denen Veränderungen oder Modifikationen vorgenommen wurden.
 - Geringfügige Abweichungen von der Soll-Beschaffenheit, die für Wert und Gebrauchstauglichkeit des Gerätes unerheblich sind.
 - Geräte an denen eigenmächtig Reparaturen oder Reparaturen, insbesondere durch einen nicht autorisierten Dritten, vorgenommen wurden.
 - Wenn die Kennzeichnung am Gerät bzw. die Identifikationsinformationen des Produktes (Maschinenaufkleber) fehlen oder unlesbar sind.
 - Geräte die eine starke Verschmutzung aufweisen und daher vom Servicepersonal abgelehnt werden.

Schadensersatzansprüche sowie Folgeschäden sind von dieser Garantieleistung generell ausgeschlossen.
4. **Die Garantiezeit** beträgt regulär **24 Monate*** (12 Monate bei Batterien / Akkus) und beginnt mit dem Kaufdatum des Gerätes. Maßgeblich ist das Datum auf dem Original-Kaufbeleg. Garantieansprüche müssen jeweils nach Kenntniserlangung unverzüglich erhoben werden. Die Geltendmachung von Garantieansprüchen nach Ablauf der Garantiezeit ist ausgeschlossen. Die Reparatur oder der Austausch des Gerätes führt weder zu einer Verlängerung der Garantiezeit noch wird eine neue Garantiezeit durch diese Leistung für das Gerät oder für etwaige eingebaute Ersatzteile in Gang gesetzt. Dies gilt auch bei Einsatz eines Vor-Ort-Services. Das betroffene Gerät ist in gesäubertem Zustand zusammen mit einer Kopie des Kaufbelegs, - hierin enthalten die Angaben zum Kaufdatum und der Produktbezeichnung - der Kundendienststelle vorzulegen bzw. einzusenden. Wird ein Gerät unvollständig, ohne den kompletten Lieferumfang eingeschendet, wird das fehlende Zubehör wertmäßig in Anrechnung / Abzug gebracht, falls das Gerät ausgetauscht wird oder eine Rückerstattung erfolgt. Teilweise oder komplett zerlegte Geräte können nicht als Garantiefall akzeptiert werden. Bei nicht berechtigter Reklamation bzw. außerhalb der Garantiezeit trägt der Käufer generell die Transportkosten und das Transportrisiko. **Einen Garantiefall melden Sie bitte vorab bei der Servicestelle (s.u.) an.** In der Regel wird vereinbart, dass das defekte Gerät mit einer kurzen Beschreibung der Störung per Abhol-Service (nur in Deutschland) oder - im Reparaturfall außerhalb des Garantiezeitraums - ausreichend frankiert, unter Beachtung der entsprechenden Verpackungs- und Versandrichtlinien, an die unten angegebene Serviceadresse eingeschendet wird. **Beachten Sie bitte, dass Ihr Gerät (modellabhängig) bei Rücklieferung, aus Sicherheitsgründen - frei von allen Betriebsstoffen ist.** Das an unser Service-Center eingeschickte Produkt, muss so verpackt sein, dass Beschädigungen am Reklamationsgerät auf dem Transportweg vermieden werden. Nach erfolgter Reparatur / Austausch senden wir das Gerät frei an Sie zurück. Können Produkte nicht repariert oder ausgetauscht werden, kann nach unserem eigenen freien Ermessen ein Geldbetrag bis zur Höhe des Kaufpreises des mangelhaften Produkts erstattet werden, wobei ein Abzug aufgrund von Abnutzung und Verschleiß berücksichtigt wird. Diese Garantieleistungen gelten nur zugunsten des privaten Erstkäufers und sind nicht abtret- oder übertragbar.

5. Für die Geltendmachung Ihres Garantieanspruches **kontaktieren Sie bitte unser Service-Center.**

Bitte verwenden Sie vorzugsweise unser Formular auf unserer

Homepage: <https://www.scheppach.com/de/service>

Bitte senden Sie uns keine Geräte ohne vorherige Kontaktaufnahme und Anmeldung bei unserem Service-Center.

Für die Inanspruchnahme dieser Garantiezusagen ist der Erstkontakt mit unserem Service-Center zwingende Voraussetzung.

6. **Bearbeitungszeit** - Im Regelfall erledigen wir Reklamationsendungen innerhalb 14 Tagen nach Eingang in unserem Service-Center.

Sollte in Ausnahmefällen die genannte Bearbeitungszeit überschritten werden, so informieren wir Sie rechtzeitig.

7. **Verschleißteile** - Verschleißteile sind: a) mitgelieferte, an- und/oder eingebaute Batterien / Akkus sowie b) alle modellabhängigen Verschleißteile (siehe Bedienungsanleitung). Von der Garantieleistung ausgeschlossen sind tief entladene bzw. an Gehäuse und oder Batteriepolen beschädigte Batterien / Akkus.

8. **Kostenvorschlag** - Von der Garantieleistung nicht oder nicht mehr erfasste Geräte reparieren wir gegen Berechnung. Auf Nachfrage bei unserem Service-Center können Sie die defekten Geräte für einen Kostenvorschlag einsenden und ggf. dem Service-Center schriftlich (per Post, eMail) die Reparaturfreigabe erteilen. Ohne Reparaturfreigabe erfolgt keine weitere Bearbeitung.

9. **Andere Ansprüche**, als die oben genannten, können nicht geltend gemacht werden.

Die **Garantiebedingungen** gelten nur in der jeweils aktuellen Fassung zum Zeitpunkt der Reklamation und können ggf. unserer Homepage (www.scheppach.com) entnommen werden.

Bei Übersetzungen ist stets die deutsche Fassung maßgeblich.

Scheppach GmbH · Günzburger Str. 69 · 89335 Ichenhausen (Deutschland) · www.scheppach.com

Telefon: +800 4002 4002 (Service-Hotline/Freecall Rufnummer dt. Festnetz**) · Telefax +49 [0] 8223 4002 20 · E-Mail: service@scheppach.com

· Internet: <http://www.scheppach.com>



**Ersatzteile
Zubehör**



Reparatur



Kontakt



Dokumente

* Produktabhängig auch über 24 Monate; länderbezogen können erweiterte Garantieleistungen gelten

** Verbindungskosten: kostenlos aus dem deutschen Festnetz

Änderungen dieser Garantiebedingungen ohne Voranmeldung behalten wir uns jederzeit vor.

Explanation of the symbols on the equipment

	<p>Warning! Danger to life, risk of injury or damage to the tool are possible by ignoring!</p>
	<p>Read the operating instructions to reduce the risk of injury!</p>
	<p>Wear safety goggles!</p>
	<p>Wear ear-muffs!</p>
	<p>Wear a breathing mask!</p>
	<p>Important! Risk of injury. Never reach into the running saw blade!</p>
	<p>Warning! Before installation, cleaning, alterations, maintenance, storage and transport switch off the device and disconnect it from the power supply.</p>

Table of contents:	Page:
1. Introduction	20
2. Device description	20
3. Scope of delivery	20
4. Intended use	21
5. General safety instructions for power tools.....	21
6. Remaining hazards.....	23
7. Technical data.....	23
8. Attachment and operation	24
9. Transport.....	25
10. Working instructions	25
11. Cleaning and maintenance.....	26
12. Storage	26
13. Electrical connection	26
14. Disposal and recycling.....	27
15. Troubleshooting	28

1. Introduction

Manufacturer:

Scheppach GmbH
Günzburger Straße 69
D-89335 Ichenhausen

Dear Customer,

We hope your new tool brings you much enjoyment and success.

Note:

According to the applicable product liability laws, the manufacturer of the device does not assume liability for damages to the product or damages caused by the product that occurs due to:

- Improper handling,
- Non-compliance of the operating instructions,
- Repairs by third parties, not by authorized service technicians,
- Installation and replacement of non-original spare parts,
- Application other than specified,
- A breakdown of the electrical system that occurs due to the non-compliance of the electric regulations and VDE regulations 0100, DIN 57113 / VDE0113.

We recommend:

Read through the complete text in the operating instructions before installing and commissioning the device.

The operating instructions are intended to help the user to become familiar with the machine and take advantage of its application possibilities in accordance with the recommendations.

The operating instructions contain important information on how to operate the machine safely, professionally and economically, how to avoid danger, costly repairs, reduce downtimes and how to increase reliability and service life of the machine.

In addition to the safety regulations in the operating instructions, you have to meet the applicable regulations that apply for the operation of the machine in your country.

Keep the operating instructions package with the machine at all times and store it in a plastic cover to protect it from dirt and moisture. Read the instruction manual each time before operating the machine and carefully follow its information.

The machine can only be operated by persons who were instructed concerning the operation of the machine and who are informed about the associated dangers. The minimum age requirement must be complied with.

In addition to the safety notices contained in this operating manual and the particular instructions for your country, the generally recognised technical regulations for the operation of identical devices must be complied with.

We accept no liability for damage or accidents which arise due to non-observance of these instructions and the safety information.

2. Device description

1. Locking screw for grinding/sanding table
2. Angle scale
3. Suction connection
4. Base plate
5. Allen screw
6. Grinding belt
7. Stop rail
8. Knurled screw for grinding/sanding belt adjustment
9. Support leg
10. Grinding/sanding belt tensioner
11. Grinding/sanding disk
12. On/Off switch
13. Cross stop
14. Grinding/sanding table

3. Scope of delivery

- Open the packaging and remove the device carefully.
- Remove the packaging material as well as the packaging and transport bracing (if available).
- Check that the delivery is complete.
- Check the device and accessory parts for transport damage.
- If possible, store the packaging until the warranty period has expired.

Attention!

The device and packaging materials are not toys! Children must not be allowed to play with plastic bags, film and small parts! There is a risk of swallowing and suffocation!

- Belt/Disc Sanding machine

- Cross stop
- Grinding/sanding table
- Grinding belt
- Grinding disc
- Operation Manual

4. Intended use

The belt and disc sander is used for sanding all types of wood, depending on the size of the machine.

The machine meets the currently valid EU machine directive.

- The manufacturer's safety, operation and maintenance instructions as well as the technical data given in the calibrations and dimensions must be adhered to.
- Relevant accident prevention regulations and other generally recognized safety and technical rules must also be adhered to.
- The machine may only be used, maintained or repaired by trained persons who are familiar with the machine and have been informed about the dangers. Unauthorized modifications of the machine exclude a liability of the manufacturer for damages resulting from the modifications.
- The machine is intended for use only with original spare parts and original tools from the producer.
- Any other use is considered to be not intended. The manufacturer excludes any liability for resulting damages, the risk is exclusively borne by the user.

Please note that our equipment has not been designed for use in commercial, trade or industrial applications. Our warranty will be voided if the equipment is used in commercial, trade or industrial businesses or for equivalent purposes.

5. General safety instructions for power tools

⚠ WARNING: Read all safety warnings, instructions, illustrations and specifications provided with this power tool. Failure to follow all instructions listed below may result in electric shock, fire and/or serious injury.

Save all warnings and instructions for future reference.

The term "power tool" in the warnings refers to your mains-operated (corded) power tool or battery-operated (cordless) power tool.

1) Work area safety

- Keep work area clean and well lit.** Cluttered or dark areas invite accidents.
- Do not operate power tools in explosive atmospheres, such as in the presence of flammable liquids, gases or dust.** Power tools create sparks which may ignite the dust or fumes.
- Keep children and bystanders away while operating a power tool.** Distractions can cause you to lose control.

2) Electrical safety

- Power tool plugs must match the outlet. Never modify the plug in any way. Do not use any adapter plugs with earthed (grounded) power tools.** Unmodified plugs and matching outlets will reduce risk of electric shock.
- Avoid body contact with earthed or grounded surfaces, such as pipes, radiators, ranges and refrigerators.** There is an increased risk of electric shock if your body is earthed or grounded.
- Do not expose power tools to rain or wet conditions.** Water entering a power tool will increase the risk of electric shock.
- Do not abuse the cord. Never use the cord for carrying, pulling or unplugging the power tool. Keep cord away from heat, oil, sharp edges or moving parts.** Damaged or entangled cords increase the risk of electric shock.
- When operating a power tool outdoors, use an extension cord suitable for outdoor use.** Use of a cord suitable for outdoor use reduces the risk of electric shock.
- If operating a power tool in a damp location is unavoidable, use a residual current device (RCD) protected supply.** Use of an RCD reduces the risk of electric shock.

3) Personal safety

- Stay alert, watch what you are doing and use common sense when operating a power tool. Do not use a power tool while you are tired or under the influence of drugs, alcohol or medication.** A moment of inattention while operating power tools may result in serious personal injury.

- b) **Use personal protective equipment. Always wear eye protection.** Protective equipment such as a dust mask, non-skid safety shoes, hard hat or hearing protection used for appropriate conditions will reduce personal injuries.
- c) **Prevent unintentional starting. Ensure the switch is in the off-position before connecting to power source and/or battery pack, picking up or carrying the tool.** Carrying power tools with your finger on the switch or energising power tools that have the switch on invites accidents.
- d) **Remove any adjusting key or wrench before turning the power tool on.** A wrench or a key left attached to a rotating part of the power tool may result in personal injury.
- e) **Do not overreach. Keep proper footing and balance at all times.** This enables better control of the power tool in unexpected situations.
- f) **Dress properly. Do not wear loose clothing or jewellery. Keep your hair and clothing away from moving parts.** Loose clothes, jewellery or long hair can be caught in moving parts.
- g) **If devices are provided for the connection of dust extraction and collection facilities, ensure these are connected and properly used.** Use of dust collection can reduce dust-related hazards.
- h) **Do not let familiarity gained from frequent use of power tools allow you to become complacent and ignore power tool safety principles.** A careless action can cause severe injury within a fraction of a second.

4) Power tool use and care

- a) **Do not force the power tool. Use the correct power tool for your application.** The correct power tool will do the job better and safer at the rate for which it was designed.
- b) **Do not use the power tool if the switch does not turn it on and off.** Any power tool that cannot be controlled with the switch is dangerous and must be repaired.
- c) **Disconnect the plug from the power source and/or remove the battery pack, if detachable, from the power tool before making any adjustments, changing parts of insert tools, or storing power tools.** Such preventive safety measures reduce the risk of starting the power tool accidentally.

- d) **Store idle power tools out of the reach of children and do not allow persons unfamiliar with the power tool or these instructions to operate the power tool.** Power tools are dangerous in the hands of untrained users.
- e) **Maintain power tools and insert tools. Check for misalignment or binding of moving parts, breakage of parts and any other condition that may affect the power tool's operation. If damaged, have the power tool repaired before use.** Many accidents are caused by poorly maintained power tools.
- f) **Keep cutting tools sharp and clean.** Properly maintained cutting tools with sharp cutting edges are less likely to bind and are easier to control.
- g) **Use the power tool, accessories and tool bits etc. in accordance with these instructions, taking into account the working conditions and the work to be performed.** Use of the power tool for operations different from those intended could result in a hazardous situation.
- h) **Keep handles and grasping surfaces dry, clean and free from oil and grease.** Slippery handles and grasping surfaces do not allow for safe handling and control of the tool in unexpected situations.

5) Service

- a) **Have your power tool serviced by a qualified repair person using only identical replacement parts.** This will ensure that the safety of the power tool is maintained.

Warning! This electric tool generates an electromagnetic field during operation. This field can impair active or passive medical implants under certain conditions. In order to prevent the risk of serious or deadly injuries, we recommend that persons with medical implants consult with their physician and the manufacturer of the medical implant prior to operating the electric tool.

Additional safety rules for the belt and disc sanding machine

Warning: Do not use your machine until it is completely assembled and installed according to the instructions.

- If you are not familiar with the operation of the sanding machine, ask the head of the department, your teacher, or any other qualified person.

- Attention: This machine has only been designed for sanding wood or similar materials. The sanding of other materials can cause fire, injuries, or damage the product.
- Always wear safety goggles.
- This machine may only be operated indoors.
- Important: Mount and use the machine on a horizontal surface. A non-horizontal surface can damage the motor.
- If the machine tends to tilt or walk (especially when sanding long and heavy panels), it must be fastened to a solid surface of sufficient carrying force.
- Make sure the sanding belt runs in the correct direction – see arrows at the back of the belt.
- Make sure the sanding belt is running correctly so that it cannot come off the drive pulleys.
- Make sure the sanding belt is not twisted or loose.
- Firmly hold the workpiece when sanding.
- Always use the fence when using the sanding machine in horizontal position.
- Always hold the workpiece firmly to the table when using the sanding disc.
- Always hold the workpiece to the side of the sanding disc running downwards, in order to maintain the workpiece pressed to the table. By using the upward-running side of the sanding disc, the workpiece could be ejected and cause injury to persons.
- Always keep a minimum distance of about 1.5 mm or less between the table or fence and the sanding belt or disc.
- Do not wear gloves. Do not hold the workpiece with a cloth during sanding.
- Use sanding belt or disc of the correct grit corresponding with the wood.
- Never sand workpieces too small to be held safely.
- Avoid awkward hand positions where a sudden slip could cause your hand to touch the sanding belt or disc.
- When sanding a large piece of material, provide an additional support at table height.
- Never sand an unsupported workpiece. Secure the workpiece with the table or the fence. Exceptions are the sanding of curved workpieces on the outside of the sanding disc.
- Always clear the table, fence or sanding belt of scraps or other objects, before turning the machine on.
- Do not perform any layout assembly or set-up work on the table while the sanding machine is in operation.

- Switch the machine off and pull the power plug from the socket when fitting or removing accessories.
- Never leave the working area of the sanding machine while the tool is running, or as long as it has not come to an absolute standstill.

6. Remaining hazards

The machine has been built using modern technology and in accordance with recognized safety rules.

Some hazards, however, may still remain.

- The grinding wheel poses a danger of injury to fingers and hands by improper feeding or placement of tools.
- Danger of injury from thrown tools due to improper holding or feeding.
- The use of incorrect or damaged mains cables can lead to electrical injuries.
- Although having regarded all considerable rules there may still remain not obvious remaining hazards.
- Minimize remaining hazards by following the instructions in "Safety Rules", "Use only as authorized" and in the entire operating manual.

7. Technical data

Dimensions L x W x H	460 x 360 x 280 mm
ø Disc	150 mm
RPM Disc	2980 min ⁻¹
Belt dimensions	915 x 100 mm
Belt speed	7,5 m/s
Belt tilt	0° – 90°
Table size	225 x 160 mm
Table tilt	0°-45°
Weight	16.5 kg
Motor	230-240 V~ / 50 Hz
Power	370 W

Subject to technical changes!

Total vibration values determined in accordance with EN 62841-1

Sound pressure level L_{pA}	81 dB(A)
Uncertainty K_{pA}	3 dB
Sound power level L_{WA}	94 dB(A)
Uncertainty K_{WA}	3 dB

Wear hearing protection.

The effects of noise can cause a loss of hearing. Total vibration values (vector sum - three directions) determined in accordance with EN 62841-1.

8. Attachment and operation

Before starting the equipment

Before you connect the equipment to the mains supply make sure that the data on the rating plate are identical to the mains data.

Warning!

Always pull the power plug before making adjustments to the equipment.

- All covers and safety devices have to be properly fitted before the equipment is switched on.
- It must be possible for the grinding/sanding belt and disk to run freely.
- When working with wood that has been processed before, watch out for foreign bodies such as nails or screws, etc.
- Before you actuate the On/Off switch, make sure that the abrasive paper is correctly fitted and that the equipment's moving parts run smoothly.

8.1 Assembling the machine (fig. 1 - 5)

- Mount the lower wheel guard (15) with the screws (16). (fig. 2)
- Mount the grinding/sanding table (14) and secure with the screw (1). (fig. 3+4) The grinding/ sanding table (14) can be infinitely adjusted from 0° to 45° with the miter scale (2) and the thumb screw (1).
- The adjustable cross stop (13) ensures safe guidance of the workpiece. Important. The grinding/ sanding disk (11) must be able to run freely, but the distance between the grinding/sanding table (14) and the grinding/sanding disk (11) is not allowed to exceed 1.6 mm.
- Put on the stop rail (7) and secure with the screw (17). (fig. 5) Important. The grinding/sanding belt (6) must be able to run freely.

8.2 Changing the grinding/sanding belt (6) (fig. 6 - 9)

- Pull out the power plug
- Remove the screws (18).
- Remove the grinding/sanding belt guard (19).
- Turn the grinding/sanding tensioner (10) to the right in order to reduce the tension on the grinding/sanding belt (6).

- Remove the grinding/sanding belt (6) to the rear.
- Mount and the new grinding/sanding belt in reverse order. Important. Note the running direction: On the housing and on the inside of the grinding/ sanding belt!

8.3 Adjusting the grinding/sanding belt (6)

- Pull out the power plug
- Push the grinding/sanding belt (6) by hand slowly in the running direction.
- The grinding/sanding belt (6) must run centrally on the grinding/sanding surface. If not, you can use the knurled screw (8) to make adjustments.

8.4 Moving the grinding/sanding position of the grinding/sanding belt (6)(Fig. 10-12)

- Loosen the Allen screw (5)
- Move the grinding/sanding belt (6) upwards into the desired position.
- Tighten the Allen screw (5) again to fix this position.
- In this position you can use the grinding/ sanding table to support the workpiece. To do this, first loosen the two Allen screws (17) and then remove the stop rail (7). The grinding table can now be pushed into the hole in the holder tube (20) and fixed with the screw (1)

8.5 Replacing the abrasive paper on the grinding/ sanding disk (11)

Dismantle the bottom wheel guard (15) by removing the 2 screws (16). Pull the sanding/ grinding paper off the sanding/grinding disk (11) and attach the new sanding/grinding paper (quick-fit fastening system).

Mounting belt/disc sander to work bench

If your belt/disc sander is to be used in a permanent location, it is recommended you secure it to a workbench or other stable surface.

- Mark holes on workbench where belt/disc sander is to be mounted using holes in the base as a template for hole pattern.
- Drill holes through workbench.
- Place belt/disc sander on workbench aligning holes in the base with holes drilled in the workbench.
- Insert bolts (not included) and tighten securely with lock washers and hex nuts (not included). Note: All bolts should be inserted from the top. Install the lock washers and hex nuts from the underside of the workbench.

Clamping belt/disc sander to work bench

If your belt/disc sander is to be used as a portable tool, it is recommended you fasten it permanently to a mounting board that can easily be clamped to a workbench or other stable surface.

The mounting board should be of sufficient size to avoid tipping while belt/disc sander is in use. Any good grade plywood or chipboard with a 3/4 in. (19 mm) thickness is recommended.

- Mark holes on board where belt/disc sander is to be mounted using holes in the base as a template for hole pattern.
- Follow last three steps in section Mounting Belt/ Disc Sander to Workbench.

If lag bolts are used, make sure they are long enough to go through holes in belt/disc sander base and material the belt/ disc sander is being mounted to. If machine bolts are used, make sure bolts are long enough to go through holes in belt/disc sander, the material being mounted to, and the lock washers and hex nuts.

8.6 On/Off switch (12)

- The grinder/sander can be switched on by pressing the green button „1“.
- To switch off the grinder/sander you must press the red button „0“.

Warning: Do not reach across the sanding disc to turn the belt/disc sander ON or OFF. Contact with the sanding disc can result in serious personal injury.

8.7 Grinding/sanding

- Always hold the workpiece firmly during grinding/ sanding.
- Do not exert excessive pressure.
- To prevent the abrasive paper from becoming worn on one side, the workpiece should be moved to and from on the grinding/sanding belt or grinding/sanding plate as you grind/sand.
- Important! Pieces of wood should always be sanded with the grain to prevent them splitting. Important. If the grinding wheel or the grinding/sanding belt becomes jammed during operation, please remove the workpiece until the tool reaches its top speed again.

9. Transport

If you want to move the equipment to a different place, disconnect the equipment from the power supply and set it up in the new position you want to use it in.

10. Working instructions

Bevel sanding, fig. 14

The worktable can be tilted from 0° to 45° for bevel sanding. To tilt the worktable:

- Loosen the fixing screw (1).
- Set worktable to desired angle. Note: Position the worktable not further than 1/16 in. (1.6 mm) from the sanding surface.
- Retighten the fixing screw (1) again.

Sanding small end surfaces using the miter gauge, fig. 15

A miter gauge (13) is included with your tool for increased accuracy. Use of a miter gauge is recommended for sanding small end surfaces on the sanding disc.

Note: Always move the workpiece across the sanding disc from the left side towards the right side.

Horizontal and vertical sanding, fig. 10-12+16

Your belt/disc sander can sand both vertically and horizontally. Depending on the workpiece, the work support can be used with either the horizontal or vertical sanding operation.

- Loosen the Allen screw (5)
- Move the grinding/sanding belt (6) upwards into the desired position.
- Tighten the Allen screw (5) again to fix this position.
- In this position you can use the grinding/ sanding table to support the workpiece. To do this, first loosen the two Allen screws (17) and then remove the stop rail (7). The grinding table can now be pushed into the hole in the holder tube (20) and fixed with the screw (1)

Note: Sand long workpieces with the sanding belt in the vertical position by moving the work evenly across the sanding belt.

Surface sanding on the sanding belt, fig. 17

- Hold the workpiece (W) firmly, keeping fingers away from the sanding belt.
- Keep the end pressed firmly against the work support (7) moving work evenly across the sanding belt.

Note: Use extra caution when sanding very thin pieces and when sanding extra long pieces, remove the work support (7). Apply only enough pressure to allow the sanding belt to remove the material.

Sanding curved pieces, see fig. 18

Warning: Never attempt to sand the end pieces of a workpiece on the idler drum (R). Applying the end of the workpiece on the idler drum could cause the workpiece (W) to fly up. Failure to heed this warning could result in serious personal injury.

Always sand inside curves on the idler drum as shown in Figure 18.

- Hold the workpiece firmly, keeping fingers away from the sanding belt.
- Keep the curve pressed firmly against the idler drum moving work evenly across the sanding belt.

Note: Use extra caution when sanding very thin pieces and apply only enough pressure to allow the sanding belt to remove the material.

Sanding outside curves on sanding disc fig. 19

Always sand outside curves using the sanding disc and moving the workpiece (W) from the left side of center as shown in Figure 19

- Hold the workpiece firmly, keeping fingers away from the sanding disc.
- Keep the curve pressed firmly against the sanding disc moving work evenly on the left side of the sanding disc.

Warning: Applying the workpiece to the right side of the sanding disc could cause the workpiece kickback. Failure to heed this warning could result in serious personal injury.

11. Cleaning and maintenance

Important.

Warning! Prior to any adjustment, maintenance or service work disconnect the mains power plug!

General maintenance measures

Wipe chips and dust off the machine from time to time using a cloth. In order to extend the service life of the tool, oil the rotary parts once monthly. Do not oil the motor.

When cleaning the plastic do not use corrosive product.

General maintenance

After using your belt/disc sander, clean it completely and lubricate all sliding and moving parts. Apply a light coat of automotive type paste wax to the worktable to help keep the surfaces clean.

Cleaning

Dust can collect in the belt and disc grinder. Check regularly (preferably after every use) and remove dust, e. g. by blowing away or carefully with compressed air.

Service information

Please note that the following parts of this product are subject to normal or natural wear and that the following parts are therefore also required for use as consumables.

Wear parts*: Carbon brushes, v-belt, grinding medium

* Not necessarily included in the scope of delivery!

Spare parts and accessories can be obtained from our service centre. To do this, scan the QR code on the cover page.

12. Storage

Store the device and its accessories in a dark, dry and frost-proof place that is inaccessible to children. The optimum storage temperature is between 5 and 30°C. Cover the electrical tool in order to protect it from dust and moisture.

Store the operating manual with the electrical tool.

13. Electrical connection

The installed electric motor is connected and is ready to work.

The connection complies with the relevant VDE and DIN regulations.

The customer-side mains supply and the used extension line must meet these regulations.

Damaged electrical connection cable.

The insulation on electrical connection cables is often damaged.

This may have the following causes:

- Passage points, where connection cables are passed through windows or doors.
- Kinks where the connection cable has been improperly fastened or routed.
- Places where the connection cables have been cut due to being driven over.
- Insulation damage due to being ripped out of the wall outlet.
- Cracks due to the insulation ageing.

Such damaged electrical connection cables must not be used and are life-threatening due to the insulation damage.

Check the electrical connection cables for damage regularly. Make sure that the connection cable does not hang on the power network during the inspection. Electrical connection cables must comply with the applicable VDE and DIN provisions. Only use connection cables with the marking „H05VV-F“.

The printing of the type designation on the connection cable is mandatory.

AC motor

- The mains voltage must be 220 - 240 V~.
- Extension cables up to 25 m long must have a cross-section of 1.5 mm².

Connection type Y

If the mains connection cable of this device is damaged, it must be replaced by the manufacturer, their service department or a similarly qualified person to avoid dangers.

Connections and repairs of electrical equipment may only be carried out by an electrician.

Please provide the following information in the event of any enquiries:

- Type of current for the motor
- Machine data - type plate
- Machine data - type plate

14. Disposal and recycling



The equipment is supplied in packaging to prevent it from being damaged in transit. The raw materials in this packaging can be reused or recycled. The equipment and its accessories are made of various types of material, such as metal and plastic. Defective components must be disposed of as special waste. Ask your dealer or your local council.

Old devices must not be disposed of with household waste!



This symbol indicates that this product must not be disposed of together with domestic waste in compliance with the Directive (2012/19/EU) pertaining to waste electrical and electronic equipment (WEEE). This product must be disposed of at a designated collection point.

This can occur, for example, by handing it in at an authorised collecting point for the recycling of waste electrical and electronic equipment. Improper handling of waste equipment may have negative consequences for the environment and human health due to potentially hazardous substances that are often contained in electrical and electronic equipment. By properly disposing of this product, you are also contributing to the effective use of natural resources. You can obtain information on collection points for waste equipment from your municipal administration, public waste disposal authority, an authorised body for the disposal of waste electrical and electronic equipment or your waste disposal company.

15. Troubleshooting

Problem	Possible cause	Help
Motor doesn't start	<ul style="list-style-type: none"> a) ON/OFF switch damaged. b) ON/OFF cable damaged. c) ON/OFF relay damaged. d) Fuse blown. e) Motor burnt. 	<ul style="list-style-type: none"> a-d) Replace all damaged parts before you use your machine again. e) Contact your local service centre. Every attempt to carry out a repair, can be dangerous if it is not done by skilled personnel.
Machine gets slower during work.	Too much pressure put on the workpiece.	Reduce the pressure on the workpiece.
Sanding belt comes off the drive pulleys.	Belt does not run straight.	Reset the track.
The wood gets burnt during sanding.	<ul style="list-style-type: none"> a) Sanding disc or belt covered with grease. b) Excessive pressure on workpiece. 	<ul style="list-style-type: none"> a) Replace disc or belt. b) Reduce pressure on workpiece.

Légende des symboles figurant sur l'appareil

	<p>Attention! Danger de mort et risque de blessures et d'endommagement de la machine en cas de non respect des instructions.</p>
	<p>Pour réduire le risque de blessure, lisez le mode d'emploi!</p>
	<p>Portez des lunettes de protection!</p>
	<p>Portez une protection auditive!</p>
	<p>Portez un masque anti-poussière!</p>
	<p>Attention! Risque de blessure! Ne mettez pas vos doigts dans la ruban de scie!</p>
	<p>Arrêtez la machine et débranchez le câble d'alimentation de la machine avant de l'assembler, de la nettoyer, de la régler et d'effectuer des travaux d'entretien, ainsi que pour la transporter.</p>

Table des matières:	Page:
1. Introduction	31
2. Description de l'appareil	31
3. Ensemble de livraison	31
4. Utilisation conforme	32
5. Consignes de sécurité générales pour l'utilisation des outils électriques	32
6. Risques résiduels	35
7. Caractéristiques techniques	35
8. Configuration et utilisation	35
9. Transport.....	37
10. Consignes de travail	37
11. Nettoyage et maintenance.....	38
12. Stockage.....	38
13. Raccordement électrique	38
14. Mise au rebut et recyclage	39
15. Dépannage	40

1. Introduction

Fabricant:

Schepbach GmbH
Günzburger Straße 69
D-89335 Ichenhausen

Cher client,

Nous espérons que votre nouvelle machine vous apportera de la satisfaction et de bons résultats.

Remarque:

Selon la loi en vigueur sur la responsabilité du fait des produits, le fabricant n'est pas tenu pour responsable de tous les dommages subis par cet appareil et pour tous les dommages résultant de son utilisation, dans les cas suivants :

- Mauvaise manipulation,
- Non-respect des instructions d'utilisation,
- Travaux de réparation effectués par des tiers, par des spécialistes non agréés,
- Remplacement et montage de pièces de rechange qui ne sont pas d'origine.
- Utilisation non conforme,
- Lors d'une défaillance du système électrique en cas de non-respect des réglementations électriques et des normes VDE 0100, DIN 57113 / VDE0113.

Nous vous conseillons:

De lire intégralement le manuel d'utilisation, avant d'effectuer le montage et la mise en service.

Le présent manuel d'utilisation vous facilitera la prise en main et la connaissance de la machine, tout en vous permettant d'en utiliser pleinement le potentiel dans le cadre d'une utilisation conforme.

Les instructions importantes qu'il contient vous apprendront comment travailler avec la machine de manière sûre, rationnelle et économique ; comment éviter les dangers, réduire les coûts de réparation et réduire les périodes d'indisponibilité ; comment enfin augmenter la fiabilité et la durée de vie de la machine.

En plus des consignes de sécurité contenues dans ce manuel d'utilisation, vous devez respecter scrupuleusement les réglementations et les lois applicables lors de l'utilisation de la machine dans votre pays.

Conservez le manuel d'utilisation dans une pochette plastique pour le protéger de la saleté et de l'humidité, auprès la machine. Avant de commencer à travailler avec la machine, chaque utilisateur doit lire le manuel d'utilisation puis le suivre attentivement.

Seules les personnes formées à l'utilisation de la machine et conscientes des risques associés sont autorisées à travailler avec la machine. L'âge minimum requis doit être respecté.

En plus des consignes de sécurité contenues dans cette notice et de la réglementation en vigueur dans votre pays, vous devez respecter les règles de sécurité généralement reconnues et applicables à des machines comparables.

Nous n'assumons aucune responsabilité concernant les accidents et dommages qui surviendraient à la suite du non-respect des instructions de la notice et des consignes de sécurité.

2. Description de l'appareil

1. Vis de fixation pour table de ponçage
2. Graduation d'angle
3. Raccord d'aspiration
4. Plaque de base
5. Vis à 6 pans creux
6. Bande abrasive
7. Rail de butée
8. Vis moletée pour réglage de bande abrasive
9. Pied d'appui
10. Dispositif tendeur bande abrasive
11. Plateau de ponçage
12. Interrupteur marche/arrêt
13. Butée transversale
14. Table de ponçage

3. Ensemble de livraison

- Ouvrez l'emballage et sortez-en délicatement l'appareil.
- Retirez les matériaux d'emballage, ainsi que les protections mises en place pour le transport (s'il y a lieu).
- Vérifiez que la fourniture est complète.
- Vérifiez que l'appareil et les accessoires n'ont pas été endommagés lors du transport.
- Conservez si possible l'emballage jusqu'à la fin de la période de garantie.

Attention!

L'appareil et les matériaux d'emballage ne sont pas des jouets ! Les enfants ne doivent en aucun cas jouer avec les sacs en plastique, films d'emballage et pièces de petite taille ! Il existe un risque d'ingestion et d'asphyxie !

- Ponceuse à Bande et à Disque
- Butée transversale
- Table de ponçage
- Bande abrasive
- disque abrasif
- Mode d'emploi d'origine

4. Utilisation conforme

La ponceuse à bande et à disque sert au ponçage de pièces de bois de toutes essences dont la taille est compatible avec celle de la machine.

La machine est conforme à la directive machines CEE en vigueur.

- Les consignes de sécurité, ainsi que les prescriptions pour le travail et la maintenance, fournies par le fabricant doivent être respectées au même titre que les dimensions indiquées dans les caractéristiques techniques.
- Les consignes correspondantes pour la prévention des accidents et les autres réglementations généralement reconnues doivent être respectées.
- Seules des personnes compétentes ayant été initiées et informées sur les dangers possibles ont le droit de manier, d'entretenir ou de réparer la machine. Des modifications sur la machine effectuées sans autorisation entraînent une exclusion de la responsabilité du fabricant pour tous dangers éventuels en résultant.
- La machine ne doit être utilisée qu'avec des accessoires et des outils d'origine du fabricant.
- Toute utilisation autre que celle spécifiée est considérée comme non conforme. Le fabricant ne peut être tenu responsable pour d'éventuels dommages résultant d'une telle utilisation, seul l'exploitant en est responsable.

Veillez au fait que nos appareils, conformément au règlement, n'ont pas été conçus pour être utilisés dans un environnement professionnel, industriel ou artisanal. Nous déclinons toute responsabilité si l'appareil venait à être utilisé professionnellement, artisanalement ou par des sociétés industrielles, tout comme pour toute activité équivalente.

5. Consignes de sécurité générales pour l'utilisation des outils électriques

Attention ! Lisez toutes les consignes de sécurité et les instructions. Le non-respect des consignes et des instructions de sécurité peut provoquer un choc électrique, un incendie et/ou des blessures graves.

Conservez toutes les consignes de sécurité ainsi que les instructions d'utilisation pour le futur.

Le terme «outil électrique» utilisé dans les consignes de sécurité se réfère à des outils électriques raccordés au secteur (avec un câble d'alimentation) ou utilisés avec une batterie (sans câble d'alimentation).

1) Sécurité au poste de travail

- Maintenez votre poste de travail propre et bien éclairé.** Le désordre et les lieux de travail peu éclairés peuvent conduire à des accidents.
- N'utilisez pas l'outil électrique dans des atmosphères explosibles en présence de liquides inflammables, de gaz ou de poussière.** Les outils électriques génèrent des étincelles qui peuvent enflammer la poussière ou les vapeurs.
- Tenez les enfants et autres personnes loin de l'outil pendant son fonctionnement.** Vous pouvez perdre le contrôle de l'outil si vous êtes distrait.

2) Sécurité électrique

- La fiche de l'outil doit s'insérer correctement dans la prise de courant.** Ne modifiez la fiche d'aucune façon. N'utilisez pas de d'adaptateur de prise de courant pour les outils mis à la terre. Les fiches non modifiées ainsi que les prises conformes réduisent le risque de choc électrique.
- Évitez tout contact corporel avec les surfaces mises à la terre tels que tuyaux, radiateurs, fours et réfrigérateurs. Il y a un risque accru de choc électrique si votre corps est mis à la terre.**
- Maintenez tous les outils électriques à l'abri de la pluie ou de l'humidité.** Toutes pénétration d'eau dans un outil électrique augmente le risque de choc électrique.
- Utilisez le câble uniquement pour l'usage prévu. N'utilisez pas le câble pour porter ou suspendre l'outil et ne tirez pas sur le câble pour débrancher l'outil.**

Maintenez le câble à l'abri de la chaleur, de l'huile, des bords tranchants ou des éléments mobiles de la machine. Des câbles endommagés ou emmêlés augmentent le risque de choc électrique.

- e) **Lorsque vous travaillez à l'extérieur avec des outils électriques, n'utilisez que des rallonges qui sont adaptées au travail en extérieur.** L'utilisation de rallonges adaptées pour le travail à l'extérieur réduit le risque de choc électrique.
- f) **Si l'utilisation d'un outil électrique dans un environnement humide ne peut être évité, vous devez utiliser un disjoncteur de courant résiduel.** L'utilisation d'un disjoncteur différentiel permettra de réduire le risque de choc électrique.

3) Sécurité des personnes

- a) **Faites attention à ce que vous faites et utilisez les outils électriques de façon appropriée.** N'utilisez pas les outils électriques lorsque vous êtes fatigué ou sous l'influence de drogues, d'alcool ou de médicaments. Un seul moment d'inattention pendant l'utilisation d'outils électriques peut entraîner des blessures graves.
- b) **Portez un équipement de sécurité et des lunettes de protection.** Portez un équipement de protection personnelle, comme un masque à poussière, des chaussures de sécurité antidérapantes, un casque de protection ou une protection auditive, choisissez les protections adaptées au type et à l'utilisation de l'outil pour réduire le risque de blessures.
- c) **Faites attention à ne pas mettre l'outil en route par inadvertance.** Assurez-vous que l'outil est hors tension avant de le connecter au réseau ou d'insérer une batterie, avant de le ramasser ou de le porter. Si vous avez votre doigt sur l'interrupteur lorsque vous transportez l'outil ou si la machine est en marche lorsque vous la connectez au réseau, il y a risque d'accident.
- d) **Enlevez les outils de réglage et les clés de serrage avant de mettre la ponceuse en marche.** Les outils ou clés restant sur un élément mobile de la machine peuvent provoquer des blessures.
- e) **Évitez les postures anormales.** Tenez-vous correctement et faites attention à votre équilibre. Ainsi, vous pourrez réagir plus facilement en présence de situations inattendues pendant l'utilisation de l'outil.

- f) **Portez des vêtements appropriés. Ne portez pas de vêtements amples ou de bijoux lors de l'utilisation de cet outil.** Attachez vos cheveux, maintenez vos vêtements et vos gants loin des éléments mobiles. Les vêtements amples, les bijoux ou les cheveux longs peuvent être entraînés par les éléments de la machine en mouvement.
- g) **Si un dispositif d'aspiration de poussière ou un sac collecteur peuvent être fixés à l'outil, vous devez vous assurer qu'il sont bien connectés et correctement utilisés.** L'utilisation d'un dispositif d'aspiration de poussière peut réduire les risques dus à l'inhalation de poussière.
- h) **Ne pas se laisser aller à une fausse impression de sécurité et négliger de respecter les règles de sécurité applicables aux outils électriques, même une fois parfaitement familiarisé avec l'utilisation de cet outil électrique.** Toute manipulation négligente peut entraîner des blessures graves en quelques fractions de seconde.

4) Utilisation et entretien de la ponceuse

- a) **Ne surchargez pas l'outil.** Utilisez l'outil électrique approprié au type de travail. Avec un outil électrique approprié, vous travaillerez mieux et de manière plus sûre dans la plage de puissance indiquée.
- b) **N'utilisez les outils électriques qui ont des interrupteurs défectueux. Les outils électriques qui ne peuvent pas être mis en marche ou arrêtés sont dangereux et doivent être réparés.**
- c) **Débranchez l'outil ou retirez la batterie avant d'effectuer des réglages, de remplacer des pièces ou de le ranger.** Ces mesures de précaution éviteront de démarrer l'outil involontairement.
- d) **Conservez l'outil hors de portée des enfants.** Seules les personnes qui ont l'habitude d'utiliser des outils électriques et qui ont lu la notice d'utilisation peuvent utiliser la ponceuse. Les outils électriques sont dangereux s'ils sont utilisés par des personnes inexpérimentées.
- e) **Entretenez les outils électriques avec soin.** Vérifier l'état des éléments mobiles pour assurer un fonctionnement optimal de l'outil. Vérifiez si certaines pièces sont endommagées au point de rendre l'outil inutilisable. Faites réparer les pièces endommagées avant d'utiliser l'outil. De nombreux accidents sont causés par des outils électriques mal entretenus.

- f) **Maintenez vos outils affûtés et propres. Des outils soigneusement entretenus avec des tranchants affûtés sont moins sujets au grip-page et sont plus faciles à guider.**
- g) **Utilisez les outils électriques, les pièces détachées etc., en conformité avec ces instructions.** Prenez en compte les conditions de travail et les travaux à effectuer. L'utilisation d'outils électriques pour des applications autres que celles auxquelles ils sont destinés, peut provoquer des situations dangereuses.

5) Entretien

- a) **Faites réparer votre outil que par des réparateurs qualifiés et utilisez toujours des pièces de rechange d'origine pour les réparations. Ceci permet d'être certain que l'outil conserve ses qualités en matière de sécurité d'utilisation.**

Avertissement! Pendant son fonctionnement, cet outil électrique génère un champ électromagnétique. Ce champ peut dans certaines circonstances nuire aux implants médicaux actifs ou passifs. Pour réduire les risques de blessures graves voire mortelles, nous recommandons aux personnes porteuses d'implants médicaux de consulter leur médecin, ainsi que le fabricant de leur implant avant d'utiliser l'outil électrique.

Règles de sécurité spéciales pour la ponceuse à bande et à disque

Avertissement: N'utilisez pas votre machine avant, d'avoir complètement assemblé la machine conformément aux instructions et de l'avoir installée.

- Si vous n'êtes pas familiarisé avec l'utilisation de cette machine, demandez des informations complémentaires à votre supérieur hiérarchique ou à une autre personne compétente.
- Attention: Cette machine n'est construite que pour le ponçage du bois et de matériaux analogues. L'utilisation de cette machine pour poncer d'autres matériaux peut provoquer un incendie et provoquer des blessures tout en endommageant la machine.
- Portez systématiquement des lunettes de protection.
- Cette machine est conçue pour une utilisation à l'intérieur.
- Important: N'assemblez et n'utilisez cette machine que sur un support plan, l'utilisation sur un plan oblique peut endommager le moteur.

- Si lors du ponçage de pièces longues et lourdes, la machine a tendance à basculer ou à se déplacer, il faudra la fixer sur le plan de travail.
- Assurez-vous que la bande ponçage tourne dans le bon sens, utilisez pour ce faire les flèches situées au dos de la bande de ponçage.
- Assurez-vous que la bande de ponçage est bien guidée, afin qu'elle ne sorte pas des rouleaux d'entraînement.
- Assurez-vous que la bande de ponçage n'est pas vrillée ou mal tendue
- Maintenez la pièce à poncer fermement pendant le ponçage.
- Utilisez systématiquement la butée, lorsque que vous poncez avec le bras placé à l'horizontale
- Maintenez toujours la pièce fermement sur la table support lorsque vous poncez avec le disque.
- Maintenez toujours la pièce sur la partie inférieure du disque, de façon à ce que la pièce repose sur la table support. Si vous utilisez la partie supérieure du disque, la pièce risque d'être éjectée et de blesser quelqu'un.
- Maintenez toujours une distance d'environ 1.5 mm ou moins entre la table support et le disque et entre la butée et la bande de ponçage.
- Ne portez pas de gants et ne maintenez pas la pièce avec un torchon pendant le ponçage.
- Poncez avec le grain correspondant au bois utilisé.
- Ne poncez jamais de pièces trop petites pour être correctement maintenues.
- Évitez les mouvements maladroits qui vous feraient entrer brutalement au contact de la bande de ponçage ou du disque de ponçage
- Si vous poncez de grosses pièces, il est conseillé d'utiliser un support supplémentaire pour maintenir la pièce à bonne hauteur.
- Ne poncez jamais une pièce non maintenue correctement, veillez à maintenir la pièce à l'aide de la butée ou du guide d'angle, la seule exception étant le ponçage des pièces courbes.
- Éliminez systématiquement les chutes de bois et autres éléments se trouvant sur la machine, la butée et sur la bande de ponçage avant de mettre la machine en marche.
- Ne placez rien sur la table pendant que la machine est en fonction.
- Ne quittez jamais le poste de travail lorsque la machine est en route ou pas encore complètement arrêtée.

- Placez toujours la pièce à plat sur la table de ponçage et maintenez-la contre la butée, pour poncer les pièces courbes avec le disque, maintenez fermement la pièce à plat sur la table support.

6. Risques résiduels

La machine est construite selon le niveau le plus moderne de la technologie et dans le respect des règles de sécurité reconnues. Toutefois, certains risques résiduels peuvent persister lors de l'utilisation.

- Risque de blessure pour les doigts et pour les mains par l'outil de ponçage en rotation en cas de guidage incorrect ou position incorrecte de la pièce à poncer.
- Risque de blessure dû à l'éjection de pièces à usiner en cas de fixation ou guidage incorrect.
- Le courant présente un risque en cas d'utilisation de lignes de branchement électrique non conformes.
- Des risques résiduels non apparents sont toutefois encore possibles malgré toutes les mesures prises.
- Il est possible de réduire les risques résiduels en respectant les consignes de sécurité et l'utilisation conforme ainsi que les instructions de service.

7. Caractéristiques techniques

Encombrement long. x larg. x haut.	460 x 360 x 280 mm
Ø Disque	150 mm
Rotation du disque	2980 min ⁻¹ .
Dimensions de la bande	915 x 100 mm
Vitesse de la bande	7,5 m/s
Inclinaison	0° – 90°
Dimensions de la plaque support	225 x 160 mm
Inclinaison de la plaque support	0°-45°
Poids	16,5 kg
Moteur	230-240 V~ / 50 Hz
Puissance absorbée	370 W

Sous réserve de modifications techniques !

Les valeurs totales des vibrations ont été déterminées conformément à l'EN 62841-1.

Niveau de pression acoustique L_{pA}	81 dB(A)
Imprécision de mesure K_{pA}	3 dB
Niveau acoustique L_{WA}	94 dB(A)
Imprécision de mesure K_{WA}	3 dB

Portez une protection auditive.

Les nuisances sonores peuvent entraîner une perte d'audition. Les valeurs globales d'oscillation (somme vectorielle des 3 directions) ont été calculées conformément à la norme EN 62841-1.

8. Configuration et utilisation

Avant la mise en service

Assurez-vous, avant de connecter la machine, que les données se trouvant sur la plaque de signalisation correspondent bien aux données du réseau.

Avertissement !

Enlevez systématiquement la fiche de contact avant de paramétrer l'appareil.

- Avant la mise en service, les recouvrement set dispositifs de sécurité doivent être montés dans les règles de l'art.
- La bande abrasive et le plateau de ponçage doivent pouvoir fonctionner librement.
- Dans le cas de bois ayant déjà été travaillés, veillez aux corps étrangers, comme par ex. les clous ou vis, etc.
- Avant d'actionner l'interrupteur marche/arrêt, assurez-vous que le papier abrasif est correctement monté et que les pièces amovibles le sont sans obstacle.

8.1 Montage (fig. 1 - 5)

- Montez la protection des disques (15) à l'aide des vis (16). (fig. 2)
- Montez la table de ponçage (14) et la bloquez à l'aide de la vis (1). (fig. 3+4). La table de ponçage (14) peut être réglée en continu à l'aide de la graduation d'onglet (2) et de la vis à oreilles (1) de 0° à 45°. La butée transversale réglable (7) garantit un guidage de la pièce à usiner sûr. Attention ! Le plateau de ponçage (11) doit pouvoir bouger librement, l'écart entre la table de ponçage (14) et le plateau de ponçage (11) ne doit cependant pas être supérieur à 1,6 mm.
- Placez le rail de butée (7) et fixez-le à l'aide des vis (17). (fig. 5). Attention ! La bande abrasive (11) doit pouvoir bouger librement.

8.2 Remplacer la bande abrasive (11) (fig. 6 - 9)

- Débranchez la fiche de contact.
- Retirez les vis (18)
- Retirez la bande abrasive (19)
- Déplacez le tendeur de bande abrasive (10) vers la droite afin de détendre la bande abrasive (6).
- Retirez la bande abrasive (6) par l'arrière
- Montez à nouveau la nouvelle bande abrasive dans le sens inverse des étapes. Attention ! Respectez le sens de rotation : sur le boîtier, et sur la partie interne de la bande abrasive!

8.3 Remplacer la bande abrasive (6)

- Débranchez la fiche de contact.
- Poussez la bande abrasive (6) à la main lentement dans le sens de la course.
- La bande abrasive (6) doit se déplacer au centre de la surface de ponçage, si ce n'est pas le cas, on peut l'ajuster avec la vis moletée (8).

8.4 Régler la position de ponçage de la bande abrasive (6) (fig. 10-12)

- Desserrer la vis à six pans creux (5)
- Déplacez la bande abrasive (6) vers le haut dans la position souhaitée.
- Serrer à nouveau la vis à six pans creux (5) pour fixer cette position.
- Pour maintenir la pièce dans cette position, il est possible d'utiliser la table de rectification, en desserrant d'abord les deux vis à six pans creux (17) puis en retirant la plaque de raccordement (7). La table de broyage peut maintenant être insérée dans le trou du tube support (20) et fixée à l'aide de la vis de fixation (1).

8.5 Remplacer le papier abrasif sur le plateau de ponçage (11)

Démontez la protection de disque inférieure (15) en retirant les 2 vis (16). Retirez le papier abrasif du plateau de ponçage (11) et montez la nouvelle attache velcro.

Montage de la ponceuse à bande/disque sur un établi

Si la ponceuse à bande/disque doit être utilisée dans un endroit définitif, fixez-la à un établi ou à une autre surface stable. Lorsque vous montez la ponceuse sur un établi, percez des trous dans la surface supérieure de l'établi.

- Faites des repères sur l'établi pour les trous qui permettront de fixer votre ponceuse. Utilisez les trous de la base de votre ponceuse comme gabarit pour la disposition des trous.
- Percez les trous dans l'établi.
- Placez la ponceuse sur l'établi, en alignant les trous de sa base avec les trous percés dans l'établi.
- Insérez les boulons (non inclus) et serrez-les bien en utilisant des rondelles-freins et des écrous hex. (non inclus). Note: Tous les boulons doivent être insérés par le dessus. Montez les rondelles-freins et les écrous en dessous de l'établi.

Fixation de la ponceuse à bande/disque à un établi avec des serre-joints

Si la ponceuse à bande/disque doit être transportée pour être utilisée à différents endroits, nous vous recommandons de la fixer de manière permanente sur un panneau de montage qui peut être facilement fixé à un établi ou à toute autre surface à l'aide de serre-joints.

Le panneau de montage doit être suffisamment grand pour éviter le basculement de la ponceuse lors de son utilisation. Nous vous recommandons d'employer un morceau de contre-plaqué ou d'aggloméré de bonne qualité de 19 mm (3/4 po) d'épaisseur.

- Faites des repères sur le panneau pour les trous qui permettront de fixer votre ponceuse. Utilisez les trous de la base de votre ponceuse comme gabarit pour la disposition des trous.
- Suivez les trois dernières étapes de la section intitulée Montage de la ponceuse à bande/disque sur un établi.

Note: Si vous utilisez des tire-fond, assurez-vous que leur longueur est suffisante pour traverser les trous du socle de la ponceuse et le matériau sur lequel est montée la scie. Si vous utilisez des boulons, assurez-vous qu'ils sont assez longs pour traverser les trous du socle de la ponceuse, le matériau sur lequel est monté la scie, les rondelles-freins et les écrous hex.

8.6 Interrupteur marche, arrêt (12)

- La ponceuse peut être allumée en appuyant sur la touche verte « 1 ».
- Pour éteindre à nouveau la ponceuse, on peut appuyer sur la touche rouge « 0 ».

Avertissement: Ne tentez pas de commander la mise en marche ou l'arrêt de la bande de ponçage en passant au-dessus de la machine, vous risquez de vous blesser.

8.7 Ponçage

- Tenez toujours bien la pièce à usiner pendant le ponçage.
- N'exercez pas de grande pression.
- La pièce à usiner doit être déplacée en va et vient sur la bande abrasive ou sur le plateau de ponçage pendant le ponçage, pour éviter que le papier abrasif ne s'use que d'un seul côté !
- Important ! Les pièces de bois doivent toujours être poncées dans le sens du fil du bois pour éviter qu'il ne se détache par éclats.

9. Transport

Si vous voulez transporter l'appareil à un autre endroit, débranchez l'appareil du réseau et placez-le à un autre endroit prévu pour cela.

10. Consignes de travail

Ponçage d'une arête ou d'un chant Fig 14

Il est possible d'incliner la table de travail entre 0° et 45°.

Pour incliner la table de travail:

- Pour ce faire, desserrer la vis de fixation (1).
- Positionnez la table de travail à l'angle désiré. Note: Même inclinée, la table de travail ne doit pas être écartée de plus de 1,6 mm de la surface de ponçage.
- Serrer à nouveau fermement la vis de fixation (1).

Ponçage d'une extrémité avec le guide d'angle Fig. 15

Un guide d'angle (13) est fourni avec la machine et permet d'effectuer un travail précis. L'emploi du guide d'angle pour le ponçage d'une petite section d'extrémité à l'aide du disque de ponçage est recommandé.

Note: Toujours poncer la pièce en la déplaçant à partir de la gauche vers le centre du disque de ponçage.

Attention : pas au-delà, risque de blessure si la pièce est projetée.

Ponçage sur la bande de ponçage (horizontalement ou verticalement) (Fig. 10-12+16)

Il est possible de placer le bras de ponçage verticalement ou horizontalement. Selon la configuration de la pièce à poncer, il est possible d'utiliser la plaque - support alors que le bras de ponçage est installé horizontalement ou verticalement.

- Desserrer la vis à six pans creux (5)

- Déplacez la bande abrasive (6) vers le haut dans la position souhaitée.
- Serrer à nouveau la vis à six pans creux (5) pour fixer cette position.
- Pour maintenir la pièce dans cette position, il est possible d'utiliser la table de rectification, en desserrant d'abord les deux vis à six pans creux (17) puis en retirant la plaque de raccordement (7). La table de broyage peut maintenant être insérée dans le trou du tube support (20) et fixée à l'aide de la vis de fixation (1).

Note: Pour le ponçage d'une pièce longue alors que le bras de ponçage est placé verticalement, déplacez la pièce à poncer uniformément sur toute la largeur de la bande de ponçage.

Ponçage d'une surface sur la bande de ponçage, Fig. 17

- Tenez fermement la pièce à poncer (W); veillez à ne pas approcher les doigts de la bande de ponçage, vous risqueriez de vous blesser.
- Maintenez l'extrémité de la pièce fermement en contact contre la butée et déplacez la pièce pour utiliser uniformément toute la largeur de la bande de ponçage (7). Note: Il faut faire particulièrement attention lors du ponçage (7) d'une pièce mince ou très longue. Éventuellement il faut enlever la butée. Appliquez juste la pression nécessaire pour que la bande de ponçage puisse évacuer la poussière de ponçage.

Ponçage d'une pièce cintrée, voir figure. 18)

Avertissement: Ne tentez jamais de poncer les surfaces d'extrémité d'une pièce droite au niveau du tambour libre (R); ceci pourrait provoquer une projection brutale de la pièce (W). Le non-respect de cette mise en garde peut entraîner des blessures graves.

Poncez toujours une surface concave sur la bande de ponçage au niveau du rouleau libre:

- Tenez fermement la pièce à poncer, veillez à ne pas approcher les doigts de la surface de ponçage, risque de blessure
- Maintenez la pièce fermement en contact contre le tambour, et déplacez la pièce pour utiliser toute la largeur de la bande de ponçage.

Ponçage d'une surface convexe sur le disque de ponçage voir figure 19

Utilisez toujours le disque de ponçage pour le ponçage d'une surface convexe; déplacez la pièce (W) à poncer de la gauche vers le centre du disque comme l'illustre la figure 17

- Tenez fermement la pièce à poncer; veillez à ne pas approcher les doigts de la surface de ponçage, risque de blessure.
- Exercez une pression uniforme de la pièce contre le disque de ponçage; déplacez la pièce de la gauche vers le centre pour utiliser uniformément toute la surface du disque de ponçage.

Attention: ne poncez jamais de pièces concaves du côté droit du disque la pièce peut être éjectée, risque de blessure.

11. Nettoyage et maintenance

Avertissement ! Avant tout réglage, entretien ou réparation, débrancher la fiche du secteur!

Maintenance générale

Essuyer de temps en temps la machine à l'aide d'un chiffon afin d'en éliminer les copeaux et la poussière. Huiler les pièces tournantes une fois par mois pour prolonger la durée de vie de l'outil. Ne pas huiler le moteur. Pour nettoyer le plastique, ne pas utiliser de produits corrosifs.

Entretien général

Après avoir utilisé votre ponceuse à bande et à disque, nettoyez-la complètement, lubrifiez régulièrement toutes les pièces en mouvement. Appliquez une légère couche de cire en pâte de type automobile sur la table de travail pour en faciliter le nettoyage.

Cartier du moteur

Éliminez régulièrement toute poussière qui pourrait s'accumuler à l'intérieur du carter moteur.

Nettoyage

De la poussière peut s'accumuler sur et dans la ponceuse.

Vérifier régulièrement (au mieux après chaque utilisation) et éliminez la poussière en l'aspirant ou en la soufflant délicatement avec de l'air comprimé.

Informations service après-vente

Il faut tenir compte du fait que pour ce produit les pièces suivantes sont soumises à une usure liée à l'utilisation ou à une usure naturelle ou que les pièces suivantes sont nécessaires en tant que consommables.

Pièces d'usure*: Charbons; Courroie trapézoïdale; Abrasif,

*Pas obligatoirement compris dans la livraison !

Les pièces de rechange et accessoires sont disponibles auprès de notre centre de services. Pour ce faire, scannez le QR Code figurant sur la page d'accueil.

12. Stockage

Entreposer l'appareil et ses accessoires dans un lieu sombre, sec et à l'abri du gel. En outre, ce lieu doit être hors de portée des enfants. La température de stockage optimale se situe entre 5 °C et 30 °C.

Recouvrir l'outil électrique afin de le protéger de la poussière ou de l'humidité. Conserver la notice d'utilisation à proximité de l'outil électrique.

13. Raccordement électrique

Le moteur électrique installé est doté d'un branchement pour la mise en service immédiate.

Le branchement correspond aux normes en vigueur (VDE et DIN). Le raccordement à effectuer par le client, ainsi que les câbles de rallonge utilisés, devront être conformes à ces normes.

Cordons d'alimentation électrique défectueux

Les cordons électriques défectueux résultent souvent de dommages sur l'isolation.

Les causes en sont:

- des marques de pression lorsque les cordons d'alimentation sont passés par la fente de la fenêtre ou de la porte.
- Des plis en cas de montage ou d'acheminement incorrect des cordons d'alimentation.
- Des coupures lors du passage des fils.
- Dommages à l'isolation lorsqu'on débranche le câble de la prise murale en tirant.
- Des fissures dues au vieillissement de l'isolation.

Les cordons d'alimentation électrique ne doivent pas être utilisés et sont extrêmement dangereux en raison des dommages à l'isolation. Vérifiez les cordons d'alimentation électriques régulièrement pour d'éventuels dommages. Assurez-vous que les cordons d'alimentation ne soient pas connectés au réseau électrique lors de la vérification.

Les cordons d'alimentation électriques doivent être conformes aux réglementations VDE et DIN pertinentes. Utilisez uniquement les cordons d'alimentation avec le marquage H05VV-F. L'impression de la désignation du type sur le câble d'alimentation est obligatoire.

Moteur à courant alternatif

- La tension du réseau doit être de 220 - 240 V~.
- Les conducteurs des rallonges d'une longueur maxi. de 25 m doivent présenter une section de 1,5 mm².

Type de raccordement Y

Si la ligne de raccordement au réseau de cet appareil est endommagée, elle doit être remplacée par le fabricant ou son service après-vente ou une personne de qualification similaire afin d'éviter les dangers.

Les raccordements et réparations de l'équipement électrique doivent être réalisés par un électricien.

Pour toute question, veuillez indiquer les données suivantes:

- Type de courant du moteur
- Données figurant sur la plaque signalétique de la machine
- Données figurant sur la plaque signalétique du moteur

14. Mise au rebut et recyclage



L'appareil se trouve dans un emballage permettant d'éviter les dommages dus au transport. Cet emballage est une matière première et peut donc être réutilisé ultérieurement ou être réintroduit dans le circuit des matières premières. L'appareil et ses accessoires sont en matériaux divers, comme par ex. des métaux et matières plastiques. Éliminez les composants défectueux par le circuit d'élimination des déchets spéciaux. Renseignez-vous dans un commerce spécialisé ou auprès de l'administration de votre commune !

Ne jetez pas les anciens appareils avec les déchets ménagers!



Ce symbole indique que conformément à la directive relative aux déchets d'équipements électriques et électroniques (2012/19/UE) et aux lois nationales, ce produit ne doit pas être jeté avec les déchets ménagers. Ce produit doit être remis à un centre de collecte prévu à cet effet. Le produit peut par exemple, être retourné lors de l'achat d'un produit similaire ou être remis à un centre de collecte agréé pour le recyclage d'appareils électriques et électroniques usagés. En raison des substances potentiellement dangereuses souvent contenues dans les appareils électriques et électroniques usagés, la manipulation non conforme des appareils usagés peut avoir un impact négatif sur l'environnement et la santé humaine. Une élimination conforme de ce produit contribue en outre à une utilisation efficace des ressources naturelles. Pour plus d'informations sur les centres de collecte des appareils usagés, veuillez contacter votre municipalité, le service communal d'élimination des déchets, un organisme agréé pour éliminer les déchets d'équipements électriques et électroniques ou le service d'enlèvement des déchets.

15. Dépannage

Panne	Causes possible	Remède
Le moteur ne tourne pas.	<ul style="list-style-type: none"> a) Interrupteur marche/arrêt endommagé b) Câble de l'interrupteur marche/arrêt endommagé c) Relais de l'interrupteur marche/arrêt endommagé d) Fusible fondu e) Moteur brûlé 	<ul style="list-style-type: none"> a-d) Remplacez toutes les pièces endommagées avant d'utiliser la ponceuse. e) Contactez votre centre de service local ou votre station de service autorisée dans ce domaine. Chaque essai de réparation peut présenter un risque s'il n'est pas réalisé par un spécialiste qualifié.
La machine ralentit pendant le travail	La pression exercée sur la pièce à travailler est trop importante.	Exercez une pression moindre sur la pièce à travailler.
La bande abrasive se décentre par rapport au disque d'entraînement	Elle ne circule pas dans la trace.	Régler de nouveau la trace.
Le bois brûle pendant le ponçage.	<ul style="list-style-type: none"> a) La meule ou la bande abrasive est enduite de produit lubrifiant. b) La pression exercée sur la pièce à travailler est trop forte. 	<ul style="list-style-type: none"> a) Changez la bande ou le disque. b) Réduisez la pression exercée sur la pièce à travailler.

Spiegazione dei simboli sull'apparecchio

	<p>Attenzione! Possibile per il mancato rispetto Pericolo di morte, rischio di lesioni o danni allo strumento!</p>
	<p>Per ridurre il rischio di lesioni leggete le istruzioni per l'uso!</p>
	<p>Indossate gli occhiali protettivi!</p>
	<p>Portate cuffie antirumore!</p>
	<p>Mettete una maschera antipolvere!</p>
	<p>Attenzione! Pericolo di lesioni! Non mettere le mani nel disco di levigatura in movimento.</p>
	<p>Attento! Prima dell'installazione, la pulizia, le alterazioni, la manutenzione, lo stoccaggio e il trasporto di accendere il dispositivo e scollegarlo dalla rete elettrica.</p>

Indice:
Pagina:

1.	Introduzione	43
2.	Descrizione dell'apparecchio	43
3.	Prodotto ed accessori in dotazione	43
4.	Utilizzo proprio	44
5.	Indicazioni generali di sicurezza per le apparecchiature elettriche	44
6.	Rischi residui	46
7.	Caratteristiche tecniche	47
8.	Montaggio e utilizzo	47
9.	Trasporto	48
10.	Istruzioni di lavoro	48
11.	Manutenzione	49
12.	Stoccaggio	50
13.	Ciamento elettrico	50
14.	Smaltimento e riciclaggio	50
15.	Risoluzione dei guasti	51

1. Introduzione

Fabbricante:

Schepach GmbH
Günzburger Straße 69
D-89335 Ichenhausen

Egrio cliente,

Le auguriamo un piacevole utilizzo del Suo nuovo apparecchio.

Avvertenza:

Ai sensi della legge sulla responsabilità dei prodotti attualmente in vigore, il fabbricante non è responsabile per eventuali danni che si dovessero verificare a questa apparecchiatura o a causa di questa in caso di:

- utilizzo improprio,
- inosservanza delle istruzioni per l'uso,
- riparazioni effettuate da specialisti terzi non autorizzati,
- installazione e sostituzione di ricambi non originali,
- utilizzo non conforme,
- avaria dell'impianto elettrico in caso di inosservanza delle disposizioni in materia elettrica e delle norme VDE 0100, DIN 57113 / VDE0113.

Attenzione!

Nell'usare gli apparecchi si devono prendere diverse misure di sicurezza per evitare lesioni e danni.

Quindi leggete attentamente queste istruzioni per l'uso/avvertenze di sicurezza.

Conservate bene le informazioni per averle a disposizione in qualsiasi momento. Se date l'apparecchio ad altre persone, consegnate anche queste istruzioni per l'uso/avvertenze di sicurezza insieme all'apparecchio. Non ci assumiamo alcuna responsabilità per incidenti o danni causati dal mancato rispetto di queste istruzioni e delle avvertenze di sicurezza.

Oltre alle disposizioni di sicurezza contenute nelle qui presenti istruzioni per l'uso, è necessario altresì osservare le norme in vigore nel proprio Paese per l'utilizzo dell'utensile elettrico.

Conservare le istruzioni per l'uso vicino all'utensile elettrico, protette da sporcizia e umidità in una copertina di plastica. Esse devono essere attentamente lette e scrupolosamente osservate da tutti gli operatori prima di iniziare il lavoro.

Sull'utensile elettrico possono lavorare soltanto persone che sono state istruite sul suo uso e sui pericoli ad esso collegati. L'età minima richiesta per gli operatori deve essere assolutamente rispettata.

Oltre agli avvisi di sicurezza contenuti nelle presenti istruzioni per l'uso e alle disposizioni speciali in vigore nel proprio Paese, devono essere rispettate le regole tecniche generalmente riconosciute per l'esercizio di macchine di lavorazione del legno.

Non ci assumiamo alcune responsabilità in caso di incidenti o danni dovuti al mancato rispetto delle presenti istruzioni e delle avvertenze di sicurezza.

2. Descrizione dell'apparecchio

1. Vite di bloccaggio per piano di levigatura
2. Scala graduata
3. Bocchettone di aspirazione
4. Piastra di base
5. Vite a esagono cavo
6. Nastro abrasivo
7. Barra di battuta
8. Vite zigrinata per regolazione del nastro abrasivo
9. Piede di appoggio
10. Tendinastro
11. Piastra di levigatura
12. Interruttore di accensione/spengimento
13. Battuta trasversale
14. Piano di levigatura

3. Prodotto ed accessori in dotazione

- Aprite l'imballaggio e togliete con cautela l'apparecchio dalla confezione.
- Togliete il materiale d'imballaggio e anche i fermi di trasporto / imballo (se presenti).
- Controllate che siano presenti tutti gli elementi forniti.
- Verificate che l'apparecchio e gli accessori non presentino danni dovuti al trasporto.
- Se possibile, conservate l'imballaggio fino alla scadenza della garanzia.

Attenzione

L'apparecchio e il materiale d'imballaggio non sono giocattoli! I bambini non devono giocare con sacchetti di plastica, film e piccoli pezzi! Sussiste pericolo di ingerimento e soffocamento!

- Levigatrice a nastro e a disco
- Battuta trasversale
- Piano di levigatura
- Nastro abrasivo
- Disco di levigatura
- Istruzioni per l'uso originali

4. Utilizzo proprio

La levigatrice a nastro e a disco viene utilizzata per la levigatura di tutti i tipi di legno, a seconda delle dimensioni della macchina.

La macchina è conforme alla direttiva CE in materia di apparecchiature.

- Le prescrizioni di sicurezza, uso e manutenzione del costruttore così come le misurazioni indicate nei "Dati tecnici" devono essere osservate.
- Le prescrizioni di prevenzione degli incidenti e tutte le norme relative alla sicurezza conosciute devono essere osservate.
- La macchina può essere usata, sottoposta a manutenzione o riparata, solo da persone che hanno dimestichezza con essa e sono informate dei pericoli. Modifiche di propria iniziativa alla macchina sollevano il costruttore dalla responsabilità di eventuali danni che ne derivano.
- La macchina può essere usata solo con accessori e attrezzi originali del produttore.
- Qualunque altro uso è considerato non conforme. Il costruttore non è responsabile per i danni da esso derivati, il rischio riguarda solo l'operatore.

Tenete presente che i nostri apparecchi non sono stati costruiti per l'impiego professionale, artigianale o industriale. Non riconosciamo alcuna garanzia se l'apparecchio viene usato in imprese commerciali, artigianali o industriali, o in attività equivalenti.

5. Indicazioni generali di sicurezza per le apparecchiature elettriche

Attenzione! Leggere tutte le indicazioni sicurezza e le avvertenze. La mancata osservanza delle indicazioni sicurezza e delle avvertenze può causare scosse elettriche, incendi e/o lesioni gravi.

Conservare tutte le informazioni di sicurezza e le istruzioni per riferimenti futuri.

Il termine „utensile elettrico“ utilizzato nelle avvertenze di pericolo si riferisce a utensili elettrici alimentati dalla rete (con linea di allacciamento) e a utensili elettrici alimentati a batteria (senza linea di allacciamento).

1) Sicurezza sul posto di lavoro

- a) **Tenere la postazione di lavoro sempre pulita e ben illuminata.** Il disordine o la presenza di zone della postazione di lavoro non illuminate, possono essere causa di incidenti.
- b) **Evitare d'impiegare l'utensile elettrico in ambienti soggetti al rischio di esplosioni nei quali vi sia presenza di liquidi, gas o polveri infiammabili.** Gli utensili elettrici producono scintille che possono causare l'incendio di polvere o vapori.
- c) **Durante l'uso dell'utensile elettrico, tenere lontani bambini e altre persone.** In caso di distrazione si può perdere il controllo dell'utensile elettrico.

2) Sicurezza elettrica

- a) **La spina di collegamento dell'utensile elettrico deve essere idonea alla presa.** La spina non deve essere modificata in alcun modo. Non usare delle spine con adattatore con utensili elettrici protetti da un collegamento a terra. Le spine non modificate e le prese idonee diminuiscono il rischio di una scossa elettrica.
- b) **Evitare il contatto del corpo con superfici collegate a terra come quelle di tubi, radiatori, fornelli e frigoriferi. Il rischio di scosse elettriche aumenta se il corpo dell'utilizzatore è collegato a terra.**
- c) **Tenere gli utensili elettrici al riparo dalla pioggia o dall'umidità.** La penetrazione di acqua in un utensile elettrico aumenta il rischio di una scossa elettrica.
- d) **Non utilizzare impropriamente il cavo per trasportare l'utensile elettrico, appenderlo o per rimuovere la spina dalla presa di corrente.** Tenere il cavo lontano da calore, olio, spigoli vivi o parti in movimento dell'apparecchio. I cavi danneggiati o aggrovigliati aumentano il rischio di una scossa elettrica.
- e) **Se si lavora con un utensile elettrico all'aperto, usare soltanto dei cavi di prolunga omologati per le zone esterne.** Se si lavora con un utensile elettrico all'aperto, usare soltanto dei cavi di prolunga omologati per le zone esterne.
- f) **Se non è possibile evitare l'impiego dell'utensile elettrico in ambienti umidi, utilizzare un interruttore differenziale.** L'impiego di un interruttore differenziale riduce il pericolo di una scossa elettrica.

3) Sicurezza delle persone

- a) **Prestare attenzione alle proprie azioni e utilizzare l'utensile elettrico con prudenza.** Non usare l'utensile elettrico se si è stanchi o sotto l'influsso di sostanze stupefacenti, alcol o medicinali. Un attimo di disattenzione durante l'uso dell'utensile elettrico può causare gravi lesioni.
- b) **Indossare dispositivi individuali di protezione e occhiali protettivi.** Se si indossano dispositivi individuali di protezione come maschera antipolvere, scarpe di sicurezza con suole antistrucchiolevoli, casco protettivo o cuffie antirumore, a seconda dell'impiego dell'utensile elettrico, il rischio di lesioni diminuisce notevolmente.
- c) **Evitare la messa in esercizio involontaria.** Accertarsi che l'utensile elettrico sia spento prima di collegare l'alimentazione di corrente e/o la batteria ricaricabile, prima di prenderlo o trasportarlo. Comportamenti quali tenere il dito sull'interruttore durante il trasporto o collegare l'utensile elettrico acceso all'alimentazione di corrente, possono essere causa di incidenti.
- d) **Prima di accendere l'utensile elettrico, rimuovere gli utensili di regolazione o i cacciaviti.** Un utensile o una chiave situata in una parte rotante dell'apparecchio può provocare delle lesioni.
- e) **Evitare di assumere posture anomale.** Mantenere una posizione stabile e tenersi sempre in equilibrio. In questo modo si potrà controllare meglio l'utensile elettrico in caso di situazioni inaspettate.
- f) **Indossare indumenti adatti. Non indossare indumenti ampi o gioielli.** Tenere capelli, indumenti e guanti lontani dalle parti in movimento. Indumenti ampi, gioielli o capelli lunghi possono rimanere impigliati nelle parti in movimento.
- g) **Se sono montati dei dispositivi per l'aspirazione e la raccolta della polvere, assicurarsi che siano collegati e vengano usati in modo corretto.** L'impiego di un dispositivo di aspirazione della polvere può diminuire il pericolo rappresentato dalla polvere.
- h) **Fare in modo di non trovarsi in condizioni di pericolo e tenere conto delle regole di sicurezza per gli elettroscandali anche nel caso in cui, dopo vari utilizzi dell'utensile, sia stata acquisita una certa familiarità.** Maneggiare l'attrezzo senza fare attenzione può causare gravi lesioni nel giro di pochi secondi.

4) Utilizzo e cura dell'utensile elettrico

- a) **Non sottoporre l'apparecchio a sollecitazioni eccessive.** Usare l'utensile elettrico adatto per il proprio lavoro. Con l'utensile elettrico adatto, è possibile lavorare in modo migliore e più sicuro nel range di prestazioni indicato.
- b) **Non usare l'utensile elettrico se il suo interruttore è difettoso. Un utensile elettrico che non si può più accendere o spegnere è pericoloso e deve essere riparato.**
- c) **Staccare la spina dalla presa di corrente e/o estrarre la batteria prima di impostare l'utensile, cambiare gli accessori o mettere da parte l'apparecchio.** Questa precauzione evita l'accensione inavvertita dell'utensile elettrico.
- d) **Se gli utensili elettrici non sono in uso, tenerli al di fuori dalla portata dei bambini.** Non permettere l'uso dell'utensile elettrico a persone che non lo conoscono bene o non hanno letto queste istruzioni. Gli utensili elettrici sono pericolosi se sono usati da persone inesperte.
- e) **Eseguire accuratamente la manutenzione degli utensili elettrici.** Verificare che il funzionamento delle parti mobili sia corretto e che non siano bloccate, rotte o danneggiate in modo tale da compromettere il funzionamento dell'utensile elettrico. Far riparare le parti danneggiate prima dell'impiego dell'utensile elettrico. Molti incidenti sono causati da utensili elettrici la cui manutenzione non è stata eseguita correttamente.
- f) **Tenere gli utensili da taglio affilati e puliti. Gli utensili da taglio con bordi affilati tenuti con cura, si bloccano raramente e si muovono più facilmente.**
- g) **Seguire attentamente le presenti istruzioni durante l'utilizzo dell'utensile elettrico, degli accessori, degli utensili, ecc.** Tenere conto delle condizioni di lavoro e dell'attività da svolgere. L'uso di utensili elettrici per scopi diversi da quelli previsti può provocare delle situazioni pericolose.
- h) **Mantenere le maniglie asciutte, pulite e libere da olio e grasso.** Maniglie e superfici della maniglia scivolose non permettono un comando e un controllo dell'attrezzo elettrico sicuri in situazioni imprevedibili.

5) Assistenza

- a) **Fare riparare l'utensile elettrico esclusivamente da personale specializzato e solo impiegando pezzi di ricambio originali. In questo modo potrà essere salvaguardata la sicurezza dell'utensile elettrico.**

Avviso! Questo elettrotensile genera un campo magnetico durante l'esercizio. Tale campo può danneggiare impianti medici attivi o passivi in particolari condizioni. Per ridurre il rischio di lesioni serie o mortali, si raccomanda alle persone con impianti medici di consultare il proprio medico e il produttore dell'impianto medico prima di utilizzare l'elettrotensile.

Regole di sicurezza supplementari per l'utilizzo della levigatrice a nastro e a disco

Attenzione: Non usare la macchina, prima di aver compreso la relativa guida e aver effettuato correttamente l'installazione.

- Nel caso in cui non si è familiarizzato con il funzionamento della levigatrice, chiedere aiuto al vostro capo, insegnante o altra persona qualificata.
- **ATTENZIONE:** Questa macchina è stata progettata solo per la levigatura del legno o di materiale simile al legno. La levigatura di altri materiali può provocare incendi, ferite o danneggiamento del prodotto.
- Indossare sempre occhiali protettivi.
- Usare questa macchina non per lavorare all'aperto.
- **IMPORTANTE:** Montare e usare la macchina solo su una superficie orizzontale. Il montaggio su superficie non orizzontale può portare al danneggiamento del motore.
- Nel caso ci fosse la tendenza, che la macchina durante il funzionamento, specialmente per la levigatura di pezzi lunghi e pesanti, si possa ribaltare o muovere, la macchina deve essere ben collegata ad una superficie portante.
- Accertarsi che il nastro abrasivo scorra nella direzione corretta. A tal fine, osservare le frecce sul lato posteriore del nastro.
- Verificare che il nastro abrasivo venga trascinato correttamente in modo che non possa scivolare giù dalle pulegge motrici.
- Verificare che il nastro abrasivo non sia attorcigliato o allentato.
- Tenere fermo il pezzo in lavorazione, mentre lo si leviga.

- Utilizzare sempre la battuta quando si utilizza la levigatrice a nastro in posizione orizzontale.
- Tenere sempre saldamente il pezzo da lavorare verso il piano quando si utilizza la levigatrice a disco.
- Tenere sempre il pezzo sul lato che si muove verso il basso del disco di levigatura in modo che stia ben appoggiato sul piano. Se si utilizza il lato che si muove verso l'alto, il pezzo da lavorare potrebbe essere scagliato lontano ferendo le persone presenti.
- Tenere sempre una distanza minima di circa 1,6 mm o meno fra il tavolo o la battuta e il nastro o il disco di levigatura.
- Non indossare guanti e non mantenere il pezzo in lavorazione con uno straccio, mentre lo si leviga.
- Levigare con la grossezza del grano del legno.
- Non levigare mai pezzi, che sono troppo piccoli per garantire la giusta sicurezza.
- Evitare movimenti incauti delle mani, per evitare che possano toccare il nastro o il rullo abrasivo.
- Quando si lavorano pezzi di grandi dimensioni, potrebbe essere necessario un supporto per l'altezza del tavolo.
- Non levigare mai un pezzo senza supporto. Sostenere il pezzo con il tavolo o la guida, ad eccezione dei pezzi curvi, sul lato esterno del rullo abrasivo.
- Rimuovere sempre pezzi residui e altri pezzi dal tavolo, dalla guida o dal nastro abrasivo, prima di accendere la macchina.
- Non disporre o montare niente sul tavolo, mentre la levigatrice è un funzione.
- Spegnerne la macchina e rimuovere la spina dalla presa di corrente, quando si installano o si rimuovono gli accessori.
- Non lasciare mai l'ambiente di lavoro, se gli attrezzi sono in corrente o se non sono ancora fermi.
- Posizionare il pezzo da lavorare sul tavolo di levigatura. Per la levigatura di pezzi curvi con rulli di levigatura posizionarli in modo sicuro sul tavolo.

6. Rischi residui

La macchina è realizzata secondo gli standard tecnici odierni e le relative norme di sicurezza. Tuttavia durante il lavoro possono manifestarsi una serie di rischi.

- Pericolo di ferite alle dita e alle mani attraverso i rulli abrasivi rotanti si possono verificare per una guida impropria dello strumento di levigazione.
- Pericolo di ferite a causa di un supporto o guida impropria.
- Pericolo di scossa proveniente da cavi elettrici non a norma o danneggiati.

- Tuttavia, anche sono osservate tutte le prescrizioni, permangono dei rischi evidenti.
- I rischi possibili possono essere ridotti, se sono osservate completamente le Direttive generali di sicurezza e l'Uso conforme alle disposizioni, così come il manuale d'uso.

7. Caratteristiche tecniche

Dimensioni L x P x H	460 x 360 x 280 mm
ø disco	150 mm
Rotazioni del disco	2980 min ⁻¹
Dimensioni nastro abrasivo	915 x 100 mm
Velocità nastro abrasivo	7,5 m/s
Inclinazione	0° – 90°
Dimensioni del piano	225 x 160 mm
Inclinazione del piano	0°-45°
Peso	16,5 kg
Motore	230-240 V~ / 50 Hz
Potenza assorbita	370 W

Salvo cambiamenti tecnici!

I valori di rumore e vibrazione sono stati misurati in conformità alla norma EN 62841-1.

Livello di pressione acustica L_{pA}	81 dB(A)
Incertezza della misura K_{pA}	3 dB
Livello di potenza sonora L_{WA}	94 dB(A)
Incertezza della misura K_{WA}	3 dB

Portate cuffie antirumore

Valori complessivi delle vibrazioni (somma dei vettori in tre direzioni) misurati conformemente alla norma EN 62841-1.

8. Montaggio e utilizzo

Prima della messa in funzione

Prima di collegare la macchina verificare che i dati sulla targhetta corrispondano ai dati di rete.

Avviso!

Estrarre sempre la spina prima di eseguire le regolazioni sul dispositivo.

- Prima della messa in funzione devono essere montati in modo corretto tutte le coperture e i dispositivi di sicurezza.
- Il nastro e il disco di levigatura devono potersi muovere liberamente.
- In caso di legno prelaborato, fare attenzione alla presenza di corpi estranei, come ad es. chiodi o viti, ecc.
- Prima di azionare l'interruttore di accensione/spegnimento, assicurarsi che il foglio abrasivo sia montato correttamente e che le parti mobili si spostino facilmente.

8.1 Montaggio (fig. 1 - 5)

- Montare la protezione inferiore del disco (15) con le viti (16). (Fig. 2)
- Montare il piano di levigatura (14) e fissarlo con la vite ad alette (1). (Fig. 3+4) Il piano di levigatura (14) può essere regolato in continuo da 0° a 45° per mezzo della scala per i tagli obliqui (2) e la vite ad alette (1).
- La battuta trasversale regolabile (13) garantisce una guida sicura del pezzo da lavorare. Attenzione! Il disco di levigatura (11) deve potersi muovere liberamente, la distanza tra il piano di levigatura (14) e il disco di levigatura (11) non deve però essere maggiore di 1,6 mm.
- Montare la barra di battuta (7) e fissarla con le viti a esagono cavo (17) (fig. 5). Attenzione! Il nastro di levigatura (6) deve poter scorrere liberamente.

8.2 Sostituzione del nastro abrasivo (6) (fig. 6 - 9)

- Staccare la spina dalla presa di corrente.
- Rimuovere le viti (18).
- Rimuovere la protezione del nastro abrasivo (19).
- Muovere verso destra il tendinastro (10) per allentare il nastro abrasivo (6).
- Sfilare il nastro abrasivo (6) da dietro.
- Montare il nuovo nastro in ordine inverso. Attenzione! Fate attenzione al senso di scorrimento: sul rivestimento esterno e sul lato interno del nastro abrasivo!

8.3 Regolazione del nastro abrasivo (6)

- Staccare la spina dalla presa di corrente.
- Spingere piano a mano il nastro abrasivo (6) nel senso di scorrimento.
- Il nastro abrasivo (6) deve scorrere al centro della superficie di levigatura, altrimenti può venire regolato ulteriormente tramite la vite zigrinata (8).

8.4 Modifica della posizione di levigatura del nastro (6) (fig. 10 - 12)

- Allentare la vite a esagono cavo (5).
- Spostare verso l'alto il nastro di levigatura (6) nella posizione desiderata.
- Stringere nuovamente la vite a esagono cavo (5) per fissare questa posizione.
- In questa posizione il piano di levigatura può essere inserito verso l'appoggio per il pezzo; a questo scopo occorre prima allentare le due viti a esagono cavo (17) e quindi rimuovere la barra di battuta (7). Ora è possibile spingere il piano di levigatura nel foro del tubo di supporto (20) e fissare con la vite di bloccaggio (1).

8.5 Sostituzione del foglio abrasivo sul disco di levigatura (11)

Smontare la protezione inferiore del disco (15) rimuovendo le 2 viti (16). Rimuovere il foglio abrasivo dal disco di levigatura (11) e montare il nuovo foglio (fissaggio a velcro).

Impiego come macchina stazionaria

Per un uso continuo si consiglia il montaggio su un banco da lavoro.

- Marcare i punti di foratura, dove la levigatrice deve essere posizionata, come può essere successivamente installata e segnare la posizione dei fori da effettuare sul banco da lavoro.
- Effettuare i fori sul banco da lavoro.
- Posizionare la levigatrice sui fori e avvitarla dall'alto attraverso i fori la levigatrice e il banco da lavoro.
- Ora avvitarla dal basso la levigatrice con le rondelle sottostanti e stringere i dadi esagonali.

Impiego come macchina mobile

Per un uso mobile della levigatrice si consiglia il montaggio su una piastra idonea. Essa può essere fissata sul rispettivo banco da lavoro. La piastra deve avere uno spessore minimo di 19 mm e una grandezza sufficiente rispetto alla levigatrice, in modo tale da trovare lo spazio per i morsetti.

- Evidenziare i punti da forare sulla piastra.
- Continuare secondo quanto indicato al punto "Impiego come macchina stazionaria" in precedenza

Nota: Verificare la giusta lunghezza delle viti. Le viti spax non possono sporgere, per non danneggiare la superficie, le viti esagonali invece possono sporgere, affinché le rondelle e i dadi esagonali possano essere fissate.

8.6 Interruttore di accensione/spegnimento (12)

- La levigatrice viene accesa premendo il pulsante verde „1“.
- Per spegnere la levigatrice, premere il pulsante rosso „0“.

Avviso: Per accendere e spegnere la molatrice, non passare mai il braccio sopra all'apparecchio! Pericolo di lesioni!

8.7 Molatura

- Durante la levigatura tenete sempre saldamente il pezzo da lavorare.
- Non esercitare troppa pressione.
- Il pezzo da lavorare dovrebbe venire mosso con leggere oscillazioni in avanti e indietro sul nastro ovvero sul disco di levigatura per evitare che la superficie abrasiva si consumi solo da un lato!
- Importante! I tondelli devono essere levigati sempre nel senso della venatura per evitare che si formino schegge. Attenzione! Se durante il lavoro il disco o il nastro abrasivo dovessero bloccarsi, togliere il pezzo da lavorare e aspettare fino a quando l'apparecchio abbia di nuovo raggiunto il numero di giri massimo.

9. Trasporto

Se si desidera trasportare l'apparecchio in un altro luogo, scollegarlo dalla rete elettrica e collocarlo nell'apposito nuovo luogo di utilizzo.

10. Istruzioni di lavoro

Levigatura di smussi e spigoli (fig. 14)

Il piano di lavoro può essere inclinato in continuo da 0° a 45°.

- Allentare la vite di bloccaggio (1).
- Portare il piano all'inclinazione desiderata. Attenzione: Anche inclinato, il piano di lavoro non deve trovarsi a una distanza superiore a 1,6 mm dal disco di levigatura!
- Serrare poi di nuovo la vite di bloccaggio (1).

Levigatura di parti frontali con una dima per tagli obliqui (fig. 15)

La dima per tagli obliqui inclusa nella fornitura (13) facilita la levigatura di precisione. Si consiglia di utilizzarla per la levigatura delle parti frontali (corte).

Avvertenza: Muovere sempre il pezzo da lavorare da sinistra verso il centro del disco di levigatura, mai viceversa! Pericolo di lesioni dovuto alla proiezione del pezzo da lavorare verso l'esterno!

Levigatura orizzontale e verticale (fig. 10 - 12+16)

La levigatrice può essere utilizzata in verticale e in orizzontale. Il piano di lavoro si presta a entrambe le applicazioni.

- Allentare la vite a esagono cavo (5).
- Spostare verso l'alto il nastro di levigatura (6) nella posizione desiderata.
- Stringere nuovamente la vite a esagono cavo (5) per fissare questa posizione.
- In questa posizione il piano di levigatura può essere inserito verso l'appoggio per il pezzo; a questo scopo occorre prima allentare le due viti a esagono cavo (17) e quindi rimuovere la barra di battuta (7). Ora è possibile spingere il piano di levigatura nel foro del tubo di supporto (20) e fissare con la vite (1).

Avvertenza: Levigare i pezzi lunghi in posizione verticale spostandoli in modo uniforme sul nastro abrasivo.

Levigatura superficiale sul nastro abrasivo (fig. 17)

- Tenere saldamente il pezzo da lavorare (W). Fare attenzione alle dita! Pericolo di lesioni!
- Dirigere il pezzo da lavorare premendolo con decisione contro i supporti per la levigatura (7) uniformemente sul nastro abrasivo. Attenzione: Prestare particolare attenzione quando si levigano materiali molto sottili o lunghi (eventualmente anche senza supporti per la levigatura (7)). Non premere mai troppo in modo che il materiale di scarto possa essere trasportato via dal nastro di levigatura.

Levigatura di parti tonde concave (fig. 18)

Avviso: Non levigare le parti frontali di pezzi diritti sull'albero di trascinamento (R)! Il pezzo da lavorare (W) potrebbe essere scagliato lontano. Pericolo di lesioni!

Levigare sempre le parti arrotondate concave sul nastro abrasivo verso l'albero di trascinamento.

- Tenere saldamente il pezzo da lavorare. Fare attenzione alle dita! Pericolo di lesioni!
- Muovere il pezzo in modo uniforme sul nastro abrasivo. Attenzione: Prestare particolare attenzione quando si levigano materiali molto sottili o lunghi.

Levigatura di parti tonde convesse (fig. 19)

Le parti arrotondate convesse devono essere levigate con il disco di levigatura muovendo il pezzo (W) dal bordo sinistro verso il centro del disco.

- Tenere saldamente il pezzo da lavorare. Fare attenzione alle dita! Pericolo di lesioni!
- Premere il pezzo in modo uniforme contro il disco di levigatura muovendolo da sinistra verso il centro del disco.

Avviso: Non levigare mai le parti arrotondate concave sul lato destro del disco abrasivo! Il pezzo potrebbe essere scagliato via! Pericolo di lesioni!

11. Manutenzione

Avviso! Prima di qualsiasi regolazione, riparazione o manutenzione, staccare la spina!

Misure di manutenzione generali

Di quando in quando asportare con un panno trucioli e polvere dalla macchina. Per allungare la durata di vita dell'utensile oliare una volta al mese le parti rotanti. Non oliare il motore.

Per pulire la plastica non utilizzare agenti corrosivi.

Indicazioni generali per la manutenzione

Pulire con cura la levigatrice dopo ogni utilizzo. Lubrificare regolarmente tutte le parti mobili.

Incerare il piano di lavoro con uno strato sottile di cera per impiego in ambito automotive; questo facilita la pulizia del piano di lavoro.

Pulizia

Nelle levigatrici a nastro e a disco si può accumulare della polvere. Controllare regolarmente (idealmente dopo ogni utilizzo) e rimuovere la polvere, ad esempio soffiando o con attenzione con aria compressa.

Informazioni sul Servizio Assistenza

Si deve tenere presente che le seguenti parti di questo prodotto sono soggette a un'usura naturale o dovuta all'uso ovvero che le seguenti parti sono necessarie come materiali di consumo.

Parti soggette ad usura*: Spazzole di carbone, cinghia trapezoidale, abrasivo

* non necessariamente compreso tra gli elementi forniti!

I pezzi di ricambio e gli accessori sono reperibili presso il nostro Service Center. Scansionare a tal fine il codice QR che si trova in prima pagina.

12. Stoccaggio

Stoccare l'apparecchio e i relativi accessori in un luogo buio, asciutto e non soggetto a gelo, non accessibile ai bambini. La temperatura di stoccaggio ideale è compresa tra 5 e 30 °C.

Conservare l'elettrodomestico nell'imballaggio originale. Coprire l'elettrodomestico per proteggerlo da polvere o umidità.

Conservare le istruzioni per l'uso nei pressi dell'elettrodomestico.

13. Cimentazione elettrica

Il motore elettrico installato è collegato e pronto per l'esercizio. L'allacciamento è conforme alle disposizioni VDE e DIN pertinenti.

L'allacciamento alla rete del cliente e il cavo di prolunga utilizzato devono essere conformi a tali norme.

Cavo di alimentazione elettrica difettoso

Sui cavi di alimentazione elettrica si verificano spesso danni all'isolamento.

Le cause possono essere le seguenti:

- Schiacciature, laddove i cavi di alimentazione vengono fatti passare attraverso finestre o interstizi di porte.
- Piegature a causa del fissaggio o della conduzione dei cavi stessi eseguiti in modo non appropriato.
- Tagli causati dal transito sui cavi di alimentazione.
- Danni all'isolamento causati dalle operazioni di distacco dalla presa a parete.
- Cricche a causa dell'invecchiamento dell'isolamento.

Tali cavi di alimentazione elettrica difettosi non possono essere utilizzati e rappresentano un pericolo mortale a causa dei danni all'isolamento.

Controllare regolarmente che i cavi di alimentazione elettrica non siano danneggiati.

Assicurarsi che, durante tale controllo, il cavo di alimentazione non sia collegato alla rete elettrica.

I cavi di alimentazione elettrica devono essere conformi alle disposizioni VDE e DIN pertinenti. Utilizzare soltanto i cavi di alimentazione con la dicitura: H05V-V-F.

La stampa della denominazione del modello sul cavo di alimentazione è obbligatoria.

Motore a corrente alternata

- La tensione di alimentazione deve essere di 220-240 V ~
- I cavi di prolunga fino a 25 m di lunghezza devono avere una sezione di 1,5 millimetri quadrati.

Tipo di collegamento Y

Il cavo di allacciamento alla rete eventualmente danneggiato di questo apparecchio deve essere sostituito dal produttore o dal suo servizio clienti, oppure da una persona con qualifica analoga, al fine di evitare pericoli.

Gli allacciamenti e le riparazioni all'impianto elettrico possono essere eseguiti soltanto da un elettricista qualificato.

In caso di domande indicare i seguenti dati:

- Tipo di corrente del motore
- Dati dell'etichetta identificativa della macchina
- Dati dell'etichetta identificativa del motore

14. Smaltimento e riciclaggio



L'apparecchio si trova in una confezione per evitare i danni dovuti al trasporto. Questo imballaggio rappresenta una materia prima e può perciò essere utilizzato di nuovo o riciclato.

L'apparecchio e i suoi accessori sono fatti di materiali diversi, per es. metallo e plastica.

Consegnate i pezzi difettosi allo smaltimento di rifiuti speciali. Per informazioni rivolgetevi ad un negozio specializzato o all'amministrazione comunale!

Non smaltire i dispositivi usati insieme ai rifiuti domestici!



Questo simbolo indica che il prodotto non deve essere smaltito con i rifiuti domestici come da direttiva per gli strumenti elettrici ed elettronici usati (2012/19/UE) e in base alle leggi nazionali.

Questo prodotto deve essere consegnato presso un apposito centro di raccolta. Questo può essere eseguito ad es. restituendo il prodotto vecchio all'atto dell'acquisto di un prodotto simile o consegnandolo presso un centro di raccolta autorizzato al riciclaggio di strumenti elettrici ed elettronici usati. La gestione impropria di dispositivi usati può ripercuotersi negativamente sull'ambiente e sulla salute umana, a causa di sostanze potenzialmente pericolose spesso contenute negli strumenti elettrici ed elettronici.

Uno smaltimento corretto del prodotto contribuisce inoltre a sfruttare in modo efficiente le risorse. Le informazioni sui centri di raccolta per dispositivi usati sono reperibili presso la propria amministrazione comunale, l'azienda municipalizzata per la nettezza urbana, un centro autorizzato allo smaltimento di strumenti elettrici ed elettronici usati o presso il servizio di nettezza urbana.

15. Risoluzione dei guasti

Guasto	Possibili cause	Soluzione
Motore non funzionante	<ul style="list-style-type: none"> a) Accensione/spengimento guasto b) Cavi di accensione/spengimento guasti c) Relè di accensione/spengimento guasti d) Fusibile bruciato e) Motore bruciato 	<ul style="list-style-type: none"> a-d) Sostituire tutte le parti guaste prima di utilizzare la levigatrice. e) Contattare il centro assistenza locale o altro centro di assistenza autorizzato. Ogni intervento di riparazione può essere pericoloso, quindi devono essere effettuati solo da personale specializzato.
La macchina rallenta durante il lavoro	È esercitata pressione troppo forte sul pezzo in lavorazione.	Diminuire la pressione sul pezzo in lavorazione.
Il nastro abrasivo esce dal disco motrice.	Non si muove nella corsa.	Riposizionare il nastro nella corsa.
Il legno si brucia durante la levigatura.	<ul style="list-style-type: none"> a) Il rullo o il nastro abrasivo è coperto di lubrificante. b) Pressione troppo forte esercitata sul pezzo in lavorazione. 	<ul style="list-style-type: none"> a) Sostituire il nastro o il rullo. b) Ridurre la pressione sul pezzo in lavorazione.

Verklaring van de symbolen op het apparaat

	<p>Waarschuwing! Bij het niet in acht nemen, bestaat levensgevaar, gevaar op letsel of beschadiging aan het werktuig!</p>
	<p>Lees voorafgaand aan de inbedrijfstelling de gebruikshandleiding en de veiligheidsvoorschriften!</p>
	<p>Draag een veiligheidsbril!</p>
	<p>Draag gehoorbescherming!</p>
	<p>Bescherm de ademhalingswegen bij stofontwikkeling!</p>
	<p>Let op! Gevaar voor letsel! Raak de draaiende onderdelen niet aan!</p>
	<p>Waarschuwing! Voor montage, reiniging, ombouw, instandhouding, opslag en transport moet u het apparaat uitschakelen en loskoppelen van de stroomvoorziening.</p>

Inhoudsopgave:
Pagina:

1.	Inleiding.....	54
2.	Beschrijving van het apparaat	54
3.	Inhoud van de levering	54
4.	Gebruik conform de voorschriften.....	55
5.	Algemene veiligheidsvoorschriften voor elektrische apparaten.....	55
6.	Restrisico's	58
7.	Technische gegevens	58
8.	Montage en bediening	58
9.	Vervoer	59
10.	Gebruiksvoorschriften	59
11.	Reiniging en onderhoud	60
12.	Opslag.....	61
13.	Elektrische aansluiting.....	61
14.	Afvalverwijdering en recyclage	61
15.	Oplossing van storingen.....	62

1. Inleiding

Fabrikant:

Schepach GmbH
Günzburger Straße 69
D-89335 Ichenhausen

Geachte klant,

Wij wensen u veel plezier en succes bij het werken met uw nieuwe apparaat.

Advies:

Volgens de van toepassing zijnde wet voor productaansprakelijkheid is de producent van dit apparaat niet aansprakelijk voor schade die ontstaat door of door middel van dit apparaat in geval van:

- Onjuist gebruik,
- Niet-naleving van de gebruiksinstructies,
- Reparaties door derden, niet-erkende getrainde werklui,
- Installatie en vervanging van niet-originele reserveonderdelen,
- Ongepast gebruik, falen van het elektronisch systeem ten gevolge van niet-naleving van de elektrische specificaties en de VDE 0100, DIN 57113 / VDE 0113 voorschriften.

Aanbevelingen:

Lees voor de montage en ingebruikneming aandachtig de volledige gebruiksaanwijzing.

Dankzij deze gebruiksaanwijzing leert u uw machine en de reglementaire gebruiksmogelijkheden ervan kennen.

U vindt hier belangrijke instructies over hoe u de machine veilig, vakkundig en rendabel gebruikt, over hoe u risico's vermijdt, reparatiekosten voorkomt, de stilstandtijd beperkt en de betrouwbaarheid en levensduur van de machine verhoogt.

Bovenop de veiligheidsvoorschriften van deze gebruiksaanwijzing moet u in elk geval ook de nationale bepalingen inzake het gebruik van deze machine respecteren.

Bewaar de gebruiksaanwijzing in de buurt van de machine in een plastic omhulsel als bescherming tegen vuil en vocht. Elke gebruiker moet deze handleiding voor het begin van de werkzaamheden lezen en zorgvuldig naleven.

Enkel personen, die over het gebruik van de machine en de daarmee verbonden gevaren zijn geïnstrueerd, mogen de machine bedienen. Respecteer de vereiste minimumleeftijd.

Als aanvulling op de veiligheidsvoorschriften in deze handleiding en de speciale voorschriften van uw land, moeten ook de algemeen erkende technische regels voor het gebruik van houtverwerkende apparaten in acht genomen worden.

Wij zijn niet aansprakelijk voor ongevallen of schade die te wijten zijn aan niet-naleving van deze handleiding en van de veiligheidsinstructies.

2. Beschrijving van het apparaat

1. Vergrendelingsschroef voor schuurtafel
2. Hoekgradenschaal
3. Afzuigsteunen
4. Grondplaat
5. Inbusschroef
6. Schuurband
7. Aanslagrail
8. Kartelschroef voor schuurbandinstelling
9. Steunvoet
10. Schuurbandklem
11. Schuurplaat
12. Aan/uit-schakelaar
13. Verstekmal
14. Schuurtafel

3. Inhoud van de levering

- Open de verpakking en haal het apparaat en de accessoires er voorzichtig uit.
- Verwijder het verpakkingsmateriaal evenals de verpakkings- en transportbeveiligingen (indien voorhanden).
- Controleer of de levering volledig is.
- Controleer het apparaat en de accessoires op transportschade.
- Bewaar de verpakking indien mogelijk tot na het verstrijken van de garantietermijn.

LET OP

Het apparaat en de verpakkingsmaterialen zijn geen kinderspeelgoed! Kinderen mogen niet met kunststof zakken, folies en kleine onderdelen spelen! Er bestaat gevaar voor inslikken en verstikkingsgevaar!

- Band- en schijfschuurmachine
- Dwarsaanslag
- Schuurtafel
- Schuurband
- Schuurschijf
- Vertaling van de originele gebruikshandleiding

4. Gebruik conform de voorschriften

De bande en schijfschuurmachine dient voor het schuren van alle soorten van hout, overeenkomstig de machinegrootte.

De machine voldoet aan de geldende EG-machine-richtlijn.

- De veiligheids-, werk- en onderhoudsvoorschriften van de fabrikant alsook de in de technische gegevens aangegeven afmetingen moeten in acht worden genomen.
- De desbetreffende ongevallenpreventievoorschriften alsook de overige algemene erkende veiligheidstechnische voorschriften moeten in acht worden genomen.
- De machine mag alleen door deskundige personen worden gebruikt, onderhouden en worden gerepareerd, die bekend zijn met deze werkzaamheden en op de hoogte zijn van de gevaren. Zelf aangebrachte wijzigingen aan de machine sluiten een aansprakelijkheid van de fabrikant voor hieruit voortvloeiende schade uit.
- De machine mag uitsluitend met de originele accessoires en originele gereedschappen van de fabrikant worden gebruikt.
- Ieder daarboven uitgaand gebruik geldt als niet volgens de voorschriften. Voor hieruit voortvloeiende schade kan de fabrikant niet aansprakelijk worden gesteld, het risico hiervoor ligt volledig bij de gebruiker.

Let erop dat onze apparaten volgens het beoogd gebruik niet voor bedrijfsmatige, ambachtelijke of industriële toepassingen zijn ontworpen. Wij aanvaarden geen aansprakelijkheid wanneer het apparaat in bedrijfsmatige, ambachtelijke of industriële ondernemingen of bij soortgelijke werkzaamheden wordt ingezet.

5. Algemene veiligheidsvoorschriften voor elektrische apparaten

⚠ **Waarschuwing!** Lees alle veiligheidsadviezen en aanwijzingen! Niet inhouden van de waarschuwingen en instructies kan leiden tot elektrische schokken, brand en/of ernstig letsel!

Bewaar alle veiligheidsadviezen en aanwijzingen voor de toekomst.

De in de veiligheidsadviezen gebruikte term „elektrisch gereedschap“ verwijst naar uw elektrisch gereedschap (met netsnoer) dat via het lichtnet wordt aangedreven en elektrisch accugereedschap (zonder netsnoer).

1) Werkplaatszekerheid

- a) **Houd de werkplaats schoon en goed verlicht.** Rommelige en slecht verlichte werkplaatsen kunnen tot ongelukken leiden.
- b) **Werk met het elektrische gereedschap niet in een explosiegevaarlijke omgeving, waarin zich brandbare vloeistoffen, gasen of stof bevindt.** Elektrische gereedschappen veroorzaken vonken die het stof of de dampen kunnen ontsteken.
- c) **Houd kinderen en andere personen tijdens het gebruiken van het gereedschap op afstand.** Afleiding kan ertoe leiden dat u de controle over het gereedschap verliest.

2) Elektrische zekerheid

- a) **De aansluitstekker van het elektrische gereedschap moet in het stopcontact passen.** De stekker mag op geen enkele wijze veranderd worden. Gebruik geen adapterstekker gemeenschappelijk met geaarde elektrische gereedschappen. Onveranderde stekkers en passende stopcontacten beperken het risico van een elektrische schok.
- b) **Vermijd lichamelijk contact met geaarde oppervlakken zoals pijpen, verwarmingen, fornuizen en koelkasten. Er is een verhoogd risico op een elektrische schok wanneer uw lichaam geaard is.**
- c) **Houd elektrisch gereedschap weg van regen en natheid.** Binnendringen van water in een elektrisch gereedschap zal het risico op een elektrische schok verhogen.
- d) **Maak geen verkeerd gebruik van de kabel door hiermee het apparaat te dragen, op te hangen of om de stekker uit het stopcontact te trekken.** Houd het snoer uit de buurt van hitte, olie, scherpe randen of bewegende delen. Beschadigde of verwarde snoeren verhogen het risico op een elektrische schok.
- e) **Als u met een elektrisch gereedschap buiten werkt, gebruik dan alleen verlengkabels die ook geschikt zijn voor gebruik buitenshuis.**

Het gebruik van een geschikt verlengsnoer voor gebruik buitenshuis vermindert het risico op een elektrische schok.

- f) **Als het gebruik van elektrisch gereedschap in een vochtige omgeving onvermijdelijk is, gebruik dan een aardlekschakelaar.** Het gebruik van een aardlekschakelaar vermindert het risico van een elektrische schok.

3) Veiligheid van personen

- a) **Wees alert, wees voorzichtig met wat u doet, en gebruik uw gezond verstand bij het gebruik van elektrisch gereedschap.** Gebruik geen elektrisch gereedschap wanneer u moe bent of onder invloed van drugs, alcohol of medicijnen. Een moment van onoplettendheid bij het gebruik van het gereedschap kan leiden tot ernstig letsel.
- b) **Draag persoonlijke beschermingsmiddelen en altijd een veiligheidsbril.** Het dragen van persoonlijke beschermingsmiddelen, zoals stofmasker, antislip-veiligheidsschoenen, helm of gehoorbescherming, afhankelijk van het type en het gebruik van het elektrische gereedschap, vermindert het risico van letsel.
- c) **Vermijd ongewild starten.** Zorg ervoor dat het apparaat is uitgeschakeld voordat u het aansluit op de voeding en/of accu, oppakt of draagt. Als u tijdens het dragen van het apparaat met de vinger op de schakelaar zit of het elektrisch gereedschap ingeschakeld aan de netvoeding aansluit, kan dit tot ongelukken leiden.
- d) **Verwijder instelgereedschappen of schroef-sleutels voordat u het elektrisch gereedschap inschakelt.** Gereedschap of een sleutel in een draaiend onderdeel van een apparaat kan tot verwondingen leiden.
- e) **Vermijd een abnormale lichaamshouding.** Zorg voor een veilige stand en houd uzelf te allen tijde in evenwicht. Hierdoor kunt u het apparaat beter controleren tijdens onverwachte situaties.
- f) **Draag geschikte kleding. Draag geen loszittende kleding of sieraden.** Houd uw haar, kleding en handschoenen uit de buurt van bewegende delen. Losse kleding, sieraden of lang haar kunnen verward raken in de bewegende delen.
- g) **Als stofafzuiging en –opvanginstallaties zijn geïnstalleerd, zorg er dan voor dat deze zijn aangesloten en juist worden gebruikt.** Het gebruik van stofopvang kan stof gerelateerde risico's verminderen.

- h) **Voorkom een vals gevoel van zekerheid en houd u altijd aan de veiligheidsvoorschriften voor elektrische apparaten, ook als u ervaren bent met het elektrisch apparaat.** Achteloos handelen kan in een fractie van een seconde tot ernstige verwondingen leiden.

4) Het gebruik en de behandeling van het elektrisch gereedschap

- a) **Overbelast het apparaat niet.** Gebruik voor uw werk het daarvoor geschikte elektrische gereedschap. Met geschikt elektrisch gereedschap werkt u beter en veiliger in het aangegeven prestatiebereik.
- b) **Gebruik geen elektrisch gereedschap waarvan de schakelaar defect is. Elektrisch gereedschap dat niet meer in- en uitgeschakeld kan worden, is gevaarlijk en moet worden gerepareerd.**
- c) **Trek de stekker uit het stopcontact en/of verwijder de accu voordat u het apparaat instelt, toebehoren wisselt of het gereedschap weglegt.** Deze voorzorgsmaatregel voorkomt onbedoeld starten van het gereedschap.
- d) **Berg ongebruikt elektrisch gereedschap op buiten het bereik van kinderen.** Laat mensen niet het elektrisch gereedschap gebruiken die er niet bekend mee zijn of deze instructies niet hebben gelezen. Elektrische gereedschappen zijn gevaarlijk wanneer ze worden gebruikt door onervaren mensen.
- e) **Onderhoud elektrisch gereedschap met zorg.** Controleer of bewegende delen correct werken en niet klemmen, of onderdelen gebroken of beschadigd zijn, waardoor de functie van het elektrische gereedschap wordt aangetast. Laat beschadigde delen repareren voordat u het elektrisch gereedschap gebruikt. Veel ongelukken worden veroorzaakt door slecht onderhouden elektrisch gereedschap.
- f) **Houd snijgereedschappen scherp en schoon. Goed onderhouden snijgereedschappen met scherpe snijkanten klemmen minder en zijn gemakkelijker te leiden.**
- g) **Gebruik het elektrisch gereedschap, toebehoren, inzetgereedschappen en dergelijke volgens deze aanwijzingen.** Houd rekening met de arbeidsomstandigheden en de uit te voeren werkzaamheden.

Het gebruik van elektrische gereedschappen voor andere dan de beoogde doeleinden kan leiden tot gevaarlijke situaties.

- h) **Houd grepen en greepoppervlakken droog, schoon en vrij van olie en vet.** Als grepen en greepoppervlakken glad zijn, kan het elektrisch gereedschap in onvoorziene situaties niet veilig bediend en gecontroleerd worden.

5) Service

- a) **Laat uw elektrische gereedschap alleen door gekwalificeerd personeel repareren en uitsluitend met originele onderdelen. Dit waarborgt dat de veiligheid van het gereedschap in stand blijft.**

Waarschuwing! Dit elektrisch apparaat genereert een elektromagnetisch veld als het is ingeschakeld. Dit veld kan onder bepaalde omstandigheden interfereren met actieve of passieve medische implantaten. Om het risico op ernstig of dodelijk letsel te beperken, raden we personen met medische implantaten aan om hun arts en de fabrikant van het medische implantaat te raadplegen voordat de machine wordt gebruikt.

Extra veiligheidsregels voor de band- en schotelslijpmachine

Waarschuwing: Gebruik uw machine niet, zolang deze niet volledig overeenkomstig de handleidingen samen- gebouwd en geïnstalleerd is.

- Indien u niet met de bediening van de slijpmachine vertrouwd bent, verlang dan handleidingen van uw leider, leraar of een ander gekwalificeerd persoon.
- LET OP: Deze machine is alleen voor het slijpen van hout of houtachtig materiaal ontwikkeld. Het slijpen van andere materialen kan tot brand, verwondingen of beschadigingen van het product leiden.
- Gebruik altijd veiligheidsbrillen.
- Deze machine is alleen voor werkzaamheden binnen te gebruiken.
- BELANGRIJK: Monteer en gebruik de machine alleen op een horizontaal vlak. Montage op een niet horizontaal vlak kan tot beschadiging van de motor leiden.
- Indien er een tendenz bestaat, dat de machine tijdens het werken, in het bijzonder bij het slijpen van lange of zware werkstukken, kantelen of weglopen kan, moet de machine goed met een dragend oppervlak verbonden worden.

- Overtuig u ervan, dat de slijpband in de juiste richting loopt. Let daarvoor op de pijl op de achterzijde van de band.
- Overtuig u ervan, dat de slijpband goed geleid wordt, zodat deze niet van de aandrijfschijven kan afrollen.
- Overtuig u ervan, dat de slijpband niet verdraaid is of los zit.
- Houd het werkstuk vast, wanneer u het slijpt.
- Gebruik altijd de aanslag, wanneer u de bandslijpmachine in horizontale positie gebruikt.
- Houd altijd het werkstuk vast aan de tafel, wanneer u de schotelslijpmachine gebruikt.
- Houd altijd het werkstuk aan de naar beneden lopende kant van de slijpschijf, zodat het werkstuk goed tegen de tafel aanligt. Wanneer u de naar boven lopende kant van de slijpschijf gebruikt, kan het werkstuk weggeslingerd worden en daardoor gevaar voor personen opleveren.
- Houd altijd een afstand van ongeveer 1,6 mm of minder tussen de tafel of de aanslag en de slijpband of de slijpschijf aan.
- Draag geen handschoenen en houd het werkstuk niet met een lap vast, wanneer u het werkstuk slijpt.
- Slijp met de korrelgrootte van het hout.
- Slijp nooit werkstukken, die te klein voor een veilige bediening zijn.
- Vermijd onhandige bewegingen, waarbij u plotseling in de slijpband of slijpschijf kunt afglijden.
- Wanneer u grote werkstukken bewerkt, moet u een extra ondersteuning op tafelhoogte gebruiken.
- Slijp nooit een niet ondersteund werkstuk. Leg het werkstuk op de slijptafel, resp. leg dit vast tegen de slijpaanslag. Gekomme werkstukken bij het slijpen op de slijpschotel veilig op de tafel leggen.
- Verwijder altijd afvalstukken en andere stukken van de tafel, van de aanslag of van de slijpband, voordat u de machine inschakelt.
- Plan of monteer niets op de tafel, wanneer de slijpmachine in gebruik is.
- Schakel de machine uit en trek de stekkers uit de stekkerdoos, wanneer u accessoires installeert of verwijderd.
- Verlaat het werkgebied van het gereedschap nooit, wanneer het gereedschap ingeschakeld is of wanneer het gereedschap nog niet volledig tot stilstand gekomen is.
- Plaats het werkstuk altijd op de slijptafel of plaats het stevig op de slijpaanslag. Plaats gebogen gereedschap veilig op de tafel bij het slijpen op de schotel.

6. Restrisico's

De machine is volgens de nieuwste stand van de techniek en de erkende veiligheidstechnische regels gebouwd. Toch kunnen er tijdens het werken nog een enkele risico's optreden.

- Gevaar voor verwonding van vingers en handen door de draaiende schuurschijf bij ondeskundige geleiding of ondersteuning van het werkstuk.
- Gevaar voor verwonding door weggeslingerde werkstukken bij ondeskundig gebruik.
- Gevaar voor uw gezondheid door stroom, bij gebruik van aansluitkabels, die niet aan de voorschriften voldoen.
- Verder kunnen er ondanks alle voorzorgsmaatregelen nog niet bekende risico's bestaan.
- Deze overige risico's kunnen geminimaliseerd worden, als de „Veiligheidswenken“ en het „Gebruik volgens de voorschriften“ en de gebruiksaanwijzing in z'n geheel in acht genomen worden.

7. Technische gegevens

1,3 mm	460 x 360 x 280 mm
Ø schijf	150 mm
Omwentelingen van de schijf	2980 min ⁻¹
Slijpband afmetingen	915 x 100 mm
Slijpband snelheid	7,5 m/s
Schuine stand	0° – 90°
Tafelafmeting	225 x 160 mm
Schuine stand tafel	0°-45°
Gewicht	16,5 kg
Motor	230-240 V~ / 50 Hz
Opgenomen vermogen	370 W

Technische veranderingen voorbehouden!

De geluids- en vibratiewaarden zijn bepaald volgens EN 62841-1.

Geluidsdrukniveau L_{pA}	81 dB(A)
Onzekerheid K_{pA}	3 dB
Geluidsprestatieniveau L_{WA}	94 dB(A)
Onzekerheid K_{WA}	3 dB

Drag gehoorbescherming

De invoer van ruis kan gehoorverlies veroorzaken. Totale trillingswaarden (vectorsom van drie richtingen) bepaald conform EN 62841-1.

8. Montage en bediening

Voor het eerste gebruik

Overtuig u voor het aansluiten van de machine, dat de gegevens op het typeplaatje overeenkomen met de netwerkgegevens.

Waarschuwing!

Trek altijd de netstekker eruit, voordat u instellingen aan het apparaat uitvoert.

- Voor ingebruikname moeten alle afdekkingen en veiligheidsvoorzieningen conform de voorschriften zijn gemonteerd.
- Schuurband en schuurplaat moeten vrij kunnen draaien.
- Let bij al bewerkt hout op vreemde voorwerpen, zoals bijv. spijkers of schroeven enz.
- Controleer, voordat u op de aan/uit-schakelaar drukt, of het schuurpapier correct gemonteerd is en of de bewegende delen soepel lopen.

8.1 Montage (afb. 1 - 5)

- Monteer de onderste raambescherming (15) met de schroeven (16) (afb. 2)
- Monteer de slijptafel (14) en zet deze vast met de vleugelschroef (1). (afb. 3 + 4). De slijptafel (14) kan traploos worden ingesteld van 0 ° tot 45 ° met behulp van de verstekschaal (2) en de borgschroef (1). De verstelbare dwarsaanslag (13) zorgt voor een veilige geleiding van het werkstuk. Let op! De schuurplaat (11) moet vrij kunnen lopen, maar de afstand tussen de schuurtafel (14) en de schuurplaat (11) mag niet groter zijn dan 1,6 mm.
- Plaats de aanslagrail (7) en bevestig deze met de inbusschroeven (17) (afb. 5). Let op! De schuurband (6) moet vrij kunnen lopen.

8.2 Schuurband (6) vervangen (afb. 6 - 9)

- Trek de stekker uit het stopcontact.
- Verwijder de schroeven (18).
- Verwijder de schuurbandbescherming (19).
- Beweeg de schuurbandklem (10) naar rechts om de schuurband (6) te ontspannen.
- Verwijder de schuurband (6) naar achteren.

- Monteer de nieuwe schuurband in omgekeerde volgorde. Let op! Let op de draairichting: op de behuizing en aan de binnenkant van de schuurband!

8.3 Montage van de schuurband (6)

- Neem de stekker uit het stopcontact.
- Duw de schuurband (6) langzaam met de hand in de draairichting.
- De schuurband (6) moet centraal op het schuuroppervlak lopen; als dit niet het geval is, kan dit worden bijgesteld met de kartelschroef (8).

8.4 Stel de schuurpositie van de schuurband (6) in (afb. 10-12)

- Draai de inbusschroef (5) los
- Breng de schuurband (6) omhoog naar de gewenste positie.
- Draai de inbusschroef (5) weer vast om deze positie te bevestigen.
- In deze positie kan de schuurtafel worden gebruikt om het werkstuk te ondersteunen. Draai hiervoor eerst de twee inbusschroeven (17) los en verwijder vervolgens de aanslagrail (7). De schuurtafel kan nu in het gat van de houdbuis (20) worden geschoven en met de borgschroef (1) worden bevestigd.

8.5 Vervang het schuurpapier op de schuurplaat (11)

Demonteer de onderste raambescherming (15) door de 2 schroeven (16) te verwijderen. Trek het schuurpapier van de schuurplaat (11) en monteer de nieuwe (klittenband).

Inzet als stationaire machine

Voor de continue inzet is de montage op een werkbank aan te bevelen.

- Markeer daarvoor de boorgaten, terwijl u de slijpmachine zo plaatst, zoals deze later geïnstalleerd moet zijn en tekenen nu de positie van de te boren gaten op de werkbank.
- Boor de gaten door de werkbank.
- Plaats de slijpmachine boven de gaten en breng eigen schroeven van boven door de gaten van de slijpmachine en van de werkbank aan.
- Van onderen schroeft u nu de slijpmachine met onderlegschijsen en passende zeskantmoeren vast.

Inzet als mobiele machine

Voor de mobiele inzet van uw slijpmachine is de montage op een geëigende grondplaat aan te bevelen. Deze kunt u dan op de betreffende werkbank klemmen.

De grondplaat moet een minimale dikte van 19 mm hebben en voldoende groter dan de slijpmachine zijn, opdat u plaats voor de klemmen vindt.

- Markeer de te boren gaten op de grondplaat.
- Ga te werk zoals onder het punt „Inzet als stationaire machine“ in de laatste 3 stappen beschreven.

Aanwijzing: Let op geëigende lengte van de schroeven. Spaxschroeven mogen niet uitsteken, om de ondergrond niet te beschadigen, zeskantbouten daarentegen moeten uitsteken, opdat onderlegschijsen en zeskantmoeren aangebracht kunnen worden.

8.6 Aan/uit-schakelaar (12)

- Door op de groene toets “1” te drukken, kan de schuurmachine worden ingeschakeld.
- Om de machine weer uit te schakelen, moet de rode knop “0” worden ingedrukt.

Waarschuwing: Grijp nooit over het apparaat naar de schakelaar om de machine aan en uit te schakelen! Gevaar voor letsel!

8.7 Schuren

- Houd het werkstuk tijdens het slijpen altijd stevig vast.
- Oefen geen grote druk uit.
- Beweeg het werkstuk tijdens het schuren op de schuurband of op de schuurplaat heen en weer om te voorkomen dat het schuurpapier aan één kant slijt!
- Belangrijk! Stukken hout moeten altijd in de richting van de houtnerf worden geschuurd om splinteren te voorkomen.
Let op! Als de schijf of schuurband tijdens het werken vastloopt, verwijder dan uw werkstuk en wacht tot het apparaat weer zijn maximale snelheid heeft bereikt.

9. Vervoer

Als u het apparaat naar een andere locatie wilt verplaatsen, koppelt u het apparaat los van het stopcontact en plaatst u het in een ander aangewezen gebied.

10. Gebruiksvoorschriften

Afkanten en randen schuren (afb. 14)

De werktafel kan traploos van 0° tot 45° versteld worden.

- Los daarvoor de vastzetschroef (1).
- Breng de werktafel in gewenste neiging. Let op: De werktafel moet ook geneigd nooit verder dan 1,6 mm van de slijpschijf verwijderd zijn!

- Draai de vastzetschroef (1) weer stevig aan.

Slijpen van de kopsen kanten met een verstekmal, (afb. 15)

De meegeleverde verstekmal (13) vergemakkelijkt precies slijpen. Wij adviseren het gebruik bij het slijpen van (korte) kopsen kanten.

Aanwijzing: Beweeg het werkstuk altijd vanaf links in het centrum van de slijpschijf, nooit verder! Gevaar voor verwondingen door wegslingerend werkstuk!

Horizontaal en verticaal slijpen, (afb. 10-12+16)

Uw slijpmachine kan horizontaal en verticaal gebruikt worden. De werktafel is voor beide gebruiksmethoden zinvol inzetbaar.

- Maak de inbusschroeven (5) los
- Til de slijpband (6) in de verticale positie.
- Met de inbusschroef (5) kan deze positie fijningesteld worden.
- In deze positie kan de slijptafel worden gebruikt om het werkstuk te ondersteunen. Draai hiervoor eerst de twee inbusschroeven (17) los en verwijder vervolgens de aanslagrail (7). De slijptafel kan nu in het gat van de houdbuis (20) worden geschoven en met de schroef (1) worden bevestigd.

Aanwijzing: Slijp lange werkstukken in de verticale positie, waarbij u het werkstuk gelijkmatig over de slijpband beweegt.

Oppervlakeslijpen op de slijpband, (afb. 17)

- Houd het werkstuk (W) vast. Pas goed op uw vingers! Kans op verwondingen!
- Geleid het werkstuk gelijkmatig over de slijpband, door het vast tegen de slijpsteun (7) aan te drukken. Let op: Bijzondere voorzichtigheid is geboden bij het slijpen in het bijzonder van dunne of lange materialen (evtl. zelfs zonder slijpsteun (7)). De aanlegdruk mag nooit te sterk zijn, opdat afgeslepen materiaal van de slijpband afgevoerd kan worden.

Slijpen van concave rondingen, (afb. 18)

Waarschuwing: Nooit kopsen kanten op de meenemer (R) slijpen! Daarbij kan het werkstuk (W) wegslingerend worden. Kans op verwondingen!

Concave rondingen altijd op de slijpband aan de meenemer slijpen.

- Houd het werkstuk vast. Pas goed op uw vingers! Kans op verwondingen!
- Geleid het werkstuk gelijkmatig over de slijpband. Let op: Bijzondere voorzichtigheid is geboden bij het slijpen in het bijzonder van dunne of lange materiaal.

Slijpen van convexe rondingen, (afb. 19)

Convexe rondingen moeten op de slijpschijf geslepen worden, waarbij het werkstuk (W) van de linkerrand naar het middelpunt van de slijpschijf geleid wordt.

- Houd het werkstuk vast. Pas goed op uw vingers! Kans op verwondingen!
- Druk het werkstuk gelijkmatig tegen de slijpschijf en beweeg het daarbij van links tot in het midden van de slijpschijf.

Waarschuwing: Nooit convexe rondingen aan de rechterkant van de slijpschijf slijpen! Werkstuk kan wegslingerend! Kans op verwondingen!

11. Reiniging en onderhoud

Let op! Verwijder vóór alle schoonmaak- en onderhoudswerkzaamheden de netstekker uit het stopcontact!

Algemene onderhoudswerkzaamheden

Veeg van tijd tot tijd met een doek houtkrullen en stof van de machine af. Olie om de levensduur van het apparaat te verlengen eenmaal per maand de draaiende delen.

De motor niet oliën.

Gebruik voor de reiniging van de kunststof geen bijtende middelen.

Algemene onderhoudsbepalingen

Na iedere inzet moet de slijpmachine zorgvuldig gereinigd worden. Alle bewegende onderdelen regelmatig oliën. Olie de werktafel voor het werk licht in, daardoor vergemakkelijkt u het reinigen van de werktafel (zie ook glij spray en harsverwijderaar).

Reiniging

Stof kan zich verzamelen in de band- en plaatschuurmachine. Controleer regelmatig (bij voorkeur na elk gebruik) en verwijder stof, b.v. door weg te blazen of voorzichtig met perslucht.

Service-informatie

U moet er rekening mee houden dat bij dit product de volgende delen onderhevig zijn aan een slijtage door gebruik of een natuurlijke slijtage, resp. dat de volgende delen nodig zijn als verbruiksmaterialen.

Slijtstukken*: Koolborstels, Steunschijven, v-riem

* niet verplicht bij de leveringsomvang begrepen!

Neem in het geval van reserveonderdelen en accessoires contact op met ons servicecentrum. Scan hiervoor de QR code op de voorpagina.

12. Opslag

Sla het apparaat en de hulpstukken op een donkere, droge en vorstvrije plaats en voor kinderen ontoegankelijke plaats op.

De optimale opslagtemperatuur ligt tussen 5 en 30°C. Bewaar het elektrisch apparaat in de originele verpakking.

Dek het elektrisch apparaat af om het tegen stof of vocht te beschermen.

Bewaar de gebruikshandleiding bij het elektrische apparaat.

13. Elektrische aansluiting

De geïnstalleerde elektromotor is bedrijfsklaar aangesloten. De aansluiting voldoet aan de relevante VDE- en DIN-voorschriften. De netaansluiting van de klant en het gebruikte verlengsnoer moeten eveneens aan deze voorschriften voldoen.

Defecte elektrische aansluitkabel

Bij elektrische aansluitkabels treedt vaak schade aan de isolatie op.

Mogelijke oorzaken zijn:

- Versleten plekken, als aansluitkabels door venster- of deuropeningen worden geleid.
- Knikken door een onvakkundige bevestiging of geleiding van de aansluitkabel.
- Snijplekken omdat over de aansluitkabel is gereden.
- Beschadigde isolatie omdat de stekker uit het stopcontact is getrokken.
- Scheuren door veroudering van de isolatie.

Dergelijke defecte elektrische aansluitkabels mogen niet worden gebruikt en zijn levensgevaarlijk als de isolatie is beschadigd.

Controleer de elektrische aansluitkabels regelmatig op schade. Let erop dat bij het controleren de aansluitkabel niet op het elektriciteitsnet is aangesloten.

Elektrische aansluitkabels moeten aan de relevante VDE- en DIN-voorschriften voldoen. Gebruik uitsluitend snoeren met dezelfde aanduiding.

Op de aansluitkabel moet de type-aanduiding vermeld staan.

Wisselstroommotor

- De netspanning moet 220 - 240 V~ 50 Hz zijn
- Verlengsnoeren moeten tot een lengte van 25 m een doorsnede hebben van 1,5 vierkante millimeter.

Aansluittype Y

Als het netsnoer van dit apparaat beschadigd is, moet dit door de fabrikant, diens servicedienst of door een soortgelijk gekwalificeerde persoon vervangen worden om gevaar te vermijden.

Aansluitingen en reparaties van de elektrische uitrusting mogen uitsluitend door een elektromonteur worden uitgevoerd.

Vermeld in geval van vragen de volgende gegevens:

- Stroomtype van de motor
- Gegevens van het typeplaatje van de machine
- Gegevens van het typeplaatje van de motor

14. Afvalverwijdering en recycling



Het toestel bevindt zich in een verpakking om transportschade te voorkomen. Deze verpakking is een grondstof en bijgevolg herbruikbaar of kan in de grondstofkringloop teruggebracht worden.

Het toestel en zijn accessoires bestaan uit diverse materialen, zoals b.v. metaal en kunststof. Ontdoe u van defecte onderdelen op de inzamelplaats waar u gevaarlijke afvalstoffen mag afgeven. Informeer u in uw speciaalzaak of bij uw gemeentebestuur!

Oude apparatuur mag niet bij het huisafval worden gegooid!



Dit symbool geeft aan dat dit product conform de richtlijn inzake verbruikte elektrische en elektronische apparatuur (2012/19/EU) en nationale wettelijke bepalingen niet bij het huishoudelijk vuil mag worden gegooid. Dit product moet bij een hiervoor bestemde verzamelpunt worden afgegeven. Dit kan bijv. door teruggave bij de aanschaf van een soortgelijk product of door inlevering bij een erkend inzamelpunt voor het recyclen van verbruikte elektrische en elektronische apparatuur. Het onjuist afvoeren van oude apparatuur kan door mogelijke gevaarlijke stoffen, die veelal in verbruikte elektrische en elektronische apparatuur zijn verwerkt, negatieve effecten op het milieu en de gezondheid van de mens hebben.

Door een juiste afvoer van dit product levert u bovendien een bijdrage aan een effectief gebruik van natuurlijke resources. Informatie inzake inzamelpunten voor verbruikte apparatuur kunt u opvragen bij de gemeente, de publieke afvalverwerker, een erkend afvalverwerkingsstation voor het afvoeren van verbruikte elektrische en elektronische apparatuur of uw afvalverwerkingsstation.

15. Oplossing van storingen

Storing	Mogelijke oorzaak	Remedie
Motor start niet	<ul style="list-style-type: none"> a) Beschadigde Aan-/Uit-schakelaar b) Beschadigde Aan-/Uit-schakelkabel c) Beschadigd Aan-/Uit-schakelrelais d) Doorgebrande zekering e) Doorgebrande motor 	<ul style="list-style-type: none"> a-d) Vervang alle beschadigde onderdelen voordat u de slijpmachine gebruikt. e) Neem contact op met uw plaatselijk service-centrum of een gekwalificeerd service-station. Iedere poging tot reparatie kan tot gevaren leiden, wanneer dit niet door een gekwalificeerd vakman uitgevoerd wordt.
Machine wordt tijdens het werk langzamer	Er wordt te grote druk op het werkstuk uitgeoefend.	Oefen minder druk op het werkstuk uit.
Slijpband loopt van de aandrijfschijven af.	Het loopt niet in het spoor.	Stel het spoor na.
Het hout brandt tijdens het slijpen.	<ul style="list-style-type: none"> a) Slijpschijf of -band is vervuild met smeermiddelen. b) Er werd te sterke druk op het werkstuk uitgeoefend. 	<ul style="list-style-type: none"> a) Vervang de band of de schijf. b) Reduceer de druk op het werkstuk.

Declaración de los símbolos en el aparato

	<p>¡Advertencia! En caso de incumplimiento existe peligro de muerte, peligro de lesión o de daños en la herramienta.</p>
	<p>¡Antes de la puesta en marcha, leer y seguir el manual de instrucciones así como las indicaciones de seguridad!</p>
	<p>Use gafas de protección.</p>
	<p>Utilice protección auditiva.</p>
	<p>¡Lleve protección respiratoria cuando se genere polvo!</p>
	<p>¡Atención! ¡Peligro de lesión! ¡No toque el disco de amolado en marcha!</p>
	<p>¡Atención! Antes del montaje, la limpieza, reconstrucción, el mantenimiento, almacenamiento y el transporte, se debe desconectar el aparato y separar este del suministro eléctrico.</p>

Índice de contenidos:
Página:

1.	Introducción	65
2.	Descripción del aparato	65
3.	Volumen de suministro	65
4.	Uso previsto	66
5.	Indicaciones generales de seguridad para herramientas eléctricas	66
6.	Riesgos residuales	69
7.	Datos técnicos	69
8.	Estructura y manejo	69
9.	Transporte	71
10.	Indicaciones de trabajo	71
11.	Limpieza y mantenimiento	71
12.	Almacenamiento	72
13.	Conexión eléctrica	72
14.	Eliminación y reciclaje	73
15.	Solución de averías	73

1. Introducción

Fabricante:

Scheppach GmbH
Günzburger Straße 69
D-89335 Ichenhausen

Estimado cliente:

Le deseamos éxito y disfrute al trabajar con su nuevo aparato.

Indicación:

El fabricante de este aparato, de acuerdo con la legislación alemana de responsabilidad sobre productos, no se hace responsable de los daños originados en este aparato o causados por éste en los siguientes casos:

- manejo incorrecto,
- inobservancia de las instrucciones de servicio,
- reparaciones efectuadas por personal técnico no autorizado ajeno a nuestra empresa,
- montaje y sustitución de piezas de repuesto no originales,
- empleo no conforme al previsto,
- fallos de la instalación eléctrica en caso de incumplimiento de las normas eléctricas y disposiciones VDE 0100, DIN 57113 / VDE 0113.

Observe lo siguiente:

Lea antes del montaje y de la puesta en marcha el texto completo del presente manual de instrucciones.

El presente manual de instrucciones tiene como fin facilitarle los conocimientos necesarios sobre su aparato y que pueda aprovechar sus posibilidades de uso conforme a las previstas.

El manual de instrucciones incluye importantes indicaciones sobre cómo debe trabajar con el aparato de forma segura, competente y rentable y cómo puede evitar peligros, ahorrar costes por reparaciones, reducir los tiempos de inactividad y aumentar la fiabilidad y la vida útil del aparato.

Además de las normas de seguridad incluidas en este manual de instrucciones, se deberán observar estrictamente las prescripciones vigentes en su país para el funcionamiento del aparato.

Conserve el manual de instrucciones en una funda de plástico, protegido del polvo y la humedad, donde el propio aparato. Estas deberán leerse y observarse con atención por cada persona empleada antes de comenzar a trabajar por primera vez.

En el aparato solo deben trabajar personas instruidas en su manejo y familiarizadas con los peligros que este conlleva. Debe respetarse la edad laboral mínima.

Además de las indicaciones de seguridad incluidas en el presente manual de instrucciones y las prescripciones especiales vigentes en su país, deberán observarse las normas técnicas generalmente reconocidas para el funcionamiento de máquinas de estructura similar.

Declinamos cualquier responsabilidad de posibles accidentes o daños que puedan producirse por no obedecer las presentes instrucciones y advertencias de seguridad.

2. Descripción del aparato

1. Tornillo fijador para la mesa de lijar
2. Escala angular
3. Tubo de aspiración
4. Placa base
5. Tornillo Allen
6. Cinta abrasiva
7. Carril de tope
8. Tornillo moleteado para el ajuste de la cinta abrasiva
9. Pata de apoyo
10. Tensor de la cinta abrasiva
11. Disco abrasivo
12. Interruptor de conexión/apagado
13. Tope transversal
14. Mesa de lijar

3. Volumen de suministro

- Abra el embalaje y extraiga el aparato cuidadosamente.
- Retire el material de embalaje y los seguros de embalaje y transporte (si los hubiera).
- Compruebe la integridad del volumen de suministro.
- Compruebe que no haya daños de transporte en el aparato y en los componentes de los accesorios.
- Conserve el embalaje por si fuera preciso hasta la extinción del período de garantía.

¡Atención!

¡El aparato y los materiales de embalaje no son aptos como juguetes para niños! ¡Los niños no deben jugar con bolsas de plástico, láminas o piezas pequeñas!
¡Existe peligro de atragantamiento y asfixia!

- Rectificadora de cinta y de disco
- Tope transversal
- Mesa de lijar
- Cinta abrasiva
- Disco de amolado
- Manual de instrucciones original

4. Uso previsto

La rectificadora de cinta y disco sirve para amolar madera de todo tipo de acuerdo con el tamaño de la máquina.

La máquina cumple la directiva de máquinas CE en vigor.

- Se deben respetar las normas de seguridad, trabajo y mantenimiento establecidas por el fabricante, así como las dimensiones indicadas en los datos técnicos.
- Deben observarse las prescripciones de prevención de accidentes aplicables y las reglas técnicas de seguridad especiales reconocidas con carácter general.
- La máquina solo deben usarla, mantenerla y repararla expertos que la conozcan y conozcan los peligros. En caso de modificación arbitraria de la máquina, el fabricante no asume responsabilidad alguna por los daños derivados.
- La máquina solo se debe usar con accesorios y herramientas originales del fabricante.
- Cualquier otro uso se considerará uso indebido. El fabricante no se responsabilizará de los daños resultantes. El riesgo lo asumirá solamente el usuario.

Recuerde que nuestros aparatos no están diseñados para usos comerciales, artesanales ni industriales. No concedemos ningún tipo de garantía si se utiliza el equipo en empresas comerciales, artesanales o industriales, ni en actividades de características similares.

5. Indicaciones generales de seguridad para herramientas eléctricas

¡Advertencia! ¡Lea todas las indicaciones de seguridad y todas las instrucciones! ¡Si no se respetan las indicaciones de seguridad y las instrucciones, puede producirse una descarga eléctrica, un incendio y/o lesiones graves!

Conserve todas las indicaciones de seguridad e instrucciones para futuros usos.

El término empleado en las indicaciones de seguridad "herramienta eléctrica" se refiere tanto a las herramientas eléctricas conectadas a la red eléctrica (con cable de red eléctrica) como a las herramientas eléctricas que funcionan por batería (sin cable de red eléctrica).

1) Seguridad en el lugar de trabajo

- Tenga su zona de trabajo ordenada y bien iluminada.** Las zonas de trabajo desordenadas o mal iluminadas pueden causar accidentes.
- Con la herramienta eléctrica, no trabaje en entornos en peligro de explosión en los que haya líquidos, gases o polvos inflamables.** Las herramientas eléctricas producen chispas que pueden inflamar el polvo o los vapores.
- Cuando use esta herramienta eléctrica, no permita que se acerquen niños ni otras personas.** Al distraerse puede perder el control de la herramienta eléctrica.

2) Seguridad eléctrica

- La clavija de conexión de la herramienta eléctrica debe ser compatible con la toma de enchufe.** Bajo ningún concepto se debe modificar la clavija. No utilice adaptadores de conexión en las herramientas eléctricas con toma de tierra. Las clavijas compatibles y sin modificar reducen el riesgo de una descarga eléctrica.
- Evite el contacto corporal con las superficies conectadas a tierra tales como tuberías, calentadores, estufas y refrigeradores.** Existe un mayor riesgo de descarga eléctrica si su cuerpo está en contacto con la tierra.
- Mantenga las herramientas eléctricas alejadas de la lluvia o la humedad.** La entrada de agua en la herramienta eléctrica aumenta el riesgo de una descarga eléctrica.
- No modifique la finalidad del cable de conexión para cargar, colgar la herramienta eléctrica o para desenchufar la clavija de la toma de enchufe. Aleje el cable de conexión de fuentes de calor, de aceite, de bordes afilados o de componentes móviles.** Unos cables de conexión dañados o enredados aumentan el riesgo de una descarga eléctrica.

- e) **Si trabaja con una herramienta eléctrica al aire libre, emplee solo cables alargadores que también sean adecuados para zonas exteriores.** El uso de un cable alargador adecuado para zonas exteriores reduce el riesgo de una descarga eléctrica.
- f) **Si no se puede evitar el funcionamiento de la herramienta eléctrica en un entorno húmedo, emplee un interruptor de corriente de defecto.** El uso de un interruptor de protección de corriente residual reduce el riesgo de una descarga eléctrica.

3) Seguridad de las personas

- a) **Sea cuidadoso y preste atención a lo que hace, y realice con prudencia el trabajo con una herramienta eléctrica. No use ninguna herramienta eléctrica si está cansado o si está bajo el efecto de drogas, alcohol o medicamentos.** Un descuido durante el uso de la herramienta eléctrica puede causar lesiones graves.
- b) **Use equipos de protección individual y lleve siempre gafas de protección.** La utilización de equipos de protección individual (tales como mascarilla antipolvo, calzado de seguridad antideslizante, casco protector o protección auditiva) adecuados al tipo de herramienta eléctrica y a su empleo reduce el riesgo de sufrir lesiones.
- c) **Evite una puesta en marcha accidental. Asegúrese de que la herramienta eléctrica se encuentre desconectada antes de cogerla o transportarla o conectarla a la alimentación de corriente y/o a la batería.** Si transporta la herramienta eléctrica con el dedo puesto en el interruptor o conecta la herramienta eléctrica a la toma de corriente estando ésta en posición de encendido, puede causar un accidente.
- d) **Antes de encender la herramienta eléctrica, retire cualquier herramienta eléctrica o llave inglesa.** Una herramienta o una llave puesta en una pieza giratoria de la herramienta eléctrica pueden causar lesiones.
- e) **Evite posturas forzadas. Procure una buena estabilidad y mantenga siempre el equilibrio.** Así controlará mejor la herramienta eléctrica, si surge una situación imprevista.
- f) **Use ropa adecuada. No use ropa holgada ni joyas. No acerque el cabello ni la ropa a las piezas móviles.**

La ropa holgada, las joyas y el cabello largo pueden engancharse en las piezas móviles.

- g) **Si pueden instalarse dispositivos de aspiración y recogida de polvo, estos deberán conectarse y emplearse de forma correcta.** El uso de un aspirador de polvo puede reducir los riesgos derivados del polvo.
- h) **No se confíe ni ignore las reglas de seguridad de las herramientas eléctricas, ni siquiera en caso de estar familiarizado con la herramienta eléctrica por un uso frecuente de la misma.** Un manejo poco atento puede causar lesiones de extrema gravedad en fracciones de segundo.

4) Uso y manipulación de la herramienta eléctrica

- a) **No sobrecargue la herramienta eléctrica. Trabaje con la herramienta eléctrica adecuada.** Si usa la herramienta eléctrica adecuada, trabajará mejor y más seguro dentro del rango de potencia indicado.
- b) **No emplee una herramienta eléctrica con un interruptor defectuoso.** Una herramienta eléctrica que ya no se pueda conectar o desconectar de nuevo, es peligrosa y se debe reparar.
- c) **Retire la clavija de conexión de la toma de enchufe y/o retire una batería extraíble antes de realizar ajustes en el aparato, cambiar piezas intercambiables de la herramienta o guardar la herramienta eléctrica.** Esta medida de precaución evita el arranque involuntario de la herramienta eléctrica.
- d) **Conserve la herramienta eléctrica no utilizada fuera del alcance de los niños. No deje utilizar la herramienta eléctrica a ninguna persona que no esté familiarizada con ella o que no haya leído estas instrucciones.** Las herramientas eléctricas son peligrosas si son utilizadas por personas sin experiencia.
- e) **Cuide con esmero las herramientas eléctricas y los insertos intercambiables de la misma. Compruebe que las piezas móviles funcionan bien y no se atascan, que no hay piezas rotas ni dañadas, y que la herramienta eléctrica funciona correctamente.** Si hay alguna pieza dañada, repárela antes de usar la herramienta eléctrica. Muchos accidentes se deben a herramientas eléctricas que no han recibido el debido mantenimiento.

- f) **Mantenga las herramientas de corte afiladas y limpias.** Las herramientas de corte con bordes cortantes y afilados conservadas cuidadosamente se atascan menos y son más fáciles de conducir.
- g) **Use la herramienta eléctrica, los accesorios, las herramientas, etc. conforme a estas instrucciones. Tenga en cuenta las condiciones de trabajo y los trabajos que se deben realizar.** El uso de herramientas eléctricas para fines no previstos puede ser peligroso.
- h) **Mantenga las empuñaduras y sus superficies secas, limpias y libres de aceite y grasa.**

Unas empuñaduras y unas superficies de agarre resbaladizas no permiten realizar un manejo y control seguro de la herramienta eléctrica en situaciones imprevistas.

5) Servicio técnico

- a) **Encargue la reparación de su herramienta eléctrica solamente a personal técnico calificado y únicamente con piezas de repuesto originales.** Así se garantizará que la herramienta eléctrica siga siendo segura.

¡Advertencia! Esta herramienta eléctrica produce un campo electromagnético mientras funciona. Este campo puede perjudicar bajo circunstancias concretas implantes médicos activos o pasivos.

Con el fin de reducir el peligro de lesiones graves o mortales, recomendamos a las personas con implantes médicos que consulten tanto a su médico como al fabricante del implante médico antes de manejar la herramienta eléctrica.

Regulaciones de seguridad adicionales para la rectificadora de cinta y disco

Advertencia: No utilice su máquina antes de que esta se haya montado e instalado completamente de acuerdo con las instrucciones.

- En caso de no estar familiarizado con el manejo de la rectificadora, pida instrucciones a su jefe, maestro u otra persona cualificada.
- Atención: Esta máquina ha sido diseñada exclusivamente para amolar madera o materiales similares a la madera. El amolado de otros materiales puede provocar un incendio, lesiones o daños en el producto.
- Utilice siempre gafas de protección.

- Esta máquina solo debe utilizarse para trabajos en el interior.
- Importante: Monte y utilice la máquina solo sobre una superficie horizontal. El montaje en superficies no horizontales puede provocar que el motor se dañe.
- Si hay una tendencia a que la máquina se vuelque o desplace durante el funcionamiento, especialmente durante el amolado de piezas de trabajo largas o pesadas, la máquina debe conectarse bien a una superficie de apoyo.
- Asegúrese de que la cinta abrasiva se desplace en el sentido correcto. Para ello, tenga en cuenta la flecha de la parte trasera de la cinta.
- Asegúrese de que la cinta abrasiva se introduzca correctamente, de modo que esta no pueda desenrollarse de las poleas de transmisión.
- Asegúrese de que la cinta abrasiva no esté enredada o floja.
- Sujete firmemente la pieza de trabajo al amollarla.
- Utilice siempre el tope al utilizar la rectificadora de cinta en posición horizontal.
- Mantenga la pieza de trabajo siempre firmemente sujeta a la mesa al utilizar la rectificadora de disco.
- Sujete siempre la pieza de trabajo contra el lado descendente del disco de amolado, de modo que la pieza de trabajo descansa bien sobre la mesa. En caso de utilizar el lado ascendente del disco de amolado, la pieza de trabajo podría salir proyectada poniendo en peligro a personas.
- Mantenga siempre una distancia mínima de aprox. 1,6 mm o menos entre la mesa o el tope y la cinta abrasiva o el disco de amolado.
- No use guantes ni sujete la pieza de trabajo con un paño al amollarla.
- Amole con el tamaño de grano de la madera.
- No amole nunca piezas de trabajo que sean demasiado pequeñas para un manejo seguro.
- Evite realizar movimientos torpes con las manos que podrían provocar que estas se deslizaran repentinamente hasta la cinta abrasiva o el disco de amolado.
- Al trabajar con piezas de trabajo grandes, hay que utilizar un soporte adicional a la altura de la mesa.
- No amole nunca piezas de trabajo que no estén apoyadas. Apoye la pieza de trabajo con la mesa o el tope, a excepción de piezas de trabajo curvadas en el exterior del disco de amolado.
- Elimine siempre las piezas de desecho u otras piezas de la mesa, el tope o la cinta abrasiva antes de conectar la máquina.

- No planee ni monte nada en la mesa cuando la rectificadora esté en funcionamiento.
- Apague la máquina y desenchufe la clavija de la toma de enchufe al instalar o retirar accesorios.
- No abandone nunca el área de trabajo de la herramienta cuando la herramienta esté encendida o aún no se haya detenido por completo.
- Coloque siempre la pieza de trabajo en la mesa de lijar o apóyela en el tope de lijado. Coloque las herramientas curvadas de forma segura en la mesa al amolar con el disco abrasivo.

6. Riesgos residuales

La máquina se ha construido de acuerdo con los últimos avances tecnológicos y observando las reglas técnicas de seguridad de aplicación reconocida. Aun así pueden emanar determinados riesgos residuales durante el trabajo.

- Peligro de lesiones en los dedos y las manos debido al disco de amolado giratorio, si la herramienta a amolar no se guía o apoya correctamente.
- Peligro de lesiones debido a herramientas proyectadas en caso de sujeción o guiado incorrectos.
- Peligro de sacudida eléctrica en caso de no utilizar cables de conexión apropiados.
- Asimismo, a pesar de todas las precauciones adoptadas pueden existir riesgos residuales no patentados.
- Los riesgos residuales se pueden minimizar respetando las indicaciones de seguridad, el uso previsto y el manual de instrucciones en su totalidad.

7. Datos técnicos

1,3 mm	460 x 360 x 280 mm
∅ arandela	150 mm
Giros de la arandela	2980 r. p. m.
Dimensiones de la cinta abrasiva	915 x 100 mm
Velocidad de la cinta abrasiva	7,5 m/s
Posición oblicua	0° - 90°
Dimensión de la mesa	225 x 160 mm
Posición oblicua de la mesa	0°-45°
Peso	16,5 kg
Motor	230-240 V~ / 50 Hz
Potencia de entrada	370 W

Reservado el derecho a realizar modificaciones técnicas

Los valores de emisión de ruidos y vibraciones han sido determinados con arreglo a la norma EN 62841-1.

Nivel de presión acústica L_{pA}	81 dB(A)
Incertidumbre K_{pA}	3 dB
Nivel de potencia acústica L_{WA}	94 dB(A)
Incertidumbre K_{WA}	3 dB

Utilice protección auditiva.

El efecto del ruido puede causar pérdida auditiva. Valores totales de vibración (suma vectorial en las tres direcciones) calculados según la norma EN 62841-1.

8. Estructura y manejo

Antes de la puesta en marcha

Antes de efectuar la conexión, cerciórese de que los datos en la placa de características coinciden con los datos de la red.

¡Advertencia!

Desenchufe siempre la clavija de conexión de la red antes de efectuar ajustes en el aparato.

- Antes de la puesta en marcha, deben estar montadas todas las cubiertas y los dispositivos de protección de forma correcta.
- La cinta abrasiva y el disco abrasivo deben poder moverse con libertad.
- En la madera ya mecanizada, prestar atención a cuerpos extraños como, p. ej., clavos o tornillos, etc.
- Antes de accionar el interruptor de conexión/desconexión, asegúrese de que el papel de lija esté correctamente montado y de que se tenga fácil acceso a las piezas móviles.

8.1 Montaje (fig. 1 - 5)

- Montar la protección inferior del vidrio (15) con los tornillos (16). (Fig. 2)
- Montar la mesa de lijar (14) y asegurarla con el tornillo de mariposa (1). (Fig. 3+4). La mesa de lijar (14) se puede regular por medio de la escala de inglete (2) y del tornillo fijador (1) de forma continua de 0° a 45°.

El tope transversal ajustable (13) garantiza un guiado seguro de la pieza de trabajo. ¡Atención! El disco abrasivo (11) debe poder moverse con libertad, pero la distancia entre la mesa de lijar (14) y el disco abrasivo (11) no debe ser superior a 1,6 mm.

- Colocar el carril de tope (7) y fijarlo con los tornillos Allen (17) (fig. 5). ¡Atención! La cinta abrasiva (6) debe poder moverse con libertad.

8.2 Cambiar la cinta abrasiva (6) (fig. 6 - 9)

- Desenchufar la clavija de conexión de la red.
- Retirar los tornillos (18).
- Desmontar la protección de la cinta abrasiva (19).
- Mover el tensor de la cinta abrasiva (10) a la derecha para destensar la cinta abrasiva (6).
- Desmontar la cinta abrasiva (6) hacia atrás.
- Volver a montar la nueva cinta abrasiva en orden inverso. ¡Atención! Tener en cuenta el sentido de marcha: ¡en la carcasa y en el lado interior de la cinta abrasiva!

8.3 Ajustar la cinta abrasiva (6)

- Desenchufar la clavija de conexión de la red.
- Empujar la cinta abrasiva (6) a mano lentamente en el sentido de marcha.
- La cinta abrasiva (6) debe circular en el centro de la superficie de lijado, en caso de que no sea así, puede reajustarse por medio del tornillo moleteado (8).

8.4 Regulación de la posición de rectificado de la cinta abrasiva (6) (fig. 10-12)

- Aflojar el tornillo Allen (5)
- Mover la cinta abrasiva (6) hacia arriba en la posición deseada.
- Volver a apretar el tornillo Allen (5) para fijar esta posición.
- Para el soporte de la pieza de trabajo, se puede colocar en esta posición la mesa de lijar, para ello, primero hay que aflojar los dos tornillos Allen (17) y, a continuación, retirar el carril de tope (7). Ahora se puede empujar la mesa de lijar en el agujero del tubo de sujeción (20) y fijarse con el tornillo fijador (1).

8.5 Sustituir el papel de lija del disco abrasivo (11)

Desmante la protección inferior del vidrio (15), retirando los 2 tornillos (16). Retire el papel de lija del disco abrasivo (11) y monte el nuevo (velcro).

Uso como máquina estacionaria

Para el uso continuo, se recomienda el montaje en un banco de trabajo.

- Marque los agujeros de perforación, colocando la rectificadora como deba instalarse posteriormente y, a continuación, dibuje la posición de los orificios a taladrar en el banco de trabajo.
- Taladre los orificios a través del banco de trabajo.
- Coloque la rectificadora sobre los orificios e inserte los tornillos adecuados desde arriba a través de los orificios de la rectificadora y del banco de trabajo.
- A continuación, atornille desde abajo la rectificadora con arandelas dispuestas debajo y tuercas hexagonales adecuadas.

Uso como máquina móvil

Para el uso móvil de su rectificadora, se recomienda el montaje en una placa base adecuada. Posteriormente, esta se puede sujetar al banco de trabajo correspondiente.

La placa base debe tener un grosor mínimo de 19 mm y ser suficientemente más grande que la rectificadora para tener espacio para los elementos de apriete.

- Marque los orificios a taladrar en la placa base.
- Proceda como se describe en los últimos 3 pasos del punto "Uso como máquina estacionaria".

Nota: Fijese en la longitud adecuada de los tornillos. Los tornillos Spax no deben sobresalir para no dañar el suelo, los tornillos de cabeza hexagonal, por el contrario, deben sobresalir para que puedan colocarse arandelas y tuercas hexagonales.

8.6 Interruptor de conexión/desconexión (12)

- Al apretar el pulsador verde "1", se puede conectar la amoladora.
- Para desconectar de nuevo la amoladora, se debe apretar el pulsador rojo "0".

Advertencia: ¡No pase nunca la mano por encima del aparato en dirección al interruptor para conectar y desconectar la rectificadora! ¡Peligro de lesión!

8.7 Amolado

- Sujete siempre firmemente la pieza de trabajo durante el amolado.
- No ejerza mucha presión.
- ¡La pieza de trabajo debe moverse de un lado al otro al amolar en la cinta abrasiva o en el plato lijador para evitar que el papel de lija se desgaste por un lado!
- ¡Importante! Los trozos de madera deben lijarse siempre en el sentido de la veta de la madera para impedir que se astille.

¡Atención! En caso de que, durante el trabajo, la muela o la cinta abrasiva se bloqueen, retire la pieza de trabajo y espere a que su aparato haya alcanzado de nuevo el número de revoluciones máximo.

9. Transporte

Si desea trasladar el aparato a otra ubicación, desconéctelo de la red eléctrica y muévelo a otra zona prevista para este fin.

10. Indicaciones de trabajo

Amolado de biseles y bordes, (fig. 14)

La mesa de trabajo puede regularse de forma continua de 0° a 45°.

- Para hacerlo, afloje el tornillo fijador (1).
- Coloque la mesa de trabajo en la inclinación deseada. Atención: ¡La mesa de trabajo no debe estar nunca, tampoco inclinada, a más de 1,6 mm del disco de amolado!
- Vuelva a apretar firmemente el tornillo fijador (1).

Amolado de las superficies de ataque con un calibre de inglete, (fig. 15)

El calibre de inglete suministrado (13) facilita un amolado preciso. Recomendamos su uso al amolar superficies de ataque (cortas).

Nota: ¡Mueva la pieza de trabajo siempre de la izquierda al centro del disco de amolado, nunca más allá! ¡Peligro de lesiones debido a que la pieza de trabajo salga proyectada!

Amolado horizontal y vertical, (fig. 10-12+16)

Su rectificadora puede utilizarse horizontal y verticalmente. La mesa de trabajo puede utilizarse para ambas aplicaciones.

- Aflojar el tornillo Allen (5)
- Mover la cinta abrasiva (6) hacia arriba en la posición deseada.
- Volver a apretar el tornillo Allen (5) para fijar esta posición.
- Para el soporte de la pieza de trabajo, se puede colocar en esta posición la mesa de lijar, para ello, primero hay que aflojar los dos tornillos Allen (17) y, a continuación, retirar el carril de tope (7). Ahora, se puede empujar la mesa de lijar en el agujero del tubo de sujeción (20) y fijarse con el tornillo (1).

Nota: Amole las piezas de trabajo largas en posición vertical moviendo la pieza de trabajo uniformemente sobre la cinta abrasiva.

Amolado de superficies en la cinta abrasiva

(fig. 17)

- Sujete firmemente la pieza de trabajo (W). ¡Tenga cuidado con los dedos! ¡Peligro de lesión!
- Guíe la pieza de trabajo uniformemente sobre la cinta abrasiva, presionándola firmemente contra el apoyo de amolado (7). Atención: Se requiere un cuidado especial durante el amolado de material particularmente delgado o largo (posiblemente, incluso sin apoyo de amolado (7)). La presión de contacto nunca debe ser demasiado fuerte para que el material lijado pueda eliminarse de la cinta abrasiva.

Amolado de curvas cóncavas, (fig. 18)

Advertencia: ¡No amolar las superficies de ataque de piezas de trabajo rectas en el eje portador (R)! Al hacerlo, la pieza de trabajo (W) puede salir proyectada. ¡Peligro de lesión!

Amolar siempre las curvas cóncavas en la cinta abrasiva del eje portador.

- Sujete firmemente la pieza de trabajo. ¡Tenga cuidado con los dedos! ¡Peligro de lesión!
- Guíe la pieza de trabajo uniformemente a través de la cinta abrasiva. Atención: Se requiere un cuidado especial durante el amolado de material particularmente delgado o largo.

Amolado de curvas convexas, (fig. 19)

Las curvas convexas deben amolarse en el disco de amolado guiando la pieza de trabajo (W) desde el borde izquierdo hasta el centro del disco de amolado.

- Sujete firmemente la pieza de trabajo. ¡Tenga cuidado con los dedos! ¡Peligro de lesión!
- Empuje la pieza de trabajo uniformemente contra el disco de amolado y muévela al hacerlo de la izquierda al centro del disco de amolado.

Advertencia: ¡No amolar nunca curvas cóncavas en el lado derecho del disco de amolado! ¡La pieza de trabajo puede salir proyectada! ¡Peligro de lesión!

11. Limpieza y mantenimiento

¡Advertencia! Antes de efectuar cualquier trabajo de ajuste, conservación o reparación, desenchufar la clavija de conexión de la red.

Medidas generales de mantenimiento

Retire cada cierto tiempo las virutas y el polvo de la máquina con ayuda de un paño. Engrase con aceite las piezas giratorias una vez al mes para prolongar la vida útil de la herramienta.

No engrase con aceite el motor.

No utilice ningún producto cáustico para limpiar las piezas de plástico.

Indicaciones generales de mantenimiento

Después de cada uso, la rectificadora debe limpiarse con cuidado. Lubricar regularmente todas las piezas móviles. Aplique una ligera capa de cera en pasta para automóviles sobre la mesa de trabajo; esto facilita la limpieza de la mesa de trabajo.

Limpieza

Puede acumularse polvo en la rectificadora de cinta y de disco. Contrólaela periódicamente (mejor después de cada uso) y elimine el polvo, por ejemplo, soplando-o o aplicando con cuidado aire comprimido.

Información sobre el servicio técnico

Hay que tener en cuenta que los siguientes componentes de este producto están sometidos a desgaste natural o por el uso o que se requieren los siguientes materiales de consumo.

Piezas de desgaste*: Escobillas de carbón, medios abrasivos, correas trapezoidales

* ¡No incluida obligatoriamente en el volumen de suministro!

Encontrará las piezas de repuesto y los accesorios en nuestro centro de servicio. Para ello, escanee el código QR que aparece en la portada.

12. Almacenamiento

Almacene el aparato y sus accesorios en un lugar oscuro, seco y sin riesgo de heladas, donde no esté al alcance de niños. El rango de temperatura de almacenamiento es de 5 a 30 °C.

Conserve la herramienta eléctrica en su embalaje original.

Cubra la herramienta eléctrica para protegerla del polvo o de la humedad.

Guarde las instrucciones de servicio junto con la herramienta eléctrica.

13. Conexión eléctrica

El motor eléctrico instalado está conectado listo para utilizarse. La conexión cumple las pertinentes disposiciones VDE y DIN.

La conexión a la red por parte del cliente, así como el cable alargador utilizado deben cumplir estas normas.

Línea de conexión eléctrica defectuosa

En las líneas de conexión eléctrica surgen a menudo daños de aislamiento.

Las causas para ello pueden ser:

- Zonas aprisionadas al conducir las líneas de conexión a través de ventanas o puertas entreabiertas.
- Dobleces ocasionados por la fijación o el guiado incorrectos de la línea de conexión.
- Zonas de corte al sobrepasar la línea de conexión.
- Daños de aislamiento por tirar de la línea de conexión del enchufe de la pared.
- Grietas causadas por el envejecimiento del aislamiento.

Tales líneas de conexión eléctrica defectuosas no deben utilizarse, pues suponen un riesgo para la vida debido a los daños de aislamiento.

Supervisar con regularidad las líneas de conexión eléctrica en busca de posibles daños. Durante la comprobación, preste atención a que la línea de conexión no cuelgue de la red eléctrica.

Las líneas de conexión eléctrica deben cumplir las pertinentes disposiciones VDE y DIN. Utilice solo líneas de conexión eléctrica con certificación H05VV-F. La impresión de la denominación del tipo en el cable de conexión es obligatoria.

Motor de corriente alterna

- La tensión de la red debe ser de 230 V~.
- Los cables alargadores de hasta 25 m de longitud deben poseer una sección de 1,5 milímetros cuadrados.

Tipo de conexión Y

Si el cable de conexión a la red de este equipo estuviera dañado, el fabricante o su personal del servicio al cliente, o una persona cualificada similar deberá sustituirlo para evitar cualquier peligro.

Las conexiones y reparaciones del equipamiento eléctrico debe realizarlas solo un experto electricista.

En caso de posibles dudas, indique los siguientes datos:

- Tipo de corriente del motor
- Datos de la placa de características de la máquina
- Datos de la placa de características del motor

14. Eliminación y reciclaje



El aparato se encuentra en un envase para evitar daños de transporte. Este envase es materia prima, por lo que se puede reutilizar o devolver al circuito de materias primas.



El aparato y sus accesorios se componen de diferentes materiales como, p. ej. metal y materiales sintéticos. Elimine los componentes defectuosos en un punto de eliminación de residuos peligrosos. ¡Pregunte en alguna tienda especializada o en la administración municipal!

¡No arroje los aparatos usados a la basura doméstica!



Este símbolo indica que el producto, según la directiva sobre residuos de aparatos eléctricos y electrónicos (2012/19/UE) y las leyes nacionales, no puede eliminarse junto con la basura doméstica.

En su lugar, este producto deberá ser conducido a un punto de recogida adecuado. Esto puede efectuarse devolviendo el aparato al comprar uno nuevo de características similares o entregándolo en un punto de recogida autorizado para el reciclaje de residuos de aparatos eléctricos y electrónicos. La manipulación inadecuada de residuos de aparatos eléctricos y electrónicos puede tener efectos negativos en el medio ambiente y en la salud humana, debido a las sustancias potencialmente peligrosas que estos frecuentemente contienen. Al eliminar correctamente este producto, Ud. contribuye además a un aprovechamiento eficaz de los recursos naturales. Para más información acerca de los puntos de recogida de residuos de aparatos usados, póngase en contacto con su ayuntamiento, el organismo público de recogida de residuos, cualquier centro autorizado para la eliminación de residuos de aparatos eléctricos y electrónicos o la oficina del servicio de recogida de basuras.

15. Solución de averías

Avería	Causa posible	Solución
El motor no arranca	<ul style="list-style-type: none"> a) Interruptor de conexión/desconexión dañado b) Cable del interruptor de conexión/desconexión dañado c) Relé del interruptor de conexión/desconexión dañado d) Fusible fundido e) Motor quemado 	<ul style="list-style-type: none"> a-d) Sustituya todas las piezas dañadas antes de utilizar la rectificadora. e) Póngase en contacto con su centro de servicio posventa local o una estación de servicio técnico autorizada. Cualquier intento de reparación puede suponer un peligro, si no lo lleva a cabo un profesional cualificado.
La máquina se vuelve más lenta durante el trabajo	Se ejerce demasiada presión sobre la pieza de trabajo.	Ejerza menos presión sobre la pieza de trabajo.
La cinta abrasiva desciende de las poleas de transmisión.	No se desplaza por el recorrido.	Reajuste el recorrido.
La madera quema durante el amolado.	<ul style="list-style-type: none"> a) El disco de amolado o la cinta de amolado están cubiertos con lubricante. b) Se ha ejercido demasiada presión sobre la pieza de trabajo. 	<ul style="list-style-type: none"> a) Sustituya la cinta o la arandela. b) Reduzca la presión sobre la pieza de trabajo.

Explicação dos símbolos no aparelho

	<p>Aviso! O incumprimento poderá causar perigo de vida, perigo de ferimentos ou danos na ferramenta!</p>
	<p>Leia e siga o manual de instruções e as indicações de segurança antes da colocação em funcionamento!</p>
	<p>Utilize óculos de proteção.</p>
	<p>Usar proteção auditiva.</p>
	<p>Utilizar proteção respiratória em caso de geração de pó!</p>
	<p>Atenção! Perigo de ferimentos! Não tocar no disco abrasivo em funcionamento!</p>
	<p>Atenção! Antes da montagem, limpeza, alteração, manutenção, armazenamento e transporte, deve desligar o aparelho e desconectar a fonte de alimentação elétrica.</p>

Conteúdo:
Página:

1.	Introdução.....	76
2.	Descrição do aparelho	76
3.	Âmbito de fornecimento.....	76
4.	Utilização correta.....	77
5.	Indicações de segurança gerais para ferramentas elétricas.....	77
6.	Riscos residuais	80
7.	Dados técnicos	80
8.	Montagem e operação.....	80
9.	Transporte.....	82
10.	Dicas de trabalho.....	82
11.	Limpeza e manutenção	82
12.	Armazenamento	83
13.	Ligação elétrica	83
14.	Eliminação e reciclagem.....	84
15.	Resolução de problemas.....	84

1. Introdução

Fabricante:

Schepach GmbH
Günzburger Straße 69
D-89335 Ichenhausen

Estimado cliente,

Desejamos-lhe muita satisfação e sucesso ao trabalhar com o seu novo aparelho.

Nota:

De acordo com a legislação vigente relativa à responsabilidade pelos produtos, o fabricante deste aparelho não é responsável por danos que ocorram nele ou através dele nas seguintes situações:

- manuseio incorreto,
- não cumprimento do manual de instruções,
- reparações efetuadas por técnicos terceiros não autorizados,
- montagem e substituição de peças sobresselentes que não sejam de origem,
- utilização incorreta,
- Falhas da instalação elétrica em caso de incumprimento dos regulamentos elétricos e disposições VDE 0100, DIN 57113 / VDE0113.

Tenha em atenção:

Antes da montagem e da colocação em funcionamento, leia a totalidade do texto do manual de instruções. Este manual de instruções deverá facilitar-lhe a familiarização com o aparelho e com as possibilidades de utilização corretas.

O manual de instruções contém indicações importantes de como trabalhar com o aparelho de modo seguro, correto e económico e de como evitar perigos, poupar em custos de reparação, reduzir períodos de paragem e aumentar a fiabilidade e vida útil do aparelho.

Para além dos regulamentos de segurança deste manual de instruções, deverá cumprir sempre as diretivas respeitantes à operação do aparelho vigentes no seu país.

Guarde o manual de instruções num invólucro de plástico, protegido da sujidade e da umidade, junto ao aparelho. O manual deve ser lido e seguido por todo e qualquer pessoal operador antes do início dos trabalhos.

Só devem trabalhar no aparelho pessoas que tenham sido instruídas acerca da utilização do aparelho e dos perigos associados. Deve ser respeitada a idade mínima exigida.

Para além das indicações de segurança incluídas neste manual de instruções e dos regulamentos especiais do seu país, devem ser cumpridas as regras técnicas geralmente reconhecidas para a operação de máquinas idênticas.

Não assumimos qualquer responsabilidade por acidentes ou danos que advenham do não cumprimento deste manual de instruções e das indicações de segurança.

2. Descrição do aparelho

1. Parafuso de travamento para a mesa de lixagem
2. Escala de ângulos
3. Boca de aspiração
4. Placa de base
5. Parafuso de sextavado interior
6. Fita abrasiva
7. Carril de batente
8. Parafuso de cabeça estriada para ajuste da fita abrasiva
9. Pé de apoio
10. Tensor da fita abrasiva
11. Ferraça
12. Interruptor de ligar/desligar
13. Batente transversal
14. Mesa de lixagem

3. Âmbito de fornecimento

- Abra a embalagem e retire cuidadosamente o aparelho.
- Remova o material de embalagem, assim como as fixações de embalagem/transporte (se presentes).
- Verifique se o âmbito de fornecimento está completo.
- Inspeccione o aparelho e os acessórios quanto a danos de transporte.
- Guarde a embalagem até ao fim do período de garantia, se possível.

Atenção!

O aparelho e o material de embalagem não são brinquedos! Crianças não deverão brincar com sacos de plástico, películas e peças pequenas! Risco de ingestão e asfixia!

- Máquina retificadora de fita e disco
- Batente transversal
- Mesa de lixagem
- Fita abrasiva
- Disco abrasivo
- Tradução do manual de instruções original

4. Utilização correta

A lixadeira combinada de fita e disco serve para a retificação de madeiras de todo o tipo, de acordo com o tamanho da máquina.

A máquina corresponde à atual Diretiva Máquinas CE em vigor.

- As instruções de segurança, de trabalho e de manutenção do fabricante, bem como as dimensões constantes nos dados técnicos devem ser observadas.
- Os regulamentos de prevenção de acidentes aplicáveis e as restantes regras técnicas de segurança geralmente aceites devem ser observados.
- A máquina apenas pode ser utilizada, mantida ou reparada por pessoas qualificadas, familiarizadas com a mesma e devidamente instruídas sobre os perigos associados. Quaisquer modificações não autorizadas na máquina isentam o fabricante de quaisquer responsabilidades pelos danos daí decorrentes.
- A máquina apenas pode ser utilizada com acessórios e ferramentas originais do fabricante.
- Qualquer outra utilização é considerada incorreta. O fabricante não se responsabiliza pelos danos daí decorrentes; o risco é exclusivamente do utilizador.

Tenha em atenção que os nossos aparelhos não foram desenvolvidos para utilização em ambientes comerciais, artesanais ou industriais. Não assumimos qualquer garantia, se o aparelho for utilizado em ambientes comerciais, artesanais, industriais ou equivalentes.

5. Indicações de segurança gerais para ferramentas elétricas

Aviso! Leia todas as indicações de segurança e instruções! Omissões no cumprimento das indicações de segurança e instruções podem provocar choque elétrico, incêndio e/ou ferimentos graves!

Guarde todas as indicações de segurança e instruções para uso futuro.

O termo "ferramenta elétrica" utilizado nas indicações de segurança refere-se a ferramentas elétricas alimentadas pela rede elétrica (com cabo de rede) e a ferramentas elétricas alimentadas por bateria (sem cabo de rede).

1) Segurança no posto de trabalho

- Mantenha a sua área de trabalho limpa e bem iluminada.** Desordem ou áreas de trabalho não iluminadas podem provocar acidentes.
- Não trabalhe com a ferramenta elétrica num ambiente potencialmente explosivo, no qual estejam presentes líquidos inflamáveis, gases ou poeiras.**
As ferramentas elétricas geram faíscas, que podem inflamar a poeira ou os vapores.
- Mantenha as crianças e outras pessoas afastadas enquanto usa a ferramenta elétrica.** Em caso de distração, pode perder o controlo da ferramenta elétrica.

2) Segurança elétrica

- A ficha de ligação da ferramenta elétrica tem de caber na tomada.**
A ficha não deve ser modificada de forma alguma. Não utilize qualquer ficha de adaptador em conjunto com ferramentas elétricas com ligação à terra. As fichas inalteradas e as tomadas adequadas diminuem o risco de um choque elétrico.
- Evite o contacto do corpo com superfícies ligadas à terra, como tubos, aquecedores, fogões e frigoríficos.** Existe um risco elevado de choque elétrico se o seu corpo estiver ligado à terra.
- Mantenha as ferramentas elétricas afastadas de chuva e humidade.** A penetração de água na ferramenta elétrica aumenta o risco de um choque elétrico.
- Não use o cabo de ligação para transportar ou suspender a ferramenta elétrica ou para desligar a ficha da tomada. Mantenha o cabo de ligação afastado de calor, óleo, bordas afiadas ou peças móveis.** Cabos de ligação danificados ou enrolados aumentam o risco de um choque elétrico.

- e) **Ao trabalhar com uma ferramenta elétrica ao ar livre, use apenas linhas de prolongamento que também sejam adequados para utilização no exterior.** A utilização de uma linha de prolongamento adequada para a área exterior diminui o risco de um choque elétrico.
- f) **Se for inevitável a operação da ferramenta elétrica num ambiente húmido, use um disjuntor diferencial.** A utilização de um disjuntor diferencial diminui o risco de um choque elétrico.

3) Segurança de pessoas

- a) **Mantenha-se atento, concentre-se no que está a fazer e proceda com sensatez ao trabalho com uma ferramenta elétrica. Não utilize qualquer ferramenta elétrica se estiver com sono ou sob a influência de álcool, drogas ou medicamentos.** Um instante de descuido durante a utilização da ferramenta elétrica pode provocar ferimentos graves.
- b) **Utilize sempre equipamentos de proteção pessoal e óculos de proteção.** A utilização de equipamentos de proteção pessoal, como máscara antipoeira, sapatos de segurança antiderrapantes, capacete de proteção ou proteção auditiva, dependendo do tipo e uso da ferramenta elétrica, reduz o risco de ferimentos.
- c) **Evite uma colocação em funcionamento involuntária. Assegure-se de que a ferramenta elétrica está desligada antes de a ligar à fonte de alimentação e/ou à bateria, receber corrente ou transportá-la.** Se tiver o dedo no interruptor quando estiver a transportar a ferramenta elétrica ou se conectar a ferramenta elétrica à fonte de alimentação, isso pode causar um acidente.
- d) **Remova as ferramentas de ajuste ou as chaves de caixa antes de ligar a ferramenta elétrica.** Uma ferramenta ou chave que se encontre numa peça rotativa da ferramenta elétrica pode causar ferimentos.
- e) **Evite uma posição do corpo anormal. Certifique-se de que se coloca numa posição segura e que mantém o equilíbrio em todos os momentos.** Assim, controla melhor a ferramenta elétrica em situações inesperadas.
- f) **Use vestuário de trabalho adequado. Não use roupas largas ou joalheria. Mantenha o cabelo e a roupa afastados de peças móveis.** Roupa larga, joalheria ou cabelos longos podem ser capturados por peças móveis.

- g) **Se puderem ser montados equipamentos de aspiração e recolha de pó, certifique-se de que estes estão ligados e são usados corretamente.** A utilização de uma aspiração de pó pode reduzir riscos devido a pó.
- h) **Não se sinta seguro e nunca transgrida as regras de segurança para ferramentas elétricas, mesmo se estiver familiarizado com a ferramenta elétrica após uso frequente.** A atuação descuidada pode provocar lesões graves, dentro em frações de segundos.

4) Utilização e manuseio da ferramenta elétrica

- a) **Não sobrecarregue a ferramenta elétrica. Utilize a ferramenta elétrica adequada para o seu trabalho.** Com a ferramenta elétrica correta, trabalha melhor e de forma mais segura na gama de desempenho especificada.
- b) **Não utilize qualquer ferramenta elétrica cujo interruptor esteja defeituoso.** Uma ferramenta elétrica que já não possa ser ligada ou desligada é perigosa e tem de ser reparada.
- c) **Desconete a ficha da tomada e/ou remova a bateria antes de efetuar quaisquer ajustes no aparelho, trocar insertos da ferramenta ou guardar a ferramenta elétrica.** Esta medida de precaução impede o arranque involuntário da ferramenta elétrica.
- d) **Guarde as ferramentas elétricas não utilizadas fora do alcance de crianças. Não permita a utilização desta ferramenta elétrica a pessoas que não estejam familiarizadas com ela ou não tenham lido estas instruções.** As ferramentas elétricas são perigosas se forem utilizadas por pessoas inexperientes.
- e) **Realize a manutenção das ferramentas elétricas das ferramentas de colocação com cuidado. Verifique se as peças móveis funcionam na perfeição e não ficam presas, se peças estão partidas ou danificadas de forma a prejudicar a função da ferramenta elétrica. Mandar reparar peças danificadas antes da utilização da ferramenta elétrica.** Muitos acidentes são causados por ferramentas elétricas com a manutenção mal realizada.
- f) **Mantenha as suas ferramentas de corte afiadas e limpas.** Ferramentas de corte com arestas de corte afiadas tratadas com cuidado emperram menos e são mais fáceis de usar.

g) Utilize ferramentas elétricas, acessórios, ferramentas de ajuste, etc. de acordo com estas instruções. Tome em consideração as condições de trabalho e a atividade a ser realizada.

A utilização de ferramentas elétricas para aplicações que não sejam as previstas pode conduzir a situações perigosas.

h) Mantenha as pegas e superfícies para segurar secas, limpas e livres de óleo e massa lubrificante.

Em situações imprevistas, pegas e superfícies de pegar escorregadias não permitem uma operação e controlo seguro da ferramenta elétrica.

5) Assistência

a) A ferramenta elétrica só deve ser reparada por pessoal especializado, usando somente peças sobresselentes originais. Assim assegura-se que a segurança da ferramenta elétrica é mantida.

Aviso! Esta ferramenta elétrica cria um campo eletromagnético durante o funcionamento. Esse campo poderá, sob determinadas circunstâncias, afetar implantes médicos ativos e passivos. Para reduzir o risco de ferimentos graves ou mortais, recomendamos às pessoas com implantes médicos que consultem o seu médico e o fabricante do seu implante antes de operarem a ferramenta elétrica.

Regras de segurança adicionais para a máquina retificadora de fita e disco

Aviso: Não utilize a máquina antes de esta estar totalmente montada e instalada de acordo com os manuais.

- Se não estiver familiarizado com a operação da máquina retificadora, peça manuais ao seu supervisor, formador ou outra pessoa qualificada.
- Atenção: Esta máquina foi exclusivamente desenvolvida para a retificação de madeira e material semelhante a madeira. A retificação de outros materiais poderá provocar incêndio, ferimentos ou danos no produto.
- Utilize sempre óculos de proteção.
- Esta máquina só deve ser utilizada para trabalhos em recintos fechados.
- Importante: Monte e utilize a máquina apenas sobre uma superfície horizontal. A montagem numa superfície não horizontal poderá provocar danos no motor.

- Se existir uma tendência da máquina tombar ou deslocar-se durante a operação, especialmente durante a retificação de peças de trabalho compridas ou pesadas, deve-se unir a máquina a uma superfície com uma boa capacidade de carga.
- Certifique-se de que a fita abrasiva se desloca no sentido correto. Para tal, tenha em atenção as setas na parte traseira da fita.
- Certifique-se de que a fita abrasiva é corretamente conduzida, de modo a que não possa rolar para fora dos discos de acionamento.
- Certifique-se de que a fita abrasiva não está enroscada ou frouxa.
- Segurar a peça de trabalho firmemente ao retificar.
- Utilize sempre o batente ao utilizar a máquina retificadora de fita na posição horizontal.
- Segure sempre a peça de trabalho firmemente contra a mesa ao utilizar a máquina retificadora de disco.
- Segure sempre a peça de trabalho contra o lado do disco abrasivo que se desloca para baixo, de modo a que a peça de trabalho assente bem na mesa. Se utilizar o lado do disco abrasivo que se desloca para cima, a peça de trabalho poderá ser projetada e colocar pessoas em perigo.
- Mantenha sempre uma distância mínima de aproximadamente 1,6 mm ou menos entre a mesa ou o batente e a fita abrasiva ou disco abrasivo.
- Não use luvas e não segure a peça de trabalho com um pano ao retificar a peça de trabalho.
- Retifique com o grão da madeira.
- Nunca retifique peças de trabalho que sejam demasiado pequenas para uma operação segura.
- Evite movimentos da mão desajeitados com os quais as mãos possam deslizar repentinamente para a fita abrasiva ou o disco abrasivo.
- Ao trabalhar peças de trabalho grandes, deve utilizar um apoio adicional à altura da mesa.
- Nunca retifique uma peça de trabalho não apoiada. Apoie a peça de trabalho com a mesa ou o batente, exceto no caso de peças de trabalho curvas, em que deverá apoiar no lado exterior do disco abrasivo.
- Remova sempre detritos e outros objetos da mesa, do batente ou da fita abrasiva antes de ligar a máquina.
- Não planeie nem monte nada na mesa com a máquina retificadora em funcionamento.
- Desligue a máquina e desligue a ficha da tomada se pretender instalar ou remover acessórios.

- Nunca abandone a área de trabalho da ferramenta se a mesma estiver ligada ou se ela ainda não tiver parado totalmente.
- Coloque a peça de trabalho sempre sobre a mesa de lixagem e encoste-a ao batente. Assente ferramentas curvas de modo firme na mesa ao retificar com a ferraça.

6. Riscos residuais

A máquina foi produzida de acordo com o estado da técnica e com as regras de segurança reconhecidas. No entanto, poderão surgir riscos residuais durante os trabalhos.

- Perigo de ferimentos dos dedos e das mãos provocados pelo disco abrasivo em rotação, devido a um guiamento ou colocação incorretos da ferramenta a ser retificada.
- Perigo de ferimentos devido a ferramentas projetadas em caso de fixação ou guiamento incorretos.
- Perigo advindo da eletricidade em caso de utilização de cabos elétricos incorretos.
- Para além disso, poderão existir riscos residuais não evidentes, apesar de terem sido tomadas todas as medidas relevantes.
- Os riscos residuais podem ser minimizados, se forem seguidas as Indicações de segurança, a Utilização correta e as instruções de operação na sua generalidade.

7. Dados técnicos

1,3 mm	460 x 360 x 280 mm
Ø do disco	150 mm
Revoluções do disco	2980 rpm
Dimensões da fita abrasiva	915 x 100 mm
Velocidade da fita abrasiva	7,5 m/s
Posição oblíqua	0° – 90°
Dimensões da mesa	225 x 160 mm
Posição oblíqua da mesa	0°–45°
Peso	16.5 kg
Motor	230-240 V~ / 50 Hz
Potência de entrada	370 W

Reservados os direitos a alterações técnicas

Os valores de ruído e vibração foram determinados de acordo com a norma EN 62841-1.

Nível de pressão sonora L_{pA}	81 dB(A)
Incerteza K_{pA}	3 dB
Nível de potência sonora L_{WA}	94 dB(A)
Incerteza K_{WA}	3 dB

Usar proteção auditiva.

O ruído pode causar perda de audição. Valores totais de vibrações (soma vetorial das três direções) calculados nos termos da EN 62841-1.

8. Montagem e operação

Antes da colocação em funcionamento

Antes de ligar, verifique se os dados da placa de características correspondem aos dados efetivos da rede.

Aviso!

Retire sempre a tomada antes de efetuar ajustes no aparelho.

- Antes da colocação em funcionamento, todas as coberturas e dispositivos de segurança devem estar instalados corretamente.
- A fita abrasiva e o disco de lixar devem poder deslocar-se livremente.
- Observar a madeira já processada quando a corpos estranhos, como por ex. pregos ou parafusos, etc.
- Antes de ligar/desligar, assegure-se de que o papel abrasivo está montado corretamente e que as peças móveis se movem sem problemas.

8.1 Montagem (Fig. 1 - 5)

- Montar a proteção inferior do disco (15) com os parafusos (16). (Fig. 2)
- Monte a mesa de lixagem (14) e fixe-a com o parafuso de orelhas (1). (Fig. 3+4). A mesa de lixagem (14) pode ser ajustada continuamente de 0° a 45° com o transferidor (2) e o parafuso de travamento (1).

O batente transversal (13) ajustável assegura um guiamento seguro da peça de trabalho. Atenção! O disco de lixar (11) deve poder mover-se livremente, mas a distância entre a mesa de lixagem (14) e o disco de lixar (11) não deve exceder 1,6 mm.

- Coloque o carril de batente (7) e fixe-o com os parafusos de sextavado interior (17) (Fig. 5). Atenção! A fita abrasiva (6) deve poder deslocar-se livremente.

8.2 Substituir a fita abrasiva (6) (Fig. 6 - 9)

- Retire a ficha de rede.
- Remova os parafusos (18).
- Retire a proteção da fita abrasiva (19).
- Desloque o tensor da fita abrasiva (10) para a direita para afrouxar a fita abrasiva (6).
- Retire a fita abrasiva (6) por trás.
- Monte a fita abrasiva nova na sequência oposta. Atenção! Tenha em atenção o sentido de deslocação: na caixa e no lado interior da fita abrasiva!

8.3 Ajustar a fita abrasiva (6)

- Retire a ficha de rede.
- Empurre lentamente a fita abrasiva (6) à mão no sentido de deslocação.
- A fita abrasiva (6) deve deslocar-se de modo centrado na superfície abrasiva. Se tal não for o caso, pode-se reajustar isto com o parafuso de cabeça estriada (8).

8.4 Ajustar a posição de lixagem da fita abrasiva (6) (Fig. 10–12)

- Afrouxe o parafuso de sextavado interior (5)
- Desloque a fita abrasiva (6) para cima para a posição desejada.
- Volte a apertar o parafuso de sextavado interior (5) para fixar essa posição.
- Para a base de peça pode-se utilizar nesta posição a mesa de lixagem; para tal, deve-se primeiro desapertar ambos os parafusos de sextavado interior (17) e, em seguida, remover o carril de batente (7). A mesa de lixagem pode agora ser empurrada para dentro do furo do tubo de fixação (20) e fixada com o parafuso de travamento (1).

8.5 Substituir o papel abrasivo no disco de lixar (11)

Desmonte a proteção inferior do disco (15) removendo os 2 parafusos (16). Arranque o papel abrasivo do disco de lixar (11) e monte um novo (aderência velcro).

Utilização como máquina estacionária

Recomenda-se a montagem numa bancada de trabalho para uma utilização contínua.

- Para este efeito, marque as perfurações, colocando a máquina retificadora tal como será instalada posteriormente e desenhando a posição dos furos a perfurar na bancada de trabalho.
- Faça os furos na bancada de trabalho.

- Coloque a máquina retificadora por cima dos furos e insira parafusos adequados a partir de cima nos furos da máquina retificadora e da bancada de trabalho.
- Aparafuse agora a máquina retificadora a partir de baixo com arruelas espaçadoras e porcas sextavadas adequadas.

Utilização como máquina móvel

Recomenda-se a montagem numa placa de base adequada para a utilização móvel da sua máquina retificadora. Poderá então fixar a placa de base na respetiva bancada de trabalho.

A placa de base deve ter uma espessura mínima de 19 mm e deve ter um tamanho adequadamente maior do que a máquina retificadora para que tenha espaço para a fixação.

- Marque os furos a serem perfurados na placa de base.
- Continue tal como descrito nos últimos 3 passos do ponto "Utilização como máquina estacionária".

Nota: Assegure-se do comprimento adequado dos parafusos. Os parafusos SPAX não devem sobressair, para que a base não seja danificada, mas os parafusos sextavados devem sobressair, para que as arruelas espaçadoras e as porcas sextavadas possam ser colocadas.

8.6 Interruptor de ligar/desligar (12)

- O retificador pode ser ligado mediante pressão do botão verde "1".
- Para voltar a desligar o retificador, deve premir o botão vermelho "0".

Aviso: Nunca estenda o braço por cima do aparelho para aceder ao botão para ligar e desligar a máquina retificadora! Perigo de ferimentos!

8.7 Retificação

- Segure a peça de trabalho sempre com firmeza ao retificar.
- Não exerça muita pressão.
- Durante a retificação, a peça de trabalho deve ser deslocada para a frente e para trás sobre a fita abrasiva ou a placa abrasiva, para evitar que o papel abrasivo se desgaste de um só lado!
- Importante! Peças de madeira devem ser sempre retificadas no sentido do fio da madeira, para evitar rachas. Atenção! Se o disco ou a fita abrasiva bloquearem durante o trabalho, remova a peça e espere até que o aparelho volte a atingir a sua velocidade máxima.

9. Transporte

Se quiser transportar o aparelho para outro local, desligue o aparelho da rede elétrica e coloque-o noutra área prevista para tal.

10. Dicas de trabalho

Retificação de chanfros e bordos (Fig. 14)

A mesa de trabalho pode ser ajustada continuamente de 0° a 45°.

- Para tal, solte o parafuso de travamento (1).
- Coloque a mesa de trabalho na inclinação desejada. Atenção: Mesmo que esteja inclinada, a mesa de trabalho nunca deve estar afastada mais do que 1,6 mm do disco abrasivo!
- Volte a apertar o parafuso de travamento (1).

Retificação de lados frontais com um goniómetro (Fig. 15)

O goniómetro (13) fornecido facilita uma retificação precisa. Recomendamos a sua utilização ao retificar lados frontais (curtos).

Nota: Desloque a peça de trabalho sempre da esquerda para o centro do disco abrasivo, nunca para além do mesmo! Perigo de ferimentos devido à projeção de uma peça de trabalho!

Retificação horizontal e vertical (Fig. 10-12+16)

A sua máquina retificadora pode ser utilizada na horizontal e na vertical. A mesa de trabalho pode ser utilizada para ambas as aplicações.

- Afrouxe o parafuso de sextavado interior (5)
- Desloque a fita abrasiva (6) para cima para a posição desejada.
- Volte a apertar o parafuso de sextavado interior (5) para fixar essa posição.
- Para a base de peça pode-se utilizar nesta posição a mesa de lixagem; para tal, deve-se primeiro desapertar ambos os parafusos de sextavado interior (17) e, em seguida, remover o carril de batente (7). A mesa de lixagem pode agora ser empurrada para dentro do furo do tubo de fixação (20) e fixada com o parafuso (1).

Nota: Retifique peças de trabalho compridas na posição vertical, deslocando a peça de modo uniforme por cima da fita abrasiva.

Retificação de superfícies com a fita abrasiva (Fig. 17)

- Segure a peça de trabalho (W) com firmeza. Tenha cuidado com os seus dedos! Perigo de ferimentos!
- Conduza a peça, premindo-a com firmeza contra o apoio de retificação (7), de modo uniforme por cima da fita abrasiva. Atenção: Deve-se ter especial cuidado durante a retificação de materiais finos ou compridos (eventualmente, até sem apoio de retificação (7)). A pressão de contacto nunca deve ser excessiva, para que o material retificado possa ser transportado para fora da fita abrasiva.

Retificação de arredondamentos côncavos (Fig. 18)

Aviso: Não retifique lados frontais de peças de trabalho retilíneas no veio de acionamento (R)! A peça de trabalho (W) poderá ser projetada. Perigo de ferimentos! Retifique arredondamentos côncavos sempre na fita abrasiva no veio de acionamento.

- Segure a peça de trabalho com firmeza. Tenha cuidado com os seus dedos! Perigo de ferimentos!
- Conduza a peça de trabalho de modo uniforme por cima da fita abrasiva. Atenção: Deve-se ter especial cuidado durante a retificação de materiais finos ou compridos.

Retificação de arredondamentos convexos (Fig. 19)

Os arredondamentos convexos devem ser retificados no disco abrasivo, conduzindo a peça de trabalho (W) da extremidade esquerda para o centro do disco abrasivo.

- Segure a peça de trabalho com firmeza. Tenha cuidado com os seus dedos! Perigo de ferimentos!
- Pressione a peça de trabalho de modo uniforme contra o disco abrasivo e desloque-a da esquerda para o centro do mesmo.

Aviso: Nunca retifique arredondamentos convexos no lado direito do disco abrasivo! A peça de trabalho poderá ser projetada! Perigo de ferimentos!

11. Limpeza e manutenção

Aviso! Antes de qualquer configuração, tarefa de manutenção ou de conservação, deverá retirar-se a ficha de rede da tomada!

Medidas gerais de manutenção

De vez em quando, remova as aparas e o pó da máquina com um pano.

Oleie mensalmente as peças rotativas, para prolongar a vida útil da ferramenta. Não oleie o motor. Não utilize qualquer substância corrosiva para a limpeza do plástico.

Indicações de manutenção gerais

Deve-se limpar cuidadosamente a máquina retificada-ra após cada utilização. Oleie regularmente todas as peças móveis. Trate a mesa de trabalho com uma fina camada de cera em pasta para aplicações automóveis; dessa maneira, facilita a limpeza da mesa de trabalho.

Limpeza

Pode ocorrer acumulação de poeira na lixadeira combinada de fita e disco. Verifique regularmente (de preferência após cada utilização) e remova a poeira, por ex. soprando ou utilizando cuidadosamente ar comprimido.

Informações de assistência

Deve-se ter em conta que as seguintes peças deste produto estão sujeitas a um desgaste consoante a utilização ou natural ou que as seguintes peças são necessárias como consumíveis.

Peças de desgaste*: Escovas de carvão, materiais abrasivos, correia em V

* Nem sempre incluído no âmbito de fornecimento!

Entre em contacto com o nosso centro de assistência para obter peças sobresselentes e acessórios. Para isso, utilize o código QR na capa.

12. Armazenamento

Armazene o aparelho e os seus acessórios num local escuro, seco, ao abrigo de temperaturas negativas e fora do alcance das crianças. A temperatura ideal de armazenagem situa-se entre 5 a 30 °C.

Guarde a ferramenta elétrica apenas na embalagem original.

Tape a ferramenta elétrica para proteção contra pó ou humidade.

Guarde o manual de instruções junto à ferramenta elétrica.

13. Ligação elétrica

O motor elétrico instalado está ligado pronto a ser utilizado. A ligação corresponde às normas VDE e DIN relevantes.

A ligação à rede por parte do cliente, assim como o cabo de prolongamento utilizado, deverão corresponder a essas normas.

Cabo de ligação elétrica com defeito

Ocorrem muitas vezes danos de isolamento em cabos de ligação elétrica.

As causas para tal poderão ser:

- Pontos de pressão se os cabos forem conduzidos através de janelas ou portas.
- Pontos de dobragem devido a uma fixação ou condução incorreta do cabo de ligação.
- Pontos de corte devido a passagem de veículo por cima do cabo de ligação.
- Danos de isolamento devido a puxar com força da tomada.
- Fissuras devido à idade do isolamento.

Tais cabos de ligação elétrica danificados não devem ser utilizados e representam perigo de vida devido aos danos no isolamento.

Inspeccione regularmente os cabos de ligação elétrica quanto a danos. Durante a inspeção, certifique-se de que o cabo não está ligado à rede elétrica.

Os cabos de ligação elétrica devem corresponder às normas VDE e DIN relevantes. Utilize apenas cabos de ligação com a marcação H05VV-F.

É obrigatória uma impressão da designação do tipo no cabo de ligação.

Motor de corrente alternada

- A tensão de rede deve ser de 230 V~.
- Os cabos de prolongamento de até 25 m de comprimento devem ter uma secção transversal de 1,5 mm quadrados.

Tipo de ligação Y

Se o cabo de ligação à rede deste aparelho estiver danificado, este deve ser substituído pelo fabricante ou pelo seu serviço de assistência ao cliente ou por uma pessoa igualmente qualificada, de modo a evitar perigos.

As ligações e reparações do equipamento elétrico só devem ser executadas por um eletrotécnico.

Em caso de dúvidas, indique os seguintes dados:

- Tipo de corrente do motor
- Dados da placa de características da máquina
- Dados da placa de características do motor

14. Eliminação e reciclagem



O aparelho encontra-se numa embalagem para evitar danos de transporte. Esta embalagem é matéria-prima, sendo assim reutilizável ou reciclável.



O aparelho e os seus acessórios são compostos de diferentes materiais, por ex. metal e plástico. Elimine componentes com defeito nos resíduos perigosos. Aconselhe-se junto de uma empresa especializada ou das autoridades locais!

Equipamentos antigos nunca devem ser eliminados nos resíduos domésticos!



Este símbolo indica que, conforme a diretiva relativa aos resíduos de equipamentos elétricos e eletrónicos (2012/19/UE), o presente produto nunca deve ser eliminado nos resíduos domésticos.

Este produto tem de ser entregue num dos pontos de recolha previstos para o efeito. Isto pode ser feito, por ex., mediante a entrega aquando da compra de um produto semelhante ou através da entrega num ponto de recolha autorizado para a reciclagem de equipamentos elétricos e eletrónicos antigos. Devido às substâncias potencialmente perigosas, frequentemente contidas nos equipamentos antigos elétricos e eletrónicos, o manuseamento inadequado de equipamentos antigos pode ter efeitos negativos para o ambiente e para a saúde das pessoas. Além disto, através da eliminação adequada deste produto, contribui para o aproveitamento eficiente de recursos naturais. Pode obter informações sobre os pontos de recolha para equipamentos antigos na Câmara Municipal, na autoridade oficial responsável pela recolha de resíduos sólidos e em qualquer entidade autorizada para a eliminação de equipamentos elétricos e eletrónicos ou do sistema de recolha de lixo urbano.

15. Resolução de problemas

Falha	Causa possível	Resolução
O motor não funciona	<ul style="list-style-type: none"> a) Interruptor para ligar/desligar danificado b) Cabo de ligação/desconexão danificado c) Relé de ligação/desconexão danificado d) Fusível queimado e) Motor incendiado 	<p>a-d) Substitua todas as peças danificadas antes de utilizar a máquina retificadora.</p> <p>e) Entre em contacto com o seu centro de assistência local ou com uma estação de serviço autorizada. Qualquer tentativa de reparação poderá levar a perigos, se ela não for executada por um técnico qualificado.</p>
A máquina torna-se mais lenta durante o trabalho	É exercida demasiada pressão sobre a peça de trabalho.	Exercer menos pressão sobre a peça de trabalho.
A fita abrasiva sai dos discos de acionamento.	Não corre na pista.	Reajustar a pista.
Madeira queima durante a retificação.	<ul style="list-style-type: none"> a) O disco abrasivo ou a fita abrasiva estão revestidos de lubrificante. b) Foi exercida demasiada pressão sobre a peça de trabalho. 	<ul style="list-style-type: none"> a) Substituir a fita ou o disco. b) Reduzir a pressão sobre a peça de trabalho.

Vysvětlení symbolů na přístroji

	<p>Pozor! Možná za nedodržení Nebezpečí ohrožení života, riziko zranění nebo poškození nářadí!</p>
	<p>Před uvedením do provozu si přečtěte a dodržujte návod k obsluze a bezpečnostní pokyny.</p>
	<p>Noste ochranné brýle!</p>
	<p>Noste ochranná sluchátka!</p>
	<p>Bude-li se při práci prášit, noste ochranu dýchacích cest!</p>
	<p>Pozor! Nebezpečí poranění! Nesahejte do běžícího brusného kotouče!</p>
	<p>Pozor! Před instalací, čištěním, změny, údržby, skladování a přepravu zapnete přístroj a odpojte jej od elektrické sítě.</p>

Obsah:
Strana:

1.	Úvod.....	87
2.	Popis přístroje	87
3.	Rozsah dodávky	87
4.	Použití podle účelu určení	88
5.	Všeobecné bezpečnostní pokyny pro elektrická zařízení	88
6.	Zbytková rizika	90
7.	Technická data	90
8.	Montáž a obsluha	91
9.	Přeprava	92
10.	Pracovní pokyny	92
11.	Údržba	93
12.	Skladování	93
13.	Elektrická přípojka	93
14.	Likvidace a recyklace	94
15.	Odstraňování závad.....	94

1. Úvod

Výrobce:

Scheppach GmbH
Günzburger Straße 69
D-89335 Ichenhausen

Vážený zákazníku,

přejeme Vám hodně radosti a úspěchů při práci s Vaším novým přístrojem.

Poznámka,

V souladu s platnými zákony, které se týkají odpovědnosti za výrobek, výrobce zařízení nepřebírá odpovědnost za poškození výrobku nebo za škody způsobené výrobkem, ke kterým z následujících důvodů:

- Nesprávná manipulace.
- Nedodržení pokynů pro obsluhu.
- Opravy prováděné třetí stranou, opravy neprováděné v autorizovaném servisu.
- Montáž neoriginálních dílů nebo použití neoriginálních dílů při výměně.
- Jiné než specifikované použití.
- Porucha elektrického systému, která byla způsobena nedodržením elektrických předpisů a předpisů VDE 0100, DIN 57113, VDE0113.

Mějte na paměti:

Před montáží a zprovozněním si přečtěte celý text návodu k obsluze.

Tento návod k obsluze vám má usnadnit seznámení se zařízením a jeho používání v souladu s určením.

Návod k obsluze obsahuje důležité pokyny, jak se zařízením pracovat bezpečně, odborně a ekonomicky, abyste se vyhnuli rizikům, ušetřili náklady za opravy, abyste prodloužili dobu nečinnosti a zvýšili spolehlivost a životnost zařízení.

Kromě bezpečnostních ustanovení tohoto návodu k obsluze musíte bezpodmínečně dodržovat předpisy své země, které platí pro provoz zařízení.

Uchovávejte návod k obsluze u zařízení v plastovém obalu, který jej bude chránit před znečištěním a vlhkostí. Před započetím práce si jej musí každý pracovník obsluhy přečíst a pečlivě jej dodržovat.

Se zařízením smějí pracovat jen osoby, které jsou poučeny o jeho použití a informovány o nebezpečích, která jsou s ním spojena. Dodržujte minimální požadovaný věk obsluhy.

Kromě bezpečnostních pokynů, které jsou obsaženy v tomto návodu k obsluze, a zvláštních předpisů vaší země, je při provozu konstrukčně stejných strojů zapotřebí dodržovat všeobecně uznávaná technická pravidla. Nepřebíráme žádnou záruku za nehody nebo škody způsobené nedodržením tohoto návodu a bezpečnostních pokynů.

2. Popis přístroje

1. Upevňovací šroub pro brousící stůl
2. Úhlová stupnice
3. Odsávací hrdlo
4. Základní deska
5. Šroub s vnitřním šestihranem
6. Brusný pás
7. Dorazová lišta
8. Rýhovaný šroub pro nastavení brusného pásu
9. Podpěrná noha
10. Napínač brusného pásu
11. Brusný talíř
12. Spínač zap. / vyp.
13. Příčný doraz
14. Brousící stůl

3. Rozsah dodávky

- Otevřete balení a opatrně vyjměte přístroj.
- Odstraňte materiál obalu a obalové a přepravní pojistky (pokud je jimi výrobek opatřen).
- Zkontrolujte, zda je obsah dodávky úplný.
- Zkontrolujte přístroj a díly příslušenství, zda se při přepravě nepoškodily.
- Uchovejte obal dle možností až do uplynutí záruční doby.

Pozor

Přístroj a obalové materiály nejsou hračka! Dětem nepatří do rukou plastické sáčky, fólie ani drobné součástky! Hrozí nebezpečí jejich spolknutí a uduše

- Pásová a talířová bruska
- Příčný doraz
- Brousící stůl
- Brusný pás
- Brusný kotouč
- Originální návod k obsluze

4. Použití podle účelu určení

Pásová a kotoučová bruska se používá pro broušení všech druhů dřeva podle velikosti stroje.

Stroj splňuje požadavky aktuálně platné směrnice EU pro strojní zařízení.

- Vždy musí být dodržovány pokyny týkající se bezpečnosti, pracovních postupů a údržby a také rozměry uvedené v technických údajích.
- Vždy musí být dodržovány platné předpisy týkající se prevence nehod a také všechny ostatní předpisy týkající bezpečnosti.
- Stroj smí být používán, udržován nebo opravován pouze zaškolenými osobami, které jsou s ním seznámeny a které byly informovány o souvisejících rizicích. Neoprávněné úpravy stroje ruší odpovědnost výrobce za škody vyplývající z provedení těchto úprav.
- Stroj může být používán pouze s původním příslušenstvím a originálními pracovními nástroji od výrobce.
- Jakékoli jiné použití je považováno za nesprávné použití. Výrobce vylučuje odpovědnost za následné škody, toto riziko nese výhradně uživatel.

Dbejte prosím na to, že naše přístroje nebyly podle svého účelu určení konstruovány pro živnostenské, řemeslnické nebo průmyslové použití. Nepřebíráme žádné ručení, pokud je přístroj používán v živnostenských, řemeslných nebo průmyslových podnicích a při srovnatelných činnostech.

5. Všeobecné bezpečnostní pokyny pro elektrická zařízení

Výstraha! Přečtete si veškeré bezpečnostní pokyny a instrukce! Pokud opomenete dodržovat bezpečnostní pokyny a instrukce, může to způsobit zásah elektrickým proudem, požár a/nebo těžká zranění!

Uchovejte si veškeré bezpečnostní pokyny a instrukce.

Pojem „elektrický nástroj“, který je uveden v bezpečnostních pokynech, se vztahuje na elektrický nástroj (se síťovým kabelem), napájený síťovým proudem a na elektrický nástroj, napájený akumulátorem (bez síťového kabelu).

1) Bezpečnost na pracovišti

- Udržujte svou pracovní oblast čistou a dobře osvětlenou.** Pracovní oblasti, ve kterých je nepořádek nebo nejsou osvětlené, mohou vést k nehodám.
- Nepracujte s tímto elektrickým nástrojem v prostředí ohroženém výbuchem, ve kterém se nacházejí hořlavé kapaliny, plyny nebo prach.** Elektrické nástroje vytvářejí jiskry, které by mohly zapálit prach nebo výpary.
- Udržujte děti nebo jiné osoby během používání elektrického nástroje v patřičné vzdálenosti.** Při nesoustředěnosti můžete ztratit kontrolu nad elektrickým nástrojem.

2) Elektrická bezpečnost

- Přípojná zástrčka elektrického nástroje musí být vhodná pro danou zásuvku.** Zástrčka se nesmí žádným způsobem měnit. V kombinaci s uzemněnými elektrickými nástroji nepoužívejte žádné zásuvkové adaptéry. Nezměněné zástrčky a vhodné zásuvky zmenšují riziko zasažení elektrickým proudem.
- Zabraňte kontaktu těla s uzemněnými povrchy jako trubkami, topeními, sporáky a chladničkami.** Je-li vaše tělo uzemněné, hrozí zvýšené riziko zasažení elektrickým proudem.
- Elektrické nástroje chraňte před deštěm a vlhkem.** Vniknutí vody do elektrického nástroje zvyšuje riziko zásahu elektrickým proudem.
- Přípojovací vedení nepoužívejte k přenášení a zavěšení elektrického nástroje, nebo k vytažení zástrčky ze zásuvky.** Přípojovací vedení chraňte před horkem, olejem, ostrými hranami nebo pohyblivými díly. Poškozené nebo zamotané přípojně vedení zvyšuje riziko zasažení elektrickým proudem.
- Používáte-li elektrický nástroj venku, použijte prodlužovací kabely vhodné i pro venkovní použití.** Používání vhodného prodlužovacího vedení vhodného pro venkovní použití snižuje riziko zasažení elektrickým proudem.
- Pokud není možno zabránit provozu elektrického nástroje ve vlhkém prostředí, používejte proudový chránič.** Použití spínače s proudovým chráničem zmírňuje riziko zasažení elektrickým proudem.

3) Bezpečnost osob

- a) **Při práci s elektrickým nástrojem buďte pozorní a neustále dávejte pozor na to, co děláte a postupujte vždy s rozvahou. Nepoužívejte elektrický nástroj, jste-li unavení nebo pod vlivem drog, alkoholu nebo léků.** Okamžik nepozornosti při používání elektrického nástroje může vést k vážným zraněním.
- b) **Používejte osobní ochranné pracovní prostředky a vždy ochranné brýle.** Použití osobních ochranných pracovních prostředků jako je protiprachová maska, protiskluzová bezpečnostní obuv, ochranná helma nebo ochrana sluchu podle druhu a způsobu použití elektrických nástrojů zmenšuje riziko zranění.
- c) **Zabraňte neúmyslnému uvedení do provozu. Přesvědčte se, že je elektrický nástroj vypnutý, než jej připojíte k napájení proudem a/nebo akumulátoru a než jej budete zvedat nebo nosit.** Máte-li při přenášení elektrického nástroje prst na spínači nebo zapojíte-li elektrický nástroj do zásuvky zapnutý, může to vést nehodám.
- d) **Před zapnutím elektrického nástroje odstraňte veškeré seřizovací nástroje nebo klíče.** Nástroj nebo klíč, který se nachází v otáčejícím se dílu elektrického nástroje, může vést ke zraněním.
- e) **Vyhnete se nestabilnímu držení těla. Zajistěte si jistý postoj a udržujte se v rovnováze.** Tak můžete elektrický nástroj v nečekaných situacích lépe udržet pod kontrolou.
- f) **Noste vhodný oděv. Nenoste volný oděv nebo šperky. Udržujte vlasy a oděv v bezpečné vzdálenosti od pohybujících se dílů.** Volný oděv, šperky nebo dlouhé vlasy mohou být zachyceny rotujícími díly.
- g) **Je-li možné namontovat zařízení pro odsávání a zachycování prachu, je třeba je namontovat a správně používat.** Používání odsávání prachu může snížit ohrožení prachem.
- h) **Nenechte se ukolébát falešným pocitem bezpečí a nepřeskočte bezpečnostní pravidla pro elektrické nástroje, i když je po častém používání elektrického nástroje znáte.** Nedbalé chování může vést ve zlomku sekundy k těžkým zraněním.

4) Používání a manipulace s elektrickým nástrojem

- a) **Nepřetěžujte elektrický nástroj. Pro svou práci používejte vhodný elektrický nástroj.** S vhodným elektrickým nástrojem budete pracovat lépe a bezpečněji v udávaném rozsahu výkonu.
- b) **Nepoužívejte elektrický nástroj, jehož vypínač je vadný.** Elektrický nástroj, který již nelze zapnout nebo vypnout, je nebezpečný a musí být opraven.
- c) **Než budete provádět nastavení nástroje, měnit díly vloženého nástroje nebo elektrický nástroj odložíte, vytáhněte zástrčku ze zásuvky a/nebo vyjměte vyjímatelný akumulátor.** Toto preventivní bezpečnostní opatření brání neúmyslnému spuštění elektrického nástroje.
- d) **Přechovávejte nepoužívané elektrické nástroje mimo dosah dětí. Nenechte elektrický nástroj používat osoby, které s ním nejsou seznámeny nebo si nepřčetly tento návod.** Elektrické nástroje představují nebezpečí, jsou-li používány nezkušenými osobami.
- e) **O elektrické nástroje a nástavec pečlivě pečujte. Kontrolujte, zda pohyblivé díly fungují bezvadně a nejdou vzpříčené, zda nejsou prasklé nebo tak poškozené, že je omezena funkčnost elektrického nástroje. Poškozené díly nechte před používáním elektrického nástroje opravit.** Příčinou mnoha nehod je špatně udržovaný elektrický nástroj.
- f) **Udržujte řezné nástroje ostré a čisté.** Pečlivě udržované řezné nástroje s ostrými břity se méně přičítají a lze je snadněji vést.
- g) **Používejte elektrický nástroj, příslušenství, nástavce atd. v souladu s instrukcemi. Berte při tom ohled na pracovní podmínky a činnost, jež má být provedena.** Používání elektrických nástrojů pro jiné než určené aplikace může vést k nebezpečným situacím.
- h) **Rukojeti a úchopné plochy udržujte suché, čisté a bez oleje a tuku.** Kluzké rukojeti a úchopné plochy neumožňují bezpečnou obsluhu a kontrolu elektrického nástroje v nepředvídatelných situacích.

5) Servis

- a) **Nechte svůj elektrický nástroj opravovat pouze kvalifikovaným odborným personálem a pouze za použití originálních náhradních dílů.** Tím se zajistí, aby zůstala zachována bezpečnost elektrického nástroje.

Upozornění! Tento elektrický nástroj vytváří během provozu elektromagnetické pole. Toto pole může za určitých podmínek ovlivňovat aktivní nebo pasivní zdravotní implantáty. Pro snížení rizika vážných nebo smrtelných úrazů doporučujeme osobám se zdravotními implantáty, aby se před obsluhou tohoto elektrického nástroje obrátily na svého lékaře nebo na výrobce zdravotního implantátu.

Doplňující bezpečnostní pokyny pro pásovou a talířovou brusku

Výstraha: Nářadí použijte až potom, co jej úplně složíte a nainstalujete dle návodu.

- Pokud nevíte, jak se bruska ovládá, vyžádejte si od svého vedoucího, učitele nebo jiné kvalifikované osoby návody.
- **POZOR:** Tento stroj je určen pouze k broušení dřeva nebo materiálů podobných dřevu. Broušení jiných materiálů může způsobit požár, zranění nebo poškození výrobku.
- Vždycky používejte ochranné brýle.
- Tento stroj používejte pouze k práci v interiéru.
- **DŮLEŽITÉ:** Stroj montujte a používejte pouze na horizontální ploše. Montáž na ploše, která není horizontální může způsobit poškození motoru.
- Má-li stroj sklon, se během provozu, hlavně při broušení dlouhých nebo těžkých obrobků převracet nebo pohybovat, musí se dobře spojit s nosným povrchem.
- Přesvědčte se o tom, že brusný pás běží správným směrem. Říďte se šipkou na zadní straně pásu.
- Přesvědčte se, že má brusný pás správné vedení, takže se nemůže odvinout z hnacích kotoučů.
- Přesvědčte se, že brusný pás není zamotaný nebo volný.
- Během broušení obrobek pevně držte.
- Když používáte pásovou brusku v horizontální poloze, vždy použijte doraz.
- Během broušení talířovou bruskou obrobek pevně přidržte na stole.
- Obrobek vždy držte na straně brusného kotouče směřující dolů, aby obrobek dobře doléhal na stůl. Pokud použijete horní stranu brusného kotouče, může dojít k vyvrstvení obrobku a ohrožení osob.
- Mezi stolem nebo dorazem a brusným pásem nebo kotoučem dodržujte minimální vzdálenost zhruba 1,6 mm nebo méně.
- Nenoste rukavice a obrobek během broušení nepřidržíte hadrem.
- Bruste velikostí zrna na dřevo.

- Nikdy nebruste obrobky, které jsou tak malé, že bezpečné broušení není možné.
- Vyhněte se nevhodným polohám rukou, během kterých by se mohly ruce dostat na brusný pás nebo kotouč.
- Když zpracováváte velké obrobky, měli byste používat dodatečnou podporu ve výšce horní desky.
- Nikdy nebruste obrobek, který nemá podporu. Obrobek podpírejte pomocí desky nebo dorazu, kromě obličejových kotoučů na vnější straně brusného kotouče.
- Z desky, dorazu nebo brusného pásu odstraňte vždycky před zapnutím stroje všechny odpady a jiné kusy.
- Když je stroj v provozu, na horní desce nic neplaťte ani nemontujte.
- Když instalujete nebo odstraňujete příslušenství, vypněte motor a odpojte zástrčku ze zásuvky.
- Pracovní oblast nástroje nikdy neopouštějte, když je nástroj zapnut nebo se ještě úplně nezastavil.
- Obrobek vždycky pokládejte na brusný stůl. Oblče obrobky během broušení na brusném kotouči položte bezpečně na stůl.

6. Zbytková rizika

Tento stroj byl zkonstruován podle nejnovějších poznatků v oblasti techniky a v souladu s požadavky bezpečnostních předpisů. Bez ohledu na to se mohou během práce vyskytnout určitá zbytková rizika.

- Nebezpečí poranění prstů a rukou rotujícím brusným nástrojem v případě neodborného vedení nebo uložení broušeného obrobku.
- Nebezpečí poranění následkem vyvrstveného obrobku při neodborném držení nebo vedení.
- Nebezpečí úrazu elektrickým proudem, jsou-li použity nevhodné elektrické vodiče.
- Bez ohledu na všechna přijatá bezpečnostní opatření mohou mimoto existovat skrytá zbytková rizika.
- Zbytková rizika mohou být minimalizována pečlivým dodržováním bezpečnostních pokynů a určeným použitím, a také dodržováním všech pokynů pro obsluhu.

7. Technická data

Konstrukční rozměry DxŠxV	460 x 360 x 280 mm
ø kotouče	150 mm
Otáčky kotouče	2980 min ⁻¹
Rozměry brusného pásu	915 x 100 mm
Rychlost brusného pásu	7,5 m/s

Šikmá poloha	0° – 90°
Rozměr stolu	225 x 160 mm
Šikmá poloha stolu	0°-45°
Hmotnost	16,5 kg
Motor	230-240 V~ / 50 Hz
Příkon	370 W

Technické změny vyhrazeny!

Hodnoty hluku a vibrací byly stanoveny podle EN3 62841-1.

Hladina akustického tlaku L_{pA}	81 dB(A)
Nejistota K_{pA}	3 dB
Hladina akustického výkonu L_{WA}	94 dB(A)
Nejistota K_{WA}	3 dB

Noste ochranu sluchu.

Působení hluku může vést ke ztrátě sluchu. Celkové hodnoty vibrací (součet vektorů tří směrů) zjištěny podle EN 62841-1.

8. Montáž a obsluha

Před uvedením do provozu

Před připojením se přesvědčte, že jsou data na typovém štítku shodná s daty sítě.

Výstraha!

Než zahájíte nastavení přístroje, vždy vytáhněte síťovou zástrčku ze zásuvky.

- Před uvedením do provozu musí být řádně namontovány všechny kryty a bezpečnostní zařízení.
- Brusný pás a brusný kotouč musí běžet bez překážek.
- U již obráběného dřeva dávejte pozor na cizí tělesa, např. hřebíky nebo šrouby atd.
- Před zapnutím se ubezpečte, zda je správně namontovaný brusný papír a pohyblivé díly se snadno pohybují.

8.1 Montáž (obr. 1 - 5)

- Namontujte spodní ochranu kotouče (15) pomocí šroubů (16). (Obr. 2)
- Namontujte brousicí stůl (14) a zajistěte křídlovým šroubem (1). (Obr. 3+4). Brousicí stůl (14) lze plynule přenastavit pomocí stupnice pokosu (2) a upevňovací šroubu (1) z 0° na 45°.

- Přestavitelný příčný doraz (13) zaručuje bezpečné vedení obrobku. Pozor! Brusný talíř (11) musí běžet volně, vzdálenost mezi brousicím stolem (14) a brusným talířem (11) však nesmí být větší než 1,6 mm.
- Nasadte dorazovou lištu (7) a upevněte šrouby s vnitřním šestihranem (17) (obr. 5). Pozor! Brusný pás (6) musí běžet bez překážek.

8.2 Výměna brusného pásu (6) (obr. 6 - 9)

- Vytáhněte síťovou zástrčku.
- Odstraňte šrouby (18).
- Odeberte ochranu kotouče (19).
- Pro povolení brusného pásu (6) pohněte napínačem brusného pásu (10) doprava.
- Brusný pás (6) odeberte směrem dozadu.
- Nový brusný pás namontujte v opačném pořadí. Pozor! Dodržujte směr chodu: na krytu a na vnitřní straně brusného pásu!

8.3 Nastavení brusného pásu (6)

- Vytáhněte síťovou zástrčku.
- Brusný pás (6) posouvejte ručně ve směru chodu.
- Brusný pás (6) musí po brusné ploše běžet vystředěně, pokud tomu tak není, lze jej donastavit pomocí rýhovaného šroubu (8).

8.4 Přestavení polohy brusného pásu (6) (obr. 10-12)

- Povolte šroub s vnitřním šestihranem (5).
- Pohněte brusným pásem (6) směrem nahoru do požadované polohy.
- Pro zafixování této polohy znovu dotáhněte šroub s vnitřním šestihranem (5).
- V této poloze lze jako opěru pro obrobek použít brousicí stůl, k tomu je zapotřebí nejprve povolit dva šrouby s vnitřním šestihranem (17), a poté odstranit dorazovou lištu (7). Brousicí stůl lze nyní vsunout do otvoru přídržné trubky (20) a zajistit pomocí upevňovacího šroubu (1).

8.5 Výměna brusného papíru na brusném talíři (11)

Odmontujte spodní ochranu kotouče (15) tím, že odstraníte 2 šrouby (16). Stáhněte brusný papír z brusného talíře (11) a namontujte nový (upnutí).

Použití jako stacionární stroj

Pro trvalé použití se doporučuje montáž na dílenský stůl.

- V takovém případě si značte otvory na vrtání - stroj umístěte tak, jak má být později nainstalován a na dílenský stůl zaznačte místo otvorů, které se mají vyvrtat.
- Do dílenského stolu vyvrtejte otvory.
- Brusku položte na otvory, umístěte do nich vhodné šrouby svrchu, přes otvory v brusce a dílenském stole.
- Brusku teď našroubujte zespodu pomocí podložek a vhodných šestihranných matic.

Použití jako mobilní stroj

Pro mobilní použití se doporučuje montáž na vhodnou základnu. Tuto pak můžete upevnit na příslušný dílenský stůl. Základna by měla mít minimální tloušťku 19 mm a být větší, než bruska, aby na ní byl dostatek místa pro svorky.

- Na základnu vyznačte místa pro otvory.
- Postupujte dle posledních 3 kroků bodu „Použití jako stacionární stroj“.

Upozornění: Dbejte vhodnou délku šroubů. Vrtuty SPAX nesmí mít přesah, aby nepoškodily podklad, šestihranné šrouby naproti tomu mít přesah musí, aby bylo možné umístit podložky a šestihranné matice.

8.6 Spínač zap. / vyp. (12)

- Brusku lze zapnout stiskem zeleného tlačítka „1“.
- Pro opětovné vypnutí brusky je nutné stisknout červené tlačítko „0“.

Výstraha: Pro zapnutí a vypnutí brusky nikdy nesahejte po spínači prostřednictvím přístroje! Nebezpečí poranění!

8.7 Broušení

- Během broušení vždy pevně držte obrobek.
- Nevývíjejte velký tlak.
- Obrobek by se mělo během broušení pohybovat po brusném pásu, resp. brusné desce sem a tam, aby se zabránilo jednostrannému opotřebení brusného papíru!
- Důležité! Dřevo by se mělo vždy brousit po směru kresby, abyste předešli odštěpení. Pozor! Pokud by při práci došlo k zablokování kotouče nebo brusného pásu, odstraňte prosím obrobek a počkejte, než přístroj opět dosáhne maximálních otáček.

9. Přeprava

Pokud chcete zařízení přepravit na jiné místo, odpojte je od sítě a nainstalujte ho na jiném k tomu určeném místě.

10. Pracovní pokyny

Broušení faset a hran (obr. 14)

Pracovní stůl lze plynule přestavovat od 0° do 45°.

- Za tímto účelem povolte upevňovací šroub (1).
- Uvedte pracovní stůl do požadovaného sklonu. Pozor: Pracovní stůl by i nakloněný neměl být od brusného kotouče vzdálený více než 1,6 mm!
- Znovu pevně dotáhněte upevňovací šroub (1).

Broušení čelních stran se šablonou pokosu, (obr. 15)

Dodaná šablona pokosu (13) usnadňuje přesné broušení. Doporučujeme její použití při broušení (krátkých) čelních stran.

Upozornění: Pohybujte obrobkem vždy zleva do středu brusného kotouče, nikdy přes něj! Nebezpečí zranění vymrštěným obrobkem!

Horizontální a vertikální broušení, (obr. 10-12+16)

Svou brusku můžete používat horizontálně i vertikálně.

Pracovní stůl lze smysluplně použít pro obojí.

- Povolte šroub s vnitřním šestihranem (5).
- Pohněte brusným pásem (6) směrem nahoru do požadované polohy.
- Pro zafixování této polohy znovu dotáhněte šroub s vnitřním šestihranem (5).
- V této poloze lze jako opěru pro obrobek použít brousicí stůl, k tomu je zapotřebí nejprve povolit dva šrouby s vnitřním šestihranem (17), a poté odstranit dorazovou lištu (7). Brousicí stůl lze nyní vsunout do otvoru přídržné trubky (20) a zajistit pomocí šroubu (1).

Upozornění: Dlouhé obrobky bruste ve vertikální poloze tím, že budete obrobkem rovnoměrně pohybovat po brusném pásu.

Broušení povrchů na brusném pásu, (obr. 17)

- Obrobek (W) pevně držte. Dávejte pozor na prsty! Nebezpečí poranění!
- Vedte obrobek rovnoměrně přes brusný pás a pevně jej přitlačte proti opěře (7). Pozor: Při broušení zvláště tenkých nebo dlouhých materiálů (příp. dokonce bez opěry (7)) je nutná zvláštní opatrnost. Přítlak nesmí být nikdy příliš silný, aby mohl být obroušený materiál dopravován z brusného pásu pryč.

Broušení konkávních zaoblení, (obr. 18)

Výstraha: Čelní strany rovných obrobků nebruste na unášecí hřídeli (R)! Může při tom dojít k vymrštění obrobku (W). Nebezpečí poranění!

- Konkávní zaoblení vždy bruste na brusném pásu na unášecí hřídeli.
- Obrobek pevně držte. Dávejte pozor na prsty! Nebezpečí poranění!
- Obrobek vedte rovnoměrně přes brusný pás. Pozor: Při broušení zvláště tenkých nebo dlouhých materiálů je nutná zvláštní opatnost.

Broušení konvexních zaoblení, (obr. 19)

Konvexní zaoblení je třeba brousit na brusném kotouči tím, že obrobek (W) povedete z levého okraje do středu brusného kotouče.

- Obrobek pevně držte. Dávejte pozor na prsty! Nebezpečí poranění!
 - Přítlačte obrobek rovnoměrně proti brusnému kotouči a pohybujte jím zleva do středu brusného kotouče.
- Výstraha: Konkávní zabolení nikdy nebruste na pravé straně brusného kotouče! Může dojít k vyvrstvení obrobku! Nebezpečí poranění!

11. Údržba

Upozornění! Před každým nastavením, údržbou nebo opravou vytáhněte síťovou zástrčku!

Všeobecná opatření údržby

Čas od času otřete stroj hadříkem, abyste odstranili třísky a prach. Jednou za měsíc naolejujte otočné díly, abyste prodloužili životnost nástroje. Motor však neolejujte.

K čištění plastových součástí nepoužívejte žádné žíravé látky.

Všeobecné pokyny pro údržbu

Po každém použití je třeba brusku pečlivě očistit. Všechny pohyblivé díly pravidelně olejujte. Pracovní stůl napusťte tenkou vrstvou voskem (automotive type paste wax), tím se usnadní čištění pracovního stolu.

Čištění

V pásové a talířové brusce se může hromadit prach. Prach pravidelně kontrolujte (nejlépe po každém použití) a odstraňujte např. odfouknutím, nebo opatrným použitím stlačeného vzduchu.

Servisní informace

Je třeba dbát na to, že u tohoto přístroje podléhají následující díly opotřebením přiměřenému použití nebo přirozenému opotřebením, resp. jsou potřebné jako spotřební materiál.

Rychle opotřebitelné díly*: Uhlíkové kartáče, klínový řemen, brusivo

* není nutně obsaženo v rozsahu dodávky

Náhradní díly a příslušenství obdržíte v našem servisním středisku. Naskenujte k tomu QR kód na titulní straně.

12. Skladování

Uložte přístroj a jeho příslušenství na tmavém, suchém místě, chráněném před mrazem a nedostupném pro děti. Optimální skladovací teplota se pohybuje mezi 5 a 30°C.

Elektrický přístroj uchovávejte v originálním obalu.

Elektrický přístroj zakryjte, aby byl chráněn před prachem nebo vlhkem.

Návod k obsluze uložte u přístroje.

13. Elektrická přípojka

Instalovaný elektromotor je zabudován v provozuschopném stavu. Přípojka musí odpovídat příslušným předpisům VDE a DIN.

Těmto předpisům musí odpovídat síťová přípojka zákazníka i použité prodlužovací kabely.

Vadný elektrický přívodní kabel

U elektrických přívodních kabelů často dochází k poškození izolace.

Jeho příčinami mohou být:

- Poškození tlakem, je-li přívodní kabel veden oknem nebo štěrbinou ve dveřích.
- Prohnutí kvůli nevhodnému upevnění nebo vedení přívodního kabelu.
- Zlomení kvůli přejíždění přes přívodní kabel.
- Poškození izolace kvůli vytrhnutí z elektrické zásuvky ve stěně.
- Protržení v důsledku stárnutí izolace.

Tyto vadné elektrické přívodní kabely nesmí být používány a kvůli poškození izolace jsou životu nebezpečné. Pravidelně kontrolujte poškození elektrických přívodních kabelů. Dávejte pozor, aby nebyl přívodní kabel při kontrole připojen do elektrické sítě.

Elektrické přívodní kabely musí odpovídat příslušným předpisům VDE a DIN. Používejte pouze přívodní kabely s označením:

H05VV-F.

Uvedení typového označení na přívodním kabelu je povinné.

Motor na střídavý proud

- Napětí v síti musí činit 220-240 V~
- Prodlužovací kabely do délky 25 m mít průměr 1,5 milimetru čtverečního.

Typ připojení Y

Pokud dojde k poškození vedení pro připojení na síť tohoto přístroje, musí být vedení pro zabránění vzniku nebezpečí vyměněno výrobcem nebo jeho servisem nebo podobným způsobem kvalifikovanou osobou.

Připojení a opravy elektrického vybavení mohou provést pouze odborní elektrikáři.

Při zpětných dotazech uvádějte prosím tyto údaje:

- Typ proudu napájecího motor
- Údaje z typového štítku stroje
- Údaje z typového štítku motoru

14. Likvidace a recyklace



Přístroj je uložen v balení, aby bylo zabráněno poškození při přepravě. Toto balení je surovina a tím znovu použitelné nebo může být dáno zpět do cirkulace surovin. Příslušenství je vyrobeno z rozdílných materiálů, jako např. kov a plasty.

Defektní součástky odevzdejte k likvidaci zvláštních odpadů. Zeptejte se v odborné prodejně nebo na místě nam zastupitelství!

Odpadní zařízení nesmějí být likvidována spolu s domácím odpadem!



Tento symbol upozorňuje, že tento výrobek nesmí být podle směrnice o odpadních elektrických a elektronických zařízeních (2012/19/EU)

a vnitrostátních zákonů likvidován spolu s domácím odpadem. Tento výrobek musí být odevzdán ve sběrném středisku určeném k tomuto účelu. To lze provést například vrácením při nákupu podobného výrobku nebo odevzdáním v autorizovaném sběrném středisku pro recyklaci odpadních elektrických a elektronických zařízení. Nesprávné zacházení s odpadními zařízeními může mít vzhledem k potenciálně nebezpečným látkám, které jsou v odpadních elektrických a elektronických zařízeních často obsažené, negativní dopad na životní prostředí a lidské zdraví. Správnou likvidací tohoto výrobku přispíváte také k efektivnímu využívání přírodních zdrojů. Informace o sběrných střediscích pro odpadní zařízení můžete získat u svého magistrátu, veřejnoprávní instituce pro nakládání s odpady, autorizovaného orgánu pro likvidaci odpadních elektrických a elektronických zařízení nebo služby svozu odpadu.

15. Odstraňování závad

Porucha	Možná příčina	Řešení
Motor se nerozběhne	a) Poškozený spínač/vypínač b) Poškozené vedení spínače/vypínače c) Poškozené relé spínače/vypínače d) Vypálená pojistka e) Spálený motor	a-d) Před použitím brusky nahradte všechny poškozené díly. e) Kontaktujte své lokální servisní centrum nebo autorizovanou servisní stanici. Každý pokus o opravu představuje nebezpečí, pokud jej neprovádí kvalifikovaný odborník.
Stroj se během práce zpomalí	Na obrobek je vyvíjen velký tlak.	Zmírněte tlak na obrobek.
Brusný pás odbíhá od hnacích kotoučů.	Nebežší ve své stopě.	Upravte stopu.
Dřevo během broušení pálí.	a) Brusný kotouč nebo pás je pokryt mazivem. b) Na obrobek je vyvíjen příliš velký tlak.	a) Vyměňte pás nebo kotouč. b) Zmírněte tlak na obrobek.

Vysvetlenie symbolov na prístroji

	<p>Pozor! Nebezpečenstvo ohrozenia života, riziko zranenia alebo poškodenia náradia v prípade nedodržania pokynov!</p>
	<p>Pred uvedením do prevádzky si prečítajte návod na obsluhu a bezpečnostné upozornenia a dodržiavajte ich!</p>
	<p>Noste ochranné okuliare!</p>
	<p>Noste ochranu sluchu!</p>
	<p>Pri tvorbe prachu noste ochranu dýchania!</p>
	<p>Pozor! Nebezpečenstvo poranenia! Nesiahajte do bežiaceho brúsneho kotúča!</p>
	<p>Pozor! Pred inštaláciou, čistenie, zmeny, údržby, skladovanie a prepravu zapnete prístroj a odpojte ho od elektrickej siete.</p>

Obsah:
Strana:

1.	Úvod.....	97
2.	Popis prístroja.....	97
3.	Rozsah dodávky	97
4.	Správny spôsob použitia	98
5.	Všeobecné bezpečnostné pokyny pre elektrické nástroje	98
6.	Zvyškové riziká	100
7.	Technické údaje.....	101
8.	Zloženie a obsluha.....	101
9.	Preprava.....	102
10.	Pracovné pokyny	102
11.	Údržba	103
12.	Skladovanie	103
13.	Elektrická prípojka	103
14.	Likvidácia a recyklácia.....	104
15.	Odstraňovanie porúch	105

1. Úvod

Výrobca:

Scheppach GmbH
Günzburger Straße 69
D-89335 Ichenhausen

Vážený zákazník,

Želáme Vám veľa zábavy a úspechov pri práci s Vaším novým prístrojom.

Poznámka,

V súlade s platnými zákonmi, ktoré sa týkajú zodpovednosti za výrobok, výrobca zariadenia nepreberá zodpovednosť za poškodenia výrobku alebo za škody spôsobené výrobkom, ku ktorým došlo z nasledujúcich dôvodov:

- nesprávnej manipulácie,
- nedodržania pokynov na obsluhu,
- opravy vykonanej treťou stranou, opravy nevykonanej v autorizovanom servise,
- montáže neoriginálnych dielcov alebo použitia neoriginálnych dielcov pri výmene,
- iného než špecifikované použitia,
- poruchy elektrického systému, ktorá bola spôsobená nedodržaním elektrických predpisov a predpisov VDE 0100, DIN 57113, VDE0113.

Odporúčame:

Pred montážou a obsluhou tohto zariadenia si prečítajte kompletný text v návode na obsluhu.

Pokyny na obsluhu sú určené na to, aby sa používateľ oboznámil s týmto zariadením a aby pri jeho použití využil všetky jeho možnosti v súlade s uvedenými odporúčaniami.

Tento návod na obsluhu obsahuje dôležité informácie o tom, ako vykonávať bezpečnú, profesionálnu a hospodárnu obsluhu stroja, ako zabrániť rizikám, ako ušetriť náklady na opravy, ako skrátiť časy prestojov a ako zvýšiť spoľahlivosť a predĺžiť prevádzkovú životnosť stroja.

Okrem bezpečnostných predpisov uvedených v návode na obsluhu musíte dodržiavať tiež platné predpisy, týkajúce sa prevádzky stroja vo vašej krajine.

Uchovávajte návod na obsluhu stále v blízkosti stroja a uložte ho do plastového obalu, aby bol chránený pred nečistotami a vlhkosťou. Prečítajte si návod na obsluhu pred každým použitím stroja a dôkladne dodržiavajte v ňom uvedené informácie.

Stroj môžu obsluhovať iba osoby, ktoré boli riadne preškolené v jeho obsluhu a ktoré boli riadne informované o rizikách spojených s jeho obsluhou. Pri obsluhu stroja musí byť splnený stanovený minimálny vek.

Popri bezpečnostných pokynoch a upozorneniach obsiahnutých v tomto návode na obsluhu a zvláštnych predpisoch vašej krajiny je nutné dodržiavať všeobecne uznávané technické predpisy pre prevádzku.

Nepreberáme ručenie za žiadne nehody alebo škody, ktoré vznikli nedodržaním tohto návodu a bezpečnostných upozornení.

2. Popis prístroja

1. Zaisťovacia skrutka pre brúsny stôl
2. Uhľová stupnica
3. Odsávacie hrdlo
4. Základná doska
5. Imbusová skrutka
6. Brúsny pás
7. Dorazová lišta
8. Ryhovaná skrutka pre nastavenie brúsneho pásu
9. Podperná noha
10. Napínač brúsneho pásu
11. Brúsny tanier
12. Zapínač/vypínač
13. Priečny doraz
14. Brúsny stôl

3. Rozsah dodávky

- Otvorte obal a opatrne vyberte prístroj.
- Odstráňte obalový materiál, ako aj obalové a prepravné poistky (ak sú použité).
- Skontrolujte, či je rozsah dodávky kompletný.
- Prístroj a diely príslušenstva skontrolujte ohľadom poškodení spôsobených prepravou.
- Obal podľa možnosti uschovajte až do uplynutia záručnej doby.

Pozor

Prístroj a obalové materiály nie sú hračkami pre deti! Deti sa nesmú hrať s plastovými vreckami, fóliami ani drobnými súčiastkami! Vzniká nebezpečenstvo prehltnutia a udusenía!

- Pásová a tanierová brúska
- Priečny doraz
- Brúsny stôl
- Brúsny pás

- Brúsný kotúč
- Preklad originálneho návodu na obsluhu

4. Správny spôsob použitia

Pásová a kotúčová brúska sa používa na brúsenie všetkých druhov dreva podľa veľkosti stroja.

Stroj spĺňa požiadavky aktuálne platnej smernice EÚ pre strojové zariadenia.

- Vždy sa musia dodržiavať pokyny týkajúce sa bezpečnosti, pracovných postupov a údržby a tiež rozmery uvedené v technických údajoch.
- Vždy sa musia dodržiavať platné predpisy týkajúce sa prevencie nehôd a tiež všetky ostatné predpisy týkajúce sa bezpečnosti.
- Stroj smú používať, udržiavať alebo opravovať iba zaškolené osoby, ktoré sú s ním oboznámené a ktoré boli informované o súvisiacich rizikách. Neoprávnené úpravy stroja rušia zodpovednosť výrobcu za škody vyplývajúce z vykonania týchto úprav.
- Stroj sa môže používať iba s pôvodným príslušenstvom a originálnymi pracovnými nástrojmi od výrobcu.
- Akékoľvek iné použitie je považované za nesprávne použitie. Výrobca vylučuje zodpovednosť za následné škody, toto riziko nesie výhradne užívateľ.

Prosím berte ohľad na skutočnosť, že naše prístroje neboli svojím určením konštruované na profesionálne, remeselnícke ani priemyselné použitie. Nepreberáme žiadne záručné ručenie, ak sa prístroj bude používať v profesionálnych, remeselníckych alebo priemyselných prevádzkach ako aj na činnosti rovnocenné s takýmto použitím.

5. Všeobecné bezpečnostné pokyny pre elektrické nástroje

Varovanie! Prečítajte si všetky bezpečnostné upozornenia a pokyny! Zanedbania pri dodržiavaní bezpečnostných upozornení a pokynov môžu spôsobiť zásah elektrickým prúdom, požiar a/alebo ťažké poranenia!

Všetky bezpečnostné upozornenia a pokyny uschovajte pre prípad neskoršieho použitia.

Pojem „elektrický prístroj“ použitý v bezpečnostných pokynoch sa vzťahuje na elektrické prístroje napájané zo siete (so sieťovým káblom) alebo na elektrické prístroje poháňané z akumulátora (bez sieťového kábla).

1) Bezpečnosť pracoviska

- Pracovný priestor udržiavajte čistý a dobre osvetlený.** Neporiadok a neosvetlené pracovné priestory môžu viesť k úrazom.
- S elektrickým náradím nepracujte v prostredí ohrozenom výbuchom, v ktorom sa nachádzajú horľavé kvapaliny, plyny alebo prach.** Elektrické náradie vytvára iskry, ktoré môžu zapáliť prach alebo výpary.
- Deti a iné osoby držte v dostatočnej vzdialenosti od elektrického prístroja počas jeho používania.** Pri nepozornosti môžete stratiť kontrolu nad elektrickým náradím.

2) Elektrická bezpečnosť

- Pripojovacia zástrčka elektrického prístroja musí pasovať do zásuvky. Zástrčka sa nesmie nijako upravovať. Nepoužívajte adaptérové zástrčky spolu s uzemnenými elektrickými prístrojmi.** Neupravené zástrčky a vhodne zásuvky znižujú riziko zásahu elektrickým prúdom.
- Vyhýbajte sa telesnému kontaktu s uzemnenými plochami, ako napríklad rúry, vykurovacie zariadenia, sporáky a chladničky.** Keď je vaše telo uzemnené, hrozí zvýšené riziko zásahu elektrickým prúdom.
- Chráňte elektrické prístroje pred dažďom alebo vlhkosťou.** Vniknutie vody do elektrického náradia zvyšuje riziko zásahu elektrickým prúdom.
- Nepoužívajte pripájacie vedenie na nosenie či zavesenie elektrického náradia, ani na vytiahnutie zástrčky zo zásuvky. Chráňte pripájacie vedenie pred vysokými teplotami, olejom, ostrými hranami alebo pohybujúcimi sa časťami.** Poškodené alebo zamotané pripájacie vedenia zvyšujú riziko zásahu elektrickým prúdom.
- Ak s elektrickým náradím pracujete vonku, používajte iba predĺžovacie vedenia, ktoré sú vhodné aj pre exteriér.** Používanie predĺžovacieho vedenia vhodného pre exteriér znižuje riziko zásahu elektrickým prúdom.
- Ak sa nedá vyhnúť prevádzke elektrického náradia vo vlhkom prostredí, používajte ochranný vypínač proti chybnému prúdu.** Používanie ochranného spínača proti chybnému prúdu znižuje riziko zásahu elektrickým prúdom.

3) Bezpečnosť osôb

- a) **Buďte pozorní, dávajte pozor na to, čo robíte, a s elektrickým náradím pracujte rozumne. Elektrické náradie nepoužívajte, ak ste unavení alebo ste pod vplyvom drog, alkoholu či liekov.** Chvilka nepozornosti pri používaní elektrického prístroja môže viesť k vážnym zraneniam.
- b) **Noste osobný ochranný výstroj a vždy používajte ochranné okuliare.** Nosenie ochranného vybavenia, ako napríklad protiprachová maska, protišmyková ochranná obuv, ochranná prilba alebo ochrana sluchu, v závislosti od druhu a použitia elektrického prístroja, znižuje riziko zranení.
- c) **Zabráňte neúmyselnému uvedeniu do prevádzky. Pred zdvihnutím alebo nosením sa uistite, že je elektrické náradie vypnuté, predtým ako ho pripojíte k napájaniu prúdom a/alebo ku akumulátoru.** Ak máte pri prenášaní elektrického náradia prst na vypínači, alebo ak zapnutý elektrický prístroj pripojíte k napájaniu prúdom, môže dôjsť k úrazom.
- d) **Pred zapnutím elektrického náradia odstráňte nastavovacie nástroje alebo skrutkovače.** Nástroj alebo kľúč, ktorý sa nachádza v otáčajúcej sa časti elektrického náradia, môže viesť k poraneniam.
- e) **Vyhýbajte sa abnormálnemu držaniu tela. Zaisťte si bezpečný postoj a vždy udržiavajte rovnováhu.** Vďaka tomu budete môcť elektrické náradie lepšie kontrolovať pri neočakávaných situáciách.
- f) **Noste vhodný odev. Nenoste voľný odev ani šperky. Udržiavajte vlasy a odev mimo dosahu pohybujúcich sa dielov.** Voľný odev, šperky či dlhé vlasy môžu zachytiť pohybujúce sa časti.
- g) **Ak je možné namontovať zariadenia na odsávanie a zachytávanie prachu, musia sa tieto pripojiť a správne používať.** Použitie zariadenia na odsávanie prachu znižuje riziká spôsobené prachom.
- h) **Nenechajte sa ukolišať falošnou bezpečnosťou a dbajte na bezpečnostné pravidlá pre elektrické prístroje, aj keď ste vďaka mnohonásobnému použitiu oboznámení s elektrickým prístrojom.** Ľahkovážne konanie môže v okamihu viesť k ťažkým poraneniam.

4) Používanie a ošetrovanie elektrického prístroja

- a) **Elektrické náradie nepreťažujte.** Pri práci používajte elektrické náradie určené na daný účel. Je lepšie a bezpečnejšie pracovať s vhodným elektrickým náradím v udávanom rozsahu výkonu.
- b) **Nepoužívajte elektrické náradie s chybným vypínačom.** Elektrické náradie, ktoré sa nedá zapnúť alebo vypnúť, je nebezpečné a musí sa opraviť.
- c) **Skôr ako vykonáte nastavenia prístroja, vymeníte časti vloženého nástroja alebo elektrické náradia odložte, vyťahnite zástrčku zo zásuvky a/alebo odoberte odnímateľný akumulátor.** Toto bezpečnostné opatrenie zabráni neúmyselnému spusteniu elektrického náradia.
- d) **Nepoužívané elektrické náradie uchovávajte mimo dosahu detí.** Elektrické náradie nedovoľte používať osobám, ktoré s ním nie sú oboznámené alebo si neprečítali tieto inštrukcie. Elektrické náradie je nebezpečné, ak ho používajú neskusené osoby.
- e) **O svoje elektrické náradie a vložený nástroj sa dôkladne starajte.** Kontrolujte, či pohybuje sa časti fungujú bezchybne a či sa nezasekávajú, či diely nie sú zlomené alebo poškodené tak, že to negatívne ovplyvňuje funkciu elektrického náradia. Pred použitím elektrického náradia dajte poškodené diely opraviť. Príčinou mnohých úrazov je nesprávna údržba elektrického náradia.
- f) **Rezné nástroje udržiavajte ostré a čisté.** Starostlivo udržiavané rezné nástroje s ostrými reznými hranami sa menej zasekávajú a ľahšie sa vedú.
- g) **Používajte elektrické náradie, príslušenstvo, vložené nástroje atď. podľa týchto pokynov. Zohľadnite pritom pracovné podmienky a vykonávanú činnosť.** Používanie elektrického náradia na iné ako predpísané používania môže viesť k nebezpečným situáciám.
- h) **Rukoväte a plochy rukovätí udržiavajte vždy suché, čisté a bez oleja a tuku.** Klzké rukoväte a plochy rukovätí neumožňujú bezpečnú obsluhu a kontrolu elektrického náradia v nepredvídateľných situáciách.

5) Servis

- a) **Elektrický prístroj nechajte opraviť len kvalifikovaným odborným personálom a len za použitia originálnych náhradných dielov.** Tým zaisťte, že bezpe

Varovanie! Tento elektrický prístroj vytvára počas prevádzky elektromagnetické pole. Toto pole môže za určitých okolností ovplyvniť aktívne alebo pasívne implantáty. Na zníženie nebezpečenstva závažných alebo smrteľných poranení odporúčame osobám s implantátmi prekonzultovať situáciu so svojim lekárom a výrobcom implantátu ešte predtým, ako začnú obsluhovať elektrický prístroj.

Dodatočné bezpečnostné pravidlá pre pásovú a tanierovú brúsku

Varovanie: Nepoužívajte brúsku skôr, ako bude kompletné zmontovaná a nainštalovaná podľa príslušných návodov.

- Ak nie ste oboznámení s obsluhou brúsky, vyžiadajte si návody od vášho vedúceho, učiteľa alebo inej kvalifikovanej osoby.
- **POZOR:** Táto brúska bola vyvinutá iba na brúsenie dreva alebo drevu podobného materiálu. Brúsenie iných materiálov môže viesť k požiaru, zraneniam alebo iným poškodeniam výrobku.
- Vždy používajte ochranné okuliare.
- Táto brúska sa smie používať iba na práce v interiéri.
- **DÔLEŽITÉ:** Brúsku montujte a používajte iba na vodorovnej ploche. Montáž na ploche, ktorá nie je vodorovná, môže viesť k poškodeniu motora.
- Ak hrozí tendencia toho, že by sa mohla brúska posúvať alebo prevrátiť počas prevádzky, predovšetkým pri brúsení dlhých alebo ťažkých obrobkov, tak brúsku treba riadne spojiť s nosným povrchom.
- Presvedčte sa, či brúsny pás beží správnym smerom. Za týmto účelom dodržiavajte šípky na zadnej strane pásu.
- Presvedčte sa, či je brúsny pás správne vedený, aby sa nemohol odvalovať z hnacích kotúčov.
- Presvedčte sa, či brúsny pás nie je zamotaný alebo uvoľnený.
- Pri brúsení obrobku ho pevne držte.
- Pri používaní pásovej brúsky v horizontálnej polohe vždy používajte doraz.
- Pri používaní tanierovej brúsky vždy pevne držte obrobok na stole.
- Vždy pridržiavajte obrobok na nadol bežiacu stranu brúsneho kotúča, aby obrobok dobre priliehal k stolu. Ak použijete nahor bežiacu stranu brúsneho kotúča, obrobok by sa mohol vymrštiť a tým ohroziť osoby.

- Vždy udržiavajte minimálnu vzdialenosť cca 1,6 mm alebo menej medzi stolom alebo dorazom a brúsnym pásom alebo brúsnym kotúčom.
- Pri brúsení obrobku nenoste rukavice a nedržte ho ani handrou.
- Brúste s veľkosťou zrna dreva.
- Nikdy nebrúste obrobky, ktoré sú príliš malé na bezpečnú obsluhu.
- Vyhnajte sa nešikovným pohybom rúk, pri ktorých môžete náhle skĺznuť do brúsneho pásu alebo brúsneho kotúča.
- Pri obrábaní veľkých obrobkov by sa mala použiť dodatočná podpera vo výške stola.
- Nikdy nebrúste nepodoprený obrobok. Obrobok podkladajte stolom alebo dorazom, s výnimkou zakrivených obrobkov na vonkajšej strane brúsneho kotúča.
- Pred zapnutím brúsky vždy odstráňte kusy odpadu a iné kusy zo stola, dorazu alebo brúsneho pásu.
- Keď je brúska v prevádzke, tak na stole nič neplánujte ani nemontujte.
- Pri inštalácii alebo odstraňovaní príslušenstva vypnite brúsku a vyťahnite zástrčku zo zásuvky.
- Nikdy neopúšťajte pracovnú oblasť nástroja, keď je nástroj zapnutý alebo keď sa nástroj ešte úplne nezastavil.
- Obrobok vždy položte na brúsny stôl. Pri brúsení na brúsnom tanieri bezpečne položte zakrivené nástroje na stôl.

6. Zvyškové riziká

Tento stroj bol skonštruovaný podľa najnovších poznatkov v oblasti techniky a v súlade s požiadavkami bezpečnostných predpisov. Bez ohľadu na to sa môžu počas práce vyskytnúť určité zvyškové riziká.

- Nebezpečenstvo poranenia prstov a rúk od rotujúceho brúsneho nástroja pri neodbornom vedení alebo kladení obrobku určeného na brúsenie.
- Nebezpečenstvo poranenia od vymrštených obrobkov pri neodbornom držaní alebo vedení.
- Nebezpečenstvo úrazu elektrickým prúdom, ak sú použité nevhodné elektrické vodiče.
- Bez ohľadu na všetky prijaté bezpečnostné opatrenia môžu okrem toho existovať skryté zvyškové riziká.
- Zvyškové riziká sa môžu minimalizovať dôkladným dodržiavaním bezpečnostných pokynov a určeným použitím, a tiež dodržiavaním všetkých pokynov na obsluhu.

7. Technické údaje

Rozmery D x Š x V	460 x 360 x 280 mm
ø kotúča	150 mm
Otáčky kotúča	2980 min ⁻¹
Rozmery brúsneho pásu	915 x 100 mm
Rýchlosť brúsneho pásu	7,5 m/s
Šikmá poloha	0° – 90°
Rozmery stola	225 x 160 mm
Šikmá poloha stola	0°-45°
Hmotnosť	16,5 kg
Motor	230-240 V~ / 50 Hz
Príkon	370 W

Technické zmeny vyhradené!

Hodnoty hluku a vibrácií boli stanovené v súlade s normou EN 62841-1.

Hladina akustického tlaku L _{pA}	81 dB(A)
Nepresnosť K _{pA}	3 dB
Hladina akustického tlaku L _{WA}	94 dB(A)
Nepresnosť K _{WA}	3 dB

Noste ochranu sluchu.

Vplyv hluku môže spôsobiť stratu sluchu.

Celkové hodnoty vibrácií (vektorový súčet troch smerov) stanovené podľa EN 62841-1.

8. Zloženie a obsluha

Pred uvedením do prevádzky

Pred pripojením sa presvedčte, či sa údaje na typovom štítku zhodujú so sieťovými údajmi.

Varovanie!

Pred vykonaním nastavení na prístroji vždy najprv vyťahnite sieťovú zástrčku.

- Pred uvedením do prevádzky sa musia všetky kryty a bezpečnostné zariadenia namontovať v súlade s predpismi.
- Brúsny pás a brúsny tanier sa musia voľne otáčať.
- V prípade už obrobeneho dreva dávajte pozor na cudzie telesá, ako napr. klince alebo skrutky atď.
- Predtým, ako zapnete zapínač/vypínač, uistite sa, či je brúsny papier správne namontovaný a pohyblivé diely vykazujú ľahký chod.

8.1 Montáž (obr. 1-5)

- Namontujte dolný chránič kotúča (15) pomocou skrutiek (16). (obr. 2)
- Namontujte brúsny stôl (14) a zaistite ho krídlovou skrutkou (1). (obr. 3+4). Brúsny stôl (14) sa dá plynule prestaviť pomocou stupnice pokosu (2) a zaisťovacej skrutky (1) v rozsahu od 0° do 45°.
- Prestaviteľný priečny doraz (13) zaručuje bezpečné vedenie obrobku. Pozor! Brúsny tanier (11) sa musí voľne otáčať, vzdialenosť medzi brúsnym stolom (14) a brúsnym tanierom (11) však nesmie byť väčšia ako 1,6 mm.
- Nasadte dorazovú lištu (7) a upevnite ju imbusovými skrutkami (17) (obr. 5). Pozor! Brúsny pás (6) sa musí voľne otáčať.

8.2 Výmena brúsneho pásu (6) (obr. 6-9)

- Vytiahnite sieťovú zástrčku.
- Odstráňte skrutky (18).
- Zložte chránič brúsneho pásu (19).
- Posuňte napínač brúsneho pásu (10) doprava, aby ste uvoľnili brúsny pás (6).
- Zložte brúsny pás (6) dozadu.
- Nový brúsny pás namontujte späť v opačnom poradí. Pozor! Dodržiavajte smer otáčania: na telese a na vnútornej strane brúsneho pásu!

8.3 Nastavenie brúsneho pásu (6)

- Vytiahnite sieťovú zástrčku.
- Rukou pomaly potlačte brúsny pás (6) v smere otáčania.
- Brúsny pás (6) sa musí centricky otáčať na brúsnej ploche. Ak tomu tak nie je, tak sa môže dodatočne nastaviť pomocou ryhovanej skrutky (8).

8.4 Prestavenie brúsnej polohy brúsneho pásu (6) (obr. 10-12)

- Uvoľnite imbusovú skrutku (5).
- Posuňte brúsny pás (6) nahor do požadovanej polohy.
- Znova utiahnite imbusovú skrutku (5), aby ste ju zafixovali v tejto polohe.
- Ako podložka pod obrobok sa v tejto polohe môže použiť brúsny stôl. Za týmto účelom sa musia najskôr uvoľniť obidve imbusové skrutky (17) a potom odstrániť dorazovú lištu (7). Brúsny stôl sa teraz môže potlačiť do otvoru prídržnej rúrky (20) a zafixovať zaisťovacou skrutkou (1).

8.5 Výmena brúsneho papiera na brúsnom tanieri (11)

Demontujte dolný chránič kotúča (15) odstránením 2 skrutiek (16). Stiahnite brúsny papier z brúsneho taniera (11) a namontujte nový (suchý zips).

Použitie ako stacionárna brúska

Pri nepretržitom nasadení sa odporúča montáž pracovného stola.

- Za týmto účelom označte vývrty tým, že brúsku umiestnite tak, ako má byť neskôr nainštalovaná a teraz na pracovný stôl zaznačte polohu otvorov, ktoré sa majú vyvŕtať.
- Vyvŕtajte otvory cez pracovný stôl.
- Umiestnite brúsku nad otvory a zasuňte vhodne skrutky zhora do otvorov brúsky a pracovného stola.
- Teraz zospodu pevne zoskrutkujte brúsku pomocou príložiek a vhodných šesťhranných matíc.

Použitie ako mobilná brúska

Pri mobilnom nasadení brúsky sa odporúča montáž vhodnej základovej dosky. Tú potom môžete zasvorkovať na príslušný pracovný stôl. Základová doska by mala mať minimálnu hrúbku 19 mm a mala by byť dostatočne väčšia ako brúska, aby ste našli miesto pre svorky.

- Zaznačte na základovú dosku otvory, ktoré sa majú vyvŕtať.
 - Pokračujte podľa popisu v posledných 3 krokoch bodu „Použitie ako stacionárna brúska“.
- Upozornenie: Dbajte na vhodnú dĺžku skrutiek. Skrutky pax nesmú prečnievať, aby nepoškodili podklad. Naopak, skrutky so šesťhrannou hlavou musia prečnievať, aby sa dali namontovať príložky a šesťhranné matice.

8.6 Zapínač/vypínač (12)

- Stlačením zeleného tlačidla „1“ je možné zapnúť brúsku.
- Na opätovné vypnutie brúsky sa musí stlačiť červené tlačidlo „0“.

Varovanie: Pre zapnutie a vypnutie brúsky nikdy nesiahajte na spínač ponad brúsku! Nebezpečenstvo poranenia!

8.7 Brúsenie

- Počas brúsenia vždy pevne držte obrobok.
- Nevývijajte veľký tlak.

- Obrobok by sa mal počas brúsenia na brúsnom páse, resp. brúsnej doske, pohybovať sem a tam, aby sa zabránilo jednostrannému opotrebovaniu brúsneho papiera!
- Dôležité! Kusy dreva by sa mali vždy brúsiť v smere textúry dreva, aby sa zabránilo odlupovaniu. Pozor! Ak by sa pri práci kotúč alebo brúsny pás zablokovali, odstráňte obrobok a počkajte, kým brúska znovu dosiahne svoje maximálne otáčky.

9. Preprava

Ak chcete brúsku prepraviť na iné miesto, odpojte ju od elektrickej siete a postavte ju na iné, na to určené miesto.

10. Pracovné pokyny

Brúsenie faziet a hrán (obr. 14)

Pracovný stôl je možné plynule nastaviť od 0° do 45°.

- Za týmto účelom uvoľníte zaistovacia skrutku (1).
- Uvedte pracovný stôl do požadovaného náklonu. Pozor: Pracovný stôl by ani v naklonenej polohe nemal byť od brúsneho kotúča vzdialený viac ako 1,6 mm!
- Znova utiahnite zaistovacia skrutku (1).

Brúsenie čelných plôch pomocou meradla pokosu (obr. 15)

Dodané meradlo pokosu (13) uľahčuje presné brúsenie. Odporúčame ho používať pri brúsení (krátkych) čelných plôch.

Upozornenie: Vždy prisúvajte obrobok z ľavej strany do stredu brúsneho kotúča, nikdy nie ďalej! Nebezpečenstvo poranenia v dôsledku vymršteného obrobku!

Horizontálne a vertikálne brúsenie (obr. 10-12+16)

Vaša brúska sa môže používať horizontálne aj vertikálne. Pracovný stôl sa dá zmysluplne používať obomi spôsobmi.

- Uvoľnite imbusovú skrutku (5).
- Posuňte brúsny pás (6) nahor do požadovanej polohy.
- Znova utiahnite imbusovú skrutku (5), aby ste ju zafixovali v tejto polohe.
- Ako podložka pod obrobok sa v tejto polohe môže použiť brúsny stôl. Za týmto účelom sa musia najskôr uvoľniť obidve imbusové skrutky (17) a potom odstrániť dorazová lišta (7).

Brúsny stôl sa teraz môže potlačiť do otvoru prídržnej rúrky (20) a zafixovať skrutkou (1).

Upozornenie: Dlhé obrobky brúste vo vertikálnej polohe tým, že budete obrobok rovnomerne posúvať po brúsnom páse.

Povrchové brúsenie na brúsnom páse (obr. 17)

- Pevne držte obrobok (W). Dávajte si pozor na prsty! Nebezpečenstvo poranenia!
- Vedzte obrobok tým, že ho pevne pritlačíte na brúsnu podperu (7), rovnomerne po brúsnom páse. Pozor: Buďte obzvlášť opatrní pri brúsení mimoriadne tenkých alebo dlhých materiálov (príp. aj bez brúsnej podpery (7)). Prítlak nesmie byť nikdy príliš silný, aby mohol byť zbrúsený materiál dopravovaný od brúsneho pásu.

Brúsenie vydutých zaoblení (obr. 18)

Varovanie: Čelné plochy rovných obrobkov nebrúste na unášacom hriadelí (R)! Obrobok (W) sa môže pritom vymrštiť. Nebezpečenstvo poranenia!

Vyduťté zaoblenia vždy brúste na brúsnom páse na unášacom hriadelí.

- Pevne držte obrobok. Dávajte si pozor na prsty! Nebezpečenstvo poranenia!
- Obrobok vedzte rovnomerne po brúsnom páse. Pozor: Buďte obzvlášť opatrní pri brúsení mimoriadne tenkých alebo dlhých materiálov.

Brúsenie vypuklých zaoblení (obr. 19)

Vypuklé zaoblenia sa musia brúsiť na brúsnom kotúči tým, že obrobok (W) sa vedie z ľavého okraja k strediu brúsneho kotúča.

- Pevne držte obrobok. Dávajte si pozor na prsty! Nebezpečenstvo poranenia!
- Rovnomerne pritlačte obrobok na brúsny kotúč a pritom ho posúvajte zľava až do strediu brúsneho kotúča.

Varovanie: Vypuklé zaoblenia nikdy nebrúste na pravej strane brúsneho kotúča! Obrobok sa môže vymrštiť! Nebezpečenstvo poranenia!

11. Údržba

Varovanie! Pred každým nastavením, údržbou alebo opravou vytiahnite sieťovú zástrčku!

Všeobecné údržbové opatrenia

Raz za čas zo stroja utrite handrou triesky a prach. Raz za mesiac naolejujte otočné diely pre predĺženie životnosti nástroja. Motor neolejujte.

Na čistenie plastu nepoužívajte žiadne leptavé prostriedky.

Všeobecné pokyny na údržbu

Po každom použití sa musí brúska dôkladne vyčistiť. Pravidelne olejujte pohyblivé diely. Napustite pracovný stôl tenkou vrstvou vosku automotive type paste wax; uľahčíte tým čistenie pracovného stola.

Čistenie

V pásovej a tanierovej brúske sa môže hromadiť prach. Pravidelne to kontrolujte (najlepšie po každom použití) a odstráňte prach napríklad vyfúknutím alebo opatrne stlačeným vzduchom.

Servisné informácie

Je potrebné dbať na to, že v prípade tohto výrobku podliehajú nasledujúce diely bežnému pracovnému alebo prirodzenému opotrebeniu, resp. sú nasledujúce diely považované za spotrebný materiál.

Diely podliehajúce opotrebeniu*: Uhlíkové kefy, klinový remeň, Brusivo

* nie je bezpodmienečne obsiahnuté v objeme dodávky!

Náhradné diely a príslušenstvo získate v našom servisnom centre. Za týmto účelom naskenujte QR kód na titulnej strane.

12. Skladovanie

Prístroj a jeho príslušenstvo skladujte na tmavom, suchom a nezamfzajúcom mieste neprístupnom pre deti. Optimálna skladovacia teplota sa nachádza medzi 5 a 30 °C.

Elektrický prístroj skladujte v originálnom obale. Elektrický prístroj zakryte, aby ste ho chránili pred prachom alebo vlhkosťou.

Návod na obsluhu skladujte pri elektrickom prístroji

13. Elektrická prípojka

Nainštalovaný elektromotor je pripojený a pripravený na prevádzku. Pripojenie zodpovedá príslušným ustanoveniam VDE a DIN.

Sieťová prípojka na strane zákazníka, ako aj predĺžovacie vedenie musia zodpovedať týmto predpisom.

Poškodené elektrické prípojné vedenie

Na elektrických prípojných vedeniach často vznikajú škody na izolácii.

Príčinami môžu byť:

- Stlačené miesta, keď sa prípojné vedenia vedú cez okno alebo medzeru medzi dverami.
- Zalomené miesta v dôsledku neodborného upevnenia alebo vedenia prípojného vedenia.
- Rozrezané miesta vzniknuté pri prejazde cez prípojné vedenie.
- Škody na izolácii pri vytrhnutí zo zásuvky v stene.

Takéto poškodené elektrické prípojné vedenia sa nesmú používať a z dôvodu poškodenia izolácie sú životne nebezpečné.

Elektrické prípojné vedenia pravidelne kontrolujte ohľadne poškodení. Dávajte pozor na to, aby pri kontrole prípojného vedenia nebolo toto pripojené k elektrickej sieti.

Elektrické prípojné vedenia musia zodpovedať príslušným ustanoveniam VDE a DIN. Používajte iba prípojné vedenia s označením: H05VV-F.

Vytlačenie označenia typu na prípojnom kábli je predpis.

Motor na striedavý prúd

- Sieťové napätie musí predstavovať 220-240 V~.
- Predĺžovacie vedenia do dĺžky 25 m musia vykazovať priemer 1,5 mm².

Druh pripojenia Y

Ak je sieťový prívod tohto prístroja poškodený, musí ho výrobca alebo zákaznícky servis či podobne kvalifikovaná osoba vymeniť, aby sa predišlo prípadným nebezpečenstvám.

Prípojky a opravy elektrickej výbavy smie vykonávať iba vyučený elektrikár.

V prípade otázok uveďte, prosím, nasledujúce údaje:

- Druh prúdu motora,
- Údaje z typového štítku stroja,
- Údaje o motore z typového štítku.

14. Likvidácia a recyklácia



Prístroj sa nachádza v obale za účelom zabránenia poškodeniu pri transporte. Tento obal je vyrobený zo suroviny a tým pádom je ho možné znovu použiť alebo sa môže dať do zberu na recykláciu surovín. Prístroj a jeho príslušenstvo sa skladajú z rôznych materiálov, ako sú napr. kovy a plasty. Poškodené súčiastky odovzdajte na vhodnú likvidáciu špeciálneho odpadu. Informujte sa v odbornej predajni alebo na miestnych úradoch!

Staré zariadenia nevyhadzujte do domového odpadu!



Tento symbol upozorňuje na to, že tento výrobok sa musí zlikvidovať podľa smernice o odpade z elektrických a elektronických zariadení (2012/19/EÚ) a nesmie sa zlikvidovať s domovým odpadom. Tento výrobok sa musí odovzdať na to určenému zbernému stredisku. K tomu môže dôjsť napríklad vrátením pri nákupe podobného výrobku alebo odovzdaním autorizovanému zbernému stredisku na recykláciu odpadu z elektrických a elektronických zariadení. Neodborné zaobchádzanie so starými zariadeniami môže mať v dôsledku potenciálne nebezpečných látok, ktoré obsahuje odpad z elektrických a elektronických zariadení, negatívny vplyv na životné prostredie a zdravie osôb. Odbornou likvidáciou tohto výrobku navyše prispievate k efektívnemu využívaniu prírodných zdrojov. Informácie o zberných strediskách pre staré zariadenia získate od vašej miestnej správy, verejnoprávnej inštitúcie zaoberajúcej sa likvidáciou odpadu, autorizovaného úradu pre likvidáciu odpadu z elektrických a elektronických zariadení alebo od vášho odvozu odpadkov.

15. Odstraňovanie porúch

Porucha	Možná príčina	Náprava
Motor sa nerozbieha	<ul style="list-style-type: none"> a) Poškodený spínač ZAP/VYP b) Poškodené vedenie spínača ZAP/VYP c) Poškodené relé spínača ZAP/VYP d) Prepálená poisťka e) Vyhorený motor 	<ul style="list-style-type: none"> a - d) Pred použitím brúsky vymeňte všetky poškodené diely. e) Kontaktujte vaše miestne servisné centrum alebo autorizovanú servisnú stanicu. Každý pokus o opravu môže viesť k nebezpečenstvám, ak ju nevykonáva kvalifikovaný odborník.
Počas práce sa brúska spomaľuje	Na obrobok sa vyvíja príliš veľký tlak.	Vyvíjajte na obrobok menší tlak.
Brúsny pás odbieha od hnacích kotúčov.	Nebeží v stope.	Nastavte stopu.
Počas brúsenia horí drevo.	<ul style="list-style-type: none"> a) Brúsny kotúč alebo brúsny pás je pokrytý mazivom. b) Na obrobok sa vyvíjal príliš veľký tlak. 	<ul style="list-style-type: none"> a) Vymeňte pás alebo kotúč. b) Znížte tlak na obrobok.

A készüléken található szimbólumok magyarázata

	<p>Vigyázz! Életveszély, sérülések kockázatát vagy károsíthatják a szerszám esetén nem tartása!</p>
	<p>Üzembe helyezés előtt olvassa el a kezelési útmutatót és a biztonsági előírásokat, és mindig tartsa be azokat!</p>
	<p>Viseljen védőszemüveget!</p>
	<p>Viseljen hallásvédőt!</p>
	<p>Porképződésnél viseljen légzőmaszkot!</p>
	<p>Figyelmeztetés! Sérülésveszély! Ne nyúljon a forgó csiszolótárcsához!</p>
	<p>Figyelmeztetés! A telepítés előtt, takarítás, átalakítás, karbantartás, tárolás és szállítás kapcsoljuk ki a készüléket, és húzza ki a tápegység.</p>

Tartalomjegyzék:
Oldal:

1.	Bevezetés	108
2.	A készülék leírása	108
3.	Szállított elemek	108
4.	Rendeltetésszerűi használat	109
5.	Általános biztonsági tanácsok elektromos kéziszerszámokhoz	109
6.	Fennmaradó kockázatokról	112
7.	Technikai adatok	112
8.	Felépítés és kezelés	112
9.	Szállítás	113
10.	Munkavégzési utasítások	113
11.	Karbantartás	114
12.	Tárolás	115
13.	Elektromos csatlakoztatás	115
14.	Megsemmisítés és újrahaznosítás	115
15.	Hibaelhárítás	116

1. Bevezetés

Gyártó:

SchepPach GmbH
Günzburger Straße 69
D-89335 Ichenhausen

Tisztelt vásárló!

Sok örömet és sikert kívánunk Önnek, amikor az új készülékét használja.

Kedves vásárló!

A hatályban lévő termékfelelősségi törvény értelmében a berendezés gyártója nem vonható felelősségre a berendezésen vagy vele kapcsolatban keletkező károkért a következő esetekben:

- szakszerűtlen kezelés,
- a használati utasítások be nem tartása,
- harmadik személy által végzett, szakképzetlen javítások,
- nem eredeti alkatrészek beszerelése és cseréje,
- szakszerűtlen használat,
- az elektromos rendszer kiesése az elektromos előírások, illetve a VDE 0100, DIN 57113 / VDE 0113 szabályozások be nem tartása miatt.

Javaslatok:

Mielőtt a berendezést összeszerelné, és üzembe helyezni olvassa el a használati útmutató teljes szövegét.

Az üzemelési utasítások célja a készülékkel való ismerkedésének megkönnyítése és a használati lehetőségeinek megismertetése.

Az üzemelési utasítások fontos megjegyzéseket tartalmaz a készülék biztonságos, szakszerű és gazdaságos használatával kapcsolatban, a veszélyek elkerülésére, a javítási költségek megelőzésére, a kiesési idő csökkentésére, és a készülék megbízhatóságának és élettartamának növelésére.

A használati útmutatóba foglalt biztonsági utasításokon kívül mindenképpen be kell tartani a nemzeti érvényben lévő szabályozásokat a készülék üzemelésével kapcsolatban.

Az üzemelési utasításokat helyezze egy tiszta, műanyag mappába, hogy megóvja a szennyeződéstől és a nedvességtől, és tárolja a készülék közelében. A munka elkezdése előtt minden gépkezelőnek el kell olvasnia az utasításokat és gondosan be kell tartania őket. Csak olyan személyek használhatják a készüléket, akiket kiképeztek a gép használatáról, és a lehetséges veszélyekről, illetve kockázatokról.

Be kell tartani az előírt minimális kort.

A jelen üzemelési utasításokba foglalt biztonsági előírások és a helyi országos különleges előírások kiegészítéseként be kell tartani az általánosan elismert műszaki előírásokat a fafeldolgozó szerszámgépek üzemelésekor.

Az útmutató, valamint a biztonsági előírások figyelmen kívül hagyásából származó balesetekért és károkért nem vállalunk felelősséget.

2. A készülék leírása

1. A csiszolóasztal rögzítőcsavarja
2. Szögskála
3. Elszívócsonk
4. Alaplap
5. Imbuszcsavar
6. Csiszolószalag
7. Ütközősín
8. Recés fejű csavar a csiszolószalag beállításához
9. Támasztóláb
10. Csiszolószalag feszítő
11. Csiszolótárcsa
12. Főkapcsoló
13. Keresztütőköző
14. Csiszolóasztal

3. Szállított elemek

- Nyissa ki a csomagolást és óvatosan vegye ki a készüléket.
- Távolítsa el a csomagolóanyagot, valamint a csomagolási / szállítási biztosításokat (ha vannak ilyenek).
- Ellenőrizze, hogy teljes-e a szállítmány.
- Ellenőrizze a készülék és a kiegészítő alkatrészek szállítás során keletkezett sérüléseit.
- Lehetősége szerint a garancia érvényességének leteltéig őrizze meg a csomagolást.

Figyelem

A készülék és a csomagolóanyag nem gyerekjáték! A gyerekek nem játsszanak a műanyag zacskókkal, fóliákkal és apró alkatrészekkel! Fennáll a lenyelés és fulladás veszélye!

- Tárcsás szalagcsiszológép
- Keresztütőköző
- Csiszolóasztal
- Csiszolószalag
- Csiszolókorong
- Eredeti kezelési útmutató

4. Rendeltetészerűi használat

Az öv és a tárcsás csiszoló a fa méretétől függően minden faanyag csiszolására alkalmas.

A gép megfelel az érvényes EC gép előírásoknak.

- A biztonsági, a munka és a karbantartási utasításokat a gyártó által megadottak szerint kell betartani.
- A vonatkozó baleseti- és megelőzési előírásokat és az egyéb, általánosan elismert biztonsági szabályokat be kell tartani.
- A gép csak hozzáértő személyek által működtethető vagy javítható. Egyéb, nem a gyártó általi módosítás kért, és az ebből eredő károkért a gép gyártójának a felelőssége ki van zárva.
- A gépet csak a gyártó eredeti tartozékaival és eredeti szerszámokkal lehet használni.
- Az ezen túlmenő felhasználást nem szándékoltnak tekintik. A gyártó nem vállal felelősséget az esetleges károkért, ezért a kockázatot kizárólag a felhasználó viseli.

Egyéb felhasználás helytelennek tekinthető. A gyártó nem felelős minden olyan kárért, ami a nem előírás szerinti használatból származik, ezért egyedül a felhasználó felelős. A gépet csak eredeti tartozékokkal és a gyártó által fogalmazott/ mellékelt eredeti eszközökkel lehet használni.

5. Általános biztonsági tanácsok elektromos kéziszerszámokhoz

Figyelmeztetés! Az összes biztonsági utasítást és útmutatót olvassa el! A biztonsági utasítások és útmutatások betartásának elmulasztása áramütést, tüzet és/vagy súlyos sérüléseket okozhat!

Az összes biztonsági utasítást és útmutatót őrizze meg későbbi használat céljából.

A biztonsági utasításokban használt „elektromos szerszám” fogalom a hálózatról (hálózati kábellel) üzemeltetett elektromos szerszámokra és az akkumulátorról (hálózati kábel nélkül) üzemeltetett elektromos szerszámokra vonatkozik.

1) A munkahely biztonsága

- a) **Gondoskodjon a munkahely tisztaságáról és megfelelő megvilágításáról.** A rendtelenség, illetve a megvilágítatlan munkaterületek balesetekhez vezethetnek.

- b) **Ne dolgozzon az elektromos szerszámmal olyan robbanásveszélyes környezetben, ahol éghető folyadékok, gázok vagy porok találhatóak.** Az elektromos szerszámok szikrákat képeznek, amelyek meggyújtják a port vagy a gőzöket.
- c) **Az elektromos szerszám használata során tartsa távol a gyermekeket és más személyeket.** A figyelem elterelése miatt elveszítheti uralmát az elektromos szerszám felett.

2) Elektromos biztonság

- a) **Az elektromos szerszám csatlakozódugója illeszkedjen a csatlakozóaljzatba. A csatlakozódugót semmilyen módon nem szabad módosítani. A védőföldeléssel ellátott elektromos szerszámokkal együtt ne használjon adapteres csatlakozót.** A változatlan csatlakozódugók és a hozzájuk illő csatlakozóaljzatok csökkentik az áramütés kockázatát.
- b) **Kerülje el a teste földelt felületekkel, például csövekkel, fűtésekkel, tűzhelyekkel és hűtőszekrényekkel való érintkezését.** Megnövekedik az áramütés kockázata, ha a teste földelve van.
- c) **Tartsa esőtől és nedvességtől távol az elektromos szerszámokat.** Az elektromos szerszámba hatoló víz növeli az áramütés kockázatát.
- d) **Ne használja a csatlakozó vezetékét a rendeltetésétől eltérő módon, például az elektromos szerszám szállításához, felakasztásához vagy a csatlakozóaljzattól való kihúzásához. Tartsa távol a csatlakozó vezetékét hőtől, olajtól, éles élektől és a mozgó alkatrészeitől.** A sérült vagy összegubancolódott csatlakozó vezeték növeli az áramütés kockázatát.
- e) **Ha a szabadban dolgozik az elektromos szerszámmal, akkor csak olyan hosszabbító vezetékeket alkalmazzon, amelyek kültéri használatra is alkalmasak.** A kültéri használatra alkalmas hosszabbító vezeték használata csökkenti az áramütés kockázatát.
- f) **Ha elkerülhetetlen, hogy nedves környezetben használja az elektromos szerszámot, akkor használjon hibaáram-védőkapcsolót.** A hibaáram-védőkapcsoló használata csökkenti az áramütés kockázatát.

3) Személyek biztonsága

- a) **Legyen figyelmes, ügyeljen arra, amit csinál, és az elektromos szerszám használatát során józan ésszel cselekedjen. Ne használja az elektromos szerszámot, ha fáradt, vagy ha drogok, alkohol vagy gyógyszerek hatása alatt áll.** Az elektromos szerszám használatát során egy pillanatrai figyelmetlenség is súlyos sérüléseket okozhat.
- b) **Viseljen személyi védőfelszerelést, és mindig használjon védőszemüveget.** Az elektromos szerszám típusától és használatától függően alkalmazott személyi védőfelszerelések, például pormaszok, csúszásmentes munkavédelmi cipő, munkavédelmi sisak vagy hallásvédő viselése csökkentheti a sérülések kockázatát.
- c) **Kerülje el az akaratlan üzembet helyezést. A szerszám áramellátásra és/vagy akkumulátorra való csatlakoztatása, felvétele vagy szállítása előtt győződjön meg arról, hogy ki van-e kapcsolva az elektromos szerszám.** Ha az elektromos szerszám szállítása közben a kapcsolón tartja az ujját, vagy a készüléket bekapcsolva csatlakoztatja az áramellátásra, akkor balesetek történhetnek.
- d) **Az elektromos szerszám bekapcsolása előtt távolítsa el a beállító szerszámokat vagy a csavarkulcsokat.** Az elektromos szerszám forgó részében maradt szerszám vagy kulcs sérüléseket okozhat.
- e) **Kerülje a rendellenes testtartást. Gondoskodjon a stabil állásról, és mindig őrizze meg egyensúlyát.** Így váratlan helyzetekben is jobban irányíthatja az elektromos szerszámot.
- f) **Megfelelő ruházatot viseljen. Ne viseljen túl bő ruházatot vagy ékszereket. Haját és ruházatát tartsa távol a maguktól mozgó alkatrészektől.** A mozgó alkatrészek elkaphatják a laza ruházatot, az ékszereket vagy a hosszú haját.
- g) **Ha lehetséges a porszívó és -gyűjtő berendezések felszerelése, azokat csatlakoztatni és megfelelően használni kell.** Porszívó használatával csökkentheti a por által okozott veszélyeket.
- h) **Ne keltsen hamis biztonságérzetet és ne szegje meg az elektromos szerszámra vonatkozó biztonsági előírásokat még abban az esetben sem, ha az elektromos szerszámot többszöri használat után ismerni vélni.**

A másodperc törtrésze alatt bekövetkező súlyos sérülések lehetnek a következményei annak, ha a szerszámot gondatlanul kezeli.

4) Az elektromos szerszám használatát és kezelése

- a) **Ne terhelje túl az elektromos szerszámot. A munkájához mindig az arra megfelelő elektromos szerszámot használja.** A megfelelő elektromos szerszámmal jobban és biztonságosabban dolgozhat a megadott teljesítménytartományban.
- b) **Ne használjon olyan elektromos szerszámot, amelynek hibás a kapcsolója.** Az az elektromos szerszám, amelyet nem lehet be- vagy kikapcsolni, veszélyesnek számít, és meg kell javítani.
- c) **Húzza ki a csatlakozódugót a csatlakozóaljzattól, és/vagy vegye ki a kivehető akkumulátort, mielőtt beállításokat végez a készüléken, cserélhető szerszámokat cserél ki vagy félreteszi az elektromos szerszámot.** Ezen elővigyázatosági intézkedések megakadályozzák az elektromos szerszám akaratlan elindulását.
- d) **Tartsa gyermekektől távol a nem használt elektromos szerszámokat. Ne hagyja, hogy az elektromos szerszámot olyan személyek használják, akik nem ismerik azt vagy nem olvasták el a jelen utasításokat.** Az elektromos szerszámok veszélyesek, ha tapasztalatlan személyek használják őket.
- e) **Gondosan ápolja az elektromos szerszámokat és a cserélhető szerszámot. Ellenőrizze, hogy a mozgó alkatrészek kifogástalanul működnek-e, nem szorulnak, nincsenek-e törött vagy sérült alkatrészek, amelyek negatív hatással lennének az elektromos szerszám működésére.** Az elektromos szerszám használatát előtt javíttassa meg a sérült alkatrészeket. Sok balesetet a rosszul karbantartott elektromos szerszámok okoznak.
- f) **Tartsa élesen és tisztán a vágószerszámokat.** A gondosan ápoltt, éles vágóélekkel rendelkező vágószerszámok kevésbé szorulnak be és könnyebben vezethetők.
- g) **Az elektromos szerszámot, tartozékokat, betétszerszámokat stb. a jelen utasításoknak megfelelően használja. Közben vegye figyelembe a munkafeltételeket és a végrehajtandó feladatokat is.** Az elektromos szerszámoknak a tervezett alkalmazásoktól eltérő használatát veszélyes helyzetekhez vezethet.

h) A fogantyúkat és a fogantyúfelületeket mindig száraz, tiszta, valamint olajtól és zsírtól mentes állapotban kell tartani.

A csúsós fogantyú és fogantyúfelületek nem teszik lehetővé az elektromos szerszám biztonságos üzemeltetését és afölötti uralmának megőrzését előre nem látható helyzetekben.

5) Szerviz

a) Csak képzett szakszeméllyel és csak eredeti pótalkatrészek használatával javíttassa meg elektromos szerszámát. Ezáltal biztosítható az elektromos szerszám biztonságának megőrzése.

Figyelmeztetés! Ez az elektromos kéziszerszám működés közben elektromágneses mezőt képez. Ez a mező bizonyos körülmények között befolyásolhatja az aktív és passzív orvosi implantátumok működését. A súlyos és halálos sérülések veszélyének csökkentése érdekében javasoljuk, hogy az orvosi implantátumokkal élő személyek az elektromos kéziszerszám kezelése előtt kérjék ki orvosuk és az implantátum gyártójának véleményét.

A tárcsás szalagcsiszolóra vonatkozó kiegészítő biztonsági szabályok

FIGYELMEZTETÉS: Ne használja a gépet, amíg az nincs teljes mértékben az útmutatóknak megfelelően összeszerelve és telepítve.

- Amennyiben nincs tisztában a csiszológép kezelésével, akkor kérjen útmutatást a vezetőjétől, tanárától vagy egy szakképzett személytől.
- **FIGYELEM:** Ezt a gépet csak fa és fához hasonló anyagok csiszolására fejlesztették ki. Más anyagok csiszolásakor tűz, sérülések vagy a termék károsodása fordulhat elő.
- Minden viseljen védőszemüveget.
- Ez a gép csak beltérben történő munkavégzéshez használható.
- **FONTOS:** A gépet csak vízszintes felületre szabad felszerelni és úgy szabad használni. Ha nem vízszintes felületre szerelik fel, akkor károsodhat a motor.
- Amennyiben fennáll a lehetőség, hogy a gép üzemelés közben, elsősorban a hosszú vagy nehéz munkadarabok csiszolása során átbillen vagy elmozdul, akkor a gépet hozzá kell erősíteni egy teherbíró felülethez.

- Győződjön meg arról, hogy helyes a csiszolószalag forgásiránya. Ehhez vegye figyelembe a szalag hátoldalán lévő nyilakat.
- Győződjön meg arról, hogy helyes a csiszolószalag vezetése, és nem tud lefogni a hajtógörgőkről.
- Győződjön meg arról, hogy a csiszolószalag nincs meggyűrődve és nem laza.
- Csiszolás közben tartsa meg erősen a munkadarabot.
- Ha a szalagos csiszológépet vízszintes helyzetben használja, mindig használja az ütközőt.
- Ha a tárcsás csiszolóat használja, mindig erősen fogja oda a munkadarabot az asztalhoz.
- A munkadarabot mindig a csiszolótárcsa lefelé haladó oldalához szorítsa, hogy az rendesen felfeküdjön az asztalra. Ha a csiszolótárcsa felfelé haladó oldalát használja, a munkadarab kiperdülhet, és sérülést okozhat.
- Mindig tartson 1,6 mm-es, vagy annál kisebb minimális hézagot az asztal, illetve az ütköző és a csiszolószalag vagy a csiszolótárcsa között.
- Ne viseljen kesztyűt és a munkadarabot ne tartsa kendővel csiszolás közben.
- A fának megfelelő szemcsemérettel csiszoljon.
- Soha ne csiszoljon olyan munkadarabokat, amelyek túl kicsi a biztonságos kezeléshez.
- Kerülje az olyan ügyetlen kézmozdulatokat, amelyek során hirtelen a csiszolószalagnak vagy csiszolókorongnak csúszhat.
- Ha nagy munkadarabot munkál meg, akkor célszerű az asztal magasságával megegyező magasságú kiegészítő alátámasztást használni.
- Soha ne csiszoljon munkadarabot alátámasztás nélkül. Támassza alá a munkadarabot az asztallal vagy az ütközővel, kivéve a görbe munkadarabokat a csiszolókorong külső oldalán.
- A gép bekapcsolása előtt mindig távolítsa el a hülledéket és minden más darabkát is az asztalról, az ütközőről és a csiszolószalagról.
- Ne tervezzen vagy szereljen semmit az asztalra, ha üzemel a csiszológép.
- Kapcsolja ki a gépet, és húzza ki a hálózati csatlakozódugót az aljzatból, ha tartozékot szerel fel vagy távolít el.
- Soha ne hagyja el a szerszám munkaterületét, ha a szerszám be van kapcsolva, vagy ha a szerszám még nem állt le teljesen.
- A munkadarabot mindig helyezze fel a csiszolóasztalra. A görbe szerszámokat a csiszolótányéron történő csiszolás közben biztonságosan fel kell fektetni az asztalra.

6. Fennmaradó kockázatokról

A gép az ismert és elismert biztonsági szabályok szerint lett legyártva, azonban néhány fennmaradó kockázat léphet fel az alkalmazása során.

- A gép helytelen kezelése az ujjak és a kéz sérülését okozhatja.
- A forgó eszközök helytelen szerelése, vagy az útmutatás figyelmen kívül hagyása a sérülés veszélyét növeli.
- Elektromos veszélyt jelenthet a nem megfelelő kábel használata.
- E mellett előfordulhatnak fennmaradó kockázatok, annak ellenére, hogy minden elővigyázatossági intézkedést megtett.
- Fennmaradó kockázatok minimalizálhatók, ha a biztonsági utasításokat és a Tervezett használat részénél leírtakat, valamint a használati utasítást, teljes mértékben betartja.

7. Technikai adatok

1,3 mm	460 x 360 x 280 mm
Tárcsa \varnothing	150 mm
A tárcsa fordulatszáma	2980 1/perc.
Csiszolószalag méretei	915 x 100 mm
Csiszolószalag sebessége	7,5 m/s
Ferde beállítás	0° – 90°
Asztal méretei	225 x 160 mm
Asztal ferde beállítása	0°-45°
Tömeg	16,5 kg
Motor	230-240 V~ / 50 Hz
Felvett teljesítmény	370 W

A műszaki változtatás jogát a gyártó fenntartja!

A zaj és a vibráció értékeinek megállapítása az EN 62841-1 szabvány alapján történt.

Hangnyomásérték L_{pA}	81 dB(A)
Bizonytalanság K_{pA}	3 dB
Hangteljesítményérték L_{WA}	94 dB(A)
Bizonytalanság K_{WA}	3 dB

Viseljen hallásvédőt.

Rezgési összértékek (három irány vektorösszege) meghatározása az EN 61029 szabványnak megfelelően.

8. Felépítés és kezelés

Az üzembe helyezés előtt

A csatlakoztatás előtt győződjön meg arról, hogy a típustáblán szereplő adatok egyeznek a hálózati adatokkal.

Figyelmeztetés!

Minden esetben húzza ki a hálózati csatlakozódugót, mielőtt beállításokat végezne a készüléken.

- Az üzembe helyezés előtt szerelje fel az összes burkolatot és biztonsági berendezést.
- A csiszolószalag és a csiszolótárcsa mozogjon szabadon.
- Figyeljen oda a már megmunkált faanyagban esetleg megtalálható idegen testekre, mint pl. szögek, csavarok stb.
- Mielőtt működteti a főkapcsoló gombot, győződjön meg arról, hogy a csiszolópapír helyesen van felszerelve, és hogy a mozgó alkatrészek könnyen járnak.

8.1 Felszerelés (1–5. ábra)

- Szerelje fel a tárcsa (15) alsó védőlemezt a (16) csavarokkal. (2. ábra)
- Szerelje fel a (14) csiszolóasztalt, és biztosítsa az (1) szárnyas csavarral. (3 + 4. ábra). A (14) csiszolóasztal 0° és 45° között fokozatmentesen állítható a (2) szögbeállító skála és az (1) rögzítőcsavar segítségével.
- A (13) állítható keresztütköző biztosítja a munkadarab biztos vezetését. Figyelem! A (11) csiszolótárcsának szabadon kell járnia, viszont a (14) csiszolóasztal és a (11) csiszolótárcsa közötti hézag nem lehet nagyobb 1,6 mm-nél.
- Szerelje fel a (7) ütközősínt, és rögzítse a (17) imbuszcsavarokkal (5. ábra). Figyelem! A (6) csiszolószalag mozogjon szabadon.

8.2 A (6) csiszolószalag cseréje (6–9. ábra)

- Húzza ki a hálózati csatlakozódugót.
- Vegye ki a (18) csavarokat.
- Vegye le a csiszolószalag (19) védőborítását.
- A csiszolószalag (10) feszítőjét jobbra tolva lazítsa meg a (6) csiszolószalagot.

- Vegye le hátrafelé a (6) csiszolószalagot.
- Az új csiszolószalagot fordított sorrendben szerelje fel. Figyelem! Vegye figyelembe a forgásirány jelzéseit a gép burkolatán és a csiszolószalag belső oldalán!

8.3 A (6) csiszolószalag beállítása

- Húzza ki a hálózati csatlakozódugót.
- Forgassa kézzel lassan a forgásirányba a (6) csiszolószalagot.
- A (6) csiszolószalagnak a csiszolófelület közepén kell futnia, ha nem így van, akkor helyzete a (8) recés fejű csavarral állítható be.

8.4 A (6) csiszolószalag csiszolási helyzetének állítása (10–12. ábra)

- Oldja ki az (5) imbuszcsavart
- Állítsa fejebb a (6) csiszolószalagot a kívánt helyzetbe.
- A beállítás rögzítéséhez ismét húzza meg az (5) imbuszcsavart.
- A munkadarab felfektetéséhez ebben a helyzetben használható a csiszolóasztal, ehhez először ki kell oldani a (17) két imbuszcsavart, és ki kell venni a (7) ütközősínt. Ekkor a csiszolóasztal betolható a tartócső (20) furatába, és rögzíthető az (1) rögzítőcsavarral.

8.5 A (11) csiszolótárcsa csiszolópapírjának cseréje

A két (16) csavar eltávolításával szerelje le a tárcsa (15) alsó védőburkolatát. Húzza le a csiszolópapírt a (11) csiszolótárcsáról, és szerelje fel az újat (tépőzáras).

Helyhez kötött gépként történő használat

A hosszú távú használatához célszerű felszerelni egy munkapadra.

- Ehhez jelölje ki a kifúrandó lyukakat oly módon, hogy a csiszológépet úgy helyezi fel, ahogy később telepíteni kívánja, és ekkor rajzolja a munkapadra a kifúrandó lyukak helyeit.
- Fúrja ki a lyukakat a munkapadon.
- Helyezze a csiszológépet a lyukak fölé és felülről helyezze be a megfelelő csavarokat a csiszológép és a munkapad lyukaiba.
- Csavarozza le a csiszológépet lentről az alulról felhelyezett alátétekkel és a megfelelő hatlapú anyákkal.

Mobil gépként történő használat

A csiszológép mobil használatához ajánlatos a megfelelő alaplemezeztetési szerelni a gépet. Így le lehet szorítani a mindenkor munkapadra. Az alaplemez legalább 19 mm vastag és elegendő mértékben nagyobb legyen, mint a csiszológép, hogy legyen hely a leszorításhoz.

- Jelölje meg a kifúrandó lyukakat az alaplemezen.
- Haladjon tovább a „Helyhez kötött gépként történő használat” pontban megadott utolsó 3 lépésnek megfelelően.

Megjegyzés: Ügyeljen a csavarok megfelelő hosszára. A Spax csavarok nem állhatnak ki, hogy ne károsítsák az alatta lévő réteget, azonban a hatlapfejű csavaroknak ki kell állni, hogy rá lehessen helyezni az alátéteket és a hatlapú anyákat.

8.6 (12) Főkapcsoló

- A csiszológép a zöld „1” gomb megnyomásával kapcsolható be.
- A csiszológép kikapcsolásához a piros „0” gombot kell megnyomni.

Figyelmeztetés: A csiszológép ki- és bekapcsolásakor soha ne a készülék fölé nyúljon át a kapcsolóhoz! Sérülésveszély!

8.7 Csiszolás

- Csiszolás közben mindig tartsa erősen a munkadarabot.
- Ne fejtse ki nagy nyomóerőt.
- Csiszolás közben célszerű a munkadarabot a csiszolószalagon, illetve a csiszolótárcsán ide-oda mozgatni, hogy a csiszolópapír ne kopjon fel emészen!
- Fontos! A fadarabokat mindig a fa erezetének irányába célszerű csiszolni, hogy elkerüljük a forgácsolódást. Figyelem! Ha a tárcsa vagy a csiszolószalag a munka során megakad, akkor vegye el a munkadarabot és várja meg, amíg a készülék ismét eléri a legnagyobb fordulatszámát.

9. Szállítás

Ha el szeretné szállítani a készüléket, válassza le az elektromos hálózatról, és állítsa fel a kívánt helyen.

10. Munkavégzési utasítások

Fóz és él csiszolása, (14. ábra)

A munkaasztal fokozatmentesen állítható 0° és 45° között.

- Ehhez oldja ki az (1) rögzítőcsavart.
- Állítsa be a munkaasztal kívánt dőlésszögét. Figyelem: A munkaasztal megdöntött állapotban se legyen 1,6 mm-nél messzebb a csiszolótárcsától!
- Ismét húzza meg az (1) rögzítőcsavart.

Homloklap csiszolása szögbeállító idomszerrel, (15. ábra)

A mellékelt (13) szögbeállító idomszerrel könnyen végezhet pontos csiszolást. Azt javasoljuk, hogy (rövid) homloklapok csiszolásához használja.

Megjegyzés: A munkadarabot mindig balról mozgassa a csiszolótárcsa közepéig, és sohasé tovább! A kirepülő munkadarab sérülésveszélyes!

Vízszintes és függőleges csiszolás, (10–12. és 16. ábra)

A csiszológép vízszintesen és függőlegesen is használható. A munkaasztal mindkét alkalmazási irányban értelemszerűen felszerelhető.

- Oldja ki az (5) imbuszcavart
- Állítsa feljebb a (6) csiszolószalagot a kívánt helyzetbe.
- A beállítás rögzítéséhez ismét húzza meg az (5) imbuszcavart.
- A munkadarab felfektetéséhez ebben a helyzetben használható a csiszolóasztal, ehhez először oldja ki a két (17) imbuszcavart, és vegye ki a (7) útközsínt. Ekkor a csiszolóasztal betolható a tartócső (20) furatába, és rögzíthető az (1) csavarral.

Megjegyzés: Hosszabb munkadarabokat függőlegesen helyzetben csiszoljon, a munkadarabot egyenletesen mozgatva a csiszolószalagon.

Felületi csiszolás a csiszolószalaggal, (17. ábra)

- Tartsa meg erősen az (m) munkadarabot. Vigyázzon az ujjaira! Sérülésveszély!
- A munkadarabot egyenletes mozdulatokkal vezesse a csiszolószalagon, miközben erősen rányomja a (7) támasztóperemre. Figyelem: Ha különösen vékony vagy hosszú darabot csiszol (akár a (7) támasztóperem használata nélkül), különös óvatossággal járjon el. A munkadarabot soha ne nyomja túl erősen, hogy a csiszolószalag el tudja szállítani a lecsiszolt anyagot.

Homorú görbületek csiszolása, (18. ábra)

Figyelmeztetés: Egyenes munkadarab homloklapját ne csiszolja az (R) szabadonfutó görgőn! Ekkor az (m) munkadarab kiperdülhet. Sérülésveszély!

Homorú görbületeket mindig a csiszolószalagnak a szabadonfutó görgőre eső részén csiszoljon.

- Tartsa meg erősen a munkadarabot. Vigyázzon az ujjaira! Sérülésveszély!
- A munkadarabot egyenletes mozdulatokkal vezesse a csiszolószalagon. Figyelem: Ha különösen vékony vagy hosszú darabot csiszol, különös óvatossággal járjon el.

Domború görbületek csiszolása, (19. ábra)

Domború görbületeket a csiszolótárcsával csiszolhat, az (m) munkadarabot a tárcsa bal szélétől a közepé felé vezetve.

- Tartsa meg erősen a munkadarabot. Vigyázzon az ujjaira! Sérülésveszély!
- Nyomja a munkadarabot egyenletesen a csiszolótárcsára, és közben mozgassa a bal oldal felől a csiszolótárcsa közepe felé.

Figyelmeztetés: Homorú görbületeket soha ne csiszoljon a csiszolótárcsa jobb oldalán! A munkadarab kiperdülhet! Sérülésveszély!

11. Karbantartás

Figyelem! Minden egyes beállítás, karbantartás vagy javítás előtt húzza ki a hálózati csatlakozót!

Általános karbantartási intézkedések

Időről időre egy kendővel törölje le a gépről a forgácsot és a port. A szerszám élettartamának növelése érdekében havonta egyszer olajozza meg a forgórészeket. A motort ne olajozza.

A műanyag tisztításához ne használjon maró hatású anyagot.

Általános karbantartási előírások

Minden használat után gondosan tisztítsa meg a csiszológépet. Rendszeresen olajozza be az összes mozgó alkatrészt. Kenje be a munkaasztal felületét vékonyan autófényező viasszal (automotive type paste wax), ez megkönnyíti a munkaasztal tisztán tartását.

Tisztítás

A tárcsás szalagcsiszológép belsejében felgyűlhet a por. Rendszeresen ellenőrizze (legjobb, ha minden egyes használat után), és távolítsa el a port belefújással vagy sűrített levegővel, óvatosan.

Szervízinformációk

Figyelembe kell venni, hogy ennél a terméknél a következő részek már használat szerinti vagy természetes kopásnak vannak alávetve ill. a következő részekre van mint fogyóeszközökre szükség.

Gyorsan kopó részek*: Szénkefék, ékszíj, csiszoló

* nincs okvetlenül a szállítás terjedelmében!

Pótalkatrészeket és tartozékokat szervízközpontunktól vásárolhat. Ehhez szkennelje be a címlapon található QR-kódot.

12. Tárolás

A készüléket és tartozékait sötét, száraz és fagymentes helyen, gyermekektől elzárva tárolja. Az optimális tárolási hőmérséklet 5 és 30°C között van.

Az elektromos szerszámot az eredeti csomagolásában őrizze.

Takarja le az elektromos szerszámot, ezzel védve portól és nedvességtől.

A kezelési útmutatót az elektromos szerszámmal együtt őrizze meg.

13. Elektromos csatlakoztatás

A telepített elektromos motor üzemenkészen csatlakozik. A csatlakozás megfelel a vonatkozó VDE és DIN rendelkezéseknek.

A vásárló által használt hálózati csatlakozó, valamint az általa használt hosszabbító vezeték is feleljen meg ezeknek az előírásoknak.

Sérült elektromos csatlakozóvezetékek

Az elektromos csatlakozóvezetékek szigetelése gyakran megsérül.

Ennek oka lehet:

- Nyomási helyek, ha a csatlakozóvezeték ablak- vagy ajtóréseken keresztül vezet.
- Törési helyek a csatlakozóvezetékek szakszerűtlen rögzítése vagy vezetése miatt.
- Vágási helyek a csatlakozóvezetéken való áthajtás miatt.
- Szigetelés sérülése a fali csatlakozóaljzatból való kiszakítás miatt.
- Repedések a szigetelés öregedése miatt.

Ne használjon ilyen sérült elektromos csatlakozóvezetéseket, mivel használatuk a szigetelés sérülése miatt életveszélyes.

Rendszeresen ellenőrizze, hogy nem sérültek-e az elektromos csatlakozóvezetékek. Ügyeljen arra, hogy ellenőrzéskor a vezeték ne csatlakozzon a hálózatra.

Az elektromos csatlakozóvezetékek feleljenek meg a vonatkozó VDE és DIN rendelkezéseknek. Csak jelölésű csatlakozóvezetéseket használjon:H05VV-F.

A csatlakozóvezeték típusának megnevezését a vezetéken fel kell tüntetni.

Váltóáramú motor

- A hálózati feszültség 220-240 V~ legyen
- A 25 méternél rövidebb hosszabbító vezetékek keresztmetszete 1,5 négyzetmilliméter legyen.

Y csatlakoztatási mód

Ha megsérül a készülék hálózati csatlakozóvezetéke, akkor a veszélyek elkerülése érdekében a gyártóval, annak ügyfélszolgálatával vagy hasonló képesítéssel rendelkező szakemberrel cseréltesse ki.

Az elektromos berendezések csatlakoztatását és javítását csak villamossági szakember végezheti.

Kérdései esetén az alábbi adatokat kell megadni:

- Motor áramtípusa
- Gép típuscímkejének adatai
- Motor típuscímkejének adatai

14. Megsemmisítés és újrahasznosítás



A szállítási károk megakadályozásához a készülék egy csomagolásban található. Ez a csomagolás nyersanyag és ezáltal ismét felhasználható vagy pedig visszavezethető a nyersanyag körforgáshoz. A készülék és annak a tartozékai különböző anyagokból állnak, mint például fémből és műanyagokból. Vigye a károsult alkatrészeket a különhulladék megsemmisítési helyhez. Érdeklődjön utána a szaküzletben vagy a községi közigazgatásnál!

Ne dobja a használt berendezéseket a háztartási hulladékba!



Ez a szimbólum arra hívja fel a figyelmet, hogy a terméket az elektromos és elektronikus berendezések hulladékairól szóló irányelv (2012/19/EU) és a nemzeti törvények értelmében nem szabad a háztartási hulladékba dobni.

Ezt a terméket egy erre alkalmas gyűjtőhelyen kell eladni.

Ez történhet például egy hasonló termék vásárlásakor történő visszaadással vagy az elektromos és elektronikus berendezések hulladékait újrahasznosító hivatalos gyűjtőhelyen történő leadással. A használt berendezések szakszerűtlen kezelése a használt elektromos és elektronikai berendezésekben gyakran megtalálható potenciálisan veszélyes anyagok miatt negatív hatással lehet a környezetre és az emberek egészségére. Ezen termék szakszerű ártalmatlanításával ráadásul a természeti erőforrások hatékony használatához is hozzájárul. A használt berendezések gyűjtőhelyeivel kapcsolatban a városvezetésnél, a helyi közterület-fenntartónál, az elektromos és elektronikus berendezések hivatalos gyűjtőhelyén vagy a hulladékszállító vállalatnál érdeklődhet.

15. Hibaelhárítás

Hiba	Lehetséges ok	Orvosság
Motor nem indul.	<ul style="list-style-type: none"> a) sérült ki / be kapcsoló b) sérült tápkábel c) sérült ki / be kapcsoló relé d) kiégett a biztosíték e) a motor leégett 	<ul style="list-style-type: none"> a-d) Minden sérült alkatrészt ki kell cserélni a használat előtt. e) Lépjen kapcsolatba a helyi szerviz szolgáltatóval. Minden javítási kísérlet, amit nem képzett szakember végez, veszélyt okozhat.
Gép lelassul munka közben.	Túl nagy nyomást gyakorolt a munkadarabra.	Kevesebb nyomást gyakoroljon a munkadarabra.
A csiszolószalag lejön a meghajtó tárcsákról.	Nem a nyomban halad.	Állítsa után a nyomot.
Csiszolás közben ég a fa	<ul style="list-style-type: none"> a) A csiszolókorong vagy -szalag be van vonva kenőanyaggal. b) Túl erősen nyomta a munkadarabot. 	<ul style="list-style-type: none"> a) Cserélje ki a szalagot vagy a korongot. b) Csökkentse a munkadarabra gyakorolt nyomást

Objaśnienie symboli na urządzeniu

	<p>Ostrzeżenie! W przypadku nieprzestrzegania występuje zagrożenie życia, niebezpieczeństwo odniesienia obrażeń lub uszkodzenia narzędzia!</p>
	<p>Przed uruchomieniem należy przeczytać niniejszą instrukcję obsługi i przestrzegać wskazówek dotyczących bezpieczeństwa!</p>
	<p>Stosować okulary ochronne.</p>
	<p>Nosić nauszniki ochronne.</p>
	<p>W razie powstania pyłu należy nosić ochronę dróg oddechowych!</p>
	<p>Uwaga! Niebezpieczeństwo odniesienia obrażeń! Nie należy sięgać do pracującej tarczy szlifierskiej!</p>
	<p>Uwaga! Przed rozpoczęciem czynności związanych z montażem, czyszczeniem, przebudową, serwisowaniem, składowaniem lub transportem należy wyłączyć urządzenie i odłączyć je od źródła zasilania.</p>

Spis treści:
Strona:

1.	Wprowadzenie	119
2.	Opis urządzenia	119
3.	Zakres dostawy	119
4.	Użytkowanie zgodne z przeznaczeniem	120
5.	Ogólne wskazówki dotyczące bezpieczeństwa dla narzędzi elektrycznych....	120
6.	Ryzyka szczątkowe	123
7.	Dane techniczne	123
8.	Montaż i obsługa	123
9.	Transport.....	125
10.	Wskazówki dotyczące pracy	125
11.	Czyszczenie i konserwacja	125
12.	Przechowywanie.....	126
13.	Przyłącze elektryczne	126
14.	Utylizacja i ponowne wykorzystanie	127
15.	Pomoc dotycząca usterek	127

1. Wprowadzenie

Producent:

Scheppach GmbH
Günzburger Straße 69
D-89335 Ichenhausen

Szanowny Kliencie,

Życzymy dużo satysfakcji i powodzenia podczas pracy z nowym urządzeniem.

Wskazówka:

Zgodnie z obowiązującą ustawą o odpowiedzialności cywilnej za produkt, producent nie odpowiada za szkody powstałe przy tym urządzeniu lub przez to urządzenie w przypadku:

- nieprawidłowej obsługi,
- nieprzestrzegania instrukcji obsługi,
- napraw wykonywanych przez osoby trzecie, specjalistów nieautoryzowanych,
- montażu i wymiany nieoryginalnych części zamiennych,
- użytkowania niezgodnego z przeznaczeniem,
- Awarie instalacji elektrycznej w przypadku nieprzestrzegania przepisów elektrycznych oraz postanowień VDE 0100, DIN 57113 / VDE0113.

Przestrzegać:

Przed przystąpieniem do montażu i uruchomienia przeczytać cały tekst instrukcji obsługi.

Instrukcja obsługi ma na celu ułatwienie zapoznania się z urządzeniem i wykorzystania możliwości użytkowania go zgodnie z przeznaczeniem.

Instrukcja obsługi zawiera ważne wskazówki dotyczące bezpiecznej, fachowej i ekonomicznej pracy z niniejszym urządzeniem oraz sposobu unikania zagrożeń, oszczędności kosztów napraw, redukcji czasów przestoju i zwiększenia niezawodności i trwałości urządzenia.

Dodatkowo oprócz zasad bezpieczeństwa zawartych w niniejszej instrukcji obsługi należy przestrzegać przepisów danego kraju obowiązujących dla eksploatacji urządzenia.

Instrukcję obsługi przechowywać przy urządzeniu, w torebce plastikowej chroniącej przed zanieczyszczeniem i wilgocią. Każda osoba obsługująca musi przeczytać ją przed przystąpieniem do pracy i dokładnie jej przestrzegać.

Przy urządzeniu mogą pracować wyłącznie osoby, które zostały przeszkolone w zakresie użytkowania urządzenia i poinstruowane o związanych z tym zagrożeniach. Przestrzegać ustawowego wieku minimalnego. Oprócz wskazówek dotyczących bezpieczeństwa zawartych w niniejszej instrukcji obsługi i specjalnych przepisów danego kraju należy przestrzegać ogólnie uznanych zasad technicznych dotyczących eksploatacji maszyn o tej samej budowie.

Nie ponosimy odpowiedzialności za wypadki ani szkody powstałe wskutek nieprzestrzegania niniejszej instrukcji oraz wskazówek bezpieczeństwa.

2. Opis urządzenia

1. Śruba ustalająca dla stołu szlifierskiego
2. Skala kątowna
3. Króciec odsysający
4. Płyta podstawowa
5. Śruba imbusowa
6. Taśma szlifierska
7. Szyna ogranicznika
8. Śruba radełkowa do ustawiania taśmy szlifierskiej
9. Podpórka
10. Napinacz taśmy szlifierskiej
11. Dysk szlifierski
12. Włacznik / wyłącznik
13. Ogranicznik poprzeczny
14. Stół szlifierski

3. Zakres dostawy

- Otworzyć opakowanie i wyjąć ostrożnie urządzenie.
- Usunąć materiał opakowaniowy oraz zabezpieczenia opakowania/transportowe (jeśli występują).
- Sprawdzić, czy zakres dostawy jest kompletny.
- Sprawdzić urządzenie i elementy wyposażenia pod kątem uszkodzeń transportowych.
- W miarę możliwości zachować opakowanie do zakończenia okresu gwarancyjnego.

Uwaga!

Urządzenie i materiały opakowaniowe nie mogą służyć jako zabawka dla dzieci! Dzieciom nie wolno bawić się workami z tworzywa sztucznego, foliami i drobnymi elementami! Istnieje niebezpieczeństwo połknięcia i uduszenia!

- Szlifierka taśmowa i tarczoza
- Ogranicznik poprzeczny
- Stół szlifierski

- taśma szlifierska
- Tarcza szlifierska
- Oryginalna instrukcja obsługi

4. Użytkowanie zgodne z przeznaczeniem

Szlifierka taśmowa i tarczowa służy do szlifowania wszystkich rodzajów drewna, w zależności od wielkości maszyny.

Maszyna odpowiada obowiązującej dyrektywie maszynowej WE.

- Przestrzegać wskazówek producenta dotyczących bezpieczeństwa, pracy i konserwacji oraz wymiarów podanych w rozdziale Dane techniczne.
- Przestrzegać odnośnych przepisów bezpieczeństwa pracy oraz pozostałych, ogólnie uznanych zasad bezpieczeństwa technicznego.
- Użytkowanie, konserwacja i naprawa maszyny są dozwolone wyłącznie dla osób, które zostały wykwalifikowane w tym zakresie i poinformowane o zagrożeniach. Samowolne modyfikacje maszyny wykluczają odpowiedzialność producenta za wynikające stąd szkody.
- Maszynę wolno użytkować wyłącznie z oryginalnym wyposażeniem i narzędziami producenta.
- Każde użycie wykraczające poza wyżej podane jest uważane za niezgodne z przeznaczeniem. Za wynikające stąd szkody producent nie odpowiada; ryzyko ponosi wyłącznie użytkownik.

Należy pamiętać, że zgodnie z przeznaczeniem nasze urządzenia nie zostały skonstruowane do użytku komercyjnego, rzemieślniczego lub przemysłowego. Nie ponosimy odpowiedzialności w przypadku, gdy urządzenie jest stosowane w zakładach komercyjnych, rzemieślniczych i przemysłowych oraz do podobnych działalności.

5. Ogólne wskazówki dotyczące bezpieczeństwa dla narzędzi elektrycznych

Ostrzeżenie! Przeczytać wszystkie wskazówki dotyczące bezpieczeństwa i instrukcje! Zaniedbanie wskazówek dotyczących bezpieczeństwa i instrukcji może doprowadzić do porażenia prądem, pożaru i/lub poważnych obrażeń!

Przechowywać na przyszłość wszystkie wskazówki dotyczące bezpieczeństwa i instrukcje.

Używany we wskazówkach bezpieczeństwa termin „elektronarzędzie” odnosi się do elektronarzędzi zasilanych z sieci (za pomocą kabla zasilającego) oraz do elektronarzędzi zasilanych za pomocą akumulatora (bez kabla zasilającego).

1) Bezpieczeństwo w miejscu pracy

- Utrzymywać obszar roboczy w czystości i zapewnić dobre oświetlenie.** Nieporządek lub brak oświetlenia obszaru roboczego może prowadzić do wypadków.
- Nie pracować z narzędziem elektrycznym w otoczeniu zagrożonym wybuchem, w którym znajdują się palne płyny, gazy lub pyły.** Narzędzia elektryczne wytwarzają iskry, które mogą spowodować zapłon pyłu lub oparów.
- Nie dopuszczać, aby dzieci i inne osoby zbliżyły się do obszaru roboczego podczas używania narzędzia elektrycznego. W chwili nieuwagi można łatwo stracić kontrolę nad narzędziem elektrycznym.**

2) Bezpieczeństwo elektryczne

- Wtyczka przyłączeniowa narzędzia elektrycznego musi pasować do gniazda. Wtyczki nie wolno w żaden sposób modyfikować. Nie używać żadnych przejściówek z uziemionymi narzędziami elektrycznymi.** Niemodyfikowane wtyczki i odpowiednie gniazda zmniejszają ryzyko porażenia prądem.
- Unikać kontaktu fizycznego z uziemionymi powierzchniami, takimi jak rury, grzejniki, piece i lodówki.** Ryzyko porażenia prądem zwiększa się, jeśli ciało użytkownika jest uziemione.
- Nie wystawiać narzędzi elektrycznych na deszcz i wilgoć.** Przedostanie się wody do narzędzia elektrycznego zwiększa ryzyko porażenia prądem.
- Nie wykorzystywać przewodu przyłączeniowego niezgodnie z przeznaczeniem w celu przenoszenia, zawieszania narzędzia elektrycznego lub w celu wyjęcia wtyczki z gniazda. Przewód przyłączeniowy przechowywać z dala od gorąca, oleju, ostrych krawędzi lub ruchomych części urządzeń.** Uszkodzone lub splątane przewody przełączeniowe zwiększają ryzyko porażenia prądem.

- e) **W przypadku pracy z narzędziem elektrycznym na wolnym powietrzu, używać wyłącznie przedłużaczy przeznaczonych również do pracy w warunkach zewnętrznych.** Zastosowanie przedłużacza przystosowanego do warunków zewnętrznych zmniejsza ryzyko porażenia prądem.
- f) **Jeżeli użycie narzędzia elektrycznego w wilgotnym otoczeniu jest nieuniknione, używać wyłącznika ochronnego różnicowo prądowego.** Zastosowanie wyłącznika ochronnego prądowego zmniejsza ryzyko porażenia prądem.

3) Bezpieczeństwo osób

- a) **Podczas pracy z narzędziem elektrycznym należy być ostrożnym, zwracać uwagę na wykonywane czynności i zachowywać zdrowy rozsądek. Nie używać narzędzia elektrycznego w stanie zmęczenia lub też będąc pod wpływem narkotyków, alkoholu lub leków.** Chwila nieuwagi podczas używania narzędzia elektrycznego może spowodować poważne obrażenia.
- b) **Stosować środki ochrony indywidualnej i nosić zawsze okulary ochronne.** Stosowanie środków ochrony indywidualnej, jak maska przeciwpyłowa, antypoślizgowe obuwie ochronne, kask lub naszniki ochronne, w zależności od rodzaju i zastosowania narzędzia elektrycznego, zmniejsza ryzyko odniesienia obrażeń.
- c) **Nie dopuszczać do niezamierzonego uruchomienia. Przed podłączeniem do zasilania i/lub akumulatora, podnoszeniem lub przenoszeniem upewnić się, że narzędzie elektryczne jest wyłączone.** Trzymanie palca na włączniku podczas przenoszenia narzędzia elektrycznego lub podłączania włączonego narzędzia elektrycznego do zasilania może prowadzić do wypadków.
- d) **Przed włączeniem narzędzia elektrycznego usunąć narzędzia nastawcze lub klucze płaskie.** Narzędzie lub klucz znajdujące się w obracającej się części narzędzia elektrycznego może prowadzić do powstania obrażeń.
- e) **Unikać nietypowej pozycji ciała. Zadbać o stabilną pozycję i zachowanie równowagi w każdej chwili.** Pozwala to na lepszą kontrolę narzędzia elektrycznego w niespodziewanych sytuacjach.
- f) **Nosić odpowiednią odzież. Podczas pracy nie nosić luźnej odzieży i biżuterii. Włosy i odzież trzymać z dala od części ruchomych.**

Luźna odzież, biżuteria lub długie włosy mogą zostać pochwycone przez części ruchome.

- g) **Jeżeli istnieje możliwość zamontowania urządzeń odsysających i odpylających, należy je podłączyć i prawidłowo używać.** Zastosowanie odsysania pyłu może zmniejszyć zagrożenia spowodowane przez pył.
- h) **Przestrzegamy przed złudnym poczuciem bezpieczeństwa i ignorowaniem zasad bezpieczeństwa dla elektronarzędzi, również gdy użytkownik w wyniku wielokrotnego użycia jest zaznajomiony z obsługą elektronarzędzia.** Brak czujności może w ułamku sekundy doprowadzić do powstania ciężkich obrażeń.

4) Zastosowanie i obsługa narzędzia elektrycznego

- a) **Nie przeciążać narzędzia elektrycznego. Używać narzędzia elektrycznego przeznaczonego do danej pracy.** Odpowiednie narzędzie elektryczne umożliwia lepszą i bezpieczniejszą pracę w podanym zakresie mocy.
- b) **Nie używać narzędzia elektrycznego, którego włącznik jest uszkodzony. Narzędzie elektryczne, którego nie da się już włączać lub wyłączać, jest niebezpieczne i musi zostać naprawione.**
- c) **Przed rozpoczęciem ustawień, wymianą osprzętu lub odłożeniem elektronarzędzia należy wyjąć wtyczkę z gniazda i/lub usunąć wyjmowany akumulator.** Ten środek ostrożności ogranicza ryzyko niezamierzonego uruchomienia narzędzia elektrycznego.
- d) **Nieużywane narzędzia elektryczne przechowywać poza zasięgiem dzieci. Nie zezwalać na używanie narzędzia elektrycznego osobom, które nie są z nim obeznane lub nie przeczytały niniejszych instrukcji.** Narzędzia elektryczne stanowią zagrożenie, jeśli są używane przez nieodświadczone osoby.
- e) **Należy dbać należyście o narzędzia elektryczne i osprzęt. Kontrolować, czy części ruchome działają prawidłowo i nie zacinają się, czy części nie są pęknięte lub uszkodzone w sposób wpływający negatywnie na działanie narzędzia elektrycznego. Przed zastosowaniem narzędzia elektrycznego zapewniamy naprawę uszkodzonych części.** Wiele wypadków jest spowodowanych nieprawidłową konserwacją narzędzi elektrycznych.

- f) **Narzędzia tnące muszą być ostre i utrzymywane w stanie czystości.** Starannie konserwowane narzędzia tnące z krawędziami tnącymi rzadziej się zacinają i są łatwiejsze w obsłudze.
- g) **Używać narzędzi elektrycznych, akcesoriów, narzędzi roboczych itd. zgodnie z niniejszymi instrukcjami. Uwzględnić warunki pracy i wykonywane czynności. Używanie narzędzia elektrycznego do zastosowań innych, niż przewidziane, może prowadzić do niebezpiecznych sytuacji.**
- h) **Uchwyty i powierzchnie chwytowe utrzymywać w stanie suchym, czystym i wolnym od oleju i smaru.**

Śliskie uchwyty i powierzchnie chwytowe nie pozwalają na bezpieczne trzymanie elektronarzędzia i kontrolę nad nim w nieoczekiwanych sytuacjach.

5) Serwis

- a) **Naprawę urządzenia może wykonywać wyłącznie wykwalifikowany personel i tylko przy użyciu oryginalnych części zamiennych. Zapewnia to bezpieczeństwo dalszej pracy narzędzia elektrycznego.**

Ostrzeżenie! Niniejsze narzędzie elektryczne wytwarza podczas pracy pole elektromagnetyczne. Pole to może w pewnych okolicznościach wpływać negatywnie na aktywne lub pasywne implanty medyczne. W celu zmniejszenia ryzyka poważnych lub śmiertelnych obrażeń, osobom z implantami medycznymi przed użyciem narzędzia elektrycznego zalecamy konsultację z lekarzem i producentem.

Dodatkowe zasady bezpieczeństwa dla szlifierek taśmowych i płytowych

Ostrzeżenie: Nie używać maszyny przed jej całkowitym zmontowaniem i zainstalowaniem, zgodnym z instrukcjami.

- Jeśli nie zna się obsługi szlifierki, należy zażądać poinstruowania przez kierownika, nauczyciela lub innego wykwalifikowanego pracownika.
- Uwaga: Niniejsza maszyna została zaprojektowana tylko do szlifowania drewna i materiałów drewnopochodnych. Szlifowanie innych materiałów może wywołać pożar, spowodować obrażenia lub uszkodzenia wyrobu.

- Należy zawsze używać okularów ochronnych.
- Niniejsza maszyna jest przeznaczona wyłącznie do pracy wewnątrz.
- Ważne: Maszynę montować i używać tylko na poziomych powierzchniach. Montaż na powierzchni skośnej może spowodować uszkodzenie silnika.
- Jeśli istnieje obawa, że maszyna podczas pracy, szczególnie podczas szlifowania długich lub ciężkich przedmiotów mogłaby się przewrócić lub przemieścić, należy ją pewnie połączyć z powierzchnią nośną.
- Upewnić się, że taśma szlifierska pracuje we właściwym kierunku. Proszę zwrócić uwagę na strzałki z tyłu taśmy.
- Upewnić się, że taśma szlifierska jest prawidłowo prowadzona, aby nie mogła związać się z kół pasowych napędu.
- Upewnić się, że taśma szlifierska nie jest zaplątana lub poluzowana.
- Mocno przytrzymywać obrabiany przedmiot podczas szlifowania.
- Podczas pracy szlifierki taśmowej w pozycji poziomej należy zawsze używać ogranicznika.
- Podczas używania szlifierki tarczowej należy zawsze mocno trzymać przedmiot obrabiany na stole.
- Przedmiot obrabiany należy zawsze trzymać przy dolnej stronie tarczy szlifierskiej, aby dobrze leżał na stole. Użycie strony tarczy szlifierskiej, która biegnie do góry, może spowodować wyrzucenie przedmiotu obrabianego, a tym samym stanowić zagrożenie dla osób.
- Zawsze należy zachować minimalną odległość około 1,6 mm lub mniejszą pomiędzy stołem lub ogranicznikiem a taśmą szlifierską lub tarczą szlifierską.
- Podczas szlifowania nie używać rękawic i obrabianych przedmiotów nie trzymać przez szmatę.
- Szlifować zgodnie z wielkością usłojenia drewna.
- Nigdy nie szlifować przedmiotów, które są zbyt małe, aby można je było bezpiecznie obsługiwać.
- Unikać nieodpowiednich ruchów rąk, wskutek których mogłoby dojść do kontaktu z taśmą szlifierską lub tarczą szlifierską.
- Przy obrabianiu większych przedmiotów używać dodatkowej podpory o wysokości stołu.
- Nigdy nie szlifować niepodpartych przedmiotów. Obrabiany przedmiot oprzeć na stole lub o ogranicznik; wyjątkiem są przedmioty zakrzywione przy zewnętrznej stronie tarczy szlifierskiej.
- Przed włączeniem maszyny sprzątnąć ze stołu, ogranicznika lub taśmy szlifierskiej odpady i inne przedmioty.

- Nie wyrównywać ani nie montować nic na stole, jeśli szlifierka pracuje.
- Wyłączyć maszynę i wyjąć wtyczkę z gniazda podczas instalowania lub demontażu akcesoriów.
- Nigdy nie opuszczać obszaru roboczego narzędzia, jeśli jest ono włączone lub jeśli jeszcze całkowicie się nie zatrzymało.
- Należy zawsze umieszczać przedmiot obrabiany na stole szlifierskim lub mocować go na ograniczniku szlifowania. Zakrzywione narzędzia podczas szlifowania talerzem szlifierskim pewnie ułożyć na stole.

6. Ryzyka szczątkowe

Maszyna została skonstruowana zgodnie z najnowszym stanem techniki i uznanymi zasadami techniki bezpieczeństwa. Jednak podczas pracy mogą się pojawić poszczególne ryzyka szczątkowe.

- Niebezpieczeństwo obrażeń palców i dłoni ze strony obracającej się tarczy szlifierskiej w przypadku nieprawidłowego prowadzenia lub ułożenia obrabianego narzędzia.
- Niebezpieczeństwo obrażeń w wyniku wyrzuconych narzędzi w przypadku nieprawidłowego ich zamocowania lub prowadzenia.
- Zagrożenie spowodowane prądem w przypadku stosowania nieprawidłowych elektrycznych przewodów przyłączeniowych.
- Ponadto, pomimo wszelkich podjętych kroków, mogą się pojawić ukryte ryzyka szczątkowe.
- Ryzyka szczątkowe można zminimalizować przestrzegając rozdziału „Wskazówki bezpieczeństwa” oraz „Użytkowanie zgodne z przeznaczeniem”, jak i całej instrukcji obsługi.

7. Dane techniczne

Wymiary dł. x szer. x wys. w	460 x 360 x 280 mm
Ø podkładki	150 mm
Obroty podkładki	2980 min ⁻¹
Wymiary taśmy szlifierskiej	915 x 100 mm
Prędkość taśmy szlifierskiej	7,5 m/s
Pozycja pochyła	0° – 90°
Wymiary stołu	225 x 160 mm
Pozycja pochyła stołu	0°-45°
Ciężar	16,5 kg
Silnik	230-240 V~ / 50 Hz
Pobór mocy	370 W

Zastrzega się zmiany techniczne

Wartości hałasu i drgań zostały ustalone zgodnie z EN 62841-1.

Poziom ciśnienia akustycznego L _{PA}	81 dB(A)
Niepewność K _{PA}	3 dB
Poziom ciśnienia akustycznego L _{WA}	94 dB(A)
Niepewność K _{WA}	3 dB

Nosić nauszники ochronne.

Hałas może powodować utratę słuchu. Łączna wartość emisji drgań (suma wektorowa trzech kierunków) określona zgodnie z EN 62841-1.

8. Montaż i obsługa

Przed uruchomieniem

Przed podłączeniem do sieci upewnij się, że dane na tabliczce identyfikacyjnej są zgodne z parametrami sieci.

Ostrzeżenie!

Przed przystąpieniem do wykonywania ustawień przy urządzeniu zawsze wyciągać wtyczkę sieciową.

- Przed uruchomieniem należy prawidłowo zamontować wszystkie osłony i zabezpieczenia.
- Taśma szlifierska i dyski szlifierskie muszą być w stanie swobodnie się poruszać.
- W przypadku już obrobionego drewna zwracać uwagę na elementy obce, jak np. gwoździe lub śruby, itp.
- Przed uruchomieniem włącznika/wyłącznika upewnić się, czy papier ścierny jest założony w prawidłowy sposób i czy elementy ruchome swobodnie się poruszają.

8.1 Montaż (rys. 1–5)

- Zamocować dolną osłonę (15) śrubami (16). (rys. 2)
- Zamontować stół szlifierski (14) i zabezpieczyć go śrubą skrzydełkową (1). (Rys. 3+4) Stół szlifierski (14) można płynnie regulować w zakresie od 0° do 45° za pomocą skali mitralnej (2) i śruby ustalającej (1).

Regulowany ogranicznik poprzeczny (13) zapewnia bezpieczne prowadzenie przedmiotu obrabianego.

Uwaga! Dysk szlifierski (11) musi mieć możliwość swobodnego biegu, przy czym odległość pomiędzy stołem szlifierskim (14) a dyskiem szlifierskim (11) nie może być większa niż 1,6 mm.

- Umieścić szynę ogranicznika (7) i zamocować ją za pomocą śrub imbusowych (17) (rys. 5). Uwaga! Taśma szlifierska (6) musi być w stanie swobodnie się poruszać.

8.2 Wymiana taśmy szlifierskiej (6) (rys. 6 - 9)

- Wyciągnąć wtyczkę sieciową.
- Usunąć śruby (18).
- Zdjąć osłonę taśmy szlifierskiej (19).
- Napinacz taśmy szlifierskiej (10) przesunąć w prawo, aby poluzować taśmę (6).
- Zdjąć do tyłu taśmę szlifierską (6).
- Nową taśmę montuje się w odwrotnej kolejności. Uwaga! Zwracać uwagę na kierunek ruchu: jest on zaznaczony na obudowie i po wewnętrznej stronie taśmy szlifierskiej!

8.3 Ustawianie taśmy szlifierskiej (6)

- Wyciągnąć wtyczkę sieciową.
- Powoli ręką przesunąć taśmę szlifierską (6) w kierunku jej działania.
- Taśma szlifierska (6) musi poruszać się na środku powierzchni szlifującej. Jeśli tak nie jest, można to wyregulować śrubą radełkową (8).

8.4 Przesławienie pozycji szlifowania taśmy szlifierskiej (6) (rys. 10--12)

- Poluzować śrubę imbusową (5)
- Przesunąć taśmę szlifierską (6) w górę do żądanej pozycji.
- Ponownie dokręcić śrubę imbusową (5) w celu ustalenia tej pozycji.
- W tej pozycji można wykorzystać stół szlifierski do podparcia przedmiotu obrabianego. W tym celu należy najpierw poluzować dwie śruby imbusowe (17), a następnie zdjąć szynę ogranicznika (7). Stół szlifierski można teraz wcisnąć w otwór rury nośnej (20) i zamocować śrubą ustalającą (1).

8.5 Wymienić papier ścierny na dysku szlifierskim (11)

Zdemontować dolną osłonę tarczy (15) poprzez wykręcenie 2 śrub (16). Zdjąć papier ścierny z dysku szlifierskiego (11) i założyć nowy (rzep).

Zastosowanie jako maszyna stacjonarna

Jeśli maszyna ma być używana przez dłuższy czas, zaleca się jej zamontowanie na stole warsztatowym.

- Na stole warsztatowym zaznaczyć otwory do mocowania szlifierki, wykorzystując do tego otwory w podstawie urządzenia.
- Nawiercić otwory w stole.
- Szlifierkę ustawić nad otworami i zamocować ją od góry odpowiednimi śrubami do stołu.
- Od dołu zakłada się podkładki i stosuje odpowiednie sześciokątne nakrętki.

Zastosowanie jako maszyna przenośna

Jeśli maszyna ma być używana jako sprzęt przenośny, korzystnie będzie zamontować ją na płycie głównej. Płytę można potem zamocować do każdego stołu warsztatowego.

Płyta powinna mieć grubość co najmniej 19 mm i być odpowiednio większa niż sama szlifierka, aby było miejsce dla zacisków.

- Zaznaczyć miejsca pod otwory na płycie.
 - Dalej postępować według 3 ostatnich kroków z punktu „Zastosowanie jako maszyna stacjonarna”.
- Wskazówka: Uważać na odpowiednią długość śrub. Wkręty Spax nie mogą wystawać, aby nie uszkodzić podłoża. Natomiast śruby sześciokątne muszą wystawać, aby można było założyć podkładki i nakrętki sześciokątne.

8.6 Włącznik / wyłącznik (12)

- Szlifierkę włącza się zielonym przyciskiem „1”.
- Aby maszynę wyłączyć, należy nacisnąć czerwony przycisk „0”.

Ostrzeżenie: Aby włączyć czy wyłączyć szlifierkę nigdy nie wolno sięgać ponad urządzenie do wyłącznika! Niebezpieczeństwo odniesienia obrażeń!

8.7 Szlifowanie

- Zawsze mocno przytrzymywać obrabiany przedmiot podczas szlifowania.
- Nie naciskać go mocno.
- Podczas szlifowania obrabiany przedmiot powinien być przesuwany po taśmie czy płycie szlifierskiej tam i z powrotem. Zapobiegnie to zużyciu papieru ściernego tylko po jednej stronie!
- Ważne! Drewniane elementy należy szlifować zgodnie z układem słoï, aby nie dopuścić do powstawania drzazg.

Uwaga! Jeśli podczas pracy dojdzie do zablokowania się tarczy lub taśmy szlifierskiej, obrabiany przedmiot należy cofnąć i odczekać, aż urządzenie znowu osiągnie maksymalną prędkość obrotową.

9. Transport

Jeśli chce się przenieść maszynę w inne miejsce, najpierw trzeba odłączyć ją od zasilania i dopiero potem ustawić ją w przewidzianym miejscu.

10. Wskazówki dotyczące pracy

Fazowanie i szlifowanie krawędzi (rys. 14)

Stół roboczy można przestawiać bezstopniowo w zakresie od 0° do 45°.

- W tym celu poluzować śrubę ustalającą (1).
- Ustawić stół roboczy pod żądanym kątem. Uwaga: Stół roboczy nigdy nie powinien znajdować się w odległości większej niż 1,6 mm od tarczy szlifierskiej!
- Dokręcić śrubę ustalającą (1).

Szlifowanie powierzchni czołowych za pomocą kątomierza, (rys. 15)

Dostarczony kątomierz (13) ułatwia precyzyjne szlifowanie. Zaleca się jego stosowanie przy szlifowaniu (krótkich) powierzchni czołowych.

Wskazówka: Przedmiot obrabiany należy zawsze przesuwac od lewej strony do środka tarczy szlifierskiej, nigdy poza nią! Niebezpieczeństwo odniesienia obrażeń ciała na skutek wyrzucenia przedmiotu obrabianego!

Szlifowanie poziome i pionowe, (rys. 10-12 +16)

Państwa szlifierka może być używana poziomo i pionowo. Stół roboczy może być używany do obu zastosowań.

- Poluzować śrubę imbusową (5)
- Przesunąć taśmę szlifierską (6) w górę do żądanej pozycji.
- Ponownie dokręcić śrubę imbusową (5) w celu ustalenia tej pozycji.
- W tej pozycji można wykorzystać stół szlifierski do podparcia przedmiotu obrabianego. W tym celu należy najpierw poluzować dwie śruby imbusowe (17), a następnie zdjęć szynę ogranicznika (7). Stół szlifierski można teraz wcisnąć w otwór rury nośnej (20) i zamocować śrubą (1).

Wskazówka: Szlifować długie przedmioty obrabiane w pozycji pionowej, przesuwając je równomiernie nad taśmą szlifierską.

Szlifowanie powierzchni taśmą szlifierską (rys. 17)

- Przytrzymać mocno przedmiot obrabiany (W). Uważać na palce! Niebezpieczeństwo odniesienia obrażeń!
- Przedmiot obrabiany prowadzić równomiernie po taśmie szlifierskiej, dociskając go do podpory roboczej (7). Uwaga: Przy szlifowaniu szczególnie cienkich i długich elementów zalecana jest szczególna ostrożność (ewent. nawet rezygnacja z podpory (7)). Docisk nie może być zbyt silny, aby zeszlifowany materiał mógł być odprowadzany przez taśmę szlifierską.

Szlifowanie krzywych wklęsłych (rys. 18)

Ostrzeżenie: Nie wolno szlifować powierzchni czołowych prostych przedmiotów obrabianych na wale napędowym (R)! Przedmiot obrabiany (W) może zostać wyrzucony. Niebezpieczeństwo odniesienia obrażeń! Krzywe wklęsłe szlifować zawsze na taśmie szlifierskiej na wale napędowym.

- Przytrzymać obrabiany przedmiot. Uważać na palce! Niebezpieczeństwo odniesienia obrażeń!
- Prowadzić przedmiot obrabiany równomiernie na taśmie szlifierskiej. Uwaga: Przy szlifowaniu szczególnie cienkich lub długich materiałów wymagana jest szczególna ostrożność.

Szlifowanie krzywych wypukłych (rys. 19)

Krzywe wypukłe należy szlifować na tarczy szlifierskiej, prowadząc przedmiot obrabiany (W) od lewej krawędzi do środka tarczy.

- Przytrzymać obrabiany przedmiot. Uważać na palce! Niebezpieczeństwo odniesienia obrażeń!
- Docisnąć przedmiot obrabiany równomiernie do tarczy szlifierskiej, przesuwając go od lewej strony do środka tarczy.

Ostrzeżenie: Nigdy nie szlifować krzywych wklęsłych po prawej stronie tarczy szlifierskiej! Przedmiot obrabiany może zostać wyrzucony! Niebezpieczeństwo odniesienia obrażeń!

11. Czyszczenie i konserwacja

Ostrzeżenie! Przed rozpoczęciem wszelkich prac związanych z ustawianiem, obsługą techniczną i naprawą wyciągnąć wtyczkę sieciową!

Ogólne czynności konserwacyjne

Od czasu do czasu przecierać maszynę ściereczką, by usunąć wióry i pył. W celu wydłużenia żywotności narzędzia naoliwić elementy obrotowe raz w miesiącu.

Nie oliwić silnika.

Nie używać żadnych żrących środków do czyszczenia tworzywa sztucznego.

OGÓLNE WSKAZÓWKI DOTYCZĄCE KONSERWACJI

Po każdym użyciu szlifierkę należy dokładnie oczyścić. Wszystkie ruchome części należy regularnie smarować. Stół roboczy można natrzeć cienką warstwą samochodowej pasty z woskiem, co ułatwi jego czyszczenie.

CZYSZCZENIE

W szlifierce taśmowej i tarczowej może zbierać się kurz. Regularnie sprawdzać (najlepiej po każdym zastosowaniu) i usuwać kurz, np. przedmuchiując go lub ostrożnie używając sprężonego powietrza.

INFORMACJE SERWISOWE

Należy pamiętać, że w przypadku tego produktu poniższe części podlegają naturalnemu zużyciu lub zużyciu uwarunkowanemu użytkowaniem, bądź są potrzebne jako materiały zużywalne.

Części zużywalne*: Szczotki węglowe, materiał ścierny, pasek klinowy

* opcjonalnie w zakresie dostawy!

Części zamienne i wyposażenie można zamówić w naszym punkcie serwisowym. W tym celu zeskanować kod QR znajdujący się na stronie tytułowej.

12. PRZECHOWYWANIE

Urządzenie i jego wyposażenie przechowywać w miejscu zaciemnionym, suchym i zabezpieczonym przed mrozem oraz niedostępnym dla dzieci. Optymalna temperatura przechowywania wynosi od 5 do 30°C. Narzędzie elektryczne przechowywać w oryginalnym opakowaniu.

Przykryć narzędzie elektryczne, by chronić je przed pyłem lub wilgocią.

Zachować instrukcję obsługi urządzenia elektrycznego.

13. PRZYŁĄCZE ELEKTRYCZNE

Zainstalowany silnik elektryczny jest gotowy do eksploatacji. Przyłącze odpowiada właściwym przepisom VDE (Związek Elektryków Niemieckich) oraz normom DIN. Przyłącze sieciowe udostępniane przez klienta oraz przedłużacz muszą być zgodne z powyższymi przepisami.

USZKODZONY ELEKTRYCZNY PRZEWÓD PRZYŁĄCZENIOWY

Na przewodach elektrycznych powstają często uszkodzenia izolacji.

Przyczyną może być:

- Ściskanie, w przypadku gdy przewody są prowadzone przez okna lub szczeliny w drzwiach.
- Zagięcia, w przypadku nieprawidłowego zamocowania lub prowadzenia przewodów.
- Przecięcia, w przypadku najeżdżania na przewody.
- Uszkodzenia izolacji, w przypadku wyrwania z gniazdka naściennego.
- Pęknięcia, spowodowane starzeniem się izolacji.

Uszkodzonych przewodów elektrycznych nie wolno używać - ze względu na uszkodzenie izolacji zagrażającą życiu.

Przewody elektryczne należy regularnie kontrolować pod kątem uszkodzeń. Pamiętać, by podczas sprawdzania przewodu nie był on podłączony do sieci elektrycznej.

Przewody elektryczne muszą odpowiadać właściwym przepisom VDE (Związek Elektryków Niemieckich) oraz normom DIN. Stosować wyłącznie przewody elektryczne z oznaczeniem H05VV-F.

Przestrzegać informacji znajdujące się na oznaczeniu typu umieszczonym na przewodzie.

SILNIK PRĄDU PRZEMIENNEGO

- Napięcie sieciowe musi wynosić 230 V~.
- Przedłużacze o długości 25 m muszą posiadać przekrój wynoszący 1,5 milimetra kwadratowego.

RODZAJ PRZYŁĄCZA Y

Jeżeli przewód przyłączeniowy do sieci tego urządzenia ulegnie uszkodzeniu, należy zlecić jego wymianę producentowi, jego serwisowi lub innej wykwalifikowanej osobie, aby uniknąć zagrożeń.

Podłączanie oraz naprawy wyposażenia elektrycznego mogą być przeprowadzane przez wykwalifikowanego elektryka.

W przypadku pytań proszę o podanie następujących danych:

- Rodzaj prądu silnika
- Dane z tabliczki identyfikacyjnej maszyny
- Dane z tabliczki identyfikacyjnej silnika

14. Utylizacja i ponowne wykorzystanie



Urządzenie znajduje się w opakowaniu chroniącym przed uszkodzeniami transportowymi. Opakowanie jest materiałem surowcowym, który nadaje się do ponownego wykorzystania i można wprowadzić go do obiegu surowców.



Urządzenie i jego wyposażenie są wykonane z różnych materiałów, np. metalu i tworzyw sztucznych. Uszkodzone elementy dostarczyć do punktu zbiorczego odpadów specjalnych. Zasięgnąć informacji w specjalistycznym punkcie sprzedaży lub w zarządzie gminy!

Zużytego sprzętu nie wolno wyrzucać wraz z odpadami domowymi!



Symbol ten oznacza, że zgodnie z dyrektywą w sprawie zużytego sprzętu elektrycznego i elektronicznego (2012/19/UE) oraz przepisami krajowymi niniejszego produktu nie wolno utylizować wraz z odpadami domowymi.

Produkt ten należy przekazać do przeznaczonego do tego celu punktu zbiórki. Można to zrobić np. poprzez zwrot przy zakupie podobnego produktu lub przekazanie do autoryzowanego punktu zbiórki zajmującego się recyklingiem zużytego sprzętu elektrycznego i elektronicznego. Nieprawidłowe obchodzenie się z zużytym sprzętem może mieć negatywny wpływ na środowisko i zdrowie ludzkie ze względu na potencjalnie niebezpieczne materiały, które często znajdują się w zużytym sprzęcie elektrycznym i elektronicznym. Poprzez prawidłową utylizację tego produktu przyczyniają się Państwo także do efektywnego wykorzystania zasobów naturalnych. Informacje dotyczące punktów zbiórki zużytego sprzętu można otrzymać w urzędzie miasta, od podmiotu publiczno-prawnego zajmującego się utylizacją, autoryzowanej jednostki odpowiedzialnej za utylizację zużytego sprzętu elektrycznego i elektronicznego lub w firmie obsługującej wywóz śmieci w Państwa miejscu zamieszkania.

15. Pomoc dotycząca usterek

Usterka	Możliwa przyczyna	Środek zaradczy
Silnik nie włącza się	<ul style="list-style-type: none"> a) Uszkodzony włącznik/wyłącznik b) Uszkodzony przewód włącznika/wyłącznika c) Uszkodzony przekaźnik włącznika/wyłącznika d) Przepalony bezpiecznik e) Spalony silnik 	<ul style="list-style-type: none"> a-d) Przed użyciem szlifierki wymienić wszystkie uszkodzone części. e) Skontaktować się z lokalnym centrum serwisowym lub autoryzowanym warsztatem. Każda próba naprawy może powodować zagrożenie, jeśli nie jest wykonywana przez wykwalifikowanego specjalistę.
Maszyna zwalnia podczas pracy	Za duży nacisk na obrabiany przedmiot.	Nie naciskać go zbyt mocno.
Taśma szlifierska zsuwa się z kół napędowych.	Nie porusza się prosto.	Wyregulować tor poruszania się taśmy.
Drewno przypala się w trakcie szlifowania.	<ul style="list-style-type: none"> a) Tarcza lub taśma szlifierska są pokryte smarem. b) Zbyt duży nacisk był wywierany na przedmiot obrabiany. 	<ul style="list-style-type: none"> a) Wymienić taśmę lub podkładkę. b) Zmniejszyć nacisk na obrabiany przedmiot.

Objašnjenje simbola na uređaju

	<p>Upozorenje! U slučaju nepridržavanja uputa postoji životna opasnost, opasnost od ozljeda ili opasnost od oštećenja alata!</p>
	<p>Prije stavljanja u pogon pročitajte i poštujte priručnik za rukovanje i sigurnosne napomene!</p>
	<p>Nosite zaštitne naočale.</p>
	<p>Nosite štitnik sluha.</p>
	<p>U slučaju nastanka prašine nosite štitnik za disanje!</p>
	<p>Pozor! Opasnost od ozljeda! Ne posežite u pokrenut brusni disk!</p>
	<p>Pozor! Prije montaže, čišćenja, prepravljanja, servisiranja, skladištenja i transporta morate isključiti uređaj i odvojiti ga od opskrbe elektroenergijom.</p>

Sadržaj:
Stranica:

1.	Uvod.....	130
2.	Opis uređaja	130
3.	Opseg isporuke.....	130
4.	Namjenska uporaba.....	130
5.	Opće sigurnosne napomene za električne alate	131
6.	Potencijalni rizici	133
7.	Tehnički podatci	133
8.	Montiranje i rukovanje.....	134
9.	Transport.....	135
10.	Radne upute	135
11.	Čišćenje i održavanje	136
12.	Skladištenje	136
13.	Priključivanje na električnu mrežu.....	136
14.	Zbrinjavanje i recikliranje.....	137
15.	Otklanjanje neispravnosti	137

1. Uvod

Proizvođač:

Schepach GmbH
Günzburger Straße 69
D-89335 Ichenhausen

Poštovani kupci,

Želimo vam mnogo zadovoljstva i uspjeha pri radu s novim uređajem.

Napomena:

Prema važećem njemačkom Zakonu o odgovornosti za proizvode, proizvođač ovog uređaja ne odgovara za štete koje nastanu na ovom uređaju ili koje ovaj uređaj uzrokuje u slučaju:

- nestručnim rukovanjem
- nepridržavanja priručnika za uporabu,
- popravcima koje obave neovlašteni stručnjaci
- montažom i zamjenom neoriginalnih rezervnih dijelova
- nenamjenske uporabe,
- kvarova električnog sustava zbog nepridržavanja propisa i odredaba o električnoj energiji VDE 0100, DIN 57113 / VDE0113.

Vodite računa o sljedećem:

Prije montaže i stavljanja u pogon pročitajte cjelokupan tekst priručnika za uporabu.

Ovaj priručnik za uporabu pomoći će vam da upoznate uređaj i upotrebljavate ga na propisan način.

Priručnik za uporabu sadržava važne napomene za siguran, ispravan i učinkovit rad s uređajem te za izbjegavanje opasnosti, smanjivanje troškova popravka i prekida rada te povećavanje pouzdanosti i vijeka trajanja uređaja.

Osim sigurnosnih propisa iz ovog priručnika za uporabu svakako se pridržavajte i nacionalnih propisa koji se odnose na rad ovog uređaja.

Čuvajte priručnik za uporabu u blizini uređaja, zaštićenog od prljavštine i vlage u plastičnoj vrećici. Prije početka rada svi rukovatelji moraju pročitati i pozorno se pridržavati ovog priručnika.

Na uređaju smiju raditi samo osobe koje su podučene u uporabi uređaja i upućene u opasnosti koje su povezane s njegovom uporabom. Strojem smiju rukovati samo osobe odgovarajuće minimalne dobi.

Osim sigurnosnih napomena sadržanih u ovom priručniku za uporabu i posebnih nacionalnih propisa valja se pridržavati i općeprihvaćenih tehničkih pravila za rad konstrukcijski identičnih naprava.

Ne preuzimamo odgovornost za nezgode ili štete koje nastanu zbog nepridržavanja ovog priručnika i sigurnosnih napomena.

2. Opis uređaja

1. Vijak za fiksiranje stola za brušenje
2. Kutna ljestvica
3. Usisni nastavak
4. Temeljna ploča
5. Imbus vijak
6. Brusna traka
7. Granična tračnica
8. Nazubljeni vijak za namještanje brusne trake
9. Potporna noga
10. Zatezač brusne trake
11. Brusni tanjur
12. Glavna sklopka
13. Poprečni graničnik
14. Stol za brušenje

3. Opseg isporuke

- Otvorite pakiranje i oprezno izvadite uređaj.
- Uklonite ambalažni materijal te ambalažne i transportne osigurače (ako postoje).
- Provjerite je li isporučena oprema kompletna.
- Provjerite postoje li na uređaju i priboru štete kod transporta.
- Sačuvajte pakiranje po mogućnosti do isteka jamstvenog razdoblja.

Pozor!

Uređaj i ambalažni materijali nisu dječja igračka! Djeca se ne smiju igrati plastičnim vrećicama, folijama i malim dijelovima! Postoji opasnost od gutanja i gušenja!

- Tračni i tanjurasti stroj za brušenje
- Poprečni graničnik
- Stol za brušenje
- Brusna traka
- Brusni disk
- Originalni priručnik za uporabu

4. Namjenska uporaba

Tračna i disk brusilica služi za brušenje svih vrsta drva ovisno o veličini stroja.

Stroj ispunjava važeću Direktivu EZ-a o strojevima.

- Valja se pridržavati proizvođačkih propisa o sigurnosti, radu i održavanju te dimenzija navedenih u tehničkim podacima.
- Valja se pridržavati odgovarajućih propisa o zaštiti na radu i ostalih, općeprihvaćenih pravila o tehničkoj sigurnosti.
- Stroj smiju rabiti, održavati i popravljati samo stručne osobe koje su upoznate s njime i koje su podučene o opasnostima. Proizvođač neće odgovarati za štete uzrokovane neovlaštenim izmjenama stroja.
- Stroj je dopušteno rabiti samo s originalnim priborom i alatima proizvođača.
- Svaka uporaba koja odstupa od gore navedene smatra se nenamjenskom. Proizvođač neće odgovarati za štete nastale takvom uporabom; rizik snosi isključivo korisnik.

Vodite računa o tome da naši uređaji namjenski nisu konstruirani za komercijalnu, obrtničku ili industrijsku uporabu. Ne preuzimamo odgovornost ako se uređaj rabi u komercijalnim, obrtničkim ili industrijskim pogonima te za srodne postupke.

5. Opće sigurnosne napomene za električne alate

Upozorenje! Pročitajte sve sigurnosne napomene i upute! Nepoštivanje sigurnosnih napomena i uputa može uzrokovati električni udar, požar i/ili teške ozljede!

Sačuvajte sve sigurnosne napomene i upute za buduće potrebe.

Pojam "električni alat" u sigurnosnim napomenama odnosi se na električne alate s napajanjem iz električne mreže (s mrežnim kabelom) i na električne alate s akumulatorskim napajanjem (bez mrežnog kabela).

1) Sigurnost na radnom mjestu

- Radno mjesto mora biti čisto i dobro osvijetljeno.** Nered ili neosvijetljeni radni prostori mogu uzrokovati nezgode.
- Ne radite s električnim alatom u potencijalno eksplozivnoj atmosferi u kojoj su prisutne zapaljive tekućine, plinovi ili prašina.** Električni alati proizvode iskre koje mogu zapaliti prašinu ili pare.

- Udaljite djecu i druge osobe tijekom uporabe električnog alata.** U slučaju odvratanja pozornosti možete izgubiti kontrolu nad električnim alatom.

2) Električna sigurnost

- Utikač električnog alata mora odgovarati utičnici.** **Utikač nije dopušteno ni na koji način izmijeniti. Ne rabite adapterske utikače zajedno s uzemljenim električnim alatima.** Originalni utikači i odgovarajuće utičnice smanjuju rizik od električnog udara.
- Izbjegavajte dodir tijela s uzemljenim površinama kao što su cijevi, radijatori, štednjaci i hladnjaci.** Postoji povećan rizik od električnog udara ako je vaše tijelo uzemljeno.
- Ne izlažite električne alate kiši ili vlazi.** Prodiranje vode u električni alat povećava rizik od električnog udara.
- Ne rabite električni kabel za nošenje ili vješanje električnog alata ili za izvlačenje utikača iz utičnice. Držite električni kabel dalje od izvora topline, ulja, oštih rubova ili pokretnih dijelova.** Oštećeni ili zapleteni električni kabeli povećavaju rizik od električnog udara.
- Prilikom rada s električnim alatom na otvorenom rabite samo produžne kabele koji su prikladni i za vanjsku uporabu.** Uporaba produžnog kabela koji je prikladan za vanjski prostor smanjuje rizik od električnog udara.
- Ako ne možete izbjeći rad električnog alata u vlažnoj okolini, uporabite zaštitnu strujnu sklopku.** Uporaba zaštitne strujne sklopke smanjuje rizik od električnog udara.

3) Sigurnost osoba

- Budite pozorni, pazite na ono što radite i postupajte razumno prilikom rada s električnim alatom. Ne rabite električni alat ako ste umorni ili pod utjecajem droge, alkohola ili lijekova.** Trenutak nepozornosti prilikom uporabe električnog alata može uzrokovati najteže ozljede.
- Nosite osobnu zaštitnu opremu i uvijek nosite zaštitne naočale.** Nošenje osobne zaštitne opreme kao što je maska protiv prašine, neklizajuće zaštitne cipele, zaštitna kaciga ili štitnik sluha, ovisno o vrsti i uporabi električnog alata, smanjuje rizik od ozljeda.

- c) **Izbjegavajte nenamjerno stavljanje u pogon.** Provjerite je li električni alat isključen prije nego što ga priključite na električnu mrežu i/ili bateriju, prije podizanja ili nošenja. Nošenje električnog alata s prstom na sklopki ili priključivanje uključenog električnog alata na električnu mrežu može uzrokovati nezgode.
- d) **Prije uključivanja električnog alata uklonite alate za namještanje ili ključ za vijke.** Alat ili ključ koji se nalazi na okretnom dijelu električnog alata može uzrokovati ozljede.
- e) **Izbjegavajte neobičan položaj tijela. Zauzmite siguran položaj tijela i uvijek održavajte ravnotežu.** Na taj način moći ćete električni alat bolje kontrolirati u nepredvidljivim situacijama.
- f) **Nosite odgovarajuću odjeću. Ne nosite široku odjeću ili nakit. Maknite kosu i odjeću dalje od pokretnih dijelova.** Pokretni dijelovi mogu zahvatiti labavu odjeću, nakit ili dugu kosu.
- g) **Ako je moguće montiranje naprava za usisavanje i prikupljanje prašine, njih valja priključiti i ispravno rabiti.** Uporaba sustava za usisavanje prašine može smanjiti opasnosti uzrokovane prašinom.
- h) **Ne uljuljajte se u lažni osjećaj sigurnosti i ne kršite sigurnosna pravila za električne alate, čak i ako ste nakon dugotrajne uporabe upoznati s električnim alatom.** Nemarno postupanje može u djeliću sekunde uzrokovati teške ozljede.

4) Uporaba i održavanje električnog alata

- a) **Ne preopterećujte električni alat. Rabite prikladan električni alat za vaš zadatak.** Prikladnim električnim alatom radit ćete bolje i sigurnije u specifičanom rasponu snage.
- b) **Ne rabite električni alat ako je sklopka oštećena.** Električni alat koji se ne može više uključiti ili isključiti opasan je i mora se popraviti.
- c) **Izvučite utikač iz utičnice i/ili izvadite prenosivi akumulator prije obavljanja namještanja uređaja, mijenjanja radnih alata ili polaganja električnog alata.** Tom mjerom opreza sprječava se nenamjerno pokretanje električnog alata.
- d) **Spremite električne alate koje ne rabite izvan dosega djece. Ne dopustite da električni alat rabe osobe koje nisu upoznate s njim ili koje nisu pročitale ove upute.** Električni alati su opasni ako ih rabe neiskusne osobe.

- e) **Pozorno njegujte električne alate i radni alat.** Provjerite funkcioniraju li pokretni dijelovi ispravno i da ne zapinju, jesu li dijelovi slomljeni ili toliko oštećeni toliko da onemogućavaju funkcioniranje električnog alata. **Prije uporabe električnog alata dajte popraviti oštećene dijelove.** Mnoge nezgode uzrokovane su upravo lošim održavanjem električnih alata.
- f) **Alate za rezanje redovito oštrite i čistite.** Pozorno održavani alati za rezanje s oštrim reznim rubovima manje će zapinjati i lakše ih je kontrolirati.
- g) **Rabite električni alat, pribor, nastavke itd. prema ovim uputama. Pritom vodite računa o radnim uvjetima i zadatku koji valja obaviti.** Uporaba električnih alata za primjene za koje on nije predviđen može uzrokovati opasne situacije.
- h) **Ručke i prihvatne površine moraju biti suhe, čiste i očišćene od ulja i masnoće.** Skliske ručke i prihvatne površine ne omogućavaju sigurno rukovanje i nadzor nad električnim alatom u nepredviđenim situacijama.

5) Servis

- a) **Električni alat smije popravljati samo kvalificirano stručno osoblje i to samo s originalnim rezervnim dijelovima.** Tako ćete biti sigurni da je električni alat i dalje siguran.

Upozorenje! Ovaj električni alat tijekom rada proizvodi elektromagnetsko polje. To polje može u određenim okolnostima ometati aktivne ili pasivne medicinske implantate. Kako bi se smanjila opasnost od teških ili smrtonosnih ozljeda, preporučujemo da se osobe s medicinskim implantatima prije rukovanja električnim alatom savjetuju sa svojim liječnikom i proizvođačem tog medicinskog implantata.

Dodatna sigurnosna pravila za tračni i tanjurasti stroj za brušenje

Upozorenje: Ne rabite stroj ako on nije potpuno sastavljen i montiran prema uputama.

- Ako niste upoznati s rukovanjem strojem za brušenje, zatražite upute od voditelja, instruktora ili druge kvalificirane osobe.
- Pozor: Ovaj stroj konstruiran je za brušenje drva i drvenastog materijala. Brušenje drugih materijala može uzrokovati požar, ozljede ili oštećenje proizvoda.

- Uvijek rabite zaštitne naočale.
- Ovaj stroj valja rabiti samo za radove u zatvorenom prostoru.
- Važno: Montirajte i rabite stroj samo na vodoravnoj površini. Montiranje na nakošenu površinu može oštetiti motor.
- Ako postoji tendencija da se stroj tijekom rada, naročito prilikom brušenja dugih ili teških izradaka, prevrne ili pomakne, stroj je potrebno dobro spojiti s nosivom površinom.
- Uvjerite se u to da se brusna traka kreće u ispravnom smjeru. U vezi s tim pogledajte strelice na poleđini trake.
- Uvjerite se u to da se brusna traka ispravno vodi kako se ne bi mogla otkotrljati s pogonskih diskova.
- Uvjerite se u to da brusna traka nije zamotana ili labava.
- Čvrsto držite izradak prilikom brušenja.
- Uvijek rabite graničnik kada tračni stroj za brušenje rabite u vodoravnom položaju.
- Izradak uvijek čvrsto držite na stolu prilikom uporabe tanjurastog stroja za brušenje.
- Izradak uvijek držite na strani brusnog diska koji se kreće prema dolje tako da izradak dobro naliježe na stolu. Ako rabite stranu brusnog diska koja se kreće prema gore, izradak bi se mogao izbaciti i time nekoga ugroziti.
- Uvijek održavajte minimalnu udaljenost od cca 1,6 mm ili manje između stola ili graničnika i brusne trake ili brusnog diska.
- Ne nosite rukavice i ne držite izradak krpom prilikom brušenja izratka.
- Brusite prema veličini zrna drva.
- Nikada ne brusite izratke koji su premali za sigurno rukovanje.
- Izbjegavajte nespretne položaje ruku pri kojima biste slučajno mogli kliznuti u brusnu traku ili brusni disk.
- Prilikom obrađivanja velikih izradaka trebali biste rabiti dodatan oslonac na visini stola.
- Nikada ne brusite nepoduprti izradak. Poduprite izradak stolom ili graničnikom, osim savijenih izradaka na vanjskoj strani brusne ploče.
- Uvijek uklonite otpatke i druge komade sa stola, graničnika ili brusne trake prije uključivanja stroja.
- Ništa ne planirajte na stolu i ne montirajte na njega kada stroj za brušenje radi.
- Isključite stroj i izvucite utikač iz utičnice prilikom montiranja ili demontiranja pribora.

- Nikada ne napuštajte radno područje alata kada je alat uključen ili ako se alat još nije potpuno zaustavio.
- Izradak uvijek položite na stol za brušenje ili ga čvrsto pritisnite uz graničnik za brušenje. Savijene alate pri brušenju na brusnom tanjuru sigurno položite na stol.

6. Potencijalni rizici

Stroj je konstruiran prema aktualnom stanju tehnike i prihvaćenim pravilima o tehničkoj sigurnosti. Unatoč tome, prilikom rada mogu se pojaviti neke potencijalni rizici.

- Opasnost od ozljeda prstiju i šaka zbog rotirajućeg brusnog diska u slučaju nestručnog vođenja ili oslanjanja brušenog izratka.
- Opasnost od ozljeda zbog izbačenih alata u slučaju nestručnog držanja ili vođenja.
- Opasnost od električne energije u slučaju upotrebe neispravnih električnih kabela.
- Osim toga, unatoč svim poduzetim pripremnim mjerama mogu postojati neočiti preostali rizici.
- Preostali rizici mogu se smanjiti na minimum poštivanjem Sigurnosnih napomena i Namjenske upotrebe te cijelog priručnika za rukovanje.

7. Tehnički podatci

Dimenzije d × š × v	460 x 360 x 280 mm
ø diska	150 mm
Broj okretaja diska	2980 o/min.
Dimenzije brusne trake	915 x 100 mm
Brzina brusne trake	7,5 m/s
Kosi položaj	0° – 90°
Dimenzije stola	225 x 160 mm
Kosi položaj stola	0°–45°
Masa	16,5 kg
Motor	230-240 V~ / 50 Hz
Ulazna snaga	370 W

Zadržavam pravo na tehničke izmjene

Vrijednosti zvuka i vibracija utvrđene su u skladu s EN 62841-1.

Razina zvučnog tlaka L_{pA}	81 dB(A)
Nesigurnost K_{pA}	3 dB
Razina zvučne snage L_{WA}	94 dB(A)
Nesigurnost K_{WA}	3 dB

Nosite štitnik sluha.

Djelovanje buke može uzrokovati gubitak sluha. Ukupne vrijednosti vibracija (vektorski zbroj triju smjerova) utvrđene su u skladu s EN 62841-1.

8. Montiranje i rukovanje

Prije stavljanja u pogon

Prije priključivanja provjerite podudaraju li se podatci na označnoj pločici s vrijednostima električne mreže.

Upozorenje!

Prije obavljanja namještanja na uređaju uvijek izvucite mrežni utikač.

- Prije stavljanja u pogon moraju biti ispravno montirani svi pokrovi i sve sigurnosne naprave.
- Brusna traka i brusni tanjur moraju se moći slobodno kretati.
- Na obrađenom drvu pazite na strana tijela kao što su čavli ili vijci.
- Prije aktiviranja sklopke za uključivanje/isključivanje uvjerite se u to da je brusni papir ispravno montiran i jesu li pokretni dijelovi lako pokretljivi.

8.1 Montaža (sl. 1 - 5)

- Montirajte donju štitnik diska (15) s pomoću vijaka (16). (Slika 2)
- Montirajte stol za brušenje (14) i osigurajte ga vijkom s krilatom glavom (1). (Sl. 3+4). Stol za brušenje (14) moguće je kontinuirano pomicati s pomoću ljestvice nagiba (2) i vijka za fiksiranje (1) od 0° do 45°. Pokretan poprečni graničnik (13) jamči sigurno vođenje izratka. Pozor! Brusni tanjur (11) mora se moći slobodno kretati, ali udaljenost između stola za brušenje (14) i brusnog tanjura (11) ne smije biti veća od 1,6 mm.
- Postavite graničnu tračnicu (7) i pritegnite je imbus vijcima (17) (sl. 5). Pozor! Brusna traka (6) mora se moći slobodno kretati.

8.2 Zamjena brusne trake (6) (sl. 6 - 9)

- Izvucite mrežni utikač.
- Odrvnite vijke (18).
- Demontirajte štitnik brusne trake (19).

- Pomaknite zatezač brusne trake (10) nadesno kako biste opustili brusnu traku (6).
- Skinite brusnu traku (6) prema natrag.
- Ponovno montirajte novu brusnu traku obrnutim redoslijedom. Pozor! Vodite računa o smjeru kretanja na kućištu i u unutrašnjosti brusne trake!

8.3 Namještanje brusne trake (6)

- Izvucite mrežni utikač.
- Polako pomaknite brusnu traku (6) rukom u smjeru kretanja.
- Brusna traka (6) mora se kretati po sredini na površini za brušenje, a ako se ne kreće, moguće ju je dodatno namjestiti nazubljenim vijkom (8).

8.4 Namještanje položaja brušenja brusne trake (6) (sl. 10-12)

- Olabavite imbus vijak (5)
- Pomaknite brusnu traku (6) prema gore u željeni položaj.
- Ponovno pritegnite imbus vijak (5) kako biste fiksirali taj položaj.
- Radi oslanjanja izratka u tom položaju moguće je rabiti stol za brušenje, u tu svrhu potrebno je najprije otpustiti oba imbus vijka (17), a zatim demontirati graničnu tračnicu (7). Stol za brušenje moguće je sada pomicati u rupi pričvrstne cijevi (20) i fiksirati vijkom za fiksiranje (1).

8.5 Zamjena brusnog papira na brusnom tanjuru (11)

Demontirajte donji štitnik diska (15) tako da odvrnete 2 vijka (16). Skinite brusni papir s brusnog tanjura (11) i montirajte novi (čičak-spoj).

Uporaba stacionarnog stroja

Za trajnu uporabu preporučujemo montiranje na radni stol.

- U tu svrhu označite otvore za bušenje tako da brusnicu postavite onako kako je kasnije valja montirati, a zatim nacrtajte položaj otvora koje valja izbušiti na radnom stolu.
- Izbušite rupe kroz radni stol.
- Postavite stroj za brušenje iznad rupa i uvucite prikladne vijke odozgo kroz rupe stroja za brušenje i radnog stola.
- Sada odozdo pritegnite stroj za brušenje s postavljenim podložnim pločicama i pritegnite prikladne šesterostrane matice.

Uporaba mobilnog stroja

Za mobilnu uporabu brusilice preporučujemo montiranje na odgovarajuću nosivu ploču. Nju možete zatim pritegnuti na odgovarajući radni stol.

Nosiva ploča mora imati minimalnu debljinu od 19 mm i biti dovoljno veća od brusilice kako biste imali mjesta za pritezanje.

- Označite rupe koje valja izbušiti na temeljnoj ploči.
- Postupite prema opisu posljednja 3 koraka u točki "Uporaba stacionarnog stroja".

Napomena: Vodite računa o prikladnoj duljini vijaka. Spax vijci ne smiju stršati kako se podloga ne bi oštetila, dok šestobridni vijci moraju stršati kako bi bilo moguće postaviti podložne pločice i šestobridne matice.

8.6 Sklopka za uključivanje i isključivanje (12)

- Pritisком zelenog tipkala "1" moguće je uključiti stroj za brušenje.
- Kako biste ponovno isključili stroj za brušenje, potrebno je pritisnuti crveno tipkalo "0".

Upozorenje: Radi uključivanja i isključivanja stroja za brušenje nikada ne posežite preko uređaja do sklopke! Opasnost od ozljeda!

8.7 Brušenje

- Tijekom brušenja uvijek čvrsto držite izradak.
- Ne primjenjujte velik pritisak.
- Izradak bi prilikom brušenja trebalo pomicati naprijed-natrag po brusnoj traci ili na brusnoj ploči kako bi se spriječilo jednostrano trošenje brusnog papira!
- Važno! Komade drva trebalo bi uvijek brusiti u smjeru strukture drva kako bi se spriječilo rascjepljivanje. Pozor! Ako se prilikom rada ploča ili brusna traka blokiraju, molimo izvadite izradak i pričekajte dok uređaj ponovno ne postigne maksimalnu brzinu vrtnje.

9. Transport

Ako uređaj želite transportirati na neko drugo mjesto, odvojite uređaj od mreže i postavite ga na neko drugo za to predviđeno mjesto.

10. Radne upute

Brušenje vlakana i rubova (sl. 14)

Radni stol moguće je kontinuirano pomicati od 0° do 45°.

- U tu svrhu otpustite vijak za fiksiranje (1).
- Postavite radni stol na željeni nagib. Pozor: I kada je nagnut, radni stol ne smije biti udaljen više od 1,6 mm od brusnog diska!

- Ponovno pritegnite vijak za fiksiranje (1).

Brušenje čelnih strana listićima nagiba (sl. 15)

Isporučeni listić nagiba (13) olakšava precizno brušenje. Njegovu uporabu preporučujemo prilikom brušenja (kratkih) čelnih stranica.

Napomena: Izradak uvijek pomičite slijeva prema središtu brusnog diska, nikada dalje od njega! Opasnost od ozljeda zbog izbačenog izratka!

Vodoravno i okomito brušenje,

(sl. 10-12+16)

Ovaj stroj za brušenje moguće je rabiti vodoravno i okomito. Radni stol moguće je uporabiti za obje primjene.

- Olabavite imbus vijak (5)
- Pomaknite brusnu traku (6) prema gore u željeni položaj.
- Ponovno pritegnite imbus vijak (5) kako biste fiksirali taj položaj.
- Radi oslanjanja izratka u tom položaju moguće je rabiti stol za brušenje, u tu svrhu potrebno je najprije otpustiti oba imbus vijka (17), a zatim demontirati graničnu tračnicu (7). Stol za brušenje moguće je sada pomicati u rupi pričvršne cijevi (20) i fiksirati vijkom (1).

Napomena: Brusite duge izratke u okomitom položaju tako da izradak jednoliko pomičete po brusnoj traci.

Brušenje površina na brusnoj traci

(sl. 17)

- Čvrsto držite izradak (W). Pazite na prste! Opasnost od ozljeda!
- Vodite izradak tako da ga čvrsto pritisnete na brusnu traku (7) prema brusnom potpornju. Pozor: Poseban oprez potreban je prilikom brušenja vrlo tankih ili dugih materijala (ili čak bez brusnog potpornja (7)). Tlak pritiskanja nikada ne smije biti prevelik kako bi se izbrušeni materijal mogao odvoziti s brusne trake.

Brušenje konkavnih zaobljenja (sl. 18)

Upozorenje: Čelne stranice ravnih izradaka ne brusite na vratilu zahvatnika (R)! Izradak (W) pritom može izletjeti. Opasnost od ozljeda!

Konkavna zaobljenja uvijek brusite na brusnoj traci na vratilu zahvatnika.

- Čvrsto držite izradak. Pazite na prste! Opasnost od ozljeda!
- Jednoliko vodite izradak po brusnoj traci. Pozor: Poseban oprez potreban je prilikom brušenja vrlo tankih ili dugih materijala.

Brušenje konveksnih zaobljenja (sl. 19)

Konveksna zaobljenja potrebno je brusiti po brusnom disku tako da se izradak (W) vodi od lijevog ruba do središta brusnog diska.

- Čvrsto držite izradak. Pazite na prste! Opasnost od ozljeda!
- Jednoliko pritisnite izradak na brusni disk i pritom ga pomičite slijeva do središta brusnog diska.

Upozorenje: Konkavna zaobljenja nikada ne brusite na desnoj strani brusnog diska! Izradak može izletjeti! Opasnost od ozljeda!

11. Čišćenje i održavanje

Upozorenje! Prije svakog namještanja, servisiranja ili popravljanja izvucite mrežni utikač!

Opće mjere održavanja

Krpom povremeno očistite strugotine i prašinu sa stroja. Jedanput mjesečno nauljite rotirajuće dijelove kako biste produljili radni vijek alata. Ne podmazujte motor. Za čišćenje plastike ne rabite nagrizajuća sredstva.

Opće napomene za održavanje

Nakon svake uporabe potrebno je pažljivo očistiti stroj za brušenje. Redovito uljite sve pokretne dijelove. Premažite radni stol tankim slojem automobilske voštane paste; time ćete olakšati čišćenje radnog stola.

Čišćenje

U tračnoj i tanjurastoj brusilici može se nakupiti prašina. Redovito provjeravajte (idealno nakon svake uporabe) i uklanjajte prašinu, npr. puhanjem ili oprezno stlačenim zrakom.

Servisne informacije

Valja voditi računa o tome da kod ovog proizvođača sljedeći dijelovi podliježu trošenju zbog uporabe ili prirodnom trošenju, odnosno da su sljedeći dijelovi potrebni kao potrošni materijali.

Potrošni dijelovi*: ugljene četkice, brusna sredstva, klinasti remeni

* Nisu nužno uključeni u opseg isporuke!

Rezervne dijelove i pribor možete nabaviti preko našeg servisnog centra. Za to skenirajte QR kod na naslovnici.

12. Skladištenje

Uređaj i njegov pribor uskladištite na tamnom, suhom mjestu koje je zaštićeno od zamrzavanja i nepristupačno za djecu. Optimalna temperatura skladištenja je između 5 i 30 °C.

Čuvajte električni alat u originalnom pakiranju.

Pokrijte električni alat kako biste ga zaštitili od prašine ili vlage.

Čuvajte priručnik za uporabu u blizini električnog alata.

13. Priklučivanje na električnu mrežu

Montirani elektromotor priključen je pripreman za rad. Priključak ispunjava važeće propise VDE i DIN. Postojeći električni priključak i korišteni produžni kabel moraju udovoljavati tim propisima.

Oštećen električni priključni vod

Na električnim kabelima često nastaju oštećenja izolacije.

Uzroci toga mogu biti sljedeći:

- Pritisnuta mjesta, ako se kabeli provode kroz procepe u prozorima ili vratima.
- Pregibi zbog neispravnog učvršćivanja ili provođenja električnog kabela.
- Posjekotine zbog gaženja električnog kabela.
- Oštećenja izolacije zbog čupanja iz zidne utičnice.
- Pukotine zbog starenja izolacije.

Takvi oštećeni električni kabeli ne smiju se rabiti i zbog oštećenja izolacije opasni su za život.

Redovito provjeravajte jesu li električni kabeli oštećeni. Prilikom provjere pobrinite se za to da kabel nije priključen na električnu mrežu.

Električni kabeli moraju udovoljavati važećim propisima VDE i DIN. Rabite samo priključne vodove s oznakom H05VV-F.

Na električnom kabelu mora obvezno biti otisnut tip kabela.

Izmjenični motor

- Mrežni napon mora biti 230 V~.
- Produžni kabeli moraju imati duljinu do 25 m i prečni presjek od 1,5 mm².

Način priključivanja Y

Ako se mrežni priključni kabel ovog uređaja ošteti, mora ga zamijeniti proizvođač, njegova servisna služba ili druga kvalificirana osoba kako bi se izbjegle opasnosti.

Priključivanja i popravke električne opreme smije obaviti samo ovlašteni električar.

Imate li pitanja, navedite sljedeće podatke:

- Vrsta struje motora
- Podatci s označne pločice stroja
- Podatci s označne pločice motora

14. Zbrinjavanje i recikliranje



Uređaj je isporučen u ambalaži kako ne bi nastala oštećenja prilikom transporta. Ta je ambalaža sirovina te ju je stoga moguće ponovno uporabiti ili odnijeti na recikliranje.



Uređaj i njegov pribor sastoje se od raznih materijala kao što su metal i plastika. Onesite neispravne dijelove na zbrinjavanje posebnog otpada. Raspitajte se o tome kod ovlaštenog distributera ili komunalne službe!

Starim uređajima nije mjesto u kućnom otpadu!



Ovaj simbol upozorava na to da se ovaj proizvod sukladno Direktivi o otpadnoj električnoj i elektroničkoj opremi (2012/19/EU) i nacionalnim zakonima ne smije zbrinjavati preko kućnog otpada. Ovaj proizvod potrebno je odnijeti na za to predviđeno sabiralište. To je moguće obaviti npr. povratom prilikom kupnje sličnog proizvoda ili predajom ovlaštenom sabiralištu za recikliranje rabljenih električnih i elektroničkih uređaja. Npropisno rukovanje stariim uređajima zbog potencijalno opasnih tvari koje su često sadržane u rabljenim električnim i elektroničkim uređajima može imati negativne posljedice na okoliš i ljudsko zdravlje. Ispravnim zbrinjavanjem ovog proizvoda usto doprinosite učinkovitom iskorištenju prirodnih resursa. Informacije o sabiralištima starih uređaja možete zatražiti od tijela gradske uprave, javnih pružatelja usluga zbrinjavanja, ovlaštenog sabirališta električnih i elektroničkih starih uređaja ili poduzeća za odvoz otpada.

15. Otklanjanje neispravnosti

Neispravnost	Mogući uzrok	Rješenje
Motor se ne pokreće	<ul style="list-style-type: none"> a) Oštećena sklopka za uključivanje/isključivanje b) Oštećen kabel sklopke za uključivanje/isključivanje c) Oštećen relej sklopke za uključivanje/isključivanje d) Pregorjeli osigurač e) Izgorio motor 	<ul style="list-style-type: none"> a-d) Prije uporabe stroja za brušenje zamijenite sve oštećene dijelove. e) Obratite se lokalnom servisnom centru ili ovlaštenoj servisnoj stanici. Svi pokušaji popravljivanja mogu uzrokovati opasnosti ako ih ne obavi kvalificirani stručnjak.
Stroj se usporava tijekom rada	Izradak se prejako pritišće.	Smanjite pritisak na izradak.
Brusna traka skreće s pogonskih ploča.	Ne kreće se po putanji.	Namjestite putanju.
Drvo izgara tijekom brušenja.	<ul style="list-style-type: none"> a) Brusni disk ili brusna traka presvučeni su mazivom. b) Primijenjen je prejak pritisak na izradak. 	<ul style="list-style-type: none"> a) Zamijenite traku ili disk. b) Smanjite pritisak na izradak.

Razlaga simbolov na napravi

	<p>Opozorilo! Ob neupoštevanju možnost življenjske nevarnosti, nevarnosti telesnih poškodb ali poškodb orodja!</p>
	<p>Pred zagonom preberite navodila za uporabo in varnostne napotke ter jih upoštevajte!</p>
	<p>Nosite zaščitna očala.</p>
	<p>Nosite zaščito za sluh.</p>
	<p>Če se med delom praši, nosite zaščito dihal.</p>
	<p>Pozor! Nevarnost poškodb! Ne segajte v delujoč brusilni kolut!</p>
	<p>Pozor! Pred montažo, čiščenjem, predelavo, vzdrževanjem, skladiščenjem in transportom morate napravo izklopiti in odklopiti od električnega napajanja.</p>

Kazalo:
Stran:

1.	Uvod.....	140
2.	Opis naprave	140
3.	Obseg dostave.....	140
4.	Namenska uporaba	141
5.	Splošni varnostni napotki za električna orodja	141
6.	Preostala tveganja.....	143
7.	Tehnični podatki.....	143
8.	Zgradba in upravljanje	144
9.	Prevoz	145
10.	Delovna navodila	145
11.	Čiščenje in vzdrževanje.....	146
12.	Skladiščenje.....	146
13.	Električni priključek.....	146
14.	Odlaganje med odpadke in reciklaža	147
15.	Pomoč pri motnjah.....	147

1. Uvod

Proizvajalec:

Scheppach GmbH
Günzburger Straße 69
D-89335 Ichenhausen

Spoštovani kupec,

želimo vam veliko veselja in uspeha pri delu z vašo novo napravo.

Napotek:

Proizvajalec te naprave skladno z veljavnim zakonom o odgovornosti za izdelke ne jamči za poškodbe na tej napravi ali poškodbe s to napravo, do katerih pride pri:

- nepravilnem ravnanju,
- neupoštevanju navodil za uporabo,
- popravilih, ki jih izvedejo tretji, nepooblaščen strokovnjaki,
- vgraditvi neoriginalnih nadomestnih delov in zamenjava z njimi,
- uporaba, ki ni v skladu z namenom uporabe,
- izpadu električne naprave pri neupoštevanju električnih predpisov in določil VDE 0100, DIN 57113 / VDE0113.

Upoštevajte naslednje:

Pred montažo in zagonom preberite celotno besedilo navodil za uporabo.

Ta navodila za uporabo vam olajšajo spoznati napravo in izkoristiti njene možnosti uporabe, ki so v skladu z določili.

Navodila za uporabo vsebujejo pomembne napotke o varnem, strokovnem in ekonomičnem delu z napravo, o izogibanju nevarnostim, prihranku stroškov za popravila, zmanjšanju časov izpada in povečanju zanesljivosti ter življenjske dobe naprave.

Poleg varnostnih določil v teh navodilih za uporabo morate nujno upoštevati predpise svoje države, ki veljajo za uporabo naprave.

Navodila za uporabo shranite poleg naprave, ovita v plastični ovitek, tako da bodo zaščiteni pred umazanijo in vlago. Pred sprejemom dela mora vsaka upravljalna oseba prebrati in skrbno upoštevati omenjena navodila.

Na napravi lahko delajo samo osebe, ki so poučene o uporabi naprave in o nevarnostih, ki so povezane s tem. Upoštevajte zahtevano najnižjo starost.

Poleg varnostnih napotkov iz teh navodil in posebnih predpisov vaše države morate pri uporabi identičnih strojev upoštevati tudi splošno veljavna tehnična pravila.

Ne prevzemamo nikakršne odgovornosti za nezgode in poškodbe, nastale zaradi neupoštevanja teh navodil in varnostnih napotkov.

2. Opis naprave

1. Pritrdilni vijak za brusilno mizo
2. Lestvica kota
3. Nastavek za odsesavanje
4. Osnovna ploščica
5. Inbus vijak
6. Brusilni trak
7. Omejevalna tračnica
8. Narebričeni vijak za nastavitev brusilnega traku
9. Podporna noga
10. Napenjalnik brusilnega traku
11. Brusilni krožnik
12. Stikalo za vklop/izklop
13. Prečni naslon
14. Brusilna miza

3. Obseg dostave

- Odprite embalažo in napravo previdno vzemite ven.
- Odstranite embalažni material ter ovojna in transportna varovala (če obstajajo).
- Preverite, ali je obseg dostave celovit.
- Preverite, če so se naprava in deli pribora poškodovali med transportom.
- Po možnosti embalažo shranite do preteka garancijskega časa.

Pozor!

Naprava in embalažni material nista otroški igrači! Otroci se ne smejo igrati s plastičnimi vrečkami, folijami in majhnimi deli! Obstaja nevarnost, da jih pogoltnete in se z njimi zadušijo!

- Tračno-kolutni brusilnik
- Prečni naslon
- Brusilna miza
- Brusilni trak
- Brusilni kolut
- Prevod originalnih navodil za uporabo

4. Namenska uporaba

Tračni in kolutni brusilnik se uporabljata za brušenje lesa vseh vrst v skladu z velikostjo stroja.

Stroj ustreza veljavni direktivi o strojih ES.

- Upoštevatı morate proizvajalčeve predpise glede varnosti, dela in vzdrževanja ter meritve iz tehničnih podatkov.
- Upoštevatı morate zadevne predpise za preprečevanje nezgod in ostala, splošno priznana varnostno-tehnična pravila.
- Stroj smejo uporabljati, vzdrževati ali popravljati samo strokovne osebe, ki se na to spoznajo in so poučene o nevarnostih. Lastnoročne spremembe na stroju izključujejo garancijo proizvajalca za poškodbe, do katerih pride kot posledica.
- Stroj se lahko uporablja samo z originalnim priborom in originalnimi orodji proizvajalca.
- Vsaka vrsta uporabe, ki presega opisano, velja za nenamensko uporabo. Proizvajalec ne daje garancije za poškodbe, ki nastanejo kot posledica take uporabe; tveganje pri takih delih nosi izključno uporabnik.

Prosimo, upoštevajte, da naše naprave namensko niso konstruirane za gospodarsko, obrtno ali industrijsko uporabo. Ne prevzemamo nobene odgovornosti, če napravo uporabljate v gospodarskih, obrtnih ali industrijskih obratih ter enakih dejavnostih.

5. Splošni varnostni napotki za električna orodja

Opozorilo! Preberite vse varnostne napotke in navodila! Zaradi neupoštevanja varnostnih napotkov in navodil lahko pride do električnega udara, požara in/ali hudih telesnih poškodb!

Hranite vse varnostne napotke in navodila za prihodnjo rabo.

V varnostnih napotkih uporabljeni pojem »električno orodje« se nanaša na omrežno gnana električna orodja (z omrežnim kablom) in na akumulatorsko gnana električna orodja (brez omrežnega kabla).

1) Varnost na delovnem mestu

- a) **Vaše delovno mesto mora biti vedno čisto in dobro osvetljeno.** Nered ali neosvetljena delovna območja lahko vodijo do nesreč.

- b) **Z električnim orodjem ne delajte v eksplozijsko ogroženem okolju, v katerem se nahajajo gorljive tekočine, plini ali prah.**

Električna orodja ustvarjajo iskre, ki lahko vnamejo prah ali hlape.

- c) **Otroci in druge osebe se vam ne smejo približevati, medtem ko uporabljate električno orodje.** Če vas zamotijo, lahko izgubite nadzor nad električnim orodjem.

2) Električna varnost

- a) **Priključni vtič električnega orodja se mora prilegati v vtičnico.**

Vtiča ni dovoljeno na noben način spreminjati. Adapterskih vtičev ne uporabljajte z električnimi orodji, ki so zaščitno ozemljena. Nespremenjeni vtiči in prilagajoče se vtičnice zmanjšajo tveganje električnega udara.

- b) **Izogibajte se telesnemu stiku z ozemljenimi površinami cevi, gretij, štedilnikov in hladilnikov.** Če je vaše telo ozemljeno, obstaja večje tveganje električnega udara.

- c) **Električnih orodij ne izpostavljajte dežju ali mokroti.** Vdor vode v električno orodje poveča tveganje električnega udara.

- d) **Priključnega voda ne uporabljajte za nošenje ali obešanje električnega orodja ali za vlečenje vtiča iz vtičnice. Priključnega voda ne približujte vročini, olju, ostrim robovom ali premikajočim se delom.** Poškodovani ali zamotani priključni vodi povečujejo tveganje električnega udara.

- e) **Če z električnim orodjem delate na prostem, uporabljajte samo takšne podaljševalne vode, ki so primerni za zunanje območje.** Uporaba podaljševalnega voda, ki je primeren za zunanje območje, zmanjša tveganje električnega udara.

- f) **Če se ni mogoče izogniti uporabi električnega orodja v vlažnem okolju, uporabite zaščitno stikalo na okvarni tok.** Uporaba zaščitnega stikala na okvarni tok zmanjša tveganje električnega udara.

3) Varnost oseb

- a) **Bodite pozorni, pazite, kaj delate, in k delu z električnim orodjem pristopite z razumom. Ne uporabljajte električnega orodja, če ste utrujeni ali pod vplivom drog, alkohola ali zdravil.** Trenutek nepozornosti pri uporabi električnega orodja lahko vodi do resnih telesnih poškodb.

- b) **Nosite osebno zaščitno opremo in vedno zaščitna očala.** Nošenje osebne zaščitne opreme, kot je maska za prah, nedrseči varnostni čevlji, zaščitna čelada ali zaščitna sluha, odvisno od vrste in uporabe električnega orodja, zmanjša tveganje telesnih poškodb.
 - c) **Preprečite nenameren zagon. Prepričajte se, da je električno orodje izklopljeno, preden ga boste priklopili na tokovno napajanje in/ali priključili akumulatorsko baterijo, ga pobrali ali nosili.** Če imate pri nošenju električnega orodja prst na stikalu ali električno orodje vklopljeno priključite na tokovno napajanje, lahko to privede do nesreč.
 - d) **Preden boste vklopili električno orodje, odstranite orodja za nastavitev ali vijaki ključ.** Orodje ali ključ, ki se nahaja v vrtečem se delu električnega orodja, lahko privede do telesnih poškodb.
 - e) **Izogibajte se nenaravni telesni drži. Pazite, da stojite varno in da vedno ohranjate ravnotežje.** Tako lahko električno orodje v nepričakovanih situacijah bolje kontrolirate.
 - f) **Nosite primerna oblačila. Ne nosite širokih oblačil ali nakita. Las in oblačil ne približujte premikajočim se delom.** Premikajoči se deli lahko zagrabijo ohlapna oblačila, nakit ali dolge lase.
 - g) **Če je mogoče namestiti naprave za odsesavanje in lovljenje prahu, jih morate priključiti in pravilno uporabiti.** Uporaba naprave za odsesavanje prahu lahko zmanjša nevarnost zaradi prahu.
 - h) **Ne bodite prepričani, da se vam nič ne more zgoditi in nikar ne prezrite varnostnih pravil za električna orodja, tudi če ste po večkratni uporabi električnega orodja popolnoma samozavestni pri njegovi uporabi.** Nepazljiva uporaba lahko v delčku sekunde privede do hudih poškodb.
- c) **Izvlomite vtič iz vtičnice in/ali odstranite snemljivo akumulatorsko baterijo, preden boste nastavili napravo, zamenjali dodatno opremo ali shranili električno orodje.** S tem previdnostnim ukrepom preprečite nenamerni zagon električnega orodja.
 - d) **Nerabljen električna orodja hranite izven dosega otrok.** Osebam, ki niso seznanjene z napravo ali niso prebrali teh navodil, ne pustite uporabljati električnega orodja. Električna orodja so nevarna, če jih uporabljajo neizkušene osebe.
 - e) **Skrbno negujte električna in vstavitvena orodja. Preverite, če gibljivi deli brezhibno delujejo in se ne zatikajo, če so deli zlomljeni ali tako poškodovani, da je delovanje električnega orodja omejeno. Pred uporabo električnega orodja je treba popraviti poškodovane dele.** Veliko nesreč se zgodi zaradi slabo vzdrževanih električnih orodij.
 - f) **Rezalna orodja morajo biti ostra in čista.** Skrbno negovana rezalna orodja z ostrimi rezalnimi robovi se manj zatikajo in jih je mogoče lažje voditi.
 - g) **Električno orodje, pribor, vložna orodja itd. uporabljajte v skladu s temi navodili. Pri tem upoštevajte delovne pogoje in opravilo, ki ga je treba izvršiti.** Uporaba električnega orodja v namene, za katere ni predvideno, lahko vodi do nevarnih situacij.
 - h) **Ročaji in prijemalne površine morajo biti suhe, čiste in brez olja in masti.** Spolzki ročaji in spolzke prijemalne površine ne omogočajo varnega upravljanja in nadzor električnega orodja v nepredvidljivih situacijah.

5) Servis

- a) **Vaše električno orodje sme popravljati samo kvalificirano strokovno osebje in le z originalnimi nadomestnimi deli.** Tako je zagotovljeno, da električno orodje ostane varno.

Opozorilo! To električno orodje med delovanjem ustvarja elektromagnetno polje. To polje lahko v določenih okoliščinah vpliva na aktivne ali pasivne medicinske vsadke. Zaradi zmanjšanja nevarnosti resnih ali smrtnih poškodb, osebam z medicinskimi vsadki priporočamo, da se pred uporabo električnega orodja posvetujejo s svojim zdravnikom ali proizvajalcem medicinskega vsadka.

Dodatna varnostna pravila za tračno-kolutni brusilnik

Opozorilo: Stroja ne uporabljajte, dokler ni popolnoma sestavljena in nameščena v skladu z navodili.

- Če niste seznanjeni z uporabo naprave, zahtevajte pri vodji, učitelju ali drugi usposobljeni osebi navodila za uporabo.
- Pozor: Ta stroj je zasnovan le za brušenje lesa ali lesu podobnega materiala. Zaradi brušenja drugih materialov lahko pride do požara, telesnih poškodb ali poškodb izdelka.
- Vedno uporabljajte zaščitna očala.
- Ta stroj je treba uporabljati samo za dela v notranjih prostorih.
- Pomembno: Stroj montirajte in uporabljajte le na vodoravni površini. Če napravo montirate na površini, ki ni vodoravna, lahko pride do poškodbe motorja.
- Če obstaja možnost, da se bo naprava med delovanjem, zlasti pri brušenju dolgih ali težkih obdelovancev, prevrnila ali premaknila, je treba napravo dobro pritrčiti na nosilno površino.
- Prepričajte se, da se brusilni trak vrti v pravilno smer. Pri tem upoštevajte puščico na hrbtni strani traku.
- Prepričajte se, da je brusilni trak pravilno voden, tako da ne more zdrsniti s pogonskih kolutov.
- Prepričajte se, da brusilni trak ni zamotan ali zrahljan.
- Obdelovanec med brušenjem držite trdno.
- Če tračni brusilnik uporabljate v vodoravnem položaju, vedno uporabljajte omejevalnik.
- Pri uporabi kotnega brusilnika obdelovanec med brušenjem vedno držite trdno na mizi.
- Obdelovanec vedno držite na nasprotni strani ploskve, ki je v stiku z brusilnim kolutom, tako da se obdelovanec dobro nalega na mizo. Če uporabljate stran brusilnega koluta, ki poteka navzgor, bi se lahko obdelovanec odbil stran in tako ogrozil osebe.
- Med mizo ali omejevalnikom in brusilnim trakom oz. kolutom naj bo pribl. 1,6 mm razmaka ali manj.
- Pri brušenju obdelovanca ne nosite rokavic in obdelovanca ne držite s krpo.
- Brusite v skladu z zrnatostjo lesa.
- Nikoli ne brusite obdelovancev, ki so premajhni za varno upravljanje.
- Preprečite nerodno premikanje rok, zaradi katerega bi lahko nenadoma zdrsnile na brusilni trak ali brusilni kolut.
- Če obdelujete velike obdelovance, morate uporabiti dodatno podporo na višini mize.

- Nikoli ne brusite obdelovancev brez opore. Obdelovanec podprite z mizo ali omejevalnikom, razen pri ukriavljenih obdelovancih, na zunanji strani brusilnega koluta.
- Odpadke in druge kose vedno odstranite z mize, omejevalnika ali brusilnega traku, preden vklopite napravo.
- Kadar brusilnik deluje, ne načrtujte ali montirajte ničesar na mizi.
- Ko želite namestiti ali odstraniti opremo, napravo izključite in vtič izvlecite iz vtičnice.
- Delovnega območja orodja nikoli ne zapuščajte, če je orodje vklopljeno ali če se še ni popolnoma ustavilo.
- Obdelovanec vedno postavite na brusilno mizo oz. ga trdno postavite ob brusilni omejevalnik. Ukriavljenega orodja postavite pri brušenju z brusilnim kolutom varno na mizo.

6. Preostala tveganja

Stroj je izdelan skladno s stanjem tehnike in priznanimi varnostno tehničnimi pravili. Kljub temu lahko pride pri delu do pojava ostalih tveganj.

- Nevarnost poškodb prstov in rok zaradi vrtečega se brusilnega koluta pri nepravilnem vodenju ali postavljanju orodja za brušenje.
- Nevarnost poškodb pri nepravilnem držanju ali vodenju zaradi orodij, ki jih stroj vrže stran.
- Ogroženost zaradi toka, če ne uporabljate ustreznih električnih priključnih vodov.
- Poleg tega so lahko kljub vsem zadevnim preventivnim ukrepom prisotna preostala tveganja, ki niso očitna.
- Preostala tveganja lahko minimizirate, če skupaj upoštevate varnostne napotke in namensko uporabo, ter navodila za uporabo v celoti.

7. Tehnični podatki

Dimenzije D x Š x V	460 x 360 x 280 mm
Ø koluta	150 mm
Obrati koluta	2980 min ⁻¹
Mere brusilnega traku	915 x 100 mm
Hitrost brusilnega traku	7,5 m/s
Poševni položaj	0° do 90°
Mere mize	225 x 160 mm
Nagib mize	0°- 45 °

Teža	16,5 kg
Motor	230–240 V~ / 50 Hz
Vhodna moč	370 W

Pridržane pravice do tehničnih sprememb

Vrednosti hrupa in treslajev so bile ugotovljene v skladu s standardom EN 62841-1.

Raven hrupa L_{pA}	81 dB(A)
Nezanesljivost K_{pA}	3 dB
Nivo moči zvoka L_{WA}	94 dB(A)
Negotovost K_{WA}	3 dB

Nosite zaščito za sluh.

Zaradi vpliva hrupa lahko oglušite. Ugotovljene skupne vrednosti nihanj (vektorska vsota treh smeri) ustrezajo standardu EN 62841-1.

8. Zgradba in upravljanje

Pred zagonom

Pred priključitvijo se prepričajte, da se podatki na tipski ploščici ujemajo s podatki o električnem omrežju.

Opozorilo!

Pred nastavljanjem naprave vedno izvlcite omrežni vtič.

- Pred zagonom je treba ustrezno namestiti pokrove in varnostne naprave.
- Zagotovite nemoteno vrtenje brusilnega traka in brusilnega krožnika.
- Pri že obdelanem lesu pazite na tujke, kot so npr. žebliji ali vijaki itd.
- Preden vklopite stikalo za vklop/izklop, se prepričajte, da je brusilni papir pravilno vstavljen in da se gibljivi deli prosto premikajo.

8.1 Montaža (slike 1–5)

- Spodnjo varovalo koluta (15) privijte z vijaki (16) (Slika 2)
- Namestite brusilno mizo (14) in jo pritrдите s krilatim vijakom (1) (sliki 3 in 4). Brusilno mizo (14) lahko z merilom poševnega prireza (2) in pritrđilnim vijakom (1) brezstopenjsko nastavljate med 0° in 45°. Nastavljivi prečni naslon (13) omogoča varno vodenje obdelovanca.

Pozor! Prepričajte se, da se brusilni krožnik (11) lahko neovirano premika, razdalja med brusilno mizo (14) in brusilnim krožnikom (11) pa ne sme biti večja od 1,6 mm.

- Namestite omejevalno tračnico (7) in jo pritrđite z inbus vijaki (17) (slika 5). Pozor! Brusilni trak (6) se mora nemoteno vrteti.

8.2 Zamenjava brusilnega traku (6) (slike 6–9)

- Izvlcite omrežni vtič.
- Odstranite vijake (18).
- Demontirajte zaščito brusilnega traku (19).
- Napenjalkin brusilnega traku (10) premaknite v desno, da napnete brusilni trak (6).
- Brusilni trak (6) odstranite z zadnje strani.
- Novi brusilni trak vgradite v nasprotnem vrstnem redu. Pozor! Bodite pozorni na smer premikanja: po ohišju in na notranji strani brusilnega traku!

8.3 Nastavitev brusilnega traku (6)

- Izvlcite omrežni vtič.
- Brusilni trak (6) z roko počasi potisnite v smeri premikanja.
- Brusilni trak (6) mora potekati po sredini brusilne površine. V nasprotnem primeru nastavite trak z narebrčnim vijakom (8).

8.4 Nastavitev položaja brusilnega traku (6) (slike 10–12)

- Odvijte inbus vijak (5)
- Brusilni trak (6) potisnite navzgor v želeni položaj.
- Ponovno privijte inbus vijak (5), da fiksirate položaj.
- Kot podlago za obdelovanec lahko v tem položaju uporabite brusilno mizo. Najprej odvijte oba inbus vijaka (17) in nato odstranite omejevalno tračnico (7). Brusilno mizo lahko potisnete v luknjo cevi za pridržanje (20) in jo fiksirate s pritrđilnim vijakom (1).

8.5 Zamenjava brusilnega papirja na brusilnem krožniku (11)

Odstranite spodnjo varovalo koluta (15) tako, da odvijete 2 vijaka (16). Odstranite brusilni papir z brusilnega krožnika (11) in namestite novega (sprijemno oprijemanje).

Uporaba stroja kot stacionarnega stroja

Za trajno uporabo je priporočljiva montaža na delovno mizo.

- V ta namen označite izvrtine tako, da brusilnik namestite na način, na katerega bo pozneje montiran, ter označite položaj izvrtin na delovni mizi.

- V delovno mizo izvrtajte odprtine.
- Brusilnik postavite nad izvrtine in od zgoraj vstavite primerne vijake skozi odprtine brusilnika in delovne mize.
- Na spodnji strani nato trdno privijte brusilnik z vstavljenimi podložkami in ustreznimi šestrobimi maticami.

Uporaba stroja kot prenosnega stroja

Za prenosno uporabo brusilnika je priporočljiva montaža na ustrezno osnovno ploščo. Ploščo lahko nato pritrdite na poljubno delovno mizo.

Osnovna plošča mora biti debela vsaj 19 mm in ustrezno večja od brusilnika, tako da lahko najdete prostor za prižeme.

- Označite položaj izvrtin na osnovni plošči.
- Nadaljujte z zadnjimi 3 koraki, navedenimi v točki »Uporaba stroja kot stacionarnega stroja«.

Napotek: Pazite, da je dolžina vijakov primerna. Vijaki spax ne smejo štrleti ven, da ne poškodujejo podlage. Nasprotno pa morajo šestrobi vijaki štrleti ven, da lahko namestite podložke in šestrobe maticе.

8.6 Stikaloz za vklop/izklop (12)

- Pritisnite zeleno tipko »1«, da vklopite brusilnik.
 - Brusilnik izklopite z rdečo tipko »0«.
- Opozorilo: Za vklop in izklop brusilnika nikoli ne segajte po stikaloz prek naprave! Nevarnost poškodb!

8.7 Brušenje

- Obdelovanec med brušenjem vedno trdno pridržite.
- Ne pritiskajte preveč na obdelovanec.
- Obdelovanec med brušenjem pomikajte po brusilnem traku oz. brusilni plošči. Tako preprečite enostransko obrabo brusilnega papirja.
- Pomembno! Lesene obdelovance vedno brusite v smeri lesenih žil, da preprečite morebitne odkruške. Pozor! Če se med delom zatakne kolot ali brusilni trak, odstranite obdelovanec in počakajte, da naprava ponovno doseže najvišje število vrtljajev.

9. Prevoz

Če želite napravo premestiti na drug kraj, jo odklopite od električnega omrežja in postavite na drugo območje, ki je predvideno za to.

10. Delovna navodila

Brušenje poševnih robov in kotov (slika 14)

Delovno mizo lahko brezstopenjsko nastavljate med 0° in 45°.

- Odvijte pritrdilni vijak (1).
- Nagnite delovno mizo tako, da dosežete želeni položaj. Pozor: Tudi če je delovna miza nagnjena, ne sme biti od brusilnega koluta nikoli oddaljena več kot 1,6 mm!
- Ponovno trdno privijte pritrdilni vijak (1).

Brušenje sprednje strani s pripravo za poševni prirez (slika 15)

Priročna priprava za poševni prirez (13) omogoča natančno brušenje. Njena uporaba je priporočljiva pri brušenju (kratkih) sprednjih strani.

Napotek: Obdelovanec pomikajte vedno od leve strani proti sredini brusilnega koluta in ga nikoli ne pomikajte nato naprej! Nevarnost telesnih poškodb zaradi obdelovancev, ki jih stroj vrže vstran!

Vodoravno in navpično brušenje (slike 10–12 in 16)

Brusilnik lahko uporabljate vodoravno in navpično. Delovno mizo je mogoče smiselno uporabiti na oba načina.

- Odvijte inbus vijak (5)
- Brusilni trak (6) potisnite navzgor v želeni položaj.
- Ponovno privijte inbus vijak (5), da fiksirate položaj.
- Kot podlago za obdelovanec lahko v tem položaju uporabite brusilno mizo. Najprej odvijte oba inbus vijaka (17) in nato odstranite omejevalno tračnico (7). Brusilno mizo lahko potisnete v luknjo cevi za pridržanje (20) in jo fiksirate z vijakom (1).

Napotek: Dolge obdelovance brusite v navpičnem položaju tako, da obdelovanec enakomerno premikate po brusilnem traku.

Brušenje površin z brusilnim trakom (slika 17)

- Močno pridržite obdelovanec (W). Pazite na prste! Nevarnost poškodb!
- Obdelovanec vodite tako, da ga trdno pritiskate ob oporo za brušenje in enakomerno po površini brusilnega traku (7). Pozor: Zelo previdni bodite pri brušenju posebej tankih ali dolgih materialov (morebiti celo brez opore za brušenje (7)). Nikoli ne pritiskajte premočno, tako da je mogoč transport odbrušenega materiala z brusilnega traku.

Brušenje konkavnih oblin (slika 18)

Opozorilo: Sprednjih strani ravnih obdelovancev ne brusite na prečni gredi (R)! Pri tem se lahko obdelovanec (W) odbije. Nevarnost poškodb!

Vbočene obline vedno brusite na brusilnem traku na premični gredi.

- Močno držite obdelovanec. Pazite na prste! Nevarnost poškodb!
- Obdelovanec vodite enakomerno po brusilnem traku. Pozor: Zelo previdni bodite pri brušenju posebej tankih ali dolgih materialov.

Brušenje konveksnih oblin (slika 19)

Izbočene obline je treba brusiti na brusilnem kolutu tako, da vodite obdelovanec (W) od levega roba do sredine brusilnega koluta.

- Močno držite obdelovanec. Pazite na prste! Nevarnost poškodb!
- Obdelovanec potiskajte enakomerno ob brusilni kolut in ga pri tem pomikajte od leve strani proti sredini brusilnega koluta.

Opozorilo: Vbočenih oblin nikoli ne brusite na desni strani brusilnega koluta! Obdelovanec se lahko odbije! Nevarnost poškodb!

11. Čiščenje in vzdrževanje

Opozorilo! Pred vsakim nastavljanjem, servisiranjem ali popravilom izvlcite omrežni vtič!

Splošni vzdrževalni ukrepi

Od časa do časa s krpo obrišite iveri in prah, ki se nabirajo na stroju. Če želite podaljšati življenjsko dobo orodja, enkrat mesečno namažite vrtljive dele. Motorja ne oljite.

Za čiščenje plastike ne uporabljajte jedkih sredstev.

Splošni napotki za vzdrževanje

Brusilnik je treba po vsaki uporabi temeljito očistiti. Redno oljite vse premične dele. Na delovno mizo nanesite tanko plast avtomobilskega voska v obliki paste in tako olajšajte čiščenje delovne mize.

Čiščenje

V tračno-kolutnem brusilniku se lahko nabira prah. Napravo redno pregledujte (najbolje je, če to naredite po vsaki uporabi) in odstranjujte prah, npr. z izpihovanjem ali previdno s stisnjenim zrakom.

Informacije o servisu

Upoštevajte, da so pri tem izdelku sledeči deli podvrženi obrabi, ki izhaja iz uporabe, ali naravni obrabi oz. so sledeči deli potrebni kot potrošni material. Obrabni deli*: oglene ščetke, brusilno sredstvo, klina-sti jermen

* Ni nujno v obsegu dostave!

Nadomestne dele in pribor dobite v našem servisnem centru. V ta namen odčitajte QR-kodo na naslovni strani.

12. Skladiščenje

Napravo in njen pribor skladiščite v temnem, suhem prostoru, ki je zaščiten pred zmrzaljo in izven dosega otrok. Idealna temperatura skladiščenja je med 5 in 30°C.

Električno orodje shranjujte v originalni embalaži. Pokrijte električno orodje, da ga zaščitite pred prahom ali vlago.

Navodila za uporabo hranite ob električnem orodju.

13. Električni priključek

Nameščeni elektromotor je priključen, tako da je pripravljen za uporabo. Priključek ustreza zadevnim standardom VDE in DIN. Omrežni priključek in uporabljen podaljšek na strani kupca morata ustrezati predpisom.

Poškodovan električni priključni vodnik

Na električnih priključnih vodih pogosto nastanejo poškodbe izolacije.

Vzroki za to so lahko:

- Otiščanci, če priključne vode speljete skozi okna ali reže vrat.
- Pregibi zaradi nepravilne pritrditve ali vodenja priključnih vodov.
- Rezi zaradi vožnje preko priključnih vodov.
- Poškodbe izolacije zaradi iztrganja iz stenske vtičnice.
- Pretrgana mesta zaradi staranja izolacije.

Takih poškodovanih električnih priključnih vodov ne smete uporabljati, ker so zaradi poškodb izolacije smrtno nevarni.

Redno preverjajte, če so električni priključni vodi poškodovani. Pri tem pazite, da priključni vod pri preverjanju ne bo visel na električnemu omrežju.

Električni priključni vodi morajo ustrezati zadevnim določilom VDE in DIN. Uporabljajte samo priključne vode z oznako H05VV-F.

Po predpisih mora biti oznaka tipa priključnega voda natisnjena na njem.

Motor na izmenični tok

- Omrežna napetost mora biti ~ 230 V.
- Podaljševalni vodi do dolžine 25 m morajo imeti prečni prerez 1,5 kvadratnega milimetra.

Način priključitve Y

Če se omrežni priključni vod tega orodja poškoduje, ga mora zamenjati proizvajalec ali njegova servisna služba ali podobno kvalificirana oseba, da se izognete nevarnostim.

Priključevanje in popravila električne opreme lahko izvajajo samo električarji.

V primeru povpraševanja morate navesti spodnje podatke:

- Vrsta toka, ki napaja motor
- Podatki tipske ploščice stroja
- Podatki tipske ploščice motorja

14. Odlaganje med odpadke in reciklaža



Naprava je zaradi preprečitve poškodb med transportom v embalaži. Ta embalaža je iz surovine in je zato ponovno uporabna ali jo lahko vrnete v surovinski cikel.



Naprava in njen pribor so iz različnih materialov, kot npr. iz kovine in umetnih snovi.

Okvarjene sestavne dele zavržite med posebne odpadke. Povprašajte v specializirani trgovini ali v občinski upravi!

Odpadne opreme ne odvrzite med gospodinjske odpadke!



Ta simbol označuje, da je tega izdelek v skladu z Direktivo o odpadni električni in elektronski opremi (2012/19/EU) in v skladu z nacionalno zakonodajo ni dovoljeno odvreči med gospo-

dinjske odpadke. Ta izdelek je treba dostaviti na ustrezno zbirno mesto. Lahko ga npr. vrnete ob nakupu podobnega izdelka ali pa ga predate na zbirnem mestu, ki je pristojno za reciklažo odpadne električne in elektronske opreme. Neustrezno ravnanje s starimi napravami lahko zaradi potencialno nevarnih snovi, ki so pogosto vsebovane v odpadni električni in elektronski opremi, predstavlja nevarnost za okolje in človeško zdravje. Če ta izdelek pravilno zavržete, prispevate tudi k učinkoviti rabi naravnih virov. Informacije o zbirnih mestih odpadne opreme dobite pri mestni upravi, lokalnem organu, ki je pristojen za ravnanje z odpadki, pri pooblaščenem zbirnem centru za odstranjevanje odpadne električne in elektronske opreme ali pri svojem komunalnem podjetju.

15. Pomoč pri motnjah

Motnja	Mogoč vzrok	Ukrep
Motor se ne zažene	a) Poškodovano stikalo za vklop/izklop b) Poškodovan vodnik za vklop/izklop c) Poškodovan rele za vklop/izklop d) Pregorela varovalka e) Izgorel motor	a-d) Pred uporabo brusilnega stroja zamenjajte vse poškodovane dele. e) Stopite v stik z lokalnim servisnim centrom ali pooblaščenim servisno postajo. Če popravi ne izvaja strokovnjak, lahko vsak poskus popravila povzroči nevarnosti.
Stroj se med delom upočasni	Na obdelovanec deluje prevelik pritisk.	Na obdelovanec pritiskajte manj.
Brusilni trak zdrсне iz pogonskih kolutov.	Ne teče po stezi.	Nastavite stezo.
Med brušenjem se les žge.	a) Brusilna plošča ali brusilni trak je prevlečen z mazivom. b) Na obdelovanec deluje prevelik pritisk.	a) Zamenjajte trak ali ploščo. b) Znižajte pritisk na obdelovanec.

Seadmel olevate sümbolite selgitus

	<p>Tähelepanu! Surmaoht, vigastuste ohtu või kahju näitaja puhul mittevastavus!</p>
	<p>Lugege enne käikuvõtmist kasutusjuhend ja ohutusjuhised läbi ning pidage neist kinni!</p>
	<p>Kandke kaitseprille!</p>
	<p>Kandke kuulmekaitset!</p>
	<p>Kandke tolmuemissiooni korral respiraatorit!</p>
	<p>Tähelepanu! Vigastusoht! Ärge sisestage jäsemeid töötavasse lihvkettsesse!</p>
	<p>Ettevaatust! Enne paigaldamist, puhastamist, ümberehitus, hooldamiseks, ladustamiseks ja transpordiks Lülitage välja ja eemaldage see vooluvõrgust.</p>

Sisukord:
Lk:

1.	Sissejuhatus	150
2.	Seadme kirjeldus	150
3.	Tarnekomplekt	150
4.	Sihtotstarbekohane kasutamine	150
5.	Üldised ohutusjuhised elektritööriistade kohta	151
6.	Täiendavad ohud	153
7.	Tehnilised andmed	153
8.	Ülespanemine ja käsitsemine	154
9.	Transportimine	155
10.	Tööjuhised	155
11.	Hooldus	156
12.	Ladustamine	156
13.	Elektriühenduss	156
14.	Utiliseerimine ja taaskäitus	157
15.	Rikete kõrvaldamine	157

1. Sissejuhatus

Tootja:

Scheppach GmbH
Günzburger Straße 69
D-89335 Ichenhausen

Austatud klient!

Soovime Teile uue seadme meeldivat ja edukat kasutamist.

Juhis:

Antud seadme tootja ei vastuta kehtiva tootevastutuse seaduse järgi kahjude eest, mis tekivad antud seadmele või antud seadme läbi:

- asjatundmatul käsitsemisel,
- käsitsemiskorralduse eiramisel,
- remontimisel kolmandate isikute, mittevolitatud spetsialistide poolt,
- mitte-originaalosade paigaldamisel ja nendega väljavahetamisel,
- mitte sihtotstarbekohasel kasutamisel,
- elektrisüsteemi rivist väljalangemisel elektri-alaeeskirjade ning VDE nõuete 0100, DIN 57113 / VDE0113 eiramisel.

Pidage silmas:

Lugege enne montaaži ja käikuvõtmist kogu kasutusjuhendi tekst läbi.

Käesoleva kasutusjuhendi ülesandeks on hõlbustada elektritööriista tundmaõppimist ja selle kasutamist vastavalt sihtotstarbekohastele kasutusvõimalustele.

Kasutusjuhend sisaldab tähtsaid juhiseid, kuidas saate elektritööriistaga ohutult, asjatundlikult ning ökonoomselt töötada, ja kuidas saate vältida ohte, hoida kokku remondikulusid, lühendada seisakuaegu ning suurendada elektritööriista töökindlust ja eluiga.

Lisaks käesolevas kasutusjuhendis esitatud ohutusnõuetele peate tingimata oma riigis elektritööriista käitamise kohta kehtivaid eeskirju järgima.

Hoidke kasutusjuhendit kilekotis mustuse ja niiskuse eest kaitslult elektritööriista juures alal. Kõik operaatorid peavad selle enne töö alustamist läbi lugema ja seda hoolikalt järgima. Elektritööriistaga tohivad töötada ainult isikud, keda on elektritööriista kasutamise osas instrueeritud ja sellega seonduvast ohtudest teavitatud. Nõutavast miinimumvanusest tuleb kinni pidada.

Peale käesolevas kasutusjuhendis sisalduvate ohutusjuhiste ning Teile riigis puidutöötlusmasinate kohta kehtivate eeskirjade tuleb järgida üldtunnustatud tehnilisi reegleid.

Me ei võta vastutust õnnetuste või kahjude eest, mis tekivad käesoleva juhendi ja ohutusjuhiste eiramisest.

2. Seadme kirjeldus

1. Lihvlaua fiksaatorpolt
2. Nurgaskaala
3. Imuotsak
4. Põhiplaat
5. Sisekuuskantpolt
6. Lihvlint
7. Piirdesiin
8. Rihvelpolt lihvlindi seadistamiseks
9. Tugijalg
10. Lihvlindi pinguti
11. Lihvtaldrik
12. Sisse-Väljalüliti
13. Ristpiiraja
14. Lihvlaud

3. Tarnekomplekt

- Avage pakend ja võtke seade ettevaatlikult välja.
- Eemaldage pakendusmaterjal ja pakendus- ning transpordikindlustused (kui olemas).
- Kontrollige üle, kas tarnekomplekt on terviklik.
- Kontrollige seadet ja tarvikudetaile transpordikahjustuste suhtes.
- Säilitage pakendit võimaluse korral kuni garantiiaja möödumiseni alal.

Tähelepanu

Seade ja pakendusmaterjalid pole laste mänguasjad! Lapsed ei tohi plastkottide, kilede ja väikedetailidega mängida! Valitseb allaneelamis- ja lämbumisoht!

- Lint- ja taldrik-lihvmasin
- Ristpiiraja
- Lihvlaud
- Lihvlint
- Lihvketas
- Originaal-käsitlusjuhend

4. Sihtotstarbekohane kasutamine

Rihma ja ketasmööbli kasutatakse masina suuruse järgi igasuguse puidu lihvimiseks.

Masin vastab kehtivale EÜ masinadirektiivile.

- Tuleb pidada kinni tootja ohutus-, töö- ja hoolduseeskirjadest ning tehnilistes andmetes esitatud mõõtmetest.

- Tuleb järgida asjakohaseid õnnetuste ennetamise eeskirju ja muid üldtunnustatud ohutustehnilisi reegleid.
- Masinat tohivad kasutada, hooldada ja remontida ainult asjatundlikud isikud, kes seda tunnevad ja keda on ohtude osas instrueeritud. Tootja ei vastuta masinal omavolilistest muudatustest põhjustatud kahjude eest.
- Masinat tohib kasutada ainult tootja originaalvarukutega ja originaal tööriistadega.
- Igasugune ulatuslikum kasutus kehtib kui mitte sihtotstarbekohane. Sellest tulenevate kahjude eest tootja ei vastuta, risk lasub ainuüksi kasutajal.

Palun pidage silmas, et meie seadmed pole konstrueeritud kommerts-, käsitööstuse ega tööstuskasutuse jaoks. Me ei võta üle kohustuslikku garantiid, kui seadet kasutatakse kommerts-, käsitööstuse või tööstusettevõtetes ning samaväärsetel tegevustel.

5. Üldised ohutusjuhised elektritööriistade kohta

⚠ Hoiatus! Lugege kõiki ohutusjuhendeid ja juhisid. Tegematajätmistised ohutusjuhistest ja korraldustest kinnipidamisel võivad elektrilööki, tulekahju ja/või raskeid vigastusi põhjustada.

Hoidke kõik ohutusjuhised ja korraldused tulevikuks alles.

Ohutusjuhistes kasutatav mõiste "elektritööriist" kehtib võrgukäitusega elektritööriistade (võrgukaabliga) ja akukäitusega elektritööriistade (võrgukaablita) kohta.

1) Ohutustöökohal

- Hoidke oma tööpiirkond puhas ja hästi valgustatud.** Korratud või valgustamata tööpiirkonnad võivad õnnetusi põhjustada.
- Ärge töötage elektritööriistaga plahvatusohtlikus ümbruskonnas, milles leidub süttimisohutlikke vedelikke, gaase või tolme.** Elektritööriistad tekitavad sädemeid, mis võivad tolmu või auru põlema süüdata.
- Hoidke lapsed ja teised isikud elektritööriista kasutamise ajal eemal.** Tähelepanu kõrvalejuhtimisel võite elektritööriista üle kontrolli kaotada.

2) Elektrialane ohutus

- Elektritööriista ühenduspistik peab pistikupessa sobima.** Pistikut ei tohi ühelgi viisil muuta. Ärge kasutage adapterpistikuid koos kaitsemaandusega elektritööriistadega. Muutmata pistikud ja sobivad pistikupesad vähendavad elektrilöögi riski.
- Vältige kehalist kontakti torude, küttesüsteemide, pliitide, külmkappide jms maandatud pindadega.** Kui Teie keha on maandatud, siis valitseb kõrgendatud elektrilöögi risk.
- Kaitske elektritööriista vihma ja märja eest.** Vee tungimine elektritööriista suurendab elektrilöögi riski.
- Ärge kasutage kaablit valel otstarbel nagu elektritööriista kandmiseks, üles riputamiseks või pistikupesast pistiku väljatõmbamiseks.** Kaitske kaablit kuumuse, õli, teravate servade ning liikuvate seadmeosade eest. Kahjustatud või sasiatud kaablid suurendavad elektrilöögi riski.
- Kui töötate elektritööriistaga õues, siis kasutage üksnes pikendusjuhtmeid, mis sobivad ka välisitingimustesse.** Välisitingimustesse sobiva pikendusjuhtme kasutamine vähendab elektrilöögi riski.
- Kui elektritööriista käitamist pole võimalik niiskes ümbruskonnas vältida, siis kasutage rikkevoolu-kaitseülilülit.** Rikkevoolu-kaitseülilülit kasutamine vähendab elektrilöögi riski.

3) Inimeste ohutus

- Olge tähelepanelik, pidage oma tegevust silmas ja käige töötamisel elektritööriista mõistlikult ümber.** Ärge kasutage elektritööriista, kui olete väsinud või uimaste, alkoholi või ravimite mõju all. Hetkeline tähelepanematus võib põhjustada elektritööriista kasutamisel tõsiseid vigastusi.
- Kandke isiklikku kaitsevarustust ja alati kaitseprille.** Isikliku kaitsevarustuse nagu tolmu- ja libisemiskindlate turvajalatsite, kaitsekiivri või kuulmekaitseme kandmine, vastavalt elektritööriista liigile ning kasutusele, vähendab vigastuste riski.
- Vältige ettekatsetamatut käikuvõtmist.** Veenud, et elektritööriist on enne volutoite ja/või aku külgeühendamist, ülesvõtmist või kandmist välja lülitatud.

Kui hoiate elektritööriista kandmisel sõrme lülilit või ühendate sisselülitatud elektritööriista vooluvarustusega, siis võib see õnnetusi põhjustada.

- d) **Eemaldage enne elektritööriista sisselülitamist seadistustööriista ning nutrivõtmed.** Pöörleva seadmeosa sisemises paiknev tööriist või võti võib vigastusi põhjustada.
- e) **Vältige ebaharilikku kehahoiakut.** Hoolitsege stabiilse seisuasendi eest ja hoidke alati tasakaalu. Seeläbi saate elektritööriista ootamatutes olukordades paremini kontrollida.
- f) **Kandke sobivat riietust. Ärge kandke avarat riietust ega ehteid.** Hoidke juuksed, riietus ja kindad pöörlevatest detailidest eemal. Avar riietus, ehted või pikad juuksed võidakse liikuvate detailide poolt kaasa haarata.
- g) **Kui on võimalik monteerida tolmu äraimu- ja püüdeseadiseid, siis veenduge, et nad on külge ühendatud ja neid kasutatakse õigesti.** Tolmuimu kasutamine võib vähendada tolmust tingitud ohte.
- h) **Ärge uskuge pimesi ohutusse ega eirake elektritööriista ohutusreegleid ka siis, kui olete paljudokorse kasutuse tõttu elektritööriistaga tuttav.** Tähelepanematu tegutsemine võib põhjustada sekundi murdosa jooksul raskeid vigastusi.

4) Elektritööriista kasutamine ja käsitsemine

- a) **Ärge koormake seadet üle.** Kasutage töötamisel antud töö jaoks ettenähtud elektritööriista. Sobiva elektritööriistaga töötate paremini ja ohutumalt ettenähtud võimsusvahemiku piires.
- b) **Ärge kasutage elektritööriista, mille lüliti on defektne.** Elektritööriist, mida ei saa enam sisse või välja lülitada, on ohtlik ning tuleb remontida.
- c) **Tõmmake pistik enne seadistamist, tarvikudetailide vahetamist või elektritööriista ärapanemist pistikupesast välja ja/või eemaldage aku.** See ettevaatusmeede vähendab elektritööriista ettekatvematu käivitumise ohtu.
- d) **Ladustage mittekasutatavaid elektritööriistu lastele kättesaamatult.** Ärge laske elektritööriista kasutada inimestel, kes seda ei tunne või pole käesolevaid korraldusi läbi lugenud. Elektritööriistad on ohtlikud, kui neid kasutavad kogenematud isikud.

- e) **Hoolitsege elektritööriistade eest hästi.** Kontrollige, kas liikuvad detailid talitlevad laitmatult ega kiilu kinni, kas esineb murdunud või kahjustatud detaile nii, et elektritööriista talitus on piiratud. Laske kahjustatud osad enne elektritööriista kasutamist remontida. Paljude õnnetuste põhjus peitub halvasti hooldatud elektritööriistades.
- f) **Hoidke löiketööriistad teravad ja puhtad. Hästi hoolitsetud teravate löikeservadega löiketööriistad kiiluvad vähem kinni ja neid on lihtsam juhtida.**
- g) **Kasutage elektritööriista, tarvikuid, kasutustööriistu jms vastavalt käesolevatele korraldustele.** Arvestage seejuures töötingimustega ning teostatava tegevuse iseloomuga. Elektritööriistade kasutamine muudeks kui ettenähtud rakendusteks võib põhjustada ohtlikke olukordi.
- h) **Hoidke käepidemed ja hoidepinnad kuivad, puhtad ja õli- ning määrdevabad.** Libedad käepidemed ja hoidepinnad ei võimalda elektritööriista ettenägematutes olukordades kindlalt käsitseda ning kontrollida.

5) Teenindus

- a) **Laske elektritööriista remontida ainult kvalifitseeritud oskuspõhisel ja ainult originaalvaruosadega. Sellega tagatakse elektritööriista ohutuse säilimine.**

Hoiatus! Antud elektritööriist tekitab käitamise ajal elektromagnetilise välja. Kõnealune väli võib teatud tingimustel aktiivsete või passiivsete meditsiiniliste implantaatide talitlust halvendada. Vähendamaks tõsiste või surmavate vigastuste ohtu, soovime me meditsiiniliste implantaatidega isikutel arsti ja meditsiinilise implantaadi tootjaga konsulteerida enne, kui elektritööriista käsitsetakse. he käyttävät sähkötyökalua.

Täiendavad ohutusreeglid lint- ja taldriklühvmasinate kohta

HOIATUS: Ärge kasutage oma masinat enne, kui see pole täielikult vastavalt juhenditele kokku pandud ja installeeritud.

- Kui Te ei tunne lihvmasinat käsitlemist, siis nõudke juhilt, õpetajalt või teiselt kvalifitseeritud isikult juhendeid.

- Atähelepanu: Antud masin on välja arendatud ainult puidu või puidusarnase materjali lihvimiseks. Teiste materjalide lihvimine võib põhjustada tootel tulekahju, vigastusi või kahjustusi.
- Kasutage alati kaitseprille.
- Antud masin tuleb kasutada ainult sisetöödeks.
- TÄHTIS: Monteerige ja kasutage masinat ainult horisontaalsel pinnal. Mitte-horisontaalsele pinnale monteerimine võib põhjustada mootoril kahjustusi.
- Kui esineb tendents, et masin võib käituse ajal, eelkõige pikkade või raskete töodetailide lihvimisel ümber kukkuda või rännata, siis tuleb masin korralikult kandva pealispinna külge ühendada.
- Veenduge, et lihvlint liigub õiges suunas. Pööra-ke seejuures tähelepanu lindi tagaküljel olevatele nooltele.
- Veenduge, et lihvlinti juhitakse õigesti nii, et see ei saa ajamisebidelt maha joosta.
- Veenduge, et lihvlint pole keerdus ega lõtv.
- Hoidke töödetaali kinni, kui Te seda lihvite.
- Kasutage alati piirajat, kui kasutate lintlihvmasinat horisontaalses positsioonis.
- Hoidke töödetaali alati tugevasti laua vastas, kui kasutate taldriklhvmasinat.
- Hoidke töödetaali alati lihvkettal allapoole liikuva külje vastas nii, et töödetaali toetub korralikult lauale. Kui kasutate lihvkettal ülespoole liikuvat külge, siis võidakse töödetaali eemale paisata ja seetõttu inimesi ohustada.
- Hoidke alati laua või piiraja ja lihvlindi või lihvketta vahel umbes 1,6 mm või väiksemat minimaalset vahekaugust.
- Ärge kandke kindaid ega hoidke töödetaali lapiga kinni, kui Te töödetaali lihvite.
- Lihvige puidule ettenähtud terasuurusega.
- Ärge lihvige kunagi töödetaile, mis on ohutuks käsitemiseks liiga väikesed.
- Vältige kohmakaid käeliigutusi, mille puhul võite järsku vastu lihvlinti või lihvkettast libiseda.
- Kui töötlete suuri töödetaile, siis peaksite kasutama laua kõrgusel täiendavat tuge.
- Ärge lihvige kunagi toestamata töödetaali. Toetage töödetaali vastu lauda või piirajat, erandiks kõverad töödetaalid lihvketta välisküljel.
- Eemaldage enne masina sisselülitamist alati laualt, piirajalt või lihvlindilt jäätmekübid ja muud tükid.
- Ärge planeerige ega monteeri-ge midagi lau- al, kui lihvmasin on käigus.
- Kui installeerite või eemaldate tarvikuid, siis lülitage masin välja ja tõmmake pistik pistikupesast välja.

- Ärge lahkuge kunagi tööriista tööpiirkonnast, kui tööriist on sisse lülitatud või tööriist pole veel täielikult seiskunud.
- Asetage töödetaali alati lihvlauda peale. Toetage kõverad tööriistad vastu lihvtaldrikut lihvimisel kindlalt lauale.

6. Täiendavad ohud

Masin on ehitatud tehnika arengutaseme ja tunnustatud ohutustehniliste reeglite kohaselt. Siiski võib töötamisel esineda üksikuid jääkriske.

- Sõrmede ja käte vigastamise oht pöörleva lihvtööriista tõttu lihvitava töödetaali asjatundmatu juhtimise või teotamise korral.
- Vigastusoht töödetaali eemalepaiskumise tõttu asjatundmatu hoidmise või juhtimise korral.
- Ohustamine voolu tõttu nõuetele mittevastavate elektriühendusjuhtmete kasutamisel.
- Peale selle võivad kõigist tarvitusele võetud abinõudest hoolimata valitseda mitte silmnähtavad jääkriskid.
- Jääkriske saab minimeerida, kui järgitakse Ohutusjuhiseid ja Sihotstarbekohast kasutust ning käsitsemiskorraldust tervikuna.

7. Tehnilised andmed

1,3 mm	460 x 360 x 280 mm
Ketta \emptyset	150 mm
Ketta pöörded	2980 min ⁻¹
Lihvlindi mõõtmed	915 x 100 mm
Lihvlindi kiirus	7,5 m/s
Kaldasend	0° – 90°
Laua mõõt	225 x 160 mm
Laua kaldasend	0°-45°
Kaal	16,5 kg
Mootor	230-240 V~ / 50 Hz
Tarbevõimsus	370 W

Õigis tehnilisteks muudatusteks reserveeritud!

Müra- ja vibratsiooniväärtused määrati vastavalt EN3 62841-1.

Helirõhutamise L_{pA}	81 dB(A)
Määramatus K_{pA}	3 dB
Helivõimsustase L_{WA}	94 dB(A)
Määramatus K_{WA}	3 dB

Kandke kuulmekaitset.

Müra toime võib põhjustada kuulmiskadu. Võngete üldväärtused (kolme suuna vektorsumma) määratud vastavalt EN 62841-1.

8. Ülespanemine ja käsitsemine

Enne käikuvõtmist

Veenduge enne külgeühendamist, et tüübisildil esitatud andmed ühilduvad elektrivõrgu andmetega.

Hoiatus!

Tõmmake enne seadmel seadete teostamist võrgupistik välja.

- Enne käikuvõtmist peavad olema kõik katted ja ohutusseadised nõuetekohaselt monteeritud.
- Lihvlint ja lihvtaldrik peavad saama vabalt liikuda.
- Pöörake juba töödeldud puidul tähelepanu võõrkehadele nagu nt naelad või kruvid.
- Veenduge enne sisse- / väljalüüti vajutamist, kas lihvpaber on õigesti monteeritud ja liikuvad osad liiguvad kergelt.

8.1 Montaaž (joon. 1 - 5)

- Monteeri kettakaitse (15) poltidega (16). (joon. 2)
- Monteeri lihvlaud (14) ja kindlustage tiibpoldiga (1). (joon. 3+4) Lihvlauda (14) saab eeringuskaala (1) ja fiksaatorpoldi (2) abil sujuvalt 0° kuni 45° vahemikus seada.
- Seata ristipiiraja (13) tagab töödetaali kindla juhtimise. Tähelepanu! Lihvtaldrik (11) peab saama vabalt liikuda, kuid lihvlaua (14) ja lihvtaldriku (11) vahemaad ei tohi olla suurem kui 1,6 mm.
- Pange piirdesiin (7) peale ja kinnitage sisekuuskantpoldidega (17) (joon. 5). Tähelepanu! Lihvlint (6) peab saama vabalt liikuda.

8.2 Lihvlindi (6) vahetamine (joon. 6 - 9)

- Tõmmake võrgupistik välja.
- Eemaldage poldid (18).
- Võtke lihvlindi kaitse (19) maha.
- Liigutage lihvlindi pingutiit (10) paremale, et lihvlinti (6) lõdvendada.
- Võtke lihvlint (6) tahapoole ära.

- Monteeri uus lihvlint vastupidises järjekorras tagasi. Tähelepanu! Pidage silmas liikumissuunda: korpusel ja lihvlindi siseküljel!

8.3 Lihvlindi (6) seadistamine

- Tõmmake võrgupistik välja.
- Lükake lihvlinti (6) käsitsi aeglaselt liikumissuunas.
- Lihvlint (6) peab jooksma lihvimispinna keskel; kui see pole nii, siis saab selle rihvelpoldi (8) kaudu üle häälestada.

8.4 Lihvlindi (6) lihvimispositsiooni seadmine (joon. 10-12)

- Lõdvendage sisekuuskantpolti (5).
- Liigutage lihvlinti (6) ülespoole soovitud positsiooni.
- Pingutage sisekuuskantpolt (5) taas kinni, et see positsioon fikseerida.
- Töödetali alusena saab selles positsioonis kasutada lihvlauda, milleks tuleb esmalt vabastada mõlemad sisekuuskantpoldid (17) ja eemaldada seejärel piirdesiin (7). Lihvlauda saab nüüd hoidetoru (20) avasse lükata ja fiksaatorpoldiga (1) fikseerida.

8.5 Lihvpaberi asendamine lihvtaldrikul (11)

Demonteeri alumine kettakaitse (15), eemaldades selleks 2 polti (16). Tõmmake lihvpaber lihvtaldrikult (11) maha ja monteeri uus (takjakinnitus).

Kasutamine statsionaarse masinana

Püsiva kasutuse korral on soovitatav montaaž tööpingi peale.

- Märgistage puuravad, paigutades selleks lihvmasinale nii nagu see hiljem installeerida tuleks ja tähistage nüüd puuritavade avade asetus tööpingil.
- Puurige avad läbi tööpingi.
- Paigutage lihvmasin avade kohale ja pistke sobivad poldid ülaltpoolt läbi lihvmasinale ning tööpingi.
- Nüüd kruvige lihvmasin altpoolt alla pandud alusseinide ja sobivate kuuskantmutritega kinni.

Kasutamine mobiilse masinana

Mobiilse kasutuse korral on soovitatav lihvmasinale montaaž sobiva põhiplaadi peale. Selle saab siis vastavale tööpingile kinni pingutada. Põhiplaat peaks olema miinimumpaksusega 19 mm ja lihvmasinast piisavalt suurem, et klambritele oleks piisavalt ruumi.

- Märgistage põhiplaadil puuritavad avad.
- Jätkake punkti „Kasutamine statsionaarse masinana“ viimases 3 sammus kirjeldatud viisi.

Juhis: Pöörake tähelepanu poltide sobivale pikkusele. Spax-kruvid ei tohi aluspinna kahjustamise vältimiseks üle ulatuda, kuuskantpolidid seevastu peavad üle ulatuma, et saaks paigaldada alusseibe ja kuuskantmutreid.

8.6 Sisse-/väljalüliti (12)

- Rohelist klahvi „1“ vajutades saab lihvija sisse lülitada.
- Lihvija uuesti väljalülitamiseks tuleb punast klahvi „0“ vajutada.

Hoiatus: Ärge künitage lihvmasina sisse- ja väljalülitamiseks jäsemetega kunagi üle seadme lüliti juurde! Vigastusohu!

8.7 Lihvimine

- Hoidke töödetali lihvimise ajal alati korralikult kinni.
- Ärge avaldage suurt survet.
- Töödetali tuleks lihvimisel lihvlindil või lihvplaadil edasi-tagasi liigutada, et vältida lihvpaperi ühekülgset kulumist!
- Tähtis! Puidutükke tuleks lihvida kildude eraldumise vältimiseks alati puidusüü suunas. Tähelepanu! Kui ketas või lihvlint peaks töötamisel blokeeruma, siis palun võtke töödetal ära ja oodake, kuni seade on saavutatud uuesti oma suurimad pöörded.

9. Transportimine

Kui soovite transportida seadet teise kohta, siis lahutage seade võrgust ja pange see teises selleks ettenähtud piirkonnas üles.

10. Tööjuhised

Faaside ja servade lihvimine (joon. 14)

Töölauda saab sujuvalt 0° kuni 45° vahemikus seada.

- Vabastage selleks fiksaatorpolt (1).
- Seadke töölaud soovitud kaldele. Tähelepanu: Töölaud ei tohiks olla ka kallutatult lihvketast kunagi kaugemal kui 1,6 mm!
- Pingutage fiksaatorpolt (1) jälle tugevasti kinni.

Laupkülgede lihvimine eerungikaliibriga (joon. 15)

Kaasapandud eerungikaliiber (13) hõlbustab täpset lihvimist. Me soovime neid kasutada (lühikeste) laupkülgede lihvimisel.

Juhis: Liigutage töödetali alati vasakult lihvketta kesmesse, mitte kunagi üle selle! Vigastusohu eemalepaisatava töödetali tõttu!

Horisontaalne ja vertikaalne lihvimine

(joon. 10-12+16)

Lihvmasinat saab kasutada horisontaalselt ja vertikaalselt. Töölaud on mõlema kasutusviisi jaoks mõistlikult kasutatav.

- Lõdvendage sisekuuskantpolti (5).
- Liigutage lihvlinti (6) ülespoole soovitud positsiooni.
- Pingutage sisekuuskantpolt (5) taas kinni, et see positsioon fikseerida.
- Töödetali alusena saab selles positsioonis kasutada lihvlauda, milleks tuleb esmalt vabastada mõlemad sisekuuskantpolidid (17) ja eemaldada seejärel piirdesiin (7). Lihvlauda saab nüüd hoidetoru (20) avasse lükata ja poldiga (1) fikseerida.

Juhis: Lihvige pikki töödetale vertikaalses positsioonis, liigutades selleks töödetali ühtlaselt mööda lihvlinti.

Pealispinna lihvimine lihvlindil (joon. 17)

- Hoidke töödetali (W) kinni. Pöörake tähelepanu oma sõrmedele! Vigastusohu!
- Juhtige töödetali ühtlaselt mööda lihvlinti, surudes seda tugevasti vastu lihvimistuge (7). Tähelepanu: Eriti ettevaatlik tuleb olla eriti õhukese või pika materjali (vaj. korral isegi ilma lihvimistoeta (7)) lihvimisel. Vastusurve ei tohi olla kunagi liiga tugev, et lihvlint saaks mahalihvitatud materjali ära transportida.

Kumerate ümaruste lihvimine (joon. 17)

Hoiatus: Ärge lihvige sirgete töödetailide laupkülgil kaasaveovõllil (R)! Töödetal (W) võidakse seejuures eemale paisata. Vigastusohu!

Lihvige kumeraid ümarusi lihvlindil alati kaasaveovõlli juures.

- Hoidke töödetali kinni. Pöörake tähelepanu oma sõrmedele! Vigastusohu!
- Juhtige töödetali ühtlaselt mööda lihvlinti. Tähelepanu: Eriti ettevaatlik tuleb olla eriti õhukese või pika materjali lihvimisel.

Nõgusate ümaruste lihvimine (joon. 18)

Nõgusaid ümarusi saab lihvida lihvketta nii, et töödetali (W) juhitaakse vasakult servast lihvketta keskpunkti.

- Hoidke töödetali kinni. Pöörake tähelepanu oma sõrmedele! Vigastusohu!
- Suruge töödetali ühtlaselt vastu lihvketast ja liigutage seda seejuures vasakult kuni lihvketta kesmeni. Hoiatus: Ärge lihvige kumeraid ümarusi kunagi lihvketta parema külje vastas! Töödetal võib eemale paiskuda! Vigastusohu!

11. Hooldus

Hoiaus! Tõmmake enne igasuguseid seadistamisi, korrashoiutöid ja parandamisi võrgupistik välja!

Üldised hooldusmeetmed

Pühkige masin aeg-ajalt lapiga tolmust ning laastudest puhtaks. Õlitage tööriista eluea pikendamiseks kord kuus pöörlevaid detaile. Ärge õlitage mootorit. Ärge kasutage plastmassi puhastamiseks soovitatavaid ained.

Üldised ohutusjuhised

Pärast igakordset kasutamist tuleb lihvmasin hoolikalt puhastada. Õlitage regulaarselt kõiki liikuvaid osi. Pihustage töölaud õhukese autovaha kihiga sisse; sedasi hõlbustate töölaua puhastamist.

Puhastamine

Lint- ja taldriklihvijasse võib koguneda tolmu. Vaadake regulaarselt järele (kõige parem iga kord pärast kasutamist) ja eemaldage tolm nt ärapuhumisega või ettevaatlikult suruõhuga.

Hooldusteave

Tuleb tähele panna, et selle toote korral esineb kasutamisest tulenevaid või loomulikke kulumisilminguidjärgmistel detailidel ning neid detaile käsitletaksekulumatejalina.

Kuluosad*: Süsiharjad, kiilrihm, Lihvimise Keskfond

* ei pruugi tingimata tarnekomplektiga kaasas olla!

Varuosi ja tarvikuid saate meie teeninduskeskusest. Skannige selleks tiitelhel olev QR kood.

12. Ladustamine

Ladustage seadet ja tarvikuid pimedas, kuivas, külmumiskindlas ning lastele kättesaamatus kohas. Optimaalne ladustamistemperatuur on 5 ja 30°C vahel.

Säilitage elektritööriista originaalpakendis.

Katke elektritööriist kinni, et seda tolmu või niiskuse eest kaitsta.

Säilitage käsitsemiskorraldust tööriista juures.

13. Elektriühendus

Installeeritud elektrimootor on käitusvalmis kujul külge ühendatud. Ühendus vastab asjaomastele VDE ja DIN nõuetele.

Kliendipoolne võrguühendus ja kasutatav pikendusjuhe peavad nendele eeskirjadele vastama.

Tähtsad juhised

Kahjustatud elektriühendusjuhe

Elektriühendusjuhtmetel tekivad sageli isolatsiooni-kahjustused.

Nende põhjusteks võivad olla:

- Survekohad, kui ühendusjuhtmed veetakse läbi akende või uksevahede.
- Murdekohad ühendusjuhtme asjatundmatu kinnitamise või vedamise tõttu.
- Sisselõikekohad ühendusjuhtmest ülesõitmise tõttu.
- Isolatsioonikahjustused seinapistikupesast väljarebimise tõttu.
- Praod isolatsiooni vananemise tõttu.

Sellisel kahjustatud elektriühendusjuhtmeid ei tohi kasutada ja on isolatsioonikahjustuste tõttu eluohulikud.

Kontrollige elektriühendusjuhtmed regulaarset kahjustuste suhtes üle. Pidage silmas, et ülekontrollimisel pole ühendusjuhe võrku ühendatud.

Elektriühendusjuhtmed vastavad asjaomastele VDE ja DIN nõuetele. Kasutage ainult tähisega ühendusjuhtmeid H05VV-F.

Ühenduskaablile trükitud tüübitähis on eeskirjaga kohustuslik.

Vahelduvvoolumootor

- Võrgupinge peab olema 220-240 V~.
- Kuni 25 m pikkused pikendusjuhtmed peavad olema ristlõikega 1,5 ruutmillimeetrit.

Ühendusliik Y

Kui seadme võrguühendusjuhe saab kahjustada, siis tuleb see lasta ohtude vältimiseks tootjal, klienditeenindusel või sarnase kvalifikatsiooniga isikul asendada.

Elektrialase varustuse ühendamist ja remonti tohib teostada ainult elektrispetsialist.

Küsimuste korra esitage palun järgmised andmed:

- Mootori vooluliik
- Masina tüübisildi andmed
- Mootori tüübisildi andmed

14. Utiliseerimine ja taaskäitus



Seade paikneb pakendis, et transpordikahjustusi vältida. Pakend on toorainest ja seega taaskasutatav või saab selle tooraineringlusse tagasi suunata. Seade ja selle tarvikud koosnevad erinevatest materjalidest nagu nt metallist ning plastmassidest. Suunake defektsed koostedetailid erijäätmete utiliseerimisse. Küsige erialakauplusest või vallavalitsusest järele!



Vanad seadmed ei kuulu olmeprügisse!



Sümbol viitab sellele, et antud toodet ei tohi kasutatud elektri- ja elektroonikaseadmete direktiivi (2012/19/EL) ning siseriiklike seaduste kohaselt utiliseerida koos olmeprügiga.

Kõnealune toode tuleb selleks ettenähtud kogumispunktis ära anda. See võib toimuda nt tagastamisega sarnase toote ostmisel või kasutatud elektri- ja elektroonikaseadmeid taaskäitlevas pädevas kogumispunktis äraandmisega. Asjatundmatu ümberkäimine kasutatud seadmetega võib potentsiaalselt ohtlike ainete tõttu, nagu need sageli kasutatud elektri- ja elektroonikaseadmetes sisalduvad, keskkonnale ning inimeste tervisele negatiivset mõju avaldada. Lisaks annate toote asjakohase utiliseerimisega oma panuse loodusressursside efektiivsesse kasutusse. Kasutatud seadmete kogumispunktide kohta saate informatsiooni kohalikust linnavalitsusest, avalik-õiguslikest utiliseerimisasutustest, kasutatud elektri- ja elektroonikaseadmetega utiliseerimisega tegelevatest asutustest või oma prügiveoettevõttest.

15. Rikete kõrvaldamine

Rike	Võimalik põhjus	Abinõu
Mootor ei käivitu	a) Sisse-/väljalüliti kahjustatud b) Sisse-/väljalüliti juhe kahjustatud c) Sisse-/väljalüliti rele kahjustatud d) Lähipõlenud kaitse e) Mahapõlenud mootor	a-d) Asendage enne lihvmasina kasutamist kõik kahjustatud osad. e) Võtke ühendust kohaliku teeninduskeskusega või volitatud teenindusjaamaga. Iga remondikatse võib põhjustada ohte, kui seda ei teosta kvalifitseeritud spetsialist.
Masin muutub töö ajal aeglasemaks	Töödetailile avaldatakse liiga suurt survet.	Avaldage töödetailile vähem survet.
Lihvlint jookseb ajamisebidelt maha.	See ei jookse rajas.	Seadistage rada üle.
Puit põleb lihvimise ajal.	a) Lihvketas või -lint määrdeainega kaetud. b) Töödetailile avaldati liiga tugevat survet	a) Asendage lint või ketas. b) Vähendage survet töödetailile.

Simbolių ant įrenginio aiškinimas

	<p>Dėmesio! Pavojus gyvybei, pavojus susižeisti ar sugadinti įrankį atveju nesilaikymo!</p>
	<p>Prieš eksploatacijos pradžią perskaitykite naudojimo instrukciją ir saugos nurodymus bei jų laikykitės!</p>
	<p>Užsidėkite apsauginius akinius!</p>
	<p>Naudokite klausos apsaugą!</p>
	<p>Susidarius dulkių, naudokite kvėpavimo apsaugą!</p>
	<p>Dėmesio! Pavojus susižaloti! Nekiškite rankų į judantį šlifavimo diską!</p>
	<p>Saugokitės! Prieš įrengdami, valymas, pakeitimus, priežiūrai, laikymui ir transportavimui išjunkite ir atjunkite jį.</p>

Turiny:
Puslapis:

1.	Įžanga	160
2.	Įrenginio aprašymas	160
3.	Komplektacija	160
4.	Naudojimas pagal paskirtį	160
5.	Bendrieji saugos nurodymai dėl elektrinių įrankių	161
6.	Liekamieji pavojai	163
7.	Techniniai duomenys	163
8.	Montavimas ir valdymas	164
9.	Transportavimas	165
10.	Darbo nurodymai	165
11.	Techninė priežiūra	166
12.	Laikymas	166
13.	Elektros prijungimas	166
14.	Utilizavimas ir pakartotinis atgavimas	167
15.	Sutrikimų šalinimas	167

1. Įžanga

Gamintojas:

Schepach GmbH
Günzburger Straße 69
D-89335 Ichenhausen

Gerbiamas kliente,

mes linkime Jums daug džiaugsmo ir didelės sėkmės dirbant su nauju įrenginiu.

Nurodymas

Pagal galiojančią Atsakomybės už gaminį įstatymą šio įrenginio gamintojas neatsako už žalą, kuri atsiranda šiame įrenginyje arba dėl jo:

- netinkamai naudojant,
- nesilaikant naudojimo instrukcijos,
- remontuojant tretiesiems asmenims, neįgalotiems specialistams,
- montuojant ir keičiant neoriginalias atsargines dalis,
- naudojant ne pagal paskirtį,
- sugedus elektros įrangai, nesilaikant elektrai keliamai reikalavimų ir VDE nuostatų 0100, DIN 57113 / VDE0113.

Atkreipkite dėmesį

Prieš montuodami ir pradėdami eksploatuoti perskaitykite visą naudojimo instrukcijos tekstą.

Ši naudojimo instrukcija turi Jums palengvinti susipažinti su Jūsų elektros įrankiu ir jo naudojimo pagal paskirtį galimybėmis.

Naudojimo instrukcijoje pateikiami nurodymai, kaip su elektros įrankiu dirbti saugiai, tinkamai ir ekonomiškai bei kaip išvengti pavojų, sutaupyti remonto išlaidų, sutrumpinti elektrinio įrankio prastovos laikus bei padidinti patikimumą ir pailginti eksploatavimo trukmę.

Be šioje naudojimo instrukcijoje pateiktų saugos nuostatų, būtinai privalote laikytis elektros įrankio eksploatavimui galiojančių taisyklių.

Laikykitės naudojimo instrukciją plastikiniame maišelyje, apsaugoję nuo purvo ir drėgmės prie elektros įrankio. Prieš pradėdami dirbti, visi operatoriai ją privalo perskaityti ir jos atidžiai laikytis. Prie elektros įrankio leidžiama dirbti tik asmenims, instruktuotiems, kaip jį naudoti ir informuotiems apie su tuo susijusius pavojus. Būtina laikytis reikalaujamo amžiaus cenzo.

Be šioje naudojimo instrukcijoje pateiktų saugos nurodymų ir specialių Jūsų šalies reikalavimų, būtina laikytis medžio apdirbimo mašinų eksploatavimui visuotiniai pripažintų technikos taisyklių.

Mes neatsakome už nelaimingus atsitikimus arba pažeidimus, atsiradusius nesilaikant šios instrukcijos ir saugos nurodymų.

2. Įrenginio aprašymas

1. Šlifavimo stalo fiksavimo varžtas
2. Kampų skalė
3. Išsiurbimo atvamzdis
4. Pagrindinė plokštė
5. Varžtas su vidiniu šešiabriauniu
6. Šlifavimo juosta
7. Atraminis bėgelis
8. Šlifavimo juostos nustatymo rievėtasis varžtas
9. Atraminė koja
10. Šlifavimo juostos įtempiklis
11. Plokščiasis šlifavimo diskas
12. Įjungiklis / išjungiklis
13. Skersinė atrama
14. Šlifavimo stalas

3. Komplektacija

- Atidarykite pakuotę ir atsargiai išimkite įrenginį.
- Nuimkite pakavimo medžiagą ir ištraukite pakavimo / transportavimo fiksatorius (jei yra).
- Patikrinkite, ar komplekte viskas yra.
- Patikrinkite įrenginį ir priedus, ar transportuojant jie nebuvo pažeisti.
- Jei įmanoma, saugokite pakuotę, kol nepasibaigs garantinis laikotarpis.

Dėmesio

Įrenginys ir pakavimo medžiagos nėra vaikų žaislas! Vaikams su plastikiniais maišeliais, plėvelėmis ir mažomis dalimis žaisti draudžiama! Pavojus praryti ir uždusti!

- Juostinės ir diskinės šlifavimo staklės
- Skersinė atrama
- Šlifavimo stalas
- Šlifavimo juosta
- Šlifavimo diskas
- Originalios naudojimo instrukcijos vertimas

4. Naudojimas pagal paskirtį

Diržas ir diskų šlifuoכלis naudojamas visų rūšių medienos šlifavimui pagal mašinos dydį.

Mašina atitinka galiojančią EB Mašinų direktyvą.

- Laikykitės gamintojo saugos, darbo ir techninės priežiūros reikalavimų bei techniniuose duomenyse nurodytų matmenų.
- Būtinai laikykitės galiojančių nelaimingų atsitikimų prevencijos taisyklių ir kitų, visuotinai pripažintų saugumo technikos taisyklių.
- Mašiną leidžiama naudoti, techniškai prižiūrėti arba remontuoti tik kvalifikuotiems asmenims, kurie yra su tuo susipažinę ir informuoti apie pavojus. Atlikus savavališkas mašinos modifikacijas, už su tuo susijusią žalą gamintojas neatsako.
- Mašiną leidžiama naudoti tik su originaliais gamintojo priedais ir įrankiais.
- Bet koks kitoks naudojimas laikomas ne pagal paskirtį. Už dėl to patirtą žalą gamintojas neatsako. Rizika tenka vien tik naudotojui.

Atkreipkite dėmesį į tai, kad mūsų įrenginiai nėra skirti naudoti komerciniams, amatiniams arba pramoniniams tikslams. Mes neteikiama garantijos, kai prietaisas naudojamas komercinėse, amatininkų arba pramoninėse įmonėse arba panašioms darbams.

5. Bendrieji saugos nurodymai dėl elektrinių įrankių

⚠ Įspėjimas! Perskaitykite visas saugos nuorodas ir nurodymus. Netinkamai laikantis saugos nuorodų ir nurodymų, galima patirti elektros šoką, gali kilti gaisras ir (arba) galima sunkiai susižaloti.

Išsaugokite visas saugos nuorodas ir nurodymus ateičiai.

Saugos nuorodose naudojama sąvoka „Elektrinis įrankis“ susijusi su iš tinklo veikiančiais elektriniais įrankiais (su tinklo laidu) ir akumuliatoriniais elektriniais įrankiais (be tinklo laido).

1) Sauga darbo vietoje

- Jūsų darbo zona turi būti švari ir gerai apšviesta.** Jei darbo zonos netvarkingos ir neapšviestos, gali įvykti nelaimingų atsitikimų.
- Nedirbkite su elektriniu įrankiu potencialiai sprogiuose atmosferoje, kurioje yra degių skysčių, dujų arba dulkių.** Elektriniai įrankiai skleidžia kibirkštis, kurios gali uždegti dulkes arba garus.
- Naudodami elektrinį įrankį, paprašykite, kad vaikai ir kiti asmenys, laikytųsi atstumo.** Nukreipus dėmesį, elektrinis įrankis gali tapti nevaldomas.

2) Elektros įrangos sauga

- Elektrinio įrankio prijungimo kištukas turi tilpti į kištukinį lizdą.** Jokiu būdu kištuko nemodifikuokite. Nenaudokite adapterinių kištukų kartu su žemintais elektriniais įrankiais. Esant nemodifikuotiems kištukams ir tinkamiems kištukiniams lizdams, mažėja elektros šoko pavojus.
- Venkite kūno sąlyčio su žemintais paviršiais, pvz., vamzdžiais, šildytuvais, viryklėmis ir šaldytuvais.** Kai Jūsų kūnas žemintas, kyla didesnis elektros šoko pavojus.
- Saugokite elektrinius įrankius nuo lietaus arba drėgmės.** Patekus į elektrinį įrankį vandens, didėja elektros smūgio pavojus.
- Nenaudokite laido, norėdami už jo nešti ar pakabinti elektrinį įrankį arba iš kištukinio lizdo ištraukti kištuką.** Saugokite laidą nuo karščio, alyvos, aštrių briaunų arba judančių įrenginio dalių. Dėl pažeistų arba susipynusių laidų kyla didesnis elektros šoko pavojus.
- Kai su elektriniu įrankiu dirbate lauke, naudokite tik išorinei sričiai skirtus ilginamuosius laidus.** Naudojant išorinei sričiai tinkamą ilginamąjį laidą, sumažėja elektros smūgio rizika.
- Jeigu elektrinio įrankio eksploatavimas drėgnoje aplinkoje yra neišvengiamas, naudokite apsauginį nuotėkio srovės jungiklį.** Naudojant apsauginį nuotėkio srovės jungiklį, mažėja elektros smūgio pavojus.

3) Asmenų sauga

- Dirbdami su elektriniu įrankiu, būkite atidūs ir galvokite apie tai, ką darote.** Nenaudokite elektrinio įrankio, kai esate pavargę arba veikiami narkotinių medžiagų, alkoholio arba medikamentų. Jei naudodami elektrinį įrankį būsite neatidūs, galite rimtai susižaloti.
- Naudokite asmenines apsaugines priemones ir visada užsidėkite apsauginius akinius.** Naudojant asmenines apsaugines priemones, pvz., kaukę nuo dulkių, neslidžius apsauginius batus, apsauginį šalmą arba klausos apsaugą, priklausomai nuo elektrinio įrankio tipo ir naudojimo būdo, mažėja rizika susižaloti.
- Stenkities nepradėti eksploatuoti neplanuotai.** Prieš prijungdami elektros srovės tiekimą ir (arba) akumuliatorių, įsitikinkite, kad elektrinis įrankis išjungtas.

Jei nešdami elektrinį įrankį laikote pirštą ant elektrinio įrankio arba prie elektros srovės tinklo jungiate įjungtą elektrinį įrankį, gali įvykti nelaimingų atsitikimų.

- d) **Prieš įjungdami elektrinį įrankį, pašalinkite nustatymo įrankius arba veržliaraktį.** Įrankis arba raktas, kuris yra besisukančioje įrenginio dalyje, gali sužaloti.
- e) **Venkite nestandartinės kūno padėties.** Stovėkite stabiliai ir visada išlaikykite pusiausvyrą. Taip elektrinį įrankį galėsite geriau kontroliuoti netikėtose situacijose.
- f) **Vilkėkite tinkamus drabužius. Nevilkėkite plačių drabužių ir nusiimkite papuošalus.** Saugokite, kad plaukai, drabužiai ir pirštinės nepatektų arti judančių dalių. Laisvus drabužius, papuošalus arba ilgus plaukus gali pagriebti dalys.
- g) **Jeį galima sumontuoti dulkių nusiurbimo ir surinkimo įtaisus, įsitinkinkite, kad jie yra prijungti ir tinkamai naudojami.** Naudojant dulkių nusiurbimo įtaisą, galima sumažinti dulkių keliamus pavojus.
- h) **Net po daugkartinio naudojimosi elektriniu įrankiu negalvokite, kad esate visiškai saugūs, ir atsižvelkite į elektriniams įrankiams galiojančias saugos taisykles.** Dėl nedėmesingų veiksmų galima sunkiai susižaloti per sekundės dalis.

4) Elektrinio įrankio naudojimas ir elgsena su juo

- a) **Neperkraukite įrenginio.** Savo darbui naudokite tam skirtą elektrinį įrankį. Su tinkamu elektriniu įrankiu nurodytame galios diapazone dirbsite geriau ir saugiau.
- b) **Nenaudokite elektrinio įrankio, kurio jungiklis sugedęs. Elektrinis įrankis, kuris nebeįsijungia arba nebeįsijungia, yra pavojingas ir jį reikia sutaisyti.**
- c) **Prieš nustatydami prietaisą, keisdami priedus arba prieš padėdami elektrinį įrankį į šalį, ištraukite kištuką iš kištukinio lizdo ir (arba) pašalinkite akumuliatorių.** Ši atsargumo priemonė saugo nuo neplanuoto elektrinio įrankio paleidimo.
- d) **Laikykite nenaudojamus elektrinius įrankius vaikams nepasiekiamoje vietoje.** Neleiskite elektriniu įrankiu naudotis asmenims, kurie su šiuo įrenginiu nėra susipažinę arba neperskaitė šių nurodymų. Elektriniai įrankiai yra pavojingi, kai juos naudoja nepatyrę asmenys.

- e) **Kruopščiai prižiūrėkite elektrinius įrankius.** Patikrinkite, ar judančios dalys nepriekaištingai veikia ir nestringa, ar dalys nelūžusios ir nepažeistos, kad būtų neigiamai veikiamas elektrinio įrankio veikimas. Prieš naudodami elektrinį įrankį, pažeistas dalis patikėkite suremontuoti. Daug nelaimingų atsitikimų įvyksta dėl blogai techniškai prižiūrimų elektrinių įrankių.
- f) **Stebėkite, kad pjaustytuvai būtų aštrūs ir švarūs. Kruopščiai prižiūrėti pjaustytuvai su aštriomis pjovimo briaunomis mažiau stringa ir juos lengviau valdyti.**
- g) **Elektrinį įrankį, įstatomų įrankių priedus ir t. t. naudokite pagal šiuos nurodymus.** Tuo metu atsižvelkite į darbo sąlygas ir darbus, kuriuos reikia atlikti. Naudojant elektrinius įrankius kitiems, o ne numatytiems tikslams, galimos pavojingos situacijos.
- h) **Rankenos turi būti sausos, švarios ir ant jų neturi būti alyvos bei tepalo.** Jei rankenos ir suėmimo paviršiai slidūs, elektrinio įrankio nenumatytose situacijose nebus galima saugiai valdyti bei kontroliuoti.

5) Servisas

- a) **Elektrinio įrankio remontą patikėkite tik kvalifikuotam personalui ir tik naudojant originalias atsargines dalis.** Taip užtikrinsite elektrinio įrankio saugą.

Įspėjimas! Eksploatuojant šis elektrinis įrankis sudaro elektromagnetinį lauką. Tam tikromis aplinkybėmis šis laukas gali veikti aktyvius arba pasyvius medicininius implantus. Norint sumažinti rimtų arba mirtinų sužalojimų pavojų, prieš naudojant elektrinį įtaisą, asmenims su mediciniais implantais rekomenduojame pasikonsultuoti su savo gydytoju arba medicininių implantų gamintoju.

Papildomos saugos nuorodos juostinėms ir diskinėms šlifavimo staklėms

ĮSPĖJIMAS: nenaudokite mašinos, jos iki galo nesurinkę ir neįrengę pagal instrukcijas.

- Jei nesusipažinote, kaip valdyti šlifavimo mašiną, pareikalaukite instrukcijų iš savo vadovo, mokytojo arba kito kvalifikuoto asmens.

- Dėmesio: ši mašina suprojektuota tik medienai arba į medieną panašioms medžiagoms šlifuoti. Šlifuojant kitas medžiagas, gali kilti gaisras, galima susižaloti arba gali būti pažeistas gaminy.
- Visada naudokite apsauginius akinius.
- Šią mašiną naudokite tik vidaus darbams.
- SVARBU: montuokite ir naudokite mašiną tik ant horizontalaus paviršiaus. Montuojant ant nehorizontalaus paviršiaus, gali būti pažeistas variklis.
- Jei išlieka tendencija, kad mašina eksploatuojant, ypač šlifuojant ilgus arba sunkius ruošinius, gali apvirsti arba pasislinkti, ją reikia gerai pritvirtinti prie laikanočio paviršiaus.
- Įsitinkinkite, kad šlifavimo juosta juda teisinga kryptimi. Atsižvelkite į rodykles galinėje juostos pusėje.
- Įsitinkinkite, kad šlifavimo juost tinkamai kreipiama, kad ji negalėtų nuslysti nuo varančiųjų skriemulių.
- Įsitinkinkite, kad šlifavimo juosta nesusipainiojusi arba neatsilaisvinusi.
- Kai šlifuojate, tvirtai laikykite ruošinį.
- Kai juostinės šlifavimo stakles naudojate horizontalioje padėtyje, visada naudokite atramą.
- Kai naudojate diskines šlifavimo stakles, visada spauskite ruošinį tvirtai prie stalo.
- Visada laikykite ruošinį prie žemyn judančios šlifavimo disko pusės, kad ruošinys gerai priglustų prie stalo. Jei naudojate į virš judančią šlifavimo disko pusę, ruošinys gali būti nusviestas ir taip kelti pavojų asmenims.
- Tarp stalo arba atramos ir šlifavimo juostos arba šlifavimo disko visada laikykitės maždaug 1,6 mm arba mažesnio mažiausiojo atstumo.
- Nemūvėkite pirštinių ir, kai šlifuojate, nelaikykite ruošinio skudurėliu.
- Šlifukite su medienai skirtu grūdėtumu.
- Niekada nešlifukite ruošinių, kurie yra per maži, kad būtų galima saugiai valdyti.
- Venkite nepatogių rankų judesių, dėl kurių jūs galite staiga nuslysti į šlifavimo juostą arba šlifavimo diską.
- Kai apdirbate didelius ruošinius, stalo aukštyje turėtumėte naudoti papildomą atramą.
- Niekada nešlifukite neatremto ruošinio. Atrėmkite ruošinį stalu arba atrama, išskyrus kreivus ruošinius išorinėje šlifavimo disko pusėje.
- Prieš įjungdami mašiną, visada pašalinkite nuo stalo, atramos arba šlifavimo juostos atliekas ir kitas dalis.
- Kai šlifavimo mašina veikia, nieko neplanuokite ir nemontuokite ant stalo.

- Kai įrengiate arba išmontuojate priedus, išjunkite mašiną ir ištraukite kištuką iš kištukinio lizdo.
- Jei įrankis įjungtas arba dar nevisiškai sustojęs, niekada nepasišalinkite iš įrankio darbo zonos.
- Visada padėkite ruošinį ant šlifavimo stalo. Šlifuodami lėkštiniu šlifavimo disku, kreivus ruošinius padėkite ant stalo.

6. Liekamieji pavojai

Mašina pagaminta pagal technikos lygį ir pripažintas saugumo technikos taisykles. Tačiau dirbant galima pavienė liekamoji rizika.

- Pirštų ir rankų sužalojimo pavojus dėl besisukančio šlifavimo įrankio netinkamai kreipiant arba atremiant ruošinį, kurį reikia šlifuoti.
- Pavojus susižaloti dėl nusviestų ruošinių netinkamai laikant arba kreipiant.
- Pavojus dėl elektros srovės naudojant netinkamus elektros prijungimo laidus.
- Be to, nepaisant visų priemonių, kurių buvo imtasi, galima neakivaizdi liekamoji rizika.
- Liekamąją riziką galima sumažinti, jei bus laikomasi saugos nurodymų ir įrenginys bus naudojamas pagal paskirtį bei bus atsižvelgta į visą naudojimo instrukciją.

7. Techniniai duomenys

1,3 mm	460 x 360 x 280 mm
Disko ø	150 mm
Disko apskukos	2980 min ⁻¹
Šlifavimo disko matmenys	915 x 100 mm
Šlifavimo disko greitis	7,5 m/s
Įstriža padėtis	0° – 90°
Stalo matmenys	225 x 160 mm
Įstriža stalo padėtis	0°-45°
Svoris	16,5 kg
Variklis	230-240 V~ / 50 Hz
Įmamoji galia	370 W

Pasilikame teisę atlikti techninius pakeitimus!

Triukšmo ir vibracijos vertės buvo nustatytos pagal EN3 62841-1.

Garso slėgio lygis L_{pA}	81 dB(A)
Neapibrėžtis K_{pA}	3 dB
Garso galios L_{WA}	94 dB(A)
Neapibrėžtis K_{WA}	3 dB

Naudokite klausos apsaugą.

Dėl triukšmo galima prarasti klausą. Bendrosios vibracijų spinduliuotės vertės (trijų krypčių vektorių suma) nustatytos pagal EN 62841-1.

8. Montavimas ir valdymas

Prieš pradėdami eksploatuoti

Prieš prijungdami įsitikinkite, kad duomenys specifikacijų lentelėje sutampa su tinklo duomenimis.

Įspėjimas!

Prieš atlikdami įrenginio nustatymus, visada ištraukite tinklo kištuką.

- Prieš pradėdami eksploatuoti reikia tinkamai sumontuoti visus dangčius ir saugos įtaisus.
- Šlifavimo juosta ir plokščiasis šlifavimo diskas turi galėti laisvai judėti.
- Žiūrėkite, kad jau apdirboje medienoje nebūtų svetimų kūnių, pvz., vinių arba varžtų ir t. t.
- Prieš aktyvindami jungiklį, įsitikinkite, ar šlifavimo popierius tinkamai sumontuotas ir judančios dalys lengvai juda.

8.1 Montavimas (1–5 pav.)

- Pritvirtinkite apatinę disko apsaugą (15) varžtais (16). (2 pav.)
- Sumontuokite šlifavimo stalą (14) ir užfiksuokite sparnuotuoju varžtu (1). (3+4 pav.) Šlifavimo stalą (14) galima reguliuoti be pakopų nuo 0 ° iki 45 ° naudojant skersinio pjaustymo skalę (2) ir fiksuojamą varžtą (1).
- Reguluojama skersinė atrama (13) užtikrina augų ruošinio kreipimą. Dėmesio! Lėkštinis šlifavimo diskas (11) turi galėti laisvai judėti, tačiau atstumas tarp šlifavimo stalo (14) ir plokščiojo šlifavimo disko (11) turi būti ne didesnis nei 1,6 mm.
- Uždėkite atraminį bėgelį (7) ir pritvirtinkite varžtais su vidiniais šešiabriauniais (17) (5 pav.). Dėmesio! Šlifavimo juosta (6) turi laisvai judėti.

8.2 Šlifavimo juostos (6) keitimas (6–9 pav.)

- Ištraukite tinklo kištuką.
- Išsukite varžtus (18).

- Nuimkite šlifavimo juostos apsaugą (19).
- Judinkite šlifavimo juostos įtempiklį (10) į dešinę, kad atpalaiduotumėte šlifavimo juostą (6).
- Nuimkite šlifavimo juostą (6) į galą.
- Naują šlifavimo juostą vėl sumontuokite atvirkštinė eilės tvarka. Dėmesio! Atkreipkite dėmesį į eigos kryptį: ant korpuso ir vidinėje šlifavimo juostos pusėje!

8.3 Šlifavimo juostos (6) nustatymas

- Ištraukite tinklo kištuką.
- Šlifavimo juostą (6) ranka lėtai stumkite eigos kryptimi.
- Šlifavimo juosta (6) turi judėti šlifavimo paviršiumi. Jei taip nėra, tai galima sureguliuoti rievėtuojų varžtu (8).

8.4 Šlifavimo juostos (6) šlifavimo padėties reguliavimas (10–12 pav.)

- Atlaisvinkite varžtą su vidiniu šešiabriauniu (5).
- Judinkite šlifavimo juostą (6) į viršų į norimą padėtį.
- Vėl priveržkite varžtą su vidiniu šešiabriauniu (5), kad užfiksuotumėte šią padėtį.
- Kaip ruošinio atramą šioje padėtyje galima naudoti šlifavimo stalą. Tuo tikslu iš pradžių reikia atlaisvinti abu varžtus su vidiniais šešiabriauniais (17) bei po to nuimkite atraminį bėgelį (7). Šlifavimo stalą dabar įstumkite į laikančiojo vamzdžio (20) skylę ir užfiksuokite fiksuojamą varžtu (1).

8.5 Šlifavimo popieriaus ant plokščiojo šlifavimo disko (11) pakeitimas

Išmontuokite apatinę disko apsaugą (15), išsukdami 2 varžtus (16). Nutraukite šlifavimo popierių nuo plokščiojo šlifavimo disko (11) ir sumontuokite naują (sukibimas).

Naudojimas kaip stacionarios mašinos

Nuolatiniam naudojimui rekomenduojama sumontuoti ant darbatalio.

- Tam pažymėkite gręžimo skylės, šlifavimo mašiną pastatydami taip, kaip ją vėliau reiks įrengti, ir pažymėkite skylių, kurias reikia išgręžti, padėtyje ant darbatalio.
- Pragręžkite skylės pro darbatalį.
- Padėkite šlifavimo mašiną virš skylių ir prakiškite tinkamus varžtus iš viršaus pro šlifavimo mašinos ir darbatalio skylės.
- Dabar iš apačios tvirtai prisukite šlifavimo mašiną pakištomis poveržlėmis ir tinkamomis šešiabriaunėmis veržlėmis.

Naudojimas kaip mobilios mašinos

Norint šlifavimo mašiną mobiliai naudoti, rekomenduojama ją sumontuoti ant tinkamos pagrindinės plokštės. Ją tada galite pritvirtinti prie atitinkamo darbatalio. Pagrindinė plokštė turėtų būti ne plonesnė nei 19 mm ir gerokai didesnė už šlifavimo mašiną, kad rastumėte vietos gnybtams.

- Pažymėkite ant pagrindinės plokštės skylės, kurias reikia išgręžti.
 - Tęskite, kaip aprašyta punkte „Naudojimas kaip stacionarios mašinos“ paskutiniuose 3 žingsniuose.
- Nurodymas Atkreipkite dėmesį į tai, kad varžtai būt tinkamo ilgio. „Spax“ varžtai neturi išsikišti, kad nebūtų pažeistas pagrindas, o šešiabriauniai varžtai turi priešingai išsikišti, kad būtų galima sumontuoti poveržles ir šešiabriaunes veržles.

8.6 Įjungiklis / išjungiklis (12)

- Paspaudus žalią mygtuką „1“, galima įjungti šlifuo-klį.
 - Norint vėl išjungti šlifuo-klį, reikia paspausti raudoną mygtuką „0“.
- Įspėjimas: norėdami įjungti ir išjungti šlifavimo stakles, niekada nesilenkite per įrenginį jungiklio link! Pavojus susižaloti!

8.7 Šlifavimas

- Šlifudami ruošinį visada tvirtai laikykite.
- Jo stipriai nespauskite.
- Šlifuojant ant šlifavimo juostos arba šlifavimo plokštės, ruošinį reikia judinti į vieną ir į kitą puses, norint išvengti, kad šlifavimo popierius nudiltų vienoje pusėje!
- Svarbu! Medžio gabalus visada šlifuo-kite rievėtumo kryptimi, kad jie neskilinėtų. Dėmesio! Jei dirbant diskas arba šlifavimo juosta užsiblokuotų, išimkite ruošinį ir palaukite, kol įrenginys vėl pasieks savo didžiausiąjį sūkių skaičių.

9. Transportavimas

Jei įrenginį norite transportuoti į kitą vietą, išjunkite įrenginį iš tinklo ir pastatykite jį kitoje tam numatytoje srityje.

10. Darbo nurodymai

Nuosklembų ir kraštų šlifavimas (14 pav.)

Darbatalį galima sureguliuoti be pakopų nuo 0° iki 45°.

- Tam atlaisvinkite fiksavimo varžtą (1).

- Paverskite darbatalį norimu kampu. Dėmesio: darbatalis net ir paverstas nuo šlifavimo disko niekada neturėtų būti nutolęs daugiau nei 1,6 mm!
- Vėl priveržkite fiksavimo varžtą (1).

Priekinių pusių šlifavimas naudojant skersinio pjaustymo šablono (15 pav.)

Naudojant komplekte esantį skersinio pjaustymo šablono (13), lengviau tiksliai šlifuoti. Rekomenduojame jį naudoti šlifuojant (trumpas) priekines puses. Nuoroda: judinkite ruošinį visada iš kairės į šlifavimo disko centrą ir niekada už jo! Pavojus susižaloti dėl nusviesto ruošinio!

Horizontalusis ir vertikalusis šlifavimas (10-12+16 pav.)

Jūsų šlifavimo mašiną galima naudoti horizontaliai ir vertikaliai. Darbatalį prasminga naudoti abiem naudojimo tikslams.

- Atlaisvinkite varžtą su vidiniu šešiabriauniu (5).
- Judinkite šlifavimo juostą (6) į viršų į norimą padėtį.
- Vėl priveržkite varžtą su vidiniu šešiabriauniu (5), kad užfiksuotumėte šią padėtį.
- Kaip ruošinio atramą šioje padėtyje galima naudoti šlifavimo stalą. Tuo tikslu iš pradžių reikia atlaisvinti abu varžtus su vidiniais šešiabriauniais (17) bei po to nuimkite atraminį bėgelį (7). Šlifavimo stalą dabar įstumkite į laikančiojo vamzdžio (20) skylę ir užfiksuokite varžtu (1).

Nuoroda: šlifuo-kite ilgus ruošinius vertikalioje padėtyje, ruošinį tolygiai judindami šlifavimo juosta.

Paviršių šlifavimas ant šlifavimo juostos (17 pav.)

- Tvirtai laikykite ruošinį (W). Saugokite pirštus! Pavojus susižaloti!
- Kreipkite ruošinį tolygiai šlifavimo juosta, jį tvirtai spausdami prie šlifavimo atramos (7). Dėmesio: ypač būkite atsargūs šlifudami plonas arba ilgus medžiagas (galimai netgi be šlifavimo atramos (7)). Niekada nespauskite per stipriai, kad nušlifotą medžiagą būtų galima nutransportuoti nuo šlifavimo juostos.

Įgautų apvalumų šlifavimas (18 pav.)

Įspėjimas: tiesių ruošinių priekinių pusių nešlifuo-kite ant griebtuvinio veleno (R)! Tuo metu ruošinys (W) gali būti nusviestas. Pavojus susižaloti!

Įgautus apvalumus visada šlifuo-kite ant šlifavimo juostos ant griebtuvinio veleno.

- Tvirtai laikykite ruošinį. Saugokite pirštus! Pavojus susižaloti!

- Kreipkite ruošinį tolygiai šlifavimo juosta. Dėmesio: ypač būkite atsargūs šlifuodami plonas arba ilgas medžiagas.

Išgaubtų apvalumų šlifavimas (19 pav.)

Išgaubtus apvalumus reikia šlifuoti šlifavimo disku, ruošinį (W) kreipiant nuo kairiojo krašto šlifavimo disko vidurio link.

- Tvirtai laikykite ruošinį. Saugokite pirštus! Pavojus susižaloti!
- Spauskite ruošinį tolygiai prie šlifavimo disko ir tuo metu judinkite jį iš kairės į šlifavimo disko centrą. Įspėjimas: įgaubtų apvalumų niekada nešlifaukite dešinėje šlifavimo disko pusėje! Ruošinys gali būti nusviesintas! Pavojus susižaloti!

11. Techninė priežiūra

Įspėjimas! Prieš atlikdami bet kokius nustatymo, priežiūros ir remonto darbus, ištraukite tinklo kištuką!

Bendrieji techninės priežiūros darbai

Retkarčiais nuvalykite nuo įrenginio šluoste skiedras ir dulkes. Kad prailgintumėte įrenginio eksploatavimo trukmę, ieną kartą per mėnesį sutepkite pasukamas dalis. Netepkite variklio.

Plastikui valyti nenaudokite šveitinančių priemonių.

Bendrosios techninės priežiūros nuorodos

Po kiekvieno naudojimo šlifavimo stakles reikia kruopščiai išvalyti. Visas judančias dalis reguliariai sutepkite alyva. Patepkite darbatalį plonu pastos konsistencijos automobiliams skirtu vašku (automotive type paste wax); taip bus lengviau išvalyti darbatalį.

Valymas

Juostiniame ir diskiniame šlifuko klyje gali kauptis dulksės. Reguliariai apžiūrėkite (geriausia po kiekvieno naudojimo) ir pašalinkite dulkes, pvz., nupūsdami arba atsargiai suslėgtuoju oru.

Aptarnavimo informacija

Reikia atsižvelgti į tai, kad atitinkamos šio produkto detalės priklausomai nuo naudojimo arba natūraliai nusidėvi, arba yra reikalingos kaip darbinė medžiaga. Besidėvinčios detalės*: Anglies šepetėliai, trapecinis diržas, šlifavimo terpė

* netiekiamos kartu su prietaisu!

Atsarginių dalių ir priedų įsigysite mūsų techninės priežiūros centre. Tam nuskenokite tituliname lape esantį QR kodą.

12. Laikymas

Laikykite įrenginį ir jo priedus tamsioje, sausoje, apsaugotoje nuo šalčio ir vaikams nepasiekiamoje vietoje. Optimali laikymo temperatūra yra nuo 5 iki 30 °C. Laikykite elektrinį įrankį originalioje pakuotėje.

Uždėkite elektrinį įrankį, kad apsaugotumėte jį nuo dulkių arba drėgmės.

Laikykite naudojimo instrukciją prie elektrinio įrankio.

13. Elektros prijungimas

Prijungtas elektros variklis yra parengtas naudoti. Jungtis atitinka tam tikras DE ir DIN nuostatas. Kliento tinklo jungtis ir naudojamas ilginamasis laidas turi atitikti šiuos reikalavimus.

Pažeistas elektros prijungimo laidas

Dažnai pažeidžiama elektros prijungimo laidų izoliacija.

To priežastys gali būti:

- prispaudimo vietos, kai prijungimo laidai nutiesiami pro langus arba durų plyšius;
- sulenkimo vietos netinkamai pritvirtinus arba nutiesus prijungimo laidą;
- įpjovimo vietos pervažius prijungimo laidą;
- izoliacijos pažeidimai išplėšus iš sieninio kištukinio lizdo;
- įtrūkimai dėl izoliacijos senėjimo.

Tokių pažeistų elektros prijungimo laidų negalima naudoti ir dėl pažeistos izoliacijos jie yra pavojingi gyvybei. Reguliariai tikrinkite, ar elektros prijungimo laidai nepažeisti. Atkreipkite dėmesį į tai, kad tikrinant prijungimo laidus nekabotų ant elektros srovės tinklo.

Elektros prijungimo laidai turi atitikti tam tikras VDE ir DIN nuostatas. Naudokite prijungimo laidas, pažymėtus: H05VV-F.

Žyma tipo pavadinime prijungimo kabelyje yra privaloma.

Kintamosios srovės variklis

- Tinklo įtampa turi būti 220-240 V~.
- Ilginamųjų laidų iki 25 m ilgio skerspjūvis turi būti 1,5 kvadratinio milimetro.

Prijungimo būdas Y

Jei šio įrenginio prijungimo prie tinklo laidas pažeistas, jį privalo pakeisti gamintojas, jo klientų aptarnavimo tarnyba arba panašią kvalifikaciją turintis asmuo, kad būtų išvengta pavojų.

Prijungti ir remontuoti elektros įrangą leidžiama tik kvalifikuotam elektrikui.

Kilus klausimų, nurodykite tokius duomenis:

- variklio srovės rūšį;
- duomenis iš įrenginio specifikacijų lentelės;
- duomenis iš variklio specifikacijų lentelės.

14. Utilizavimas ir pakartotinis atgavimas



Siekiant išvengti transportavimo pažeisimų, įrenginys yra pakuotėje. Ši pakuotė yra žalia, taigi, ją galima naudoti pakartotinai arba grąžinti į medžiagų cirkuliacijos ciklą. Įrenginys ir jo priedai sudaryti iš įvairių medžiagų, pvz., metalo ir plastikų. Pristatykite sugedusias konstrukcines dalis į specialių atliekų utilizavimo punktą. Teiraukitės specializuotoje parduotuvėje arba bendrijos administracijos skyriuje!

Nemeskite senų prietaisų į buitines atliekas!



Šis simbolis rodo, kad pagal Direktyvą dėl elektros ir elektroninės įrangos atliekų (2012/19/ES) ir nacionalinius įstatymus šio gaminio negalima mesti į buitines atliekas. Šį gaminį reikia atiduoti į tam numatytą surinkimo punktą. Tai galima, pvz., atlikti perkant atiduodant panašų gaminį arba pristatant į įgaliotą surinkimo vietą, kurioje paruošiami seni elektriniai ir elektroniniai prietaisai. Netinkamai elgiantis su senais prietaisais, dėl potencialiai pavojingų medžiagų, kurių dažnai būna senuose elektriniuose ir elektroniniuose prietaisuose, galimas neigiamas poveikis aplinkai ir žmonių sveikatai. Be to, tinkamai utilizuodami šį gaminį, prisidėsite prie efektyvaus natūralių išteklių panaudojimo. Informacijos apie senų prietaisų surinkimo punktus Jums suteiks miesto savivaldybėje, viešojoje utilizavimo įmonėje, įgaliotame senų elektrinių ir elektroninių prietaisų utilizavimo punkte arba Jūsų atliekas išvežančioje bendrovėje.

15. Sutrikimų šalinimas

Sutrikimas	Galima priežastis	Ką daryti?
Variklis nepasileidžia	a) Pažeistas įj./išj. jungiklis b) Pažeistas įj./išj. jungiklio laidas c) Pažeista įj./išj. jungiklio relė d) Perdegęs saugiklis e) Apedegęs variklis	a-d) Prieš naudodami šlifavimo mašiną, pakeiskite visas pažeistas dalis. e) Susisiekite su savo vietiniu techninės priežiūros centru arba įgaliota techninės priežiūros tarnyba. Kiekvienas remonto bandymas, jei jį atlieka nekvalifikuotas personalas, gali kelti pavojų.
Veikianti mašina tampa lėtesnė	Ruošinys per stipriai spaudžiamas.	Mažiau spauskite ruošinį.
Šlifavimo juosta nukrenta nuo varančiųjų diskų.	Ji juda ne takelyje.	Sureguliuokite takelį.
Šlifuojant mediena dega.	a) Šlifavimo diskas arba juosta padengti tepalu. b) Ruošinys per stipriai spaudžiamas.	a) Pakeiskite juostą arba diską. b) Mažiau spauskite ruošinį.

Simbolu, kas atrodas uz ierīces, skaidrojums

	<p>Svarīgi! Bīstami dzīvībai, ievainojumiem vai bojājumiem ar rīku, risks neatbilstības!</p>
	<p>Pirms lietošanas sākšanas izlasiet un ievērojiet lietošanas instrukciju un drošības norādījumus!</p>
	<p>Lietojiet aizsargbrilles!</p>
	<p>Lietojiet ausu aizsargus!</p>
	<p>Rodoties putekļiem, lietojiet elpošanas masku!</p>
	<p>Ievērtībai! Savainošanās risks! Neaiztieciet strādājošu slīpripu!</p>
	<p>Uzmanies! Pirms uzstādīšanas, tīrīšanas, izmaiņām, uzturēšanu, glabāšanu un transportēšanu izslēdziet un atvienojiet to.</p>

Satura rādītājs:**Lappuse:**

1.	Ievads.....	170
2.	Lerīces apraksts	170
3.	Piegādes komplekts	170
4.	Paredzētajam mērķim atbilstoša lietošana	170
5.	Elektroinstrumentu vispārējie drošības norādījumi	171
6.	Atlikušie riski	173
7.	Tehniskie raksturlielumi	173
8.	Uzstādīšana un vadība	174
9.	Transportēšana.....	175
10.	Darba norādījumi	175
11.	Apkope	176
12.	Glabāšana	176
13.	Pieslēgšana elektrotīklam	176
14.	Likvidācija un atkārtota izmantošana	177
15.	Traucējumu novēršana	177

1. Ievads

Ražotājs:

Scheppach GmbH
Günzburger Straße 69
D-89335 Ichenhausen

Godātais klient!

Vēlam prieku un izdošanos, strādājot ar Jūsu jauno ierīci.

Norādījums!

Šīs ierīces ražotājs saskaņā ar piemērojamo Vācijas Likumu par atbildību par ražojumiem nav atbildīgs par zaudējumiem, kas rodas šai ierīcei vai šīs ierīces dēļ saistībā ar:

- nepareizu lietošanu,
- lietošanas instrukcijas neievērošanu,
- trešo personu, nepilnvarotu speciālistu veiktu remontu,
- neoriģinālo rezerves daļu montāžu un nomaiņu,
- paredzētajam mērķim neatbilstošu lietošanu,
- elektroiekārtas atteici, neievērojot elektrības noteikumus un VDE noteikumus 0100, DIN 57113 / VDE0113.

Levērojiet!

Pirms montāžas un lietošanas sākšanas izlasiet visu lietošanas instrukcijas tekstu.

Šai lietošanas instrukcijai ir jāpalīdz Jums iepazīt elektroierīci un izmantot tās izmantošanas iespējas atbilstoši paredzētajam mērķim.

Lietošanas instrukcijā ir sniegti svarīgi norādījumi par drošu, pareizu un ekonomisku darbu ar elektroinstrumentu, lai izvairītos no riskiem, ietaupītu remonta izdevumus, samazinātu dīkstāves laikus un palielinātu elektroinstrumenta uzticamību un darbību.

Papildus šīs lietošanas instrukcijas drošības noteikumiem noteikti jāievēro attiecīgajā valstī piemērojamie noteikumi par elektroinstrumenta lietošanu.

Glabājiet lietošanas instrukciju pie elektroinstrumenta plastmasas maisiņā, sargājot no netīrumiem un mitruma. Pirms darba sākšanas tā jāizlasa un rūpīgi jāievēro ikvienam operatoram. Ar elektroinstrumentu drīkst strādāt tikai personas, kas pārzina elektroinstrumenta lietošanu un ir instruētas par ar to saistītajiem riskiem. Jāievēro noteiktais minimālais vecums.

Līdztekus šajā lietošanas instrukcijā sniegtajiem drošības norādījumiem un attiecīgās valsts īpašajiem noteikumiem jāievēro vispārārtītie tehnikas noteikumi par kokapstrādes iekārtu lietošanu.

Mēs neuzņemamies atbildību par nelaimes gadījumiem vai zaudējumiem, kas rodas, ja neņem vērā šo instrukciju un drošības norādījumus.

2. Lerīces apraksts

1. Slīpēšanas galda fiksācijas skrūve
2. Leņķa skala
3. Nosūkšanas īscaurule
4. Pamatplātne
5. Iekšējā sešstūra skrūve
6. Slīplente
7. Atbalstsliede
8. Slīplentes iestatīšanas uzvelmēta skrūve
9. Balstkāja
10. Slīplentes spriegotājs
11. Šķīvjveida slīprija
12. Ieslēgšanas/izslēgšanas slēdzis
13. Šķērsatbalsts
14. Slīpēšanas galds

3. Piegādes komplekts

- Atveriet iepakojumu un uzmanīgi izņemiet ierīci.
- Noņemiet iepakojuma materiālu, kā arī iepakojuma un transportēšanas stiprinājumus (ja tādi ir).
- Pārbaudiet, vai piegādes komplekts ir pilnīgs.
- Pārbaudiet, vai ierīce un piederumi transportēšanas laikā nav bojāti.
- Ja iespējams, uzglabājiet iepakojumu līdz garantijas termiņa beigām.

Uzmanību!

Ierīce un iepakojuma materiāls nav rotaļlietas! Bērni nedrīkst rotaļāties ar plastmasas maisiņiem, plēvēm un sīkām detaļām! Pastāv norīšanas un nosmakšanas risks!

- Lentas un šķīvjveida ripas slīpmašīna
- Šķērsatbalsts
- Slīpēšanas galds
- Slīplente
- Slīprija
- Oriģinālās lietošanas instrukcijas tulkojums

4. Paredzētajam mērķim atbilstoša lietošana

Jostas un disku slīpmašīna tiek izmantota visu veidu koka slīpēšanai, atkarībā no mašīnas izmēra.

Ierīce atbilst spēkā esošajai EK Mašīnu direktīvai.

- Jāievēro ražotāja drošības, darba un apkopes noteikumi, kā arī tehniskajos raksturlielumos minētie izmēri.
- Jāievēro atbilstošie nelaimes gadījumu novēršanas noteikumi un citi vispārztītie drošības tehnikas noteikumi.
- Ierīci drīkst lietot, apkopt vai labot tikai personas, kuras to pārzina, un ir instruētas par riskiem. Patvaļīgas ierīces izmaiņas izslēdz ražotāja atbildību par šādu darbību rezultātā izrietošajiem bojājumiem.
- Ierīci drīkst lietot tikai ar ražotāja oriģinālajiem pieiederumiem un oriģinālajiem instrumentiem.
- Jebkura lietošana, kas neatbilst šim mērķim, ir uzskatāma par noteikumiem neatbilstošu. Par šādu darbību rezultātā izrietošajiem bojājumiem ražotājs nav atbildīgs; risku uzņemas vienīgi pats lietotājs.

Ņemiet vērā, ka mūsu ierīces atbilstoši paredzētajam mērķim nav konstruētas komerciālai, amatnieciskai vai rūpnieciskai izmantošanai. Mēs neuzņemamies garantiju, ja ierīci izmanto komerciālos, amatniecības vai rūpniecības uzņēmumos, kā arī līdzīgos darbos.

5. Elektroinstrumentu vispārējie drošības norādījumi

⚠ Brīdinājums! Izlasiet visus drošības norādījumus un norādes. Drošības norādījumu un norāžu neievērošana var izraisīt elektrisko triecienu, ugunsgrēku un/vai smagus savainojumus.

Uzglabājiet visus drošības norādījumus un instrukcijas nākotnei.

Drošības norādījumos izmantotais jēdziens "Elektroinstrumenti" attiecas uz elektroinstrumentiem, kurus darbina no elektrotīkla (ar tīkla barošanas kabeli), un uz elektroinstrumentiem, kurus darbina no akumulatora (bez tīkla barošanas kabeļa).

1) Darba drošība

- Uzturiet savu darba vietu tīru un labi apgaismotu.** Nekārtība vai neapgaismotas darba vietas var radīt nelaimes gadījumus.
- Nedarbojieties ar elektroinstrumentu sprādzienbīstamā vidē, kurā atrodas viegli aizdedzināmi šķidrums, gāzes vai putekļi.** Elektroinstrumenti generē dzirksteles, kas var aizdedzināt putekļus vai tvaikus.
- Nelaidiet klāt bērņus un citas personas elektroinstrumenta lietošanas laikā.**

Uzmanības novēršanas gadījumā jūs varat zaudēt kontroli pār elektroinstrumentu.

2) Elektriskā drošība

- Elektroinstrumenta kontaktspraudnim jāiederas kontaktligzdā.** Kontaktdakšu nekādā veidā nedrīkst izmainīt. Neizmantojiet adaptera kontaktspraudņus kopā ar iezemētiem elektroinstrumentiem. Neizmainīti spraudņi un piemērotas kontakligzdas mazina elektriskā trieciena risku.
- Nepieļaujiet fizisko kontaktu ar iezemētām virsmām, piem., caurulēm, apkures aprīkojumu, plītiņiem un ledusskapjiem.** Pastāv paaugstināts elektriskā trieciena risks, ja jūs uķermenis ir iezemēts.
- Sargājiet elektroinstrumentus no lietus vai slapjuma.** Ūdens iekļūšana elektroinstrumentā palielina elektriskā trieciena risku.
- Neizmantojiet kabeli citam nolūkam, lai pārnēsātu, uzkarinātu elektroinstrumentu vai atvienotu kontaktspraudni no kontaktligzdas.** Sargājiet vadu no karstuma, eļļas, asām malām vai kustīgām ierīces daļām. Bojāti vai sapinušies vadi palielina elektriskā trieciena risku.
- Kad darbojaties ar elektroinstrumentu ārpus telpām, izmantojiet tikai pagarinātāja kabelus, kuri ir piemēroti arī darbiem ārpus telpām.** Darbiem ārpus telpām piemērota pagarinātāja kabeļa lietošana mazina elektriskā trieciena risku.
- Ja elektroinstrumenta lietošana mitrā vidē nav novēršama, izmantojiet noplūdstrāvas aizsargslēdzi.** Noplūdstrāvas aizsargslēdža lietošana mazina elektriskā trieciena risku.

3) Personu drošība

- Rīkojieties piesardzīgi un pievērsiet uzmanību tam, ko darāt, un prātīgi sāciet darbu ar elektroinstrumentu.** Nelietojiet elektroinstrumentu, ja esat noguris vai atrodaties narkotisko vielu, alkohola vai medikamentu iespaidā. Neuzmanības brīdis elektroinstrumenta lietošanas laikā var izraisīt nopietnus savainojumus.
- Lietojiet individuālos aizsardzības līdzekļus un vienmēr uzlieciet aizsargbrilles.** Individuālo aizsardzības līdzekļu lietošana, piem., preputekļu respirators, neslīdoši drošības apavi, aizsargķivere vai ausu aizsargi, atkarībā no elektroinstrumenta veida un izmantošanas, mazina savainojumu risku.

- c) **Nepieļaujiet nejaušu lietošanas sākšanu.** Pārliecinieties, vai elektroinstrumentis ir izslēgts, pirms jūs to pievienojat pie elektroapgādes un/vai akumulatora, to satverat vai pārnēsājat. Ja ierīces pārnēsāšanas laikā turat pirkstu uz slēdža vai ierīci ieslēgtā veidā pievienojat pie elektroapgādes, tad var notikt nelaimes gadījumi.
- d) **Pirms ieslēdzat elektroinstrumentu, noņemiet regulēšanas darbarīkus vai uzgriežņu atslēgas.** Instruments vai atslēga, kas atrodas rotējošā ierīces daļā, var radīt savainojumus.
- e) **Nepieļaujiet nedabiskas ķermeņa pozas.** Ieņemiet drošu stāvokli un vienmēr turiet līdzsvaru. Tādējādi jūs varat labāk kontrolēt elektroinstrumentu negaidītās situācijās.
- f) **Valkājiet piemērotu apģērbu. Nevalkājiet plašas drēbes vai nelietojiet rotaslietas.** Sargājiet matus, drēbes un cimdus no kustīgajām daļām. Kustīgās daļas var satvert vaļīgu apģērbu, rotaslietas vai garus matus.
- g) **Ja ir iespējams uzstādīt putekļu nosūkšanas iekārtas un putekļu uztveršanas iekārtas, pārliecinieties, vai tās ir pievienotas, un tiek pareizi izmantotas.** Putekļu nosūkšanas iekārtas izmantošana var mazināt bīstamību, ko rada putekļi.
- h) **Neuzskatiet, ka esat pilnīgā drošībā, un neignorējiet elektroinstrumenta drošības tehnikas noteikumus, pat ja pēc daudzām lietošanas reizēm pārzināt elektroinstrumentu.** Nevērīga rīkošanās var sekundes daļās radīt smagus savainojumus.

4) Elektroinstrumenta izmantošana un apkalpošana

- a) **Nepārslogojiet ierīci.** Izmantojiet savā darbā šim nolīkam paredzētu elektroinstrumentu. Ar piemērotu elektroinstrumentu jūs darbojaties labāk un drošāk norādītajā jaudas diapazonā.
- b) **Nelietojiet elektroinstrumentu, kuram ir bojāts slēdzis.** Elektroinstrumentis, kuru nav iespējams vairs ieslēgt vai izslēgt, ir bīstams, un tas ir jāsalabo.
- c) **Atvienojiet kontaktspraudni no kontaktligzdas un/vai noņemiet noņemamo akumulatoru, pirms veicat ierīces regulējumus, nomaināt darbinstrumenta daļas vai noliekat projām elektroinstrumentu.** Šis piesardzības pasākums novērš elektroinstrumenta nejaušu palaišanu.
- d) **Uzglabājiet neizmantotos elektroinstrumentus bērniem nepieejamā vietā.**

Neļaujiet lietot elektroinstrumentu personām, kuras nepazīna to vai nav izlasījušas šīs norādes. Elektroinstrumenti ir bīstami, ja tos lieto nepieredzējušas personas.

- e) **Rūpīgi kopiet elektroinstrumentus.** Pārbaudiet, vai kustīgās daļas nevainojami darbojas un neiestrēgst, vai daļas nav salūzušas vai nav bojātas tā, ka ir traucēta elektroinstrumenta darbība. Pirms elektroinstrumenta lietošanas uzticiet salabot bojātās daļas. Daudzu nelaimes gadījumu cēlonis ir slikti apkopti elektroinstrumenti.
- f) **Uzturiet griezējinstrumentus asus un tīrus. Rūpīgi kopīti griezējinstrumenti ar asām griezējmalām mazāk iestrēgst un ir vieglāk vadāmi.**
- g) **Izmantojiet elektroinstrumentu, piederumus, darbinstrumentus utt. atbilstoši šīm norādēm.** Turklāt ņemiet vērā darba apstākļus un izpildāmo darbu. Elektroinstrumenta lietošana citiem neparedzētiem lietošanas gadījumiem var radīt bīstamas situācijas.
- h) **Nodrošiniet, lai rokturi un satveršanas virsmas būtu sausas, tīras un nebūtu notraipītas ar eļļu un ziežvielu.** Slideni rokturi un satveršanas virsmas neaļauj elektroinstrumenta drošu vadību un kontroli neparedzamās situācijās.

5) Serviss

- a) **Uzticiet savu elektroinstrumentu labot tikai kvalificētiem speciālistiem un, izmantojot tikai oriģinālās rezerves daļas. Tādējādi nodrošina to, ka būs saglabāta elektroinstrumenta drošība.**

Brīdinājums! Šis elektroinstrumentis darba laikā rada elektromagnētisko lauku. Šis lauks noteiktos apstākļos var traucēt aktīvo vai pasīvo medicīnisko implantu darbību. Lai mazinātu nopietnu vai nāvējošu savainojumu risku, personām ar medicīniskajiem implantiem pirms elektroinstrumenta lietošanas ieteicams konsultēties ar ārstu un ražotāju.

Lentes un šķīvjuveida ripas slīpmašīnas papildu drošības noteikumi

BRĪDINĀJUMS! !Neizmantojiet šo ierīci, pirms tā nav pilnīgi salikta un uzstādīta atbilstoši instrukcijām.

- Ja nepārzināt slīpmašīnas vadību, pieprasiet instrukcijas no vadītāja, pasniedzēja vai citas kvalificētas personas.

- **IEVĒRĪBAI!** Št ierīce ir izstrādāta tikai koksnes vai koksnei līdzīga materiāla slīpēšanai. Citu materiālu slīpēšana var radīt ugunsgrēku, savainojumus vai ražojuma bojājumus.
- Vienmēr izmantojiet aizsargbrilles.
- Št ierīce jāizmanto tikai iekšējās darbos.
- **SVARĪGI!** Uzstādiet un izmantojiet ierīci tikai uz horizontālas virsmas. Montāža uz nehorizontālas virsmas var radīt motora bojājumus.
- Ja pastāv tendence, ka ierīce varētu apgāzties vai pārvietoties lietošanas laikā, it īpaši slīpējot garus vai smagus darba materiālus, ierīce labi jāsavieno ar nesošo virsmu.
- Pārliicinieties, vai slīplente virzās pareizajā virzienā. Ievērojiet šim nolūkam bultiņas lentes otrajā pusē.
- Pārliicinieties, vai pareizi vada slīplenti, tā ka tā nevar noritināties no dzenošajiem skrīmeļiem.
- Pārliicinieties, vai slīplente nav satinusies vai nav vaļīga.
- Noturiet darba materiālu, kad to slīpējat.
- Vienmēr izmantojiet atbalstu, kad izmantojat lentes slīpmašīnu horizontālajā pozīcijā.
- Vienmēr noturiet darba materiālu stingri pie galda, kad izmantojat šķītvjveida ripas slīpmašīnu.
- Vienmēr noturiet darba materiālu pie slīpripas uz leju darbojošās puses, tā ka darba materiāls labi piekļaujas pie galda. Ja jūs izmantojat slīpripas uz augšu darbojošos pusi, darba materiālu var aizmest projām un tādējādi apdraudēt personas.
- Vienmēr ievērojiet minimālu atstājumu apm. 1,6 mm vai mazāku starp galdu vai atbalstu un slīplenti vai slīpripu.
- Nelietojiet cimdus un neturiet darba materiālu ar lupatiņu, kad slīpējat darba materiālu.
- Slīpējiet ar kokmateriāla gauda lielumu.
- Nekad neslīpējiet darba materiālus, kas ir pārāk mazi drošai vadībai.
- Nepieļaujiet neērtas roku kustības, kuru laikā jūs varētu pēkšņi noslīdēt pie slīpēšanas lentes vai slīpēšanas diska.
- Kad apstrādājat lielus darba materiālus, jums vajadzētu izmantot papildu atbalstu galda augstumā.
- Nekad neslīpējiet neatbalstītu darba materiālu. Atbalstiet darba materiālu ar galdu vai atbalstu, izņemot izliektus darba materiālus – pie slīpēšanas diska ārpusēs.
- Pirms ieslēdzat ierīci, vienmēr novāciet atgriezumus un citus gabalus no galda, atbalsta vai slīpēšanas lentes.

- Neko neplānojiet vai neuzstādiet uz galda, kad darbojas slīpmašīna.
- Izslēdziet ierīci un atvienojiet spraudni no kontaktlīgzdas, kad uzstādāt vai novācāt piederumus.
- Nekad neatstājiet instrumenta darba vietu, ja instruments ir ieslēgts vai instruments vēl pilnīgi nav apstādīnāts.
- Vienmēr novietojiet darba materiālu uz slīpēšanas galda. Izliektus instrumentus, slīpējot pie slīpripas, droši uzlieciet uz galda.

6. Atlikušie riski

Ierīce ir konstruēta saskaņā ar tehniskās attīstības līmeni un vispārattīstītajiem drošības tehnikas noteikumiem. Tomēr darba laikā var rasties atsevišķi atlikušie riski.

- Pirkstu un roku savainošanās risks, ko rada rotējošs slīpēšanas instruments slīpējamā darba materiāla nelietpratīgas vadīšanas vai paliktņa gadījumā.
- Savainošanās risks, ko rada izsviestie darba materiāli nelietpratīgas noturēšanas vai vadīšanas gadījumā.
- Apdraudējums, ko rada strāva, izmantojot nepienācīgus elektropieslēguma vadus.
- Neskatoties uz visiem veiktajiem pasākumiem, var saglabāties arī slēpti atlikušie riski.
- Atlikušos riskus var minimizēt, ja kopā ievēro Drošības norādījumus un Noteikumiem atbilstošu lietošanu, kā arī lietošanas instrukciju.

7. Tehniskie raksturlielumi

Konstruktīvie izmēri GxPxA	460 x 360 x 280 mm
Ripas ø	150 mm
Ripas ap griezieni	2980 apgr./min.
Slīplentes izmēri	915 x 100 mm
Slīplentes ātrums	7,5 m/s
Slīpā pozīcija	0° – 90°
Galda izmērs	225 x 160 mm
Galda slīpā pozīcija	0°-45°
Svars	16,5 kg
Motors	230-240 V~ / 50 Hz
Ieejas jauda	370 W

Paturētas tiesības veikt tehniskas izmaiņas!

Trokšņa un vibrācijas vērtības bija noteikta atbilstoši standarta EN3 62841-1 prasībām.

Skaņas spiediena līmenis L_{pA}	81 dB(A)
Kļūda K_{pA}	3 dB
Skaņas jaudas līmenis L_{WA}	94 dB(A)
Kļūda K_{WA}	3 dB

Lietojiet dzirdes aizsargus.

Trokšņu iedarbība var izraisīt dzirdes zudumu. Vibrācijas summārās vērtības (triju virzienu vektoru summa) noteiktas atbilstoši standarta EN 62841-1 prasībām

8. Uzstādīšana un vadība

Darbības pirms lietošanas sākšanas

Pirms pievienošanas pārlicinieties, vai datu plāksnītē norādītā informācija sakrīt ar elektrotīkla parametriem.

Brīdinājums!

Vienmēr atvienojiet tīkla kontaktspraudni, pirms veicat ierīces iestatījumus.

- Pirms lietošanas sākšanas jābūt pienācīgi uzmontētiem visiem pārsegjiem un drošības mehānismiem.
- Slīplentei un šķīvjveida slīpīpai jāspēj brīvi griezties.
- Ievērojiet, lai jau apstrādātajā kokmateriālā nebūtu svešķermeņu, piem., naglu vai skrūvju utt.
- Pirms ierīces ieslēgšanas vai izslēgšanas pārlicinieties, vai slīpēšanas papīrs ir pareizi uzstādīts un kustīgās daļas kustas brīvi.

8.1 Montāža (1.-5. att.)

- Uzstādiet apakšējo ripas aizsargu (15), izmantojot skrūves (16). (2. att.)
- Uzstādiet slīpēšanas galdu (14) un nostipriniet ar spārnskrūvi (1). (3.+4. att.). Slīpēšanas galdu (14) var laideni noregulēt no 0° līdz 45° leņķī, izmantojot slīpinājuma skalu (2) un fiksācijas skrūvi (1).
- Noregulēts šķērsatbalsts (13) garantē drošu darba materiāla vadīšanu. Ievēribai! Šķīvjveida slīpīpai (11) jāspēj brīvi griezties, atstatums starp slīpēšanas galdu (14) un šķīvjveida slīpīpu (11) nedrīkst būt lielāks 1,6 mm.
- Uzlieciet atbalstsliedi (7) un nostipriniet ar iekšējā sešstūra skrūvēm (17) (5. att.). Ievēribai! Slīplentei (6) jāspēj brīvi griezties.

8.2 Slīplentes (6) nomaīņa (6. - 9. att.)

- Atvienojiet tīkla kontaktspraudni.
- Izņemiet skrūves (18).
- Noņemiet slīplentes aizsargu (19).
- Pārvietojiet slīplentes spriegotāju (10) pa labi, lai atspriegotu slīplenti (6).
- Noņemiet slīplenti (6) uz aizmuguri.
- Uzstādiet atpakaļ jaunu slīplenti apgrieztā secībā. Ievēribai! Ievērojiet griešanās virzienu: uz korpusa un slīplentes iekšpusē!

8.3 Slīplentes (6) iestatīšana

- Atvienojiet tīkla kontaktspraudni.
- Lēnām bīdīet slīplenti (6) ar roku griešanās virzienā.
- Slīplentei (6) jāgriežas pa vidu uz slīpēšanas virsmas, ja tas tā nav, tad to var pieregulēt ar uzvelmēto skrūvi (8).

8.4 Slīplentes (6) slīpēšanas pozīcijas noregulēšana (10.-12. att.)

- Palaidiet vaļīgāk iekšējā sešstūra skrūvi (5)
- Pārvietojiet slīplenti (6) uz augšu vajadzīgajā pozīcijā.
- Atkārtoti pievelciet iekšējā sešstūra skrūvi (5), lai nofiksētu šo pozīciju.
- Darba materiāla paliktņim šajā pozīcijā var izmantot slīpēšanas galdu, šim nolūkam vispirms jāatskrūvē abas iekšējā sešstūra skrūves (17) un pēc tam jānoņem atbalstsliede (7). Tagad slīpēšanas galdu var iebīdīt stiprināšanas caurules (20) caurumā un nofiksēt ar fiksācijas skrūvi (1).

8.5 Slīpēšanas papīra nomaīņa uz šķīvjveida slīpripas (11)

Demontējiet apakšējo ripas aizsargu (15), izņemot 2 skrūves (16). Novelciet slīpēšanas papīru no šķīvjveida slīpripas (11) un uzstādiet jauno (pašnoturošs slānis).

Izmantošana par stacionāru ierīci

Ilgstošai izmantošanai ir ieteicama montāža uz darbgalda.

- Šim nolūkam atzīmējiet urbumus, novietojiet slīpmašīnu tā, kā tā vēlāk jāuzstāda un tagad atzīmējiet izurbjamo caurumu izvietošanu uz darbgalda.
- Izurbiet caurumus caur darbgaldu.
- Novietojiet slīpmašīnu virs caurumiem un ievadiet piemērotas skrūves no augšas caur slīpmašīnas un darbgalda caurumiem.

- Tagad no apakšas pieskrūvējiet slīpmašīnu ar paliktajām paplāksnēm un piemērotiem sešstūra uzgriežņiem.

Izmantošana par pārvietojamu ierīci

Šīs ierīces pārvietojamai izmantošanai ir ieteicama montāža uz piemērotas pamatplātnes. Tad jūs varat to iespiest uz attiecīgā darbgalda. Pamatplātnē vajadzētu būt minimālajam biezumam 19 mm un pietiekami lielāki par slīpmašīnu, lai jūs atrastu vietu spaiļēm.

- Atzīmējiet urbjamos caurumus uz pamatplātnes.
- Turpiniet, kā aprakstīts punkta „Izmantošana par stacionāru ierīci” pēdējās 3 darbībās.

Norādījums! Ievērojiet skrūvju piemēroto garumu. Spax skrūves nedrīkst izvirzīties, lai nebojātu pamatni, turpretim sešstūrgalvas skrūvēm jābūt izvirzītām, lai varētu piestiprināt paplāksnes un sešstūra uzgriežņus

8.6 Ieslēgšanas/izslēgšanas slēdzis (12)

- Nospiežot zaļo pogu “1”, var ieslēgt slīpmašīnu.
- Lai slīpmašīnu atkal izslēgtu, jānospiež sarkanā poga “0”.

Brīdinājums! Lai ieslēgtu vai izslēgtu slīpmašīnu, nekad neaiztieciot slēdzi, liecoties pāri ierīcei! Savainošanās risks!

8.7 Slīpēšana

- Vienmēr stingri noturiet darba materiālu slīpēšanas laikā.
- Neizdariet lielu spiedienu.
- Darba materiālu slīpēšanas laikā uz slīplentes vai slīpēšanas plātnes vajadzētu pārvietot turpu šurpu, lai novērstu slīpēšanas papīra vienpusīgu nodilšanu!
- Svarīgi! Kokmateriāla gabalus vienmēr vajadzētu slīpēt kokmateriāla svēdrainuma virzienā, lai novērstu atšķelšanos. Ievērībai! Ja darba laikā ripa vai slīplente nosprostojas, noņemiet darba materiālu un nogaidiet, līdz ierīce atkārtoti sasniedz savu maksimālo apgriezīgu skaitu.

9. Transportēšana

Ja vēlaties transportēt ierīci uz kādu citu vietu, atvienojiet ierīci no tīkla un novietojiet to citā šim nolūkam paredzētajā vietā.

10. Darba norādījumi

Fazišu un malu slīpēšana (14. att.)

Darba galdū var laideni noregulēt no 0° līdz 45° leņķī.

- Šim nolūkam atskrūvējiet fiksācijas skrūvi (1).
- Novietojiet darba galdū vajadzīgajā slīpumā. Ievērībai! Darba galdū nekad nevajadzētu arī būt noļiektam vairāk kā par 1,6 mm prom no slīpripas!
- Atkārtoti pievelciet fiksācijas skrūvi (1).

Priekšpusu slīpēšana ar slīpinājuma šablonu (15. att.)

Komplektā iekļautais slīpinājuma šablons (13) atvieglo precīzu slīpēšanu. Mēs iesakām tā lietošanu, slīpējot (isas) priekšpusēs.

Norāde! Vienmēr pārvietojiet darba materiālu no kreisās puses uz slīpripas centru, nekad savādāk! Savainošanās risks, ko rada aizmestais darba materiāls!

Horizontāla un vertikāla slīpēšana (10.-12.+16. att.)

Šo slīpmašīnu var lietot horizontāli un vertikāli. Darba galdū ir lietderīgi lietojams abiem izmantošanas veidiem.

- Palaidiet vaļīgāk iekšējā sešstūra skrūvi (5)
- Pārvietojiet slīplenti (6) uz augšu vajadzīgajā pozīcijā.
- Atkārtoti pievelciet iekšējā sešstūra skrūvi (5), lai nofiksētu šo pozīciju.
- Darba materiāla paliktņim šajā pozīcijā var izmantot slīpēšanas galdū, šim nolūkam vispirms jāatskrūvē abas iekšējā sešstūra skrūves (17) un pēc tam jānoņem atbalstslīde (7). Tagad slīpēšanas galdū var iebīdīt stiprināšanas caurules (20) caurumā un nofiksēt ar skrūvi (1).

Norāde! Slīpējiet garus darba materiālus vertikālajā pozīcijā, vienmērīgi pārvietojot darba materiālu pāri slīpripai.

Virsmas slīpēšana pie slīplentes (17. att.)

- Stingri noturiet darba materiālu (W). Uzmaniet savus pirkstus! Savainošanās risks!
- Vadiet darba materiālu vienmērīgi pāri slīplentei, to stingri spiežot pret slīpēšanas balstu (7). Ievērībai! Ir jābūt īpaši piesardzīgam, slīpējot īpaši plānu vai garu materiālu (iespējams pat bez slīpēšanas balsta (7)). Piespiešanas spēks nekad nedrīkst būt pārāk liels, lai noslīpēto materiālu varētu aizvākt no slīplentes.

Ieliektu apaļumu slīpēšana (18. att.)

Brīdinājums! Neslīpējiet taisnu darba materiālu priekšpusēs uz griešanās pārņemšanas vārpstas (R)! Turklāt darba materiāls (W) var tikt aizmests. Savainošanās risks!

Vienmēr ieliekto apaļumus slīpējiet pie slīplentes griešanās pārvešanas vārstas.

- Stingri noturiet darba materiālu. Uzmaniet savus pirkstus! Savainošanās risks!
- Vienmērīgi vadiet darba materiālu pāri slīplentei. Ievērojiet! Ir jābūt īpaši piesardzīgam, slīpējot īpaši plānu vai garu materiālu.

Izliektu apaļumu slīpēšana (19. att.)

Izliekti apaļumi jāslīpē pie slīpripas, vadot darba materiālu (W) no kreisās malas uz slīpripas viduspunktu.

- Stingri noturiet darba materiālu. Uzmaniet savus pirkstus! Savainošanās risks!
- Vienmērīgi spiediet darba materiālu pret slīpripu un turklāt pārvietojiet to no kreisās puses līdz slīpripas centram.

Brīdinājums! Nekad neslīpējiet ieliekto apaļumus pie slīpripas labās puses! Var aizmest darba materiālu! Savainošanās risks!

11. Apkope

Brīdinājums! Pirms jebkādiem regulēšanas, tehniskās uzturēšanas vai remonta darbiem izņemiet elektrotīkla kontaktdakšu!

Vispārīgie apkopes pasākumi

Laiku pa laiku ar salveti noslaukiet skaidas un putekļus no ierīces. Lai pagarināta instrumenta darbību, reizi mēnesī ieeļļojiet rotējošās detaļas. Neēļļojiet motoru.

Plastmasas tīrīšanai nelietojiet kodīgus līdzekļus.

Vispārīgie apkopes norādījumi

Slīpmašīna rūpīgi jānotīra pēc katras lietošanas. Regulāri ieeļļojiet visas kustīgās daļas. Ieziediet darba galdu ar plānu kārtu automotive type paste wax; tādējādi jūs atvieglosiet darba galda tīrīšanu.

Tīrīšana

Lentes un šķīvjveida ripas slīpmašīnā var uzkrāties putekļi. Regulāri paskatieties (vislabāk pēc katras lietošanas) un novāciet putekļus, piem., nopūšot vai uzmanīgi ar saspiesto gaisu.

Informācija par apkalpošanu

Nemiet vērā, ka šajā izstrādājumā ir daļas, kas nodilst atbilstoši vai dabiskas izmantošanas gaitā, respektīvi, ir detaļas, kas nepieciešamas kā patēriņa materiāli. Dilstošas detaļas*: Ogles sukas, ķīļsiksna, Slīpēšanas mediju,

* Nav noteikti jābūt piegādes komplektā!

Rezerves daļas un piederumus saņemsiet mūsu servisa centrā. Šim nolūkam noskenējiet titullapā esošo kvadrāt kodu.

12. Glabāšana

Glabājiet ierīci un tās piederumus tumšā, sausā un nesalstošā, kā arī bērniem nepieejamā vietā. Ieteicamā glabāšanas temperatūra ir 5-30°C.

Glabājiet elektroinstrumentu oriģinālajā iepakojumā. Nosedziet elektroinstrumentu, lai to aizsargātu pret putekļiem vai mitrumu.

Uzglabājiet lietošanas instrukciju pie elektroinstrumenta.

13. Pieslēgšana elektrotīklam

Instalētais elektromotors ir pieslēgts darbam gatavā veidā. Pieslēgums atbilst attiecīgajiem VDE un DIN noteikumiem. Klienta elektrotīkla pieslēgumam un izmantotajam pagarinātajam jāatbilst šiem noteikumiem.

Bojāts elektropieslēguma vads

Elektropieslēguma vadiem bieži rodas izolācijas bojājumi.

To iemesli var būt šādi:

- saspīestas vietas, ja pieslēguma vadi stiepjas caur logu vai durvju ailu;
- lūzuma vietas pieslēguma vada nepareizas nostiprināšanas vai izvietošanas dēļ;
- griezuma vietas pieslēguma vada pārbraukšanas dēļ;
- izolācijas bojājumi, izraujot no sienas kontaktligzdas;
- plaisas izolācijas novecošanās dēļ.

Šādus bojātus elektropieslēguma vadus nedrīkst izmantot, un izolācijas bojājumu dēļ tie ir bīstami dzīvībai

Regulāri pārbaudiet pieslēguma vadus, vai tiem nav bojājumu. Ievērojiet, lai pārbaudes laikā pieslēguma vads nebūtu pievienots elektrotīklam.

Elektropieslēguma vadiem jāatbilst attiecīgajiem VDE un DIN noteikumiem. Izmantojiet tikai pieslēguma vadus ar marķējumu:H05VV-F.

Tipa nosaukuma uzdruka uz pieslēguma vada ir obligāta.

Maīnstrāvas motors

- Elektrotīkla spriegumam jābūt 220-240 V~.
- Pagarinātiem līdz 25 m garumam jābūt 1,5 kvadrātmilimetru šķērsgriezumam.

Pievienošanas veids Y

Ja tiek sabojāts šīs ierīces tīkla pieslēguma vads, ražotājam vai tā servisa dienestam vai tamlīdzīgi kvalificētai personai tas jānomaina, lai nepieļautu bīstamību.

Pieslēgšanu un remontu drīkst veikt tikai kvalificēts elektriķis.

Jautājumu gadījumā norādiet šādus datus:

- motora strāvas veids;
- ierīces datu plāksnītē norādītie dati;
- motora datu plāksnītē norādītie dati.

14. Likvidācija un atkārtota izmantošana



Ierīce atrodas iepakojumā, lai izvairītos no bojājumiem transportēšanas laikā. Iepakojums ir izejmateriāls, un to var izmantot atkārtoti vai nodot izejvielu aprītē. Ierīce un tās piederumi ir no dažādiem materiāliem, piemēram, metāla un plastmasas.

Bojātās detaļas jānodod īpašo atkritumu pārstrādei. Jautājiet specializētā veikalā vai pašvaldībā!

Nolietotās iekārtas nedrīkst izmest māsasaimniecības atkritumos!



Šis simbols norāda uz to, ka šo ražojumu saskaņā ar Direktīvu par elektrisko un elektronisko iekārtu atkritumiem (2012/19/ES) un [redacted] vietējiem likumiem, nedrīkst izmantot kopā ar māsasaimniecības atkritumiem. Šis ražojums jānodod šim nolūkam paredzētajā savākšanas vietā. To var izdarīt, piem., atdodot to atpakaļ tirdzniecības vietā, kad pērk līdzīgu ražojumu, vai nododot pilnvarotā savākšanas vietā, kas atbildīga par elektrisko un elektronisko iekārtu atkritumu otrreizējo pārstrādi. Nelietpratīga rīkošanās ar nolietotām iekārtām sakarā ar potenciāli bīstamām vielām, kuras bieži vien satur elektrisko un elektronisko iekārtu atkritumi, var negatīvi ietekmēt apkārtējo vidi un cilvēku veselību. Lietpratīgi izmantojot šo ražojumu, jūs veicināt dabas resursu efektīvu lietošanu. Informāciju par nolietoto iekārtu savākšanas vietām jūs saņemsiet savā pašvaldībā, atkritumu utilizācijas sabiedriskajā organizācijā, pilnvarotajā iestādē, kas atbildīga par elektrisko un elektronisko iekārtu atkritumu utilizāciju vai tuvākajā atkritumu izvešanas uzņēmumā.

15. Traucējumu novēršana

Traucējums	Iespējamais cēlonis	Novēršana
Motors neiedarbinās	<ul style="list-style-type: none"> a) Bojāts ieslēgšanas/izslēgšanas slēdzis b) Bojāts ieslēgšanas/izslēgšanas slēdža vads c) Bojāts ieslēgšanas/izslēgšanas slēdža relejs d) Sadedzis drošinātājs e) Sadedzis motors 	<ul style="list-style-type: none"> a-d) Nomainiet visas bojātās daļas, pirms lietojat slīpmašīnas. e) Sazinieties ar vietējo servisa centru vai pilnvarotu servisa centru. Katrs labošanas mēģinājums var radīt riskus, ja to neveic kvalificēts speciālists.
Ierīce darba laikā kļūst lēnāka	Tiek izdarīts pārāk liels spiediens uz darba materiālu.	Izdariet mazāku spiedienu uz darba materiālu.
Slīpēšanas lente novirzās no piedziņas skrīmeļiem.	Tā nevirzās pa sliedi.	Pierēgulējiet sliedi.
Slīpēšanas laikā deg koksne.	<ul style="list-style-type: none"> a) Slīpēšanas disks vai lente ir pārklāta ar smērvielu. b) Izdarīts pārāk liels spiediens uz darba materiālu. 	<ul style="list-style-type: none"> a) Nomainiet lenti vai disku. b) Samaziniet spiedienu uz darba materiālu.

Förklaring av symbolerna på apparaten

	<p>Varning! Vid åsidosättande kan det förekomma livsfara, skaderisk och verktyget kan skadas!</p>
	<p>Läs och följ anvisningarna i bruksanvisningen innan du börjar använda maskinen!</p>
	<p>Använd skyddsglasögon.</p>
	<p>Använd ett hörselskydd.</p>
	<p>Bär ett andningskydd vid dammbildning!</p>
	<p>Observera! Skaderisk! Håll händerna borta från slipskivan när den är igång!</p>
	<p>Observera! Maskinen måste stängas av och avskiljas från elnätet före montering, rengöring, ombyggnad, service, lagring och transport.</p>

Innehållsförteckning:
Sida:

1.	Inledning	180
2.	Maskinbeskrivning	180
3.	Leveransomfång	180
4.	Avsedd användning	180
5.	Allmänna säkerhetsanvisningar för elverktyg	181
6.	Restrisker.....	183
7.	Tekniska specifikationer	183
8.	Montering och manövrering.....	184
9.	Transport.....	185
10.	Arbetsinstruktioner	185
11.	Rengöring och underhåll	186
12.	Lagring.....	186
13.	Elektrisk anslutning.....	186
14.	Kassering och återvinning.....	187
15.	Felsökning.....	187

1. Inledning

Tillverkare:

Schepach GmbH
Günzburger Straße 69
D-89335 Ichenhausen

Bästa Kund!

Vi hoppas att du får mycket glädje och nytta av din nya maskin.

Info:

Tillverkaren av denna maskin ansvarar enligt gällande produktansvar inte för skador som kan uppstå på maskinen eller genom maskinen:

- Vid felaktig hantering.
- Om bruksanvisningen inte följs.
- Vid reparationer genom utomstående, icke auktoriserade personer.
- Vid byte och montering av reservdelar som inte är original.
- Vid icke avsedd användning.
- Den elektriska anläggningen slutar fungera om man inte följer de elektriska föreskrifterna och VDE-bestämmelse 0100, DIN 57113 / VDE0113.

Beakta följande:

Läs hela texten i bruksanvisningen innan montering och idrifttagning.

Denna instruktionsmanual hjälper dig lära känna apparaten och hur den bäst kan användas på avsett sätt. Instruktionsmanualen innehåller viktiga anvisningar om hur du arbetar säkert, fackmannamässigt och ekonomiskt med apparaten. Den informerar om hur du undviker faror, håller nere reparationskostnader och stilleståndstider samt hur du ökar apparatens tillförlitlighet och livslängd.

Utöver denna instruktionsmanuals säkerhetsbestämmelser måste även föreskrifterna beaktas som gäller apparatens användning i ditt land.

Bevara denna instruktionsmanual vid apparaten, i en plastficka som skyddar den mot smuts och fukt. Bruksanvisningen måste läsas och följas av all operatörspersonal innan arbetet påbörjas.

Endast personer som utbildats i apparatens användning, och som informerats om riskerna som finns, får arbeta med apparaten. Minsta ålder måste beaktas.

Förutom säkerhetsanvisningarna i denna bruksanvisning och de landsspecifika föreskrifterna, måste man också beakta allmänna regler för drift av identiska maskiner.

Vi tar inget ansvar för olyckor eller skador som orsakats av underlåtenhet att följa bruksanvisningen och säkerhetsinstruktionerna.

2. Maskinbeskrivning

1. Fasthållningsskruv för slipbord
2. Vinkelskala
3. Utsugsstuts
4. Bottenplatta
5. Insexskruv
6. Slipband
7. Anslagsskena
8. Tumskruv för slipbandsinställning
9. Stödfot
10. Slipbandsspännare
11. Sliptallrik
12. Brytare Till/Från
13. Tvärgående anslag
14. Slipbord

3. Leveransomfång

- Öppna förpackningen och ta ut enheten försiktigt.
- Ta bort förpackningsmaterialet, förpacknings-/ och transportsäkringar (om det finns).
- Kontrollera att leveransomfånget är fullständigt.
- Kontrollera enheten och tillbehör för transportskador.
- Om möjligt, ha kvar förpackningen fram till utgången av garantiperioden.

Observera!

Maskinen och förpackningsmaterialet är inga leksaker!
Barn får inte leka med plastpåsar, folie och smådelar!
Risk för kvävning eller andra skador!

- Band- och tallriksslipmaskin
- Tvärgående anslag
- Slipbord
- Slipband
- Slipskiva
- Originalbruksanvisning

4. Avsedd användning

Band- och tallriksslipmaskinen används till att slipa virke av alla slag, i enlighet med maskinstorleken.

Maskinen motsvarar det gällande EU-maskindirektivet.

- Tillverkarens säkerhets-, arbets- och underhållsföreskrifter samt de mått som anges i den tekniska specifikationen måste följas.
- Gällande föreskrifter om förebyggande av olycksfall och andra allmänt erkända säkerhetstekniska regler måste beaktas.
- Maskinen får bara användas, underhållas eller repareras av personer som känner till dessa arbeten och dess risker. Egenmäktiga förändringar av maskinen fritar tillverkaren från allt ansvar för därav resulterande skador.
- Maskinen får bara användas med originaltillbehör och originalverktyg från tillverkaren.
- Annan användning är felaktig. Tillverkaren ansvarar inte för skador som i så fall uppstår och användaren ansvarar ensam för risken.

Observera att våra maskiner inte är konstruerade för kommersiell, hantverksmässig eller industriell användning. Vi lämnar ingen garanti när apparaten används i kommersiella eller industriella verksamheter liksom liknande verksamheter.

5. Allmänna säkerhetsanvisningar för elverktyg

Varning! Läs alla säkerhetsanvisningar och instruktioner! Om du inte följer säkerhetsanvisningarna och instruktionerna finns risk för elstötar, bränder och/eller allvariga personskador!

Bevara alla säkerhetsanvisningar och instruktioner för framtida bruk.

Begreppet "elverktyg" som används i säkerhetsanvisningarna avser såväl eldrivna verktyg (med nätkabel) som batteridrivna verktyg (utan nätkabel).

1) Arbetsplats säkerhet

- Se till att ditt arbetsområde är rent och har god belysning.** Stökiga och dåligt belysta arbetsplatser utgör en olycksrisk.
- Arbeta inte med elverktyg i områden med explosionsrisk om det finns antändliga vätskor, gaser eller damm i området.** Elverktyg genererar gnistor som kan antända dammet eller ångorna.
- Barn och andra personer får inte vistas i området medan du använder elverktyget.** Du kan förlora kontrollen över elverktyget om du blir distraherad.

2) Elsäkerhet

- Elverktygets stickkontakt måste passa i eluttaget.** Du får inte ändra stickkontakten på något sätt. Använd inte adapterkontakter tillsammans med jordade elredskap. Intakta stickkontakter och uttag som passar till dessa minskar risken för elstötar.
- Undvik att vidröra jordade delar, exempelvis rör, radiatorer, spisar och kylskåp, med kroppen.** Risken för elstötar ökar om din kropp är jordad.
- Låt inte elverktyg utsättas för regn eller väta.** Vatten som tränger in i elverktyg ökar risken för elstötar.
- Använd inte anslutningsladdan för andra uppgifter än den är avsedd för, till exempel för att bära eller hänga upp elverktyget eller för att dra ut kontakten ur eluttaget.** Håll anslutningsladdan borta från värme, olja, vassa kanter och rörliga delar. Skadade eller tilltrasslade sladdar ökar risken för elstötar.
- När du arbetar utomhus med ett elverktyg, använd endast förlängningskabel som också är lämplig för utomhusbruk.** Att använda en förlängningsladd som är lämplig för utomhusbruk minskar risken för elektrisk stöt.
- Använd en jordfelsbrytare om du måste använda elverktyget i en fuktig omgivning.** Användning av en jordfelsbrytare minskar risken för elstötar.

3) Personssäkerhet

- Var uppmärksam, tänk på vad du gör och använd ditt förnuft när du arbetar med elverktyg.** Använd inte elverktyget om du är trött eller påverkad av alkohol, droger eller läkemedel. Det räcker att du är uppmärksam ett ögonblick under arbete med elverktyg för att allvariga olyckor ska inträffa.
- Använd personlig skyddsutrustning och ha alltid skyddsglasögon på dig.** Personlig skyddsutrustning anpassad till elverktygets användning, som dammask, halksäkra säkerhetsskor, skyddshjälm och hörselskydd, minskar risken för personskador.

- c) **Undvik att starta maskinen oavsiktligt. För-säkra dig om att elverktyget är avstängt innan du ansluter det till strömförsörjningen och/eller batteriet samt innan du lyfter upp eller bär det.** Olyckor kan inträffa om du håller fingret på brytaren när du bär elverktyget, eller om maskinen är tillslagen när du ansluter den till strömförsörjningen.
- d) **Ta bort alla inställningsverktyg eller skruvnycklar innan du startar elverktyget.** Ett verktyg eller en skruvmejsel som befinner sig i en roterande maskindel på elverktyget kan orsaka personskador.
- e) **Undvik en onormal kroppsställning. Se till att stå säkert och behåll balansen hela tiden.** Då har du bättre kontroll över elverktyget om något oförutsett inträffar.
- f) **Använd lämpliga arbetskläder. Använd inte löst sittande kläder eller smycken. Håll hår och kläder på avstånd från rörliga delar.** Löst sittande kläder, smycken och långt hår kan fastna i rörliga delar.
- g) **Om dammsugnings- och uppsamlingsutrustning kan installeras måste de anslutas och användas korrekt.** Användning av en dammsugning kan minska risker orsakade av damm.
- h) **Låt dig inte invaggas i falsk säkerhet och bryt inte mot säkerhetsreglerna för elverktyg, även om du känner till elverktyget när du använt det många gånger.** Oaktsam hantering kan leda till allvarliga personskador inom bråkdelar av sekunder.

4) Använda och hantera elverktyget

- a) **Överbelasta inte dina elverktyg. Använd det elverktyg som är avsett för arbetet.** Du arbetar bättre och säkrare i det angivna effektområdet med ett elverktyg som är avsett för arbetet.
- b) **Använd inte ett elverktyg med defekt brytare.** Ett elverktyg som inte kan startas/stängas av längre är farligt och måste repareras.
- c) **Dra ut stickkontakten ur eluttaget och/eller ta ut ett uttagbart batteri innan du gör maskininställningar, byter delar hos insatsverktyget eller lägger undan elverktyget.** Denna försiktighetsåtgärd förhindrar att du startar elverktyget oavsiktligt.

- d) **Förvara elverktyg som inte används utom räckhåll för barn. Låt inte personer använda elverktyget om de inte känner till hur det fungerar eller inte har läst dessa anvisningar.** Elverktyg utgör en fara om de används av oerfarna personer.
- e) **Ta väl hand om elverktyg och insättningsverktyg. Kontrollera att rörliga delar fungerar som de ska och inte är fastklämda, kontrollera om delar är brutna eller så pass skadade att det inverkar på elverktygets funktion. Skadade delar ska repareras innan du börjar använda elverktyget igen.** Många olyckor orsakas av dåligt underhållna elverktyg.
- f) **Håll skärverktyg vassa och rena.** Skärverktyg som underhålls noga och hålls vassa fastnar inte så ofta och är lättare att styra.
- g) **Använd elverktyget, tillbehören och andra tillbehör som används under arbetet enligt anvisningarna i denna bruksanvisning. Ta även hänsyn till arbetsförhållandena under ditt arbete.** Farliga situationer kan uppstå om elverktyg används för andra ändamål än de är avsedda för.
- h) **Håll alltid handtag och greppytor torra, rena och fria från olja och fett.** Håla handtag och greppytor tillåter inte säker användning och kontroll av elverktyget i oförutsedda situationer.

5) Service

- a) **Elverktyg måste repareras av kvalificerade fackmän, endast originalreservdelar får användas.** Därmed säkerställs att elverktyget fortsätter vara säkert.

Varning! Elverktyg alstrar ett elektromagnetiskt fält under drift. Under vissa omständigheter kan fältet störa aktiva eller passiva medicinska implantat. För att minska risken för dödsfall eller allvarliga skador rekommenderar vi därför personer med medicinska implantat till att höra med sin läkare och kontakta tillverkaren av det medicinska implantatet innan verktyget används.

Ytterligare säkerhetsanvisningar för band- och tallriksslipmaskinen

Varning: Använd inte din maskin innan den har monterats och installerats helt enligt beskrivningarna.

- Om du inte känner till hur slipmaskinen manövreras begär du att få beskrivningar från din överordnade, instruktör eller en annan kvalificerad person.
- Obs: Denna maskin har endast utveckats för slipning av trä eller träliknande material. Slipningen av andra material kan leda till brand, personskada eller skador på produkten.
- Använd alltid skyddsglasögon.
- Denna maskin ska endast användas för inomhusarbeten.
- Viktigt: Maskinen ska endast monteras och användas på en horisontell yta. Montering på en yta som inte är horisontell kan leda till skador hos motorn.
- Om det finns en tendens att maskinen skulle kunna välta eller vandra under användningen, framför allt vid slipning av långa eller tunga arbetsstycken, så måste maskinen förbindas väl med en bärande yta.
- Övertyga dig om att slipbandet löper i rätt riktning. Se pilarna på bandets baksida för detta.
- Övertyga dig om att slipbandet styrs korrekt så att det inte kan rulla av drivskivorna.
- Övertyga dig om att slipbandet inte är tilltraslat eller löst.
- Håll fast arbetsstycket när du slipar det.
- Använd alltid anslaget när du använder bandslipmaskinen i horisontell position.
- Håll alltid arbetsstycket stadigt mot bordet när du använder tallrikslipmaskinen.
- Håll alltid arbetsstycket mot den sida av slipskivan som löper nedåt så att arbetsstycket ligger bra på bordet. Om du använder den sidan av slipskivan som löper uppåt kan arbetsstycket slungas iväg och då utsätta personer för fara.
- Håll alltid ett minimiavstånd på 1,6 mm eller mindre mellan bordet eller anslaget och slipbandet eller slipskivan.
- Bär inga handskar och håll inte arbetsstycket med en trasa när du slipar arbetsstycket.
- Slipa med träets kornstorlek.
- Slipa aldrig arbetsstycken som är för små för en säker manövrering.
- Undvik fumliga handrörelser där du plötsligt kan glida och hamna på slipbandet eller slipskivan.
- När du bearbetar stora arbetsstycken ska du använda ett extra stöd i bordshöjd.
- Slipa aldrig ett arbetsstycke som inte har stöd. Stöta arbetsstycket med bordet eller med anslaget, med undantag för böjda arbetsstycken på utsidan av slipskivan.

- Ta alltid bort avkapade delar och andra bitar från bordet, anslaget eller slipbandet innan du startar maskinen.
- Planera eller montera inget på bordet när slipmaskin arbetar.
- Stäng av maskinen och dra ut kontakten ur eluttaget när du installerar eller tar bort tillbehör.
- Lämna aldrig verktygets arbetsområde när verktyget är startat eller när verktyget inte har stannat helt.
- Lagg alltid arbetsstycket på slipbordet resp. lägg det stadigt mot slipsanslaget. Lagg böjda verktyg stadigt på bordet vid slipningen på sliptallriken.

6. Restrisker

Maskinen har tillverkats enligt senaste tekniska rön och gällande säkerhetstekniska regler. Trots detta kan det uppstå vissa restrisker vid arbetet.

- Risk för finger- och handsador på grund av den roterande slipskivan om verktyget som ska slipas styrs eller stöds olämpligt.
- Skaderisk på grund av verktyg som slungas iväg vid olämplig fasthållning eller styrning.
- Hälsofara på grund av ström vid användning av icke korrekta elanslutningskablar.
- Trots alla vidtagna åtgärder kan det finnas risker som inte är uppenbara.
- Kvarstående risker kan minimeras om "Säkerhetsanvisningar" och "Avsedd användning" liksom driftsvisningen beaktas tillsammans.

7. Tekniska specifikationer

Mått L x B x H	460 x 360 x 280 mm
Ø Skiva	150 mm
Skivans varv	2980 min ⁻¹
Slipband mått	915 x 100 mm
Slipband hastighet	7,5 m/s
Snedställning	0° – 90°
Bordets mått	225 x 160 mm
Snedställning bord	0°-45°
Vikt	16,5 kg
Motor	230-240 V~ / 50 Hz
Effekt	370 W

Med förbehåll för tekniska ändringar

Buller- och vibrationsvärdena fastställdes enligt SS-EN 62841-1.

Ljudtrycksnivå L_{pA}	81 dB(A)
Osäkerhet K_{pA}	3 dB
Ljudeffektnivå L_{WA}	94 dB(A)
Osäkerhet K_{WA}	3 dB

Använd ett hörselskydd.

Buller kan orsaka hörselskador. Totalvärden för vibrationer (vektorsumma i tre riktningar) fastställda enligt SS-EN 62841-1.

8. Montering och manövrering

Före idrifttagning

Innan maskinen ansluts måste du kontrollera att uppgifterna på typskylten överensstämmer med dem som gäller för elnätet.

Varning!

Dra alltid ut stickkontakten innan du ställer in maskinen.

- Alla skydds- och säkerhetsanordningar måste vara korrekt monterade på maskinen innan du börjar använda den.
- Slipband och sliptallrik måste kunna löpa fritt.
- Var uppmärksam på främmande material i redan bearbetat trä, som t.ex. spikar eller skruvar o.s.v.
- Förvissa dig om att sågklingan är rätt monterad och att rörliga delar löper smidigt innan du trycker på strömbrytaren.

8.1 Montering (bild 1–5)

- Montera den nedre skyddsskärmen (15) med skruvarna (16). (Bild 2)
- Montera slipbordet (14) och säkra med vingskruven (1). (Fig. 3+4). Slipbordet (14) kan justeras steglöst från 0° till 45° med hjälp av geringskalan (2) och fasthållningsskruven (1).
Det justerbara tvärgående anslaget (13) garanterar en säker arbetsstyckesstyrning. Observera! Sliptallriken (11) måste kunna löpa fritt, avståndet mellan slipbord (14) och sliptallrik (11) får inte vara större än 1,6 mm.
- Sätt på anslagsskenan (7) och fixera med insexskruvarna (17) (bild 5). Observera! Slipbandet (6) måste kunna löpa fritt.

8.2 Byt slipband (6) (bild 6–9)

- Dra ut nätstickkontakten.
- Ta bort skruvar (18).
- Ta av slipbandsskyddet (19).
- Förflytta slipbandsspännaren (10) åt höger för att avlasta slipbandet (6).
- Ta av slipbandet (6) bakåt.
- Montera sedan det nya slipbandet i omvänd ordning. Observera! Tänk på löpriktningen på huset och på slipbandets insida!

8.3 Ställ in slipbandet (6)

- Dra ut nätstickkontakten.
- Skjut slipbandet (6) långsamt i löpriktningen manuellt.
- Slipbandet (6) måste löpa mitt på sliptytan. Om det inte gör det kan detta efterjusteras med den räfflade skruven (8).

8.4 Justera slipbandets (6) slipposition (bild 10–12)

- Lossa insexskruven (5)
- Förflytta slipbandet (6) uppåt till den önskade positionen.
- Dra fast insexskruven (5) igen för att fixera denna position.
- Slipbordet kan användas som arbetsstyckeshållare i denna position. Då måste först de båda insexskruvarna (17) lossas och därefter tas anslagsskenan (7) bort. Nu kan slipbordet skjutas in i stödrörets (20) hål och fixeras med fasthållningsskruven (1).

8.5 Byt ut sandpapper på sliptallriken (11)

Demontera det undre skärmskyddet (15) genom att ta bort de 2 skruvarna (16). Dra bort slippapperet från sliptallriken (11) och montera det nya (kardborrefästning).

Användning som stationär maskin

Montering på en arbetsbänk rekommenderas för den kontinuerliga användningen.

- För att göra detta, markera borrhålen genom att placera slipmaskinen på det sätt som den kommer att installeras senare och rita nu positionen för hålen som ska borrar på arbetsbänken.
- Borra hålen genom arbetsbänken.
- Placera slipmaskinen över hålen och trä in lämpliga skruvar ovanifrån genom hålen hos slipmaskinen och arbetsbänken.

- Nu skruvas slipmaskinen fast underifrån med rundbrickor som läggs under och passande sexkantsmuttrar.

Användning som mobil maskin

Montering på en lämplig bottenplatta rekommenderas när slipmaskinen ska användas mobil. Den kan du då klämma fast på den aktuella arbetsbänken.

Bottenplattan ska vara minst 19 mm tjock och så mycket större än slipmaskinen att det finns plats för klämmorna.

- Markera hälen som ska borras på bottenplattan.
- Fortsätt så som beskrivs i de sista 3 arbetsmomenten under punkt "Användning som stationär maskin".

Obs: Var noga med att skruvarna har lämplig längd. Spaxskruvar får inte sticka ut för då kan underlaget skadas. Sexkantsskruvar däremot måste sticka ut så att rundbrickor och sexkantsmuttrar kan sättas på.

8.6 Strömbrytare (12)

- Du startar slipen genom att trycka på den gröna knappen "1".
- För att stänga av slipen igen måste den röda knappen "0" tryckas in.

Varning: Sträck dig aldrig över apparaten för att nå brytaren när slipmaskinen ska startas och stängas av! Skaderisk!

8.7 Slipa

- Håll alltid stadigt i arbetsstycket under slipningen.
- Tryck inte kraftigt.
- Arbetsstycket ska flyttas fram och tillbaka medan du slipar på slipbandet eller slipplattan för att förhindra att slippapper slitits på ena sidan!
- Viktigt! Trästycken ska alltid slipas i fiberriktningen för att förhindra flisning. Observera! Om skivan eller slipbandet skulle blockera under arbetet tar du bort ditt arbetsstycke och väntar tills apparaten åter har nått sitt högsta varvtal.

9. Transport

Om du vill flytta maskinen till en annan plats ska du ta ut maskinens elkontakt och sedan flytta den till den avsedda platsen.

10. Arbetsinstruktioner

Slipa faser och kanter (bild 14)

Arbetsbordet kan justeras steglöst från 0° till 45°.

- Lossa då fasthållningsskruven (1).

- Ställ arbetsbordet i den önskade lutningen. Obs: Även när arbetsbordet är lutat ska det aldrig vara längre bort från slipskiva än 1,6 mm!
- Dra fast fasthållningsskruven (1) igen.

Slipa ändrar med ett geringsmått (bild 15)

Det medföljande geringsmättet (13) underlättar exakt slipning. Vi rekommenderar att detta används vid slipning av (korta) ändrar.

Obs: Förflytta alltid arbetsstycket från vänster till slipskivans centrum, aldrig längre än så! Skaderisk på grund av arbetsstycke som slungas iväg!

Horisontell och vertikal slipning

(bild 10–12+16)

Din slipmaskin kan användas horisontellt och vertikalt. Arbetsbordet kan nyttjas meningsfullt för båda användningssätten.

- Lossa insexskruven (5)
- Förflytta slipbandet (6) uppåt till den önskade positionen.
- Dra fast insexskruven (5) igen för att fixera denna position.
- Slipbordet kan användas som arbetsstyckshållare i denna position. Då måste först de båda insexskruvarna (17) lossas och därefter tas anslagsskenan (7) bort. Nu kan slipbordet skjutas in i stödrörets (20) hål och fixeras med skruven (1).

Obs: Slipa långa arbetsstycken i den vertikala positionen genom att förflytta arbetsstycket jämnt över slipbandet.

Yt slipning på slipbandet (bild 17)

- Håll fast arbetsstycket (W). Se upp med fingrarna! Skaderisk!
- Styr arbetsstycket jämnt över slipbandet genom att trycka det stadigt mot slipstödet (7). Obs: Man måste vara extra försiktig när mycket tunna eller långa material slipas (ev. till och med utan slipstöd (7)). Presstrycket får aldrig vara för kraftigt, så att avslipat material kan transporteras bort från slipbandet.

Slipa konkava rundningar (bild 18)

Varning: Slipa inte ändrar på raka arbetsstycken på medbringaraxeln (R)! Då kan arbetsstycket (W) slungas iväg. Skaderisk!

Slipa alltid konkava rundningar på slipbandet vid medbringaraxeln.

- Håll fast arbetsstycket. Se upp med fingrarna! Skaderisk!

- Styr arbetsstycket jämnt över slipbandet. Obs: Man måste vara extra försiktig när mycket tunna eller långa material slipas.

Slipa konvexa rundningar (bild 19)

Konvexa rundningar måste slipas på slipskivan genom att arbetsstycket (W) styrs från slipskivans vänstra kant och till dess mittpunkt.

- Håll fast arbetsstycket. Se upp med fingrarna! Skaderisk!
- Tryck arbetsstycket jämnt mot slipskivan och förflytta det samtidigt från vänster och till slipskivans centrum.

Varning! Slipa aldrig konkava rundningar på slipskivans högersida! Arbetsstycke kan slungas iväg! Skaderisk!

11. Rengöring och underhåll

Varning! Dra ut nätstickkontakten innan inställning, underhåll eller reparation utförs!

Allmänna underhållsåtgärder

Torka av spån och damm från maskinen med en duk med jämna mellanrum. Olja in roterande delar en gång i månaden för att förlänga redskapens livslängd. Olja inte in motorn.

Använd inte frätande medel för att rengöra plasten.

Allmänna underhållsanvisningar

Slipmaskinen måste rengöras noggrant efter varje användning. Smörj alla rörliga delar regelbundet. Lämna arbetsbordet med ett tunt lager av pasta av bilyt; detta gör det lättare för dig att rengöra arbetsbordet.

Rengöring

Det kan samlas damm i band- och tallriksslipmaskinen. Se efter regelbundet (helst efter varje användning) och ta bort damm t.ex. genom att blåsa bort eller försiktigt ta bort med tryckluft.

Serviceinformation

Tänk på att produktens följande delar slits naturligt eller under bruk, eller att följande delar används som förbrukningsmaterial.

Slitdelar*: Kolborstar, slipmedel, kilrem

* Ingår inte obligatoriskt i leveransen!

Du kan få reservdelar och tillbehör från vårt servicecenter. För att göra detta, skanna QR-koden på förstasidan.

12. Lagring

Lagra apparaten och dess tillbehör på en mörk, torr och frostfri plats som inte är tillgänglig för barn. Den optimala lagertemperaturen ligger mellan 5 och 30 °C. Förvara elverktyget i originalförpackningen.

Täck över elverktyget för att skydda det mot damm eller fukt.

Förvara bruksanvisningen vid elverktyget.

13. Elektrisk anslutning

Den installerade elmotorn är ansluten så att den är redo för drift. Anslutningen motsvarar tillämpliga VDE- och DIN-bestämmelser. Kundens nätanslutning liksom den använda förlängningskabeln måste motsvara dessa föreskrifter.

Skadad elanslutningsledning

På elektriska anslutningsledningar uppstår ofta isolations-skador.

Orsaker till detta kan vara:

- Tryckställen när anslutningsledningar förs genom fönster- eller dörröppningar.
- Knäckställen genom felaktig fastsättning eller styrning av anslutningsledningen.
- Snittställen genom att anslutningsledningen körts över.
- Isolationsskador genom ryck ur vägguttaget.
- Sprickor genom isolationens åldring.

Sådana skadade elanslutningsledningar får inte användas och är på grund av isolationsskadorna livsfarliga.

Kontrollera regelbundet anslutningsledningar för skador. Se upp så att anslutningsledningen inte är ansluten till elnätet vid kontrollen.

Elektriska anslutningsledningar måste motsvara tillämpliga VDE- och DIN-bestämmelser. Använd endast anslutningssladdar med märkningen H05VV-F.

Enligt föreskrift ska typbeteckningen vara tryckt på anslutningskabeln.

Växelströmsmotor

- Nätspänningen måste vara 230 V~.
- Förlängningskablar upp till 25 m måste ha ett tvärsnitt på 1,5 mm².

Anslutningstyp Y

Om nätanslutningskabeln till den här maskinen skadas måste den bytas ut av tillverkaren eller dennes kundservice eller av en person med liknande kvalifikationer för att undvika fara.

Anslutningar och reparationer av elektrisk utrustning får endast utföras av kvalificerade elektriker.

Uppge följande information om du har frågor:

- Motorns strömtyp
- Märkskyltens uppgifter
- Uppgifter på motorns märkskylt

14. Kassering och återvinning



Maskinen ligger i en förpackning för att förhindra transportskador. Denna förpackning är råmaterial och kan därför återanvändas eller tillföras råvarukretsloppet.



Maskinen och dess tillbehör består av olika material, som t.ex. metall och plast. Bortskaffa defekta komponenter som farligt avfall. Fråga i fackhandeln eller hos lokala myndigheter!

Släng inte uttjänta apparater tillsammans med hushållsavfall!



Denna symbol anger att produkten inte får kastas tillsammans med hushållsavfall i enlighet med direktivet om avfall som utgörs av eller innehåller elektriska eller elektroniska produkter (2012/19/EU) och nationell lagstiftning. Produkten ska lämnas in på en för ändamålet avsedd uppsamlingsplats. Inlämning kan eventuellt göras på platsen för inköpet av produkten eller på en uppsamlingsplats för återvinning av elektriska och elektroniska produkter. Felaktig hantering av avfall kan på grund av de potentiellt farliga ämnen som ofta ingår i elektrisk och elektronisk utrustning ha en negativ inverkan på miljön och människors hälsa. Genom korrekt kassering av denna produkt kommer du att bidra till en effektiv användning av naturresurser. För information om kassering av uttjänt utrustning för återvinning, kontakta kommunen för att ta reda på var din närmsta återvinningscentral finns för deponering av elektrisk och elektronisk utrustning.

15. Felsökning

Störning	Möjliga orsaker	Åtgärd
Motor startar inte	<ul style="list-style-type: none"> a) Skadad Till-/Från-brytare b) Skadad kabel Till-/Från-brytare c) Skadat relä Till-/Från-brytare d) Säkring har gått e) Utbränd motor 	<ul style="list-style-type: none"> a-d) Ersätt alla skadade delar innan du använder slipmaskinen. e) Kontakta ditt lokala servicecentrum eller en auktoriserad servicestation. Varje reparationsförsök kan leda till faror om det inte utförs av en kvalificerad fackman.
Maskinen blir långsammare under arbetet	Arbetsstycket utsätts för alltför kraftigt tryck.	Minska trycket på arbetsstycket.
Slipband lämnar drivskivorna.	Det löper inte i spåret.	Justera spåret.
Trä brinner under slipningen.	<ul style="list-style-type: none"> a) Slipskiva eller -band är täckt med smörjmedel. b) Arbetsstycket utsattes för alltför kraftigt tryck. 	<ul style="list-style-type: none"> a) Ersätt bandet eller skivan. b) Reducera trycket på arbetsstycket.

Laitteessa olevien symbolien selitys

	<p>Varoitus! Jos ohjeet laiminlyödään, seurauksena voi olla hengenvaara, loukkaantumisvaara tai työkalun vioittuminen!</p>
	<p>Lue ja huomioi käyttöohje ja turvallisuusohjeet ennen käyttöönottoa!</p>
	<p>Käytä suojalaseja.</p>
	<p>Käytä kuulosuojaimia.</p>
	<p>Käytä hengityssuojainta, jos muodostuu pölyä!</p>
	<p>Huomio! Loukkaantumisvaara! Älä tartu liikkuvaan hiimalaikkaan!</p>
	<p>Huomio! Ennen laitteen asennusta, puhdistusta, muutosasennuksia, kunnossapitoa, varastointia ja kuljettamista se on kytkettävä pois päältä ja irrotettava virransyötöstä.</p>

Sisällysluettelo:**Sivu:**

1.	Johdanto	190
2.	Laitteen kuvaus	190
3.	Toimituksen sisältö	190
4.	Määräystenmukainen käyttö	191
5.	Sähkötyökalujen yleiset turvallisuusohjeet	191
6.	Jäännösriskit.....	193
7.	Tekniset tiedot.....	194
8.	Rakenne ja käyttö.....	194
9.	Kuljetus	195
10.	Työohjeita.....	195
11.	Puhdistus ja huolto	196
12.	Varastointi	196
13.	Sähköliitettä	196
14.	Hävittäminen ja kierrätys.....	197
15.	Ohjeet häiriöiden poistoon.....	198

1. Johdanto

Valmistaja:

SchepPach GmbH
Günzburger Straße 69
D-89335 Ichenhausen

Arvoisa asiakas

Toivotamme sinulle paljon iloa ja menestystä työskennellessäsi uudella laitteellasi.

Huomautus:

Tämän laitteen valmistaja ei tuotevastuulain mukaan vastaa vahingoista, joita aiheutuu tälle laitteelle tai tämän laitteen käytön seurauksena, jos vahinkotapaus liittyy johonkin seuraavista:

- epäasianmukainen käsittely,
- käyttöohjeen laiminlyönti,
- ulkopuolisten, valtuuttamattomien henkilöiden toimista tehdyt korjaukset,
- muiden kuin alkuperäisten varaosien asennus ja vaihtaminen,
- määräystenvastainen käyttö,
- sähkölaitteiden rikkoutumiset sähkömääräyksiä ja VDE-määräyksiä 0100, DIN 57113 / VDE0113 laiminlyötyessä.

Huomaa:

Lue käyttöohjeen koko sisältö ennen asennusta ja käyttöönottoa.

Tämän käyttöohjeen tarkoituksena on helpottaa laitteeseen perehtymistä ja sen määräystenmukaisten käyttömahdollisuuksien hyödyntämistä.

Käyttöohje sisältää tärkeitä ohjeita turvalliseen, asianmukaiseen ja taloudelliseen työskentelyyn laitteella ja tietoja siitä, miten vältetään vaaroja, säästetään korjauskustannuksissa, ehkäistään seisokkeja ja parannetaan laitteen luotettavuutta ja pidennetään sen käyttöikää.

Tässä käyttöohjeessa olevien turvallisuusohjeiden lisäksi on ehdottomasti huomioitava kansalliset laitteen käyttöä koskevat määräykset.

Säilytä käyttöohjetta laitteen yhteydessä muovikuoresa lialta ja kosteudelta suojattuna. Jokaisen käyttöhenkilön on luettava se huolellisesti ja noudatettava sitä tunnontarkasti aina ennen työn aloittamista.

Laitteen parissa saavat työskennellä vain sellaiset henkilöt, jotka ovat saaneet tarvittavat tiedot laitteen käytöstä ja siihen liittyvistä vaaroista. Määrättyä alikärajaa on noudatettava.

Tämän käyttöohjeen sisältämien turvaohjeiden ja maasi erityisten määräysten lisäksi on noudatettava rakenteeltaan samanlaisten koneiden käytöstä yleisesti hyväksytyttä sääntöjä.

Emme ota vastuuta onnettomuuksista tai vahingoista, jotka seuraavat tämän käyttöohjeen ja turvallisuusohjeiden laiminlyönnistä.

2. Laitteen kuvaus

1. Hiomapöydän kiinnitysruuvi
2. Kulma-asteikko
3. Poistoimuliitit
4. Peruslevy
5. Kuusiokoloruuvi
6. Hiomanauha
7. Kiinnityskisko
8. Pyälletty ruuvi hiomanauhan säätöä varten
9. Tukijalka
10. Hiomanauhan kiristin
11. Lautaslaikka
12. Päälle-poiskytkin
13. Poikkittaisrajoitin
14. Hiomapöytä

3. Toimituksen sisältö

- Avaa pakkaus ja ota laite varovasti ulos.
- Poista pakkausmateriaali sekä pakkaus- ja kuljetusvarmistukset (jos sellaiset on).
- Tarkasta, onko toimituksen sisältö täydellinen.
- Tarkasta, onko laitteessa tai lisäosissa kuljetusvaurioita.
- Säilytä pakkausta mahdollisuuksien mukaan takuuaajan päättymiseen asti.

Huomio!

Laite ja pakkausmateriaalit eivät ole lasten leikkikaluja! Lapset eivät saa leikkiä muovipussien, kalvojen tai pienosien kanssa! Vaarana osien joutuminen nieluun ja tukehtuminen!

- Nauha- ja lautashiomakone
- Poikkittaisrajoitin
- hiomapöytä
- hiomanauha
- Hiomalaikka
- Alkuperäinen käyttöohje

4. Määräystenmukainen käyttö

Nauha- ja laikkahiomakonetta käytetään kaikenlaisen puun hiomiseen koneen koosta riippuen.

Kone täyttää voimassa olevan EY-konedirektiivin vaatimukset.

- Valmistajan määrittämiä turvallisuus-, työ- ja huoltomääräyksiä sekä teknisissä tiedoissa annettuja mittoja on noudatettava.
- Asianmukaiset tapaturmantorjuntamääräykset ja muut yleisesti voimassa olevat turvatekniset määräykset on huomioitava.
- Vain koneeseen perehtyneet asiantuntevat henkilöt, jotka ovat saaneet opastuksen koneella työskentelyyn liittyvistä vaaroista, saavat käyttää, huoltaa tai korjata konetta. Jos koneeseen tehdään omavaltaisia muutoksia, valmistaja ei ota mitään vastuuta siitä aiheutuvista vahingoista.
- Konetta saa käyttää vain valmistajan alkuperäisillä lisävarusteilla ja alkuperäisillä työkaluilla.
- Kaikki tämän ylittävä käyttö katsotaan määräystenvastaiseksi käytöksi. Valmistaja ei vastaa siitä aiheutuvista vahingoista, käyttäjä on tällöin yksin vastuussa.

Huomaa, että laitteitamme ei ole tarkoitettu kaupalliseen käyttöön, ammatin harjoittamiseen tai teolliseen käyttöön. Takuu ei ole voimassa, jos laitetta käytetään kaupalliseen tarkoitukseen, käsityöammatin harjoittamiseen tai teollisuudessa tai jossain muussa näitä vastaavassa toiminnassa.

5. Sähkötyökalujen yleiset turvallisuusohjeet

Varoitus! Lue kaikki turvallisuusohjeet ja ohjeet! Laiminlyönnit turvallisuusohjeiden ja muiden ohjeiden noudattamisessa voivat aiheuttaa sähköiskun, tulipalon ja/tai vakavia vammoja!

Säilytä kaikki turvallisuusohjeet ja muut ohjeet myöhempää tarvetta varten.

Turvallisuusohjeissa käytetty termi "sähkötyökalu" tarkoittaa verkkovirralla toimivia sähkötyökaluja (joissa on virtajohto) ja akkukäyttöisiä sähkötyökaluja (ilman virtajohtoa).

1) Työpaikan turvallisuus

- Pidä työpaikka siistinä ja hyvin valaistuna.** Epäjärjestys tai huono/puuttuva valaistus työalueilla voi aiheuttaa onnettomuuksia.
- Älä työskentele sähkötyökalulla räjähdyssuurallisessa ympäristössä, jossa on palavia nesteitä, kaasuja tai pölyjä.**
Sähkötyökalut muodostavat kipinöitä, jotka voivat sytyttää pölyn tai höyryt.
- Pidä lapset ja muut henkilöt loitolla sähkötyökalusta, kun käytät sitä.** Jos olet työskentelyn aikana epävakaa asennossa, voit menettää sähkötyökalun hallinnan.

2) Sähköturvallisuus

- Sähkötyökalun liitäntäpistokkeen täytyy sopia pistorasiaan.** Pistoketta ei saa muuttaa millään tavalla. Älä käytä mitään sovintipistoketta yhdessä suoja- maadoitettujen sähkötyökalujen kanssa. Kun pistoketta ei muunnella ja se sopii pistorasiaan, sähköiskun vaara on pienempi.
- Vältä vartalon kosketusta maadoitettuihin pin-toihin, kuten putkiin, lämmittimiin, uuneihin ja jääkaappeihin.** Sähköiskun vaara kasvaa, kun vartalosi on maadoitettu.
- Pidä sähkötyökalu loitolla sateesta tai kosteudesta.** Jos sähkötyökaluun pääsee vettä, sähköiskun vaara kasvaa.
- Älä käytä liitäntäjohtoa epätarkoituksenmu- kaisesti esim. sähkötyökalun kantamiseen ja ripustamiseen, äläkä irrota pistoketta pistorasiasta vetämällä johdosta.** Pidä liitäntäjohto loitolla kuumuudesta, öljystä, terävistä reunoista tai liikkuvista osista. Kun liitäntäjohto on vioittunut tai kierteellä, sähköiskun vaara on suurempi.
- Kun käytät sähkötyökalua ulkona, käytä vain sellaista jatkojohtoja, jotka on hyväksytty ulkokäyttöön.** Ulkokäyttöön hyväksytyt jatkojohdon käyttäminen vähentää sähköiskun vaaraa.
- Jos sähkötyökalun käyttöä kosteassa ympäristössä ei voi välttää, käytä vikavirtasuojakytkintä.** Vikavirtasuojakytkimen käyttö vähentää sähköiskun vaaraa.

3) Ihmisten turvallisuus

- a) **Ole tarkkaavainen, toimi varovaisesti ja menettele järkevästi sähkötyökalua käyttäessäsi. Älä käytä sähkötyökalua, jos olet väsynyt tai jos olet huumaavien aineiden, alkoholin tai lääkkeiden vaikutuksen alaisena.** Huomion herpaantuminen hetkeksikin sähkötyökalua käytettäessä voi johtaa vakaviin vammautumisiin.
- b) **Käytä henkilökohtaista suojavarustusta ja aina suojalaseja.** Henkilökohtaisen suojavarustuksen, kuten pölynaamarin, liukuestepohjaisten turvajalkineiden, suojakypärän tai kuulosuojaimien käyttö sähkötyökalulla tehtävistä töistä riippuen vähentää vammautumisvaaraa.
- c) **Estä tahaton käyttöönotto. Varmista, että sähkötyökalu on kytketty pois ennen kuin kytket virransyötön ja/tai akun päälle, ennen kuin otat laitteen käteesi tai alat kantaa sitä.** Jos sähkötyökalua kantaessasi pidät sormiasi kytkimellä tai sähkötyökalu on kytkettynä päälle-asentoon, kun se kytketään virransyöttöön seurauksena voi olla onnettomuuksia.
- d) **Poista säätötyökalut tai ruuviavaimet ennen kuin kytket sähkötyökalun päälle.** Pyörivässä sähkötyökalun osassa oleva työkalu tai avain voi aiheuttaa vammoja.
- e) **Vältä epänormaaleja vartalon asentoja. Varmista, että seisot tukevasti ja säilytät aina tasapainon.** Näin pidät sähkötyökalun paremmin hallinnassa myös odottamattomissa tilanteissa.
- f) **Käytä sopivaa vaatetusta. Älä pidä päällisiä liian väljiä vaatteita tai koruja. Pidä hiuksesi ja vaatteesi loitolla liikkuvista osista.** Löysät vaatteet, korut tai pitkät hiukset voivat jäädä kiinni liikkuviin osiin.
- g) **Jos pölyn poistoimo- ja -keräyslaitteet voidaan asentaa, varmista, ne on liitettävä ja niitä on käytettävä oikein.** Pölyn poistoimulaitteen käytöllä voidaan vähentää pölystä aiheutuvia vaaroja.
- h) **Älä tuudittaudu katteettomaan turvallisuudentunteeseen äläkä poikkea sähkötyökalujen turvamääräyksistä vaikka olisit jo harjaantunut sähkötyökalun käyttäjä.** Huolimattomuus laitteen käsittelyssä voi jo sekunnin murto-osassa johtaa vakaviin vammoihin.

4) Sähkötyökalun käyttö ja käsittely

- a) **Älä ylikuormita sähkötyökalua. Käytä työssä sitä varten tarkoitettua sähkötyökalua.** Sopivalla sähkötyökalulla työskentelet paremmin ja turvallisemmin ilmoitetulla tehoalueella.
- b) **Älä käytä sähkötyökalua, jonka kytkin on viallinen.** Sähkötyökalu, jota ei voi kytkeä asianmukaisesti päälle tai pois päältä, on vaarallinen ja se täytyy korjata.
- c) **Vedä pistoke irti pistorasiasta ja/tai poista irrotettava akku ennen kuin alat säätää laitetta, vaihtaa käyttötyökaluja tai laitat sähkötyökalun pois.** Nämä varotoimenpiteet estävät sähkötyökalun tahattoman käynnistymisen.
- d) **Säilytä käyttämättömiä sähkötyökaluja lasten ulottumattomissa. Älä anna sellaisten henkilöiden käyttää sähkötyökalua, jotka eivät ole perehtyneet siihen tai jotka eivät ole lukeneet näitä ohjeita.** Kokemattomien henkilöiden käytössä sähkötyökalut ovat vaarallisia.
- e) **Hoida sähkötyökaluja ja käytettäviä työkaluja huolellisesti. Tarkasta, että liikkuvat osat toimivat moitteettomasti ja jumittumatta ja etteivät osat ole murtuneet tai vaurioituneet niin, että sähkötyökalun toiminta vaarantuu. Korjauta vialliset osat ennen sähkötyökalun käyttöä.** Monien onnettomuuksien taustalla on sähkötyökalujen huono huolto.
- f) **Pidä leikkuutyökalut terävinä ja puhtaina.** Huolellisesti hoidetut leikkuutyökalut, joissa on terävät leikkuureunat, juuttuvat vähemmän ja ovat kevyemmin ohjailtavissa.
- g) **Käytä sähkötyökalua, lisävarusteita, käyttötyökaluja jne. näiden ohjeiden mukaisella tavalla. Huomioi tällöin työolosuhteet ja suoritettava tehtävä.** Sähkötyökalujen käyttö muuhun kuin niille määritettyihin käyttötarkoituksiin voi johtaa vaarallisiin tilanteisiin.
- h) **Pidä kahvat ja tartuntapinnat kuivina, puhtaina ja öljyttöminä ja rasvattomina.** Sähkötyökalun käyttö ja hallinta odottamattomissa tilanteissa ei ole turvallista, jos kahvat ja tartuntapinnat ovat liukkaita.

5) Huolto

- a) **Korjauta sähkötyökalu vain pätevällä ammattihenkilöllä ja käyttäen vain alkuperäisiä varaosia.** Näin varmistetaan sähkötyökalun pysyminen turvallisena.

Varoitus! Tämä sähkötyökalu muodostaa käytön aikana sähkömagneettisen kentän. Tämä kenttä voi joissain olosuhteissa haitata aktiivisten tai passiivisten ihonalaisten lääkinällisten laitteiden toimintaa. Vakavien tai hengenvaarallisten vammojen vaaran vähentämiseksi suosittelemme, että ihonalaisia lääkinnällisiä laitteita käyttävät henkilöt neuvottelevat lääkärinsä kanssa ennen kuin alkavat käyttää sähkötyökalua.

Nauha- ja lautashiomakoneen käyttöä koskevat lisäturvamääräykset

Varoitus: Älä käytä konetta ennen kuin se on koottu ja asennettu täydellisesti ohjeiden mukaan.

- Jos et ole perehtynyt hiomakoneen käyttöön, pyydä ohjeita työnjohtajaltasi, opettajaltasi tai muulta pätevältä henkilöltä.
- Huomio: Tämä kone on suunniteltu vain puun tai puun kaltaisten materiaalien hiomiseen. Muiden materiaalien hiominen voi aiheuttaa tulipalon, vammoja tai tuotteen vahingoittumisen.
- Käytä aina suojalaseja.
- Tämä kone on tarkoitettu käytettäväksi vain sisätiloissa.
- Tärkeää: Asenna ja käytä konetta vain vaakasuoralla pinnalla. Asentaminen muulle kuin vaakasuoralle pinnalle voi johtaa moottorin vahingoittumiseen.
- Jos koneella on taipumus kallistua tai siirtyä paikaltaan käytön aikana, erityisesti hiottaessa pitkiä tai painavia työkappaleita, kone täytyy yhdistää hyvin tukevalle pinnalle.
- Varmistu siitä, että hiomanauha pyörii oikeaan suuntaan. Huomioi tähän liittyen nauhan takapuolella olevat nuolet.
- Varmistu siitä, että hiomanauhaa ohjataan oikein, jotta se ei voi rullautua ulos käyttöaikasta.
- Varmistu siitä, että hiomanauha ei ole kiertyneenä tai löysällä.
- Pidä kiinni työkappaleesta, kun hiot sitä.
- Käytä aina rajoitinta, kun käytät nauhahiomakonetta vaakasuorassa asennossa.
- Pidä työkappale aina tukevasti kiinni pöydässä, kun käytät lautashiomakonetta.
- Pidä työkappale aina hiomalaikan alaspäin liikkuvaa puolta vasten, jotta työkappale on hyvin pöydän päällä. Jos käytät hiomalaikan ylöspäin liikkuvaa puolta, työkappale voi sinkoutua pois ja aiheuttaa vaaraa ihmisille.
- Pidä pöydän tai rajoittimen ja hiomanauhan tai hiomalaikan välillä aina noin 1,6 mm etäisyyttä.

- Älä käytä käsineitä äläkä pidä työkappaleesta kiinni rievuilla, kun hiot työkappaleita.
- Hio puun raekoolla.
- Älä koskaan hio työkappaleita, joka on liian pieni käsiteltäväksi turvallisesti.
- Vältä vaivalloisia käsiliikkeitä, joissa hiomanauha tai hiomalaikka voi äkillisesti luiskahtaa pois hallinnasta.
- Jos työstät suurikokoisia työkappaleita, on käytettävä lisätukea, joka ylittää pöydän korkeudelle.
- Älä koskaan hio tukematonta työkappaleita. Tue työkappale pöydän tai rajoittimen avulla. Poikkeuksen muodostavat kaarevat työkappaleet hiomalaikan ulkopuolella.
- Poista aina jätteet ja muut osat pöydältä, rajoittimesta tai hiomanauhasta ennen kuin kytket koneen päälle.
- Älä laita tai asenna pöydälle mitään, kun hiomakone on käytössä.
- Kytke kone pois päältä ja vedä pistoke irti pistorasasta, kun asennat tai poistat lisävarusteita.
- Älä koskaan poistu työkalun työalueelta, kun työkalu on päälle kytkettynä tai työkalu ei ole vielä pysähtynyt kokonaan.
- Aseta työkappale aina hiomapöydän päälle tai aseta se kiinni hiomavasteeseen. Aseta kaarevat työkalut varmallalla tavalla pöydän päälle, kun hiotaan lautaslaikalla.

6. Jäännösriskit

- Kone on rakennettu valmistusajankohdan parhaan käytettävissä olleen teknisen tiedon ja voimassa olevien turvateknisten määräysten mukaisesti. Siitä huolimatta töissä voi esiintyä yksittäisiä jäännösriskkejä.
- Pyörivä hiomalaikka altistaa sormien ja käsien loukkaantumisaaraan, jos hiovaa työkalua ohjataan epäasianmukaisesti tai jos sen alusta on virheellinen.
 - Työkalujen sinkoileminen altistaa loukkaantumisaaraan, jos sen pidike on virheellinen tai sitä ohjataan väärin.
 - Sähkövirran aiheuttama vaara, jos käytetään epäasianmukaisia virtajohtoja.
 - Lisäksi kaikista asianmukaisista toimenpiteistä huolimatta voi jäljelle jäädä piileviä riskejä.
 - Jäännösriskit voidaan minimoida noudattamalla käyttöohjeiden lisäksi kohdissa Turvallisuusohjeet ja Määräystenmukainen käyttö olevia ohjeita.

7. Tekniset tiedot

Mitat P x L x K	460 x 360 x 280 mm
Laikan halkaisija \varnothing	150 mm
Laikan kierrosluku	2980 rpm
Hiomanauhan mitat	915 x 100 mm
Hiomanauhan nopeus	7,5 m/s
Vinoasento	0° – 90°
Pöydän mitat	225 x 160 mm
Pöydän kallistus	0°-45°
Paino	16,5 kg
Moottori	230-240 V~ / 50 Hz
Ottoteho	370 W

Oikeus teknisiin muutoksiin pidätetään

Melu- ja värinäarvot on määritetty standardin EN 62841-1 mukaisesti.

Äänen painetaso L_{pA}	81 dB(A)
Epävarmuus K_{pA}	3 dB
Äänen tehotaso L_{WA}	94 dB(A)
Epävarmuus K_{WA}	3 dB

Käytä kuulosuojaimia.

Melu voi aiheuttaa kuulovamman. Värähtelyn kokonaisarvot (kolmen suunnan vektorisumma) on määritetty standardin EN 62841-1 mukaisesti.

8. Rakenne ja käyttö

Ennen käyttöönottoa

Varmista ennen liitintää, että tyyppikilven tiedot vastaavat verkkovirran tietoja.

Varoitus!

Vedä virtapistoke aina irti pistorasiasta, ennen kuin alat säätää laitetta.

- Kaikkien suojakansien ja turvalaitteiden on oltava asianmukaisesti asennettuna ennen kuin kone otetaan käyttöön.
- Hiomanauhan ja lautaslaikan täytyy voida pyöriä vapaasti.
- Varo kertaalleen työstetyssä puussa olevia vieraita esineitä, kuten esim. nauloja tai ruuveja.

- Varmista ennen päälle-/pois-kytkimen painamista, että hiomapaperi on asennettu oikein ja liikkuvat osat liikkuvat kevyesti.

8.1 Asennus (kuvat 1–5)

- Asenna alempi laikan suojus (15) ruuveilla (16). (Kuva 2)
- Asenna hiomapöytä (14) ja varmista siipiruuvilla (1). (Kuvat 3+4). Hiomapöytää (14) voidaan säätää viistekulma-asteikon (2) ja kiinnitysruuvien (1) avulla portaattomasti 0–45°-asentojen välillä. Säädettävä poikittaisrajoitin (13) varmistaa turvallisen työkappaleen ohjauksen. Huomio! Lautaslaikan (11) on voitava liikkua vapaasti, hiomapöydän (14) ja lautaslaikan (11) välinen etäisyys ei kuitenkaan saa olla yli 1,6 mm.
- Aseta kiinnityskisko (7) ja kiinnitä kuusiokoloruuveilla (17) (kuva 5). Huomio! Hiomanauhan (6) on voitava liikkua vapaasti.

8.2 Hiomanauhan (6) vaihtaminen (kuvat 6–9)

- Irrota virtapistoke.
- Poista ruuvit (18).
- Ota hiomanauhan suojus (19) pois.
- Liikuta hiomanauhan kiristintä (10) oikealle löysätksesi hiomanauhan (6).
- Ota hiomanauha (6) taaksepäin pois.
- Asenna uusi hiomanauha uudelleen päinvastaisessa järjestyksessä. Huomio! Huomioi kulkusuunta: merkitty koteloon ja hiomanauhan sisäpuolelle!

8.3 Hiomanauhan (6) säätö

- Irrota virtapistoke.
- Siirrä hiomanauhaa (6) hitaasti kädellä kulkusuuntaan.
- Hiomanauhan (6) täytyy kulkea keskellä hiomapintaa. Jos näin ei ole, voidaan pyällettyä ruuvia (8) säätää.

8.4 Hiomanauhan (6) asennon säätö (kuvat 10–12)

- Löysää kuusiokoloruuvia (5)
- Liikuta hiomanauha (6) ylös haluttuun asentoon.
- Kiristä kuusiokoloruuvia (5) uudelleen kiinnittäaksesi tähän asentoon.
- Työkappaleen alusta voidaan asettaa tähän hiomapöydän asentoon. Tätä varten on ensin avattava molemmat kuusiokoloruuvit (17) ja sen jälkeen poistettava kiinnityskisko (7). Hiomapöytä voidaan nyt työntää kiinnitysputken (20) aukkaan ja kiinnittää kiinnitysruuvilla (1).

8.5 Hiomapaperin vaihto lautaslaikassa (11)

Irrrota alempi laikan suojus (15) poistamalla 2 ruuvia (16). Vedä hiomapaperi pois lautaslaikasta (11) ja asenna uusi (tarrakiinnitys).

Käyttö kiinteänä koneena

Jatkuvaa käyttöä varten on suositeltavaa asentaa kone työpenkkiin.

- Merkitse tätä varten paikat porattaville aukoille (sijoita hiomakone siihen paikkaan, mihin se myöhemmin asennetaan), ja piirrä aukkojen paikat työpenkkiin.
- Poraa reiät työpöytäsiin.
- Sijoita hiomakone reikien päälle ja vie sopivat ruuvit ylhäältä hiomakoneen ja työpöydän reikien läpi.
- Ruuvaa nyt hiomakone alakautta kiinni käyttäen alle asetettavia lisälevyjä ja kuusiomuttereita.

Käyttö liikuteltavana koneena

Hiomakoneen liikuteltavaa käyttöä varten on suositeltavaa asentaa se sopivalle peruslevylle. Se voidaan sitten kiinnittää siihen työpenkkiin, missä kulloinkin työskennellään.

Pohjalevyn on oltava vähintään 19 mm paksu ja sen on oltava riittävän paljon suurempi kuin hiomakone, jotta siinä on tilaa kiinnittimille.

- Merkitse porattavien reikien paikat peruslevyyn.
- Siirry kohdassa "Käyttö kiinteänä koneena" kuvattuihin 3 viimeiseen vaiheeseen.

Huomautus: Varmista, että ruuvit ovat sopivan pituisia. Spax-ruuvit eivät saa olla liian pitkiä, ettei alusta vahingoitu. Kuusioruuvien on sen sijaan oltava ylipitkiä, jotta lisälevyt ja kuusiomutterit voidaan asettaa.

8.6 Virtakytkin (12)

- Hiomakone voidaan kytkeä päälle painamalla vihreää painiketta "1".
- Kytkeäksesi hiomakoneen jälleen pois päältä paina punaista painiketta "0".

Varoitus: Älä koskaan kurkota laitteen yli kytkimeen kytkeäksesi hiomakoneen päälle ja pois päältä! Loukkaantumisaara!

8.7 Hiominen

- Pidä työkappaleesta aina hyvin kiinni hiomisen aikana.
- Älä paina liian voimakkaasti.
- Työkappaletta on sen hiomiseksi liikuteltava edestakaisin hiomanauhan tai hiomalevyn päällä sen välttämiseksi, että hiomapaperi kuluu yksipuolisesti!
- Tärkeää! Puunpalaset on hiottava aina puun syiden suuntaisesti säröilyä estämiseksi.

Huomio! Jos laikka tai hiomanauha juuttuu työn aikana, ota työkappale pois ja odota, kunnes laite on saavuttanut korkeimman mahdollisen kierrosluvun uudelleen.

9. Kuljetus

Jos laite halutaan siirtää toiseen paikkaan, irrota laite verkosta ja aseta se toiseen sitä varten tarkoitettuun paikkaan.

10. Työohjeita

Viisteiden ja reunojen hiominen (kuva 14)

Työpöytä voidaan säätää portaattomasti 0° - 45° -asteen kulmaan.

- Löysää tätä varten kiinnitysruuvi (1).
- Aseta työpöytä haluttuun kallistuskulmaan. Huomio: Työpöydän ja hiomalaikan välinen etäisyys ei saa olla yli 1,6 mm edes silloin, kun pöytä on kallistettu!
- Kiristä kiinnitysruuvi (1) uudelleen.

Tasohionta viistetulkin avulla (kuva 15)

Mukana toimitettu viistetulkki (13) helpottaa tarkkaa hiomista. Suosittelemme käyttämään sitä (lyhyiden) tasojen hiomiseen.

Huomautus: Liikuta työkappaletta aina vasemmalta kohti hiomalaikan keskikohtaa, älä koskaan sen ohi! Paikaltaan sinkoavan työkappaleen aiheuttama vammaturmisaara!

Vaakasuntainen ja pystysuntainen hiominen, (kuvat 10–12 +16)

Hiomakoneita voidaan käyttää vaakasunnassa ja pystysunnassa. Työpöytä voidaan käyttää molempiin käyttötarkoituksiin.

- Löysää kuusiokoloruuvi (5)
- Liikuta hiomanauha (6) ylös haluttuun asentoon.
- Kiristä kuusiokoloruuvi (5) uudelleen kiinnittääksesi tähän asentoon.
- Työkappaleen alusta voidaan asettaa tähän hiomapöydän asentoon. Tätä varten on ensin avattava molemmat kuusiokoloruuvit (17) ja sen jälkeen poistettava kiinnityskisko (7). Hiomapöytä voidaan nyt työntää kiinnityspotken (20) aukkoon ja kiinnittää ruuvilla (1).

Huomautus: Hio pitkät työkappalet pystyasennossa liikuttamalla työkappaletta tasaisesti hiomanauhaa pitkin.

Pintojen hiominen hiomanauhalla (kuva 17)

- Pidä kiinni työkappaleesta (W). Varo sormiasi! Loukkaantumisvaara!
- Ohjaa työkappaletta tasaisesti hiomanauhan yli painaen sitä vasten hiomatukea (7). Huomio: Noudata erityistä varovaisuutta hioessasi erityisen ohuita tai pitkiä materiaaleja (mahdollisesti jopa ilman hiomatukea (7)). Puhdistuspaine ei saa koskaan olla liian suuri, jotta pois hiottu materiaali voidaan kuljettaa pois hiomanauhasta.

Koverien pyöritysten hiominen, (kuva 18)

Varoitus: Suorien työkappaleiden etupintoja ei saa hioa käyttöaksella (R)! Työkappale (W) voi silloin sinkoutua pois. Loukkaantumisvaara!

Hio koverat pyöritykset aina käyttöakselissa olevalla hiomanauhalla.

- Pidä kiinni työkappaleesta. Varo sormiasi! Loukkaantumisvaara!
- Ohjaa työkappaletta tasaisesti hiomanauhan yli. Huomio: Noudata erityistä varovaisuutta hioessasi erityisen ohuita tai pitkiä materiaaleja.

Kuperien pyöritysten hiominen (kuva 19)

Kuperat pyöritykset on hiottava hiomalaikalla niin, että työkappaletta (W) ohjataan vasemmasta reunasta hiomalaikan keskikohtaan.

- Pidä kiinni työkappaleesta. Varo sormiasi! Loukkaantumisvaara!
- Paina työkappaletta tasaisesti hiomalaikkaa vasten ja liikuta sitä vasemmalle hiomalaikan keskikohtaan asti.

Varoitus: Älä koskaan hio koveria pyörityksiä hiomalaikan oikealla puolella! Työkappale voi sinkoutua pois! Loukkaantumisvaara!

11. Puhdistus ja huolto

Varoitus! Vedä verkkovirran pistoke irti aina ennen kuin alat suorittaa säätö-, kunnossapito- tai korjaustöitä!

Yleiset huoltotoimenpiteet

Pyyhi aika ajoin liinalla lastut ja pöly pois koneesta. Voitele pyörivät osat kerran kuukaudessa varmistaaksesi työkalun pitkän käyttöiän. Älä voitele moottoria. Älä käytä muovin puhdistamiseen syövyttäviä aineita.

Yleiset huolto-ohjeet

Hiomakone on puhdistettava huolellisesti aina käytön jälkeen. Voitele kaikki liikkuvat osat säännöllisesti.

Käsittele työpöytä ohuella kerroksella autovahaa; näin työpöydän puhdistus on helpompaa.

Puhdistus

Nauha- ja lautashiomakoneeseen voi kertyä pölyä. Tarkasta säännöllisesti (mieluiten aina käytön jälkeen) ja poista pöly esimerkiksi lakaisemalla tai varovaisesti paineilmalla.

Huoltotietoja

Huomaa, että tämän tuotteen seuraavat osat altistuvat käyttömukaiselle ja luonnolliselle kulumiselle tai että seuraavia osia tarvitaan kuluvin materiaaleina. Kuluvat osat*: Hiiliharjat, hiomavälineet, kiilahienna

* eivät välttämättä sisälly toimitukseen!

Varaosia ja tarvikkeita saa asiakaspalvelupisteistämme. Skannaa sitä varten etusivulla oleva QR-koodi.

12. Varastointi

Varastoi laitetta ja sen lisävarusteita pimeässä, kuivassa ja jäätymiseltä suojatussa paikassa niin, että se on lasten ulottumattomissa. Optimaalinen varastointilämpötila on 5 - 30 °C.

Säilytä sähkötyökalua alkuperäisessä pakkauksessaan.

Peitä sähkötyökalu suojataksesi sitä pölyltä tai kosteudelta.

Säilytä käyttöohje sähkötyökalun läheisyydessä.

13. Sähköliitäntä

Asennettu sähkömoottori on liitetty käyttövalmiiksi. Liitäntä vastaa asiaankuuluvia Saksan sähkötekniikan liiton (VDE) ja standardoimisliiton (DIN) määräyksiä. Asiakkaan sähköliitännän sekä käytetyn jatkojohdon on vastattava näitä määräyksiä.

Viallinen sähköliitosjohto

Sähkön liitosjohtoon syntyy usein eristeaurioita.

Syyinä tähän voi olla:

- Painaumakohdat, jos liitosjohdot viedään ikkunoiden tai ovenraon läpi.
- Taitekohdat liitosjohdon ollessa kiinnitetty tai johdettu väärin.
- Viiltokohdat ajettaessa liitosjohdon ylitse.
- Eristevauriot repäistäessä irti seinäpistorasiasta.
- Eristeen vanhenemisesta aiheutuvat halkeamat.

Tällaisia vahingollisia sähköliitosjohtoja ei saa käyttää, sillä ne ovat eristevaurioiden vuoksi hengenvaarallisia. Tarkasta säännöllisesti, onko liitosjohdoissa vaurioita. Varmista, ettei liitosjohto tarkastettaessa ole kiinni virtaverkossa.

Liitäntäjohtojen on vastattava asiaankuuluvia Saksan sähkötekniikan liiton (VDE) ja standardoimisliiton (DIN) määräyksiä. Käytä vain sellaisia liitosjohtoja, joissa on merkintä H05VV-F.

Tyyppimerkinnän painatus liitosjohdossa on pakollista.

Vaihtovirtamoottori

- Verkkojännitteen on oltava 230 V~.
- Enintään 25 m pitkien jatkojohtojen poikkipinnan on oltava 1,5 neliömillimetriä.

Kytkenätyyppi Y

Jos tämän laitteen virtajohto on vioittunut, sen vaihtaminen on vaarojen välttämiseksi teetettävä valmistajalla tai valmistajan valtuuttamassa asiakaspalvelupisteessä tai muulla pätevällä henkilöllä.

Sähkövarusteiden liitännät ja korjaukset saa tehdä vain sähköalan ammattilainen.

Ilmoita tiedusteluissa seuraavat tiedot:

- Moottorin virtatyyppi
- Koneen tyyppikilven tiedot
- Moottorin tyyppikilven tiedot

14. Hävittäminen ja kierrätys



Laite on kuljetusvaurioiden välttämiseksi pakkauksessa. Tämä pakkaus on raaka-ainetta ja siten käytettävissä uudelleen tai se voidaan viedä kyseisen raaka-aineen kierrätykseen.



Laite ja sen lisätarvikkeet koostuvat eri materiaaleista, kuten esim. metallista ja muovista.

Toimita violliset rakenneosat erikoisjätteen keräykseen. Kysy neuvoa jätelaitokselta tai kunnanvirastosta!

Vanhat laitteet eivät kuulu kotitalousjätteisiin!



Tämä symboli osoittaa, ettei tuotetta saa hävittää kotitalousjätteen seassa sähkö- ja elektroniikkalaitteiden hävittämistä koskevan direktiivin (2012/19/EU) ja kansallisten lakien mukaisesti.

Tuote on toimitettava asianmukaiseen koontipaikkaan. Tämä voi tapahtua palauttamalla tuote ostettaessa vastaava tuote tai toimittamalla tuote valtuutettuun koontipaikkaan sähkö- ja elektroniikkalaitteiden jälleenkäsittelyä varten.

Epäasianmukaisella vanhojen laitteiden käsittelyllä saattaa olla negatiivisia vaikutuksia ympäristölle ja ihmisten terveydelle sähkö- ja elektroniikkalaitteiden usein sisältämien mahdollisten vaarallisten aineiden vuoksi. Lisäksi tuotteen asianmukainen hävitys edesauttaa luonnollisten resurssien tehokasta hyödyntämistä. Tietoja vanhojen laitteiden keräyspisteistä saat kuntasi hallinnosta, julkisoikeudellisesta jätehuollosta, valtuutetusta sähkö- ja elektroniikkalaitteiden hävityspisteestä tai jätelaitokselta.

15. Ohjeet häiriöiden poistoon

Häiriö	Mahdolliset syyt	Korjauskeinot
Moottori ei käynnisty	<ul style="list-style-type: none"> a) Viallinen päälle/pois-kytkin b) Viallinen päälle/pois-kytkimen johto c) Viallinen päälle/pois-kytkimen rele d) Palanut sulake e) Kärähtänyt moottori 	<ul style="list-style-type: none"> a-d) Vaihda kaikki vioittuneet osat ennen kuin alat käyttää hiomakonetta. e) Ota yhteyttä paikalliseen huoltoedustajaan tai valtuutettuun huoltoasemaan. Kaikki korjaukset voivat aiheuttaa vaaroja, jos niitä ei teetetä pätevällä ammattihenkilöllä.
Kone muuttuu työn aikana hitaammaksi	Työkappaletta painetaan liikaa.	Käytä vähemmän voimaa painaessasi työkappaletta.
Hiomanauha menee pois käyttöpyöriltä.	Se ei kulje urassaan.	Säädä ura.
Puu palaa hiomisen aikana.	<ul style="list-style-type: none"> a) Hiomalaikassa tai -nauhassa on liikaa voiteluainetta. b) Työkappaletta on painettu liian voimakkaasti. 	<ul style="list-style-type: none"> a) Vaihda nauha tai laikka. b) Käytä vähemmän voimaa painaessasi työkappaletta.

Forklaring til symbolerne på maskinen

	<p>Advarsel! Tilsidesættelse er forbundet med livsfare, fare for personskader eller beskadigelse af værktøjet!</p>
	<p>Læs og overhold brugsanvisningen og sikkerhedsforskrifterne før ibrugtagning!</p>
	<p>Brug beskyttelsesbriller.</p>
	<p>Brug høreværn.</p>
	<p>Brug åndedrætsværn i støvede omgivelser!</p>
	<p>Pas på! Fare for tilskadekomst! Undlad at række hånden ind i den kørende slibeskive!</p>
	<p>Pas på! Før montering, rengøring, ombygning, tilpasning, opbevaring og transport gennemføres, skal maskinen slukkes og afbrydes fra strømforsyningen.</p>

Indholdsfortegnelse:	Side:
1. Indledning	201
2. Produktbeskrivelse	201
3. Leveringsomfang	201
4. Tilsigtet brug	202
5. Generelle sikkerhedsforskrifter for elværktøj.....	202
6. Restrisici	204
7. Tekniske data	204
8. Opbygning og betjening.....	205
9. Transport.....	206
10. Arbejdsinstrukser.....	206
11. Rengøring og vedligeholdelse.....	207
12. Opbevaring	207
13. El-tilslutning	207
14. Bortskaffelse og genbrug	208
15. Afhjælpning af fejl.....	208

1. Indledning

Producent:

Scheppach GmbH
Günzburger Straße 69
D-89335 Ichenhausen

Kære kunde,

Vi ønsker dig rigtig god fornøjelse og held og lykke med arbejdet med dit nye apparat.

Bemærk:

Iht. den gældende lov om produktansvar hæfter producenten af denne maskine ikke for skader, der opstår på eller i forbindelse med denne maskine i forbindelse med:

- forkert behandling
- manglende overholdelse af betjeningsvejledningen
- reparationer gennemført af tredjemand og/eller af ikke autoriserede fagfolk
- indbygning og udskiftning af ikke originale reservedele
- brug i strid med formålet
- Svigt af det elektriske anlæg som følge af tilsidesættelse af de elektriske forskrifter og VDE-bestemmelserne 0100, DIN 57113 / VDE0113.

Vær opmærksom på følgende:

Læs hele brugsanvisningens tekst igennem før montering og før ibrugtagning.

Formålet med denne brugsanvisning er at gøre det lettere for dig at lære apparatet at kende og benytte det som tilsigtet.

Brugsanvisningen indeholder vigtige oplysninger om, hvordan man bruger apparatet sikkert, professionelt og økonomisk, og hvordan man undgår farer, sparer reparationsomkostninger, reducerer driftsstop og øger apparatets driftssikkerhed og levetid.

Udover sikkerhedsbestemmelserne i denne brugsanvisning skal de forskrifter vedr. brug af apparatet, der måtte gælde i det enkelte land (brugslandet), overholdes til punkt og prikke.

Opbevar brugsanvisningen i nærheden apparatet; pak den ind i en plastikpose, så den er beskyttet mod snavs og fugt. Den skal læses og overholdes nøje af alle betjeningspersoner, før arbejdet startes.

Arbejde på apparatet på kun udføres af personer, der er instrueret i brug af apparatet, og som er informeret om de dermed forbundne farer. Den lovmæssige mindstealder skal overholdes.

Ud over sikkerhedsanvisningerne i denne brugsanvisning og de særlige forskrifter, der gælder i brugslandet, skal de almindeligt anerkendte, tekniske regler, der gælder i forbindelse med brug af træbearbejdningsmaskiner, overholdes.

Vi fraskriver os ethvert ansvar for uheld eller skader, der måtte opstå som følge af manglende overholdelse af denne vejledning og sikkerhedsinstrukserne.

2. Produktbeskrivelse

1. Låseskrue til slibebord
2. Vinkelskala
3. Udsugningsstuds
4. Grundplade
5. Unbrakoskrue
6. Slibebånd
7. Anslagsskinne
8. Fingerskrue til indstilling af slibebåndet
9. Støttefod
10. Slibebåndsstrammer
11. Slibebagskive
12. Tænd-/slukkontakt
13. Tværanslag
14. Slibebord

3. Leveringsomfang

- Åbn emballagen, og tag forsigtigt maskinen ud.
- Fjern emballeringsmaterialet samt emballage-/ transportsikringer (hvis sådanne findes).
- Kontrollér, om leveringsomfanget er fuldstændigt.
- Kontrollér maskinen og tilbehørsdelene for transportskader.
- Opbevar så vidt muligt emballagen frem til udløbet af garantiperioden.

Pas på!

Apparatet og emballeringsmaterialet er ikke legetøj! Børn må ikke lege med plastposer, folie og smådele! Fare for slugning og kvælning!

- Bånd- og pladeslibemaskine
- Tværanslag
- Slibebord
- Slibebånd
- Slibeskive
- Oversættelse af original brugsanvisning

4. Tilsigtet brug

Bånd- og skiveslibemaskinen bruges til slibning af træ af enhver art, afhængig af maskinens størrelse.

Maskinen lever op til bestemmelserne i det gældende EF-maskindirektiv.

- Producentens sikkerheds-, arbejds- og vedligeholdelsesforskrifter samt målene i de tekniske data skal overholdes.
- De pågældende uheldsforebyggende forskrifter og de øvrige, almindeligt anerkendte, sikkerhedstekniske regler skal overholdes.
- Maskinen må kun bruges, vedligeholdes eller repareres af sagkyndige personer, der er fortrolige med dette arbejde og som er informeret om de farer, der kan opstå. Producenten fraskriver sig ansvaret for skader, der skyldes, at der er foretaget ændringer på maskinen på eget initiativ.
- Maskinen må kun bruges med originalt tilbehør og originalt værktøj fra producenten.
- Enhver anden form for anvendelse regnes som værende i strid med tilsigtet brug. Producenten fraskriver sig ethvert ansvar for skader, der skyldes utilsigtet anvendelse; risikoen bæres alene af brugeren.

Vær opmærksom på, at vores apparater ikke er konstrueret til erhvervmæssig, håndværksmæssig eller industriel brug. Vi fraskriver os ansvaret, hvis apparatet bruges i erhvervs-, håndværks- eller industrivirksomheder samt til lignende arbejde.

5. Generelle sikkerhedsforskrifter for elværktøj

Advarsel! Læs alle sikkerhedsforskrifter og instruktioner! Følges instruktionerne, navnlig sikkerhedsforskrifterne, ikke nøje som beskrevet, kan dette føre til elektrisk stød, brand og/eller alvorlige personskader!

Opbevar alle sikkerhedsforskrifter og anvisninger til fremtidig brug.

Udtrykket "elværktøj", der er anvendt i sikkerhedsforskrifterne, henviser til lysnet-drevne elværktøjer (med netledning) og til batteridrevne elværktøjer (uden netledning).

1) Arbejdspladssikkerhed

- Hold arbejdsområdet rent og godt oplyst.** Uorden eller uoplyste arbejdsområder kan føre til ulykker.
- Arbejd ikke med elværktøjet i eksplosionsfarlige omgivelser, hvor der findes brændbare væsker, gasser eller støv.**
Elværktøj genererer gnister, der kan antænde støv eller dampe.
- Hold børn og andre personer på afstand, når der arbejdes med elværktøjet.** Hvis du bliver distraheret, risikerer du at miste kontrollen over elværktøjet.

2) Elektrisk sikkerhed

- Elværktøjets tilslutningsstik skal passe til stikkontakten.**
Stikket må ikke ændres på nogen måde. Undlad brug af adapterstik sammen med elektrisk jordet elværktøj. Uændrede stik og passende stikkontakter mindsker risikoen for at få stød.
- Undgå kropskontakt med jordede overflader som rør, varmeapparater, komfurer og køleskabe.** Der er øget risiko for elektrisk stød, hvis din krop er jordforbundet.
- Hold elværktøj på afstand af regn og fugt.** Indtrængning af vand i et elværktøj øger risikoen for at få stød.
- Brug ikke tilslutningsledningen til at bære eller ophænge elværktøjet eller til at trække stikket ud af stikkontakten med. Hold tilslutningsledningen på afstand af varme, olie, skarpe kanter eller bevægelige dele.** Beskadigede eller sammenfildrede tilslutningsledninger øger risikoen for at få stød.
- Når du arbejder udendørs med et elværktøj, må du kun bruge forlængerledninger, som også er egnet til udendørs brug.** Brug af forlængerledning, der er egnet til udendørs brug, reducerer risikoen for at få elektrisk stød.
- Hvis brug af elværktøjet i fugtigt miljø er uundgåelig, skal du bruge en fejlstrømsafbryder.** Brug af et fejlstrømsrelæ mindsker risikoen for at få elektrisk stød.

3) Personssikkerhed

- a) **Vær opmærksom, vær agtpågivende på, hvad du gør, og arbejd altid fornuftigt med et elværktøj. Brug ikke et elværktøj, hvis du er træt eller påvirket af narkotika, alkohol eller medikamenter.** Et øjebliks uagtsomhed, mens elværktøjet bruges, kan føre til alvorlige kvæstelser.
- b) **Brug personlige værnemidler og altid beskyttelsesbriller.** Brug af personlige værnemidler såsom støvmaske, skridsikre sikkerhedssko, beskyttelseshjelm eller høreværn, afhængigt af hvad elværktøjet bruges til, mindsker risikoen for personskader.
- c) **Undgå utilsigtet ibrugtagning. Sørg for, at elværktøjet er slukket, før du tilslutter, opsamlers eller bærer det hen til strømforsyningen og/eller batteriet.** Hvis du holder fingeren på kontakten, mens du bærer elværktøjet eller tilslutter det til strømforsyningen, kan dette forårsage ulykker.
- d) **Fjern indstillingsværktøj eller skruenøgler, inden du tilslutter elværktøjet.** Værktøj eller nøgler, som måtte befinde sig i en roterende del af elværktøjet, kan medføre personskader.
- e) **Undgå unormale kropsholdninger. Sørg for at stå sikkert, og hold altid ligevægten.** På denne måde kan du bedre kontrollere elværktøjet, hvis der opstår uventede situationer.
- f) **Brug egnet tøj. Brug ikke løstsiddende tøj eller smykker. Hold hår og tøj på afstand af bevægelige dele.** Løstsiddende tøj, smykker eller langt hår kan blive viklet ind i bevægelige dele.
- g) **Hvis der kan monteres støvudsugnings- og opsamlingsudstyr, skal sådant tilsluttes og anvendes korrekt.** Brug af støvudsugning kan mindske faren pga. støv.
- h) **Forlad dig ikke på falsk sikkerhed, og overskrid ikke sikkerhedsreglerne for elværktøjer, selvom du evt. føler dig fortrolig med elværktøjet efter længere tids brug.** Skødesløse handlinger kan føre til alvorlige personskader på en brøkdal af et sekund.

4) Anvendelse og behandling af elværktøjet

- a) **Undlad at overbelaste elværktøjet. Til arbejdet skal man benytte det hertil beregnede elværktøj.** Du arbejder bedre og mere sikkert med det passende elværktøj i det angivne effektområde.

- b) **Brug aldrig et elværktøj med defekt kontakt.** Et elværktøj, der ikke kan tændes eller slukkes, er farligt og skal repareres.
- c) **Træk stikket ud af stikkontakten, og/eller fjern et udtageligt batteri, før du foretager justeringer på enheden, skifter værktøjsdele eller lægger elværktøjet fra dig.** Denne forholdsregel forhindrer utilsigtet start af elværktøjet.
- d) **Opbevar ubenyttet elværktøj utilgængeligt for børn. Lad ikke personer bruge elværktøjet, som ikke er fortrolige med det, eller som ikke har læst denne vejledning.** Elværktøjer er farlige i hænderne på uerfarne personer.
- e) **Elværktøjer og indsatsværktøjer skal plejes omhyggeligt. Kontrollér med jævne mellemrum, om bevægelige dele fungerer, som de skal, og at de ikke sidder fast, om dele er brækket eller beskadiget på en sådan måde, at elværktøjets funktion er forringet. Få beskadigede dele repareret eller udskiftet, før elværktøjet tages i brug.** Mange ulykker skyldes dårligt vedligeholdt elværktøj.
- f) **Hold skæreværktøj skarpt og rent.** Omhyggeligt plejet skæreværktøj med skarpe skærekanter sætter sig mindre hyppigt fast og er lettere at føre.
- g) **Brug elværktøj, tilbehør, indsatsværktøjer osv. i henhold til disse instruktioner. Tag hensyn til arbejdsvilkårene og den aktivitet, der skal udføres.** Brug af elværktøj til andre formål end de tilsigtede kan medføre farlige situationer.
- h) **Hold greb og gribeflader tørre, rene og fri for olie og fedt.** Glatte greb og gribeflader umuliggør sikker betjening af og kontrol med elværktøjet i uforudsete situationer.

5) Service

- a) **Elværktøjet må kun repareres af uddannet fagpersonale, og der må kun bruges originale reservedele.** Dette sikrer, at elværktøjet også fremover er sikkert at benytte.

Advarsel! Dette elværktøj fremstiller et elektromagnetisk felt under driften. Dette felt kan under bestemte omstændigheder forringe aktive eller passive medicinske implantater. For at forringe faren for alvorlige kvæstelser eller kvæstelser med døden til følge anbefales det personer med medicinske implantater at gå til læge og kontakte producenten af det medicinske implantat, før elværktøjet betjenes.

Yderligere sikkerhedsregler for bånd- og pladeslibmaskinen

Advarsel: Brug ikke maskinen, før den er samlet og installeret i henhold til brugsanvisningen.

- Hvis du ikke er fortrolig med betjening af slibemaskinen, skal du udbede dig brugsanvisningen fra din chef, lærer eller en anden kvalificeret person.
- Pas på: Denne maskine er kun beregnet til slibning af træ eller træliggende materiale. Slibning af andre materialer kan medføre brand, personskader eller skader på produktet.
- Brug altid beskyttelsesbriller.
- Denne maskine må kun benyttes indendørs.
- Vigtigt: Maskinen må kun monteres og benyttes på en vandret flade. Montering på flader, som ikke er vandrette, kan medføre motorskade.
- Hvis maskinen har tendens til at vælte eller bevæge sig under brugen, især ved slibning af lange eller tunge emner, skal den fastgøres solidt til en bærende overflade.
- Kontrollér, at slibebåndets omløbsretning er korrekt. Dette kan kontrolleres ved hjælp af pilene på bagsiden af båndet.
- Se til, at slibebåndet styres korrekt, så det ikke kan hoppe af drevskiverne.
- Kontrollér, at slibebåndet ikke er snoet eller løst.
- Hold emnet fast, når det slibes.
- Brug altid anslaget, hvis båndslibemaskinen skal anvendes i vandret position.
- Hold altid emnet fast til bordet, når du benytter pladeslibemaskinen.
- Hold altid emnet an mod den nedad-kørende side af slibeskiven, så emnet ligger stabilt på bordet. Hvis man bruger den opad-kørende side af slibeskiven, kan emnet blive slynget væk og dermed udgøre fare for personer.
- Hold altid en minimumsafstand på ca. 1,6 mm mellem bordet eller anslaget og slibebåndet eller slibeskiven.
- Bær ikke handsker, og hold ikke emnet med en klud, når du sliber emnet.
- Slib i retning af træets årer.
- Man må aldrig slibe emner, som er for små til at kunne fastspændes sikkert.
- Undgå upraktiske håndbevægelser, hvor man pludselig kan komme til at glide ind i slibebåndet eller slibeskiven.
- Hvis man ønsker at bearbejde større emner, skal der bruges en ekstra understøttelse i bordhøjde.

- Man må aldrig slibe et emne, som ikke er understøttet. Understøt emnet med bordet eller anslaget, med undtagelse af buede emner, på ydersiden af slibeskiven.
- Fjern altid affaldsstykker og andre stykker fra bordet, anslaget eller slibebåndet, før der tændes for maskinen.
- Man må aldrig planlægge eller montere noget på bordet, mens slibemaskinen er i brug.
- Sluk maskinen, og træk stikket ud af stikkontakten, hvis der skal monteres eller fjernes tilbehør.
- Forlad aldrig værktøjets arbejdsområde, når det er tændt, eller endnu ikke er stoppet helt.
- Læg altid emnet på slibebordet, eller anbring det, så det ligger fast an mod slibeanslaget. Anbring buede værktøjer sikkert på bordet, når der slibes på slibebagskiven.

6. Restrisici

Maskinen er bygget efter det aktuelle tekniske niveau og de anerkendte sikkerhedstekniske regler. Alligevel kan der være tilbageværende risici under driften.

- Man risikerer at beskadige fingre og hænder pga. den roterende slibeskive ved forkert føring eller support af emnet.
- Fare for personskade pga. udslyngede værktøjer ved forkert fastholdelse eller føring.
- Fare som følge af strøm, hvis der bruges ikke-godkendte elektriske tilslutningsledninger.
- Desuden kan der være ikke-åbenbare tilbageværende risici, selv om alle foranstaltninger er truffet.
- Restrisici kan reduceres til et minimum, hvis "Sikkerhedsanvisningerne" og "Tilsigtet brug" samt betjeningsvejledningen overholdes.

7. Tekniske data

Dimensioner L x B x H	460 x 360 x 280 mm
Ø skive	150 mm
Skivens omdrejninger	2980 min ⁻¹
Slibebånd dimensioner	915 x 100 mm
Slibebånd vægt	7,5 m/s
Skråstilling	0° – 90°
Bordmål	225 x 160 mm
Skråstilling bod	0°-45°
Vægt	16,5 kg
Motor	230-240 V~ / 50 Hz
Optagelseseffekt	370 W

Forbehold for tekniske ændringer

Støj- og vibrationsværdierne er bestemt i henhold til EN 62841-1.

Lydtryksniveau L_{pA}	81 dB(A)
Usikkerhed K_{pA}	3 dB
Lydeffektniveau L_{WA}	94 dB(A)
Usikkerhed K_{WA}	3 dB

Brug høreværn.

Støjpåvirkning kan føre til høretab. Totale vibrationsværdier (vektorsum for tre retninger) beregnet i henhold til EN 62841-1.

8. Opbygning og betjening

Før ibrugtagning

Kontrollér inden tilslutningen, at dataene på typeskiltet stemmer overens med netdataene.

Advarsel!

Træk altid netstikket ud af stikkontakten, inden der foretages indstillinger på maskinen.

- Før maskinen tages i brug, skal alle skærme og sikkerhedsanordninger være monteret korrekt.
- Slibebånd og slibebagskiver skal kunne løbe uhindret.
- Ved forarbejdet træ skal man være opmærksom på fremmedlegemer som f.eks. søm eller skruer mv.
- Sørg for, at slibepapiret er monteret korrekt, og at bevægelige dele går ubesværet, inden du aktiverer Tænd/Sluk-kontakten.

8.1 Montering (fig. 1 - 5)

- Monter beskyttelsesglasset (15) med de skruerne (16). (fig. 2)
- Monter slibebordet (14), og fastgør det med vingeskruen (1). (fig. 3+4). Slibebordet (14) kan justeres trinløst fra 0° til 45° med geringsskalaen (2) og låseskruen (1).
Det justerbar tværanslag (13) garanterer sikker emneføring. Pas på! Slibebagskiven (11) skal kunne løbe uhindret, afstanden mellem slibebordet (14) og slibebagskiven (11) må dog ikke være større end 1,6 mm.
- Påsæt anslagsskinnen (7), og fastgør den med unbrakoskrue (17) (fig. 5). Pas på! Slibebåndet (6) skal kunne køre frit.

8.2 Skift af slibebånd (6) (fig. 6 - 9)

- Træk netstikket ud.
- Fjern skruerne (18).
- Tag (19) slibebåndbeskyttelsen af.
- Flyt slibebåndsstrammeren (10) mod højre for at løsne slibebåndet (6).
- Tag slibebåndet (6) af bagud.
- Monter det nye slibebånd i omvendt rækkefølge.
Pas på! Vær opmærksom på løberetningen: som fremgår af huset og af slibebåndets inderside!

8.3 Indstilling af slibebånd (6)

- Træk netstikket ud.
- Skub langsomt slibebåndet (6) i løberetningen med hånden.
- Slibebåndet (6) skal løbe midt på slibefladen; er dette ikke tilfældet, kan man foretage justering ved hjælp af fingerskruen (8).

8.4 Justering af slibebåndets (6) slibeposition (fig. 10-12)

- Løsn unbrakoskruen (5).
- Bevæg slibebåndet (6) opad i den ønskede position.
- Spænd atter unbrakoskruen (5) fast for at fikse denne position.
- Som emnesupport kan man benytte slibebordet i denne position; dettes gøres ved først at løsne de to unbrakoskrue (17) og derefter fjerne anslagsskinnen (7). Slibebordet kan nu skubbes ind i hullet i holderøret (20) og fastspændes med låseskruen (1).

8.5 Udskiftning af slibepapir på slibebagskive (11)

Afmonter den nederste skivebeskyttelse (15) ved at fjerne de 2 skruer (16). Træk slibepapiret af slibebagskiven (11), og monter det nye (burrebåndshæftelse).

Anvendelse som stationær maskine

Til kontinuerlig brug anbefales montering på en arbejdsbænk.

- Dette gøres ved at markere borehullerne ved at placere slibemaskinen således, som den senere skal monteres, og opmærk derefter placeringen af de huller, der skal bores, på arbejdsbænken.
- Udbor hullerne i arbejdsbænken.
- Anbring slibemaskinen over hullerne, og indsæt passende skruer ovenfra gennem hullerne i slibemaskinen og arbejdsbænken.
- Herefter skrues slibemaskinen fast med de underlagte spændeskiver og de passende sekskantmøtrikker.

Anvendelse som mobil maskine

Til mobil brug af slibemaskinen anbefales montering på en egnet grundplade. Denne kan da klemmes fast på arbejdsbænken.

Grundpladen skal have en tykkelse på mindst 19 mm og være så meget større end slibemaskinen, at der er plads til klemmerne.

- Opmærk de huller, der skal bores, på grundpladen.
- Fortsæt som beskrevet under "Anvendelse som stationær maskine" i de sidste 3 trin.

Bemærk: Spørg for, at skrueerne har den passende længde. Spaxskrue må ikke rage ud, da de ellers risikerer at beskadige underlaget; derimod skal sekskant-skrue rage ud, så der kan monteres spændeskiver og sekskantmøtrikker.

8.6 Tænd/Sluk-kontakt (12)

- Slibemaskinen tændes ved at trykke på den grønne knap "1".
- Tryk på den røde knap "0" for at slukke slibemaskinen igen.

Advarsel: Ræk aldrig ind over apparatet til kontakten for at tænde og slukke slibemaskinen! Fare for tilskadekomst!

8.7 Slibning

- Hold altid godt fast i emnet under slibningen.
- Undlad at presse for hårdt.
- Emnet skal bevæges frem og tilbage, når der slibes på slibebåndet eller på slibepladen for at forhindre, at slibepapiret slides ensidigt!
- Vigtigt! Træstykker skal altid slibes langs årene for at forhindre splintering. Pas på! Hvis skiven eller slibebåndet skulle sætte sig fast under arbejdet, skal man fjerne emnet og vente, indtil apparatet igen har nået maks. omdrejningstal.

9. Transport

Hvis enheden skal transporteres til et andet sted, skal den adskilles fra strømforsyningen og anbringes på et egnet sted.

10. Arbejdsinstrukser

Slibning af faser og kanter (fig. 14)

Arbejdsbordet kan justeres trinløst fra 0° til 45°.

- Dette gøres ved at løsne låseskruen (1).
- Bring arbejdsbordet i den ønskede hældning. Pas på: Arbejdsbordet bør heller aldrig være vippe mere end 1,6 mm fra slibeskiven!

- Spænd låseskruen (1) fast igen.

Slibning af endesider med en geringslære, (fig. 15)

Den medfølgende geringslære (13) gør det lettere at slibe præcist. Vi anbefaler brug af tværsnitslæren ved slibning af (korte) endesider.

Bemærk: Bevæg altid emnet fra venstre mod midten af slibeskiven, aldrig længere end til midten! Fare for personskade pga. udslynget emne!

Vandret og lodret slibning, (fig. 10-12+16)

Slibemaskinen kan benyttes vandret og lodret. Arbejdsbordet er sindrigt beregnet til begge anvendelser.

- Løs unbrakoskruen (5).
 - Bevæg slibebåndet (6) opad i den ønskede position.
 - Spænd atter unbrakoskruen (5) fast for at fikse denne position.
 - Som emnesupport kan man benytte slibebordet i denne position; dettes gøres ved først at løsne de to unbrakoskrue (17) og derefter fjerne anslags-skinen (7). Slibebordet kan nu skubbes ind i hullet i holderøret (20) og fastspændes med skruen (1).
- Bemærk: Lange emner skal slibes i lodret position ved at bevæge emnet jævnt hen over slibebåndet.

Overfladeslibning på slibebåndet (fig. 17)

- Hold emnet (W) fast. Pas på fingrene! Fare for tilskadekomst!
- Før emnet hen over slibebåndet, og tryk det samtidigt fast mod slibestøtten (7). Pas på: Man skal være ekstra forsigtig ved slibning af særligt tynde eller lange materialer (evt. endog uden slibestøtte (7)). Kontakttrykket må aldrig være for hårdt, da det afsløbne materiale ellers ikke kan blive transporteret bort fra slibebåndet.

Slibning af konkave rundinger (fig. 18)

Advarsel: Man må ikke slibe endesiderne af lige emner på drivakslen (R)! Man risikerer da, at emnet (W) slyn-ges væk. Fare for tilskadekomst!

Konkave rundinger skal altid slibes på slibebåndet ved drivakslen.

- Hold emnet fast. Pas på fingrene! Fare for tilskade-komst!
- Før emnet jævnt hen over slibebåndet. Pas på: Man skal være ekstra forsigtig ved slibning af særligt tynde eller lange materialer.

Slibning af konvekse rundinger (fig. 19)

Konvekse rundinger skal slibes på slibeskiven ved at bevæge emnet (W) fra venstre kant til midten af slibeskiven.

- Hold emnet fast. Pas på fingrene! Fare for tilskadekomst!
- Pres emnet jævnt ind mod slibeskiven, og bevæg det fra venstre til midten af slibeskiven.

Advarsel: Konkave rundinger må aldrig slibes på højre side af slibeskiven! Emnet kan da blive slynget væk! Fare for tilskadekomst!

11. Rengøring og vedligeholdelse

Advarsel! Træk lysnetstikket ud, før der foretages indstillings-, vedligeholdelses- eller reparationsarbejde!

Generelle vedligeholdelsesforanstaltninger

Fra tid til anden skal man tørre spåner og støv af maskinen. For at forlænge værktøjets levetid bør man smøre de roterende dele en gang om måneden. Undlad at smøre motoren.

Undgå brug af ætsende midler til rengøring af kunststoffet.

Generelle vedligeholdelsesinstrukser

Efter hver brug skal slibemaskinen rengøres grundigt. Alle bevægelige dele skal smøres med jævne mellemrum. Påfør et tyndt lag autopastavoks på arbejdsbordet; dette gør det lettere at rengøre arbejdsbordet.

Rengøring

I bånd- og pladesliberen kan der ophobe sig støv. Efter regelmæssigt (helst efter hver brug) for støv, og fjern det f.eks. ved at puste det væk eller forsigtigt med trykluft.

Serviceinformationer

Vær opmærksom på, at følgende dele på dette produkt slides som følge af brug eller naturligt slid, og at der er brug for følgende dele som forbrugsmaterialer.

Sliddele*: Kulbørster, slibemidler, kilerem

* følger ikke nødvendigvis med leverancen!

Reserve dele og tilbehør fås hos vores service-center. Dette gøres ved at scanne QR-koden på forsiden.

12. Opbevaring

Enheden og dennes tilbehør skal opbevares mørkt, tørt og frostsikkert og utilgængeligt for børn. Den optimale opbevaringstemperatur er mellem 5 og 30°C.

Opbevar elværktøjet i den originale emballage.

Tildæk elværktøjet for at beskytte det mod støv eller fugt.

Opbevar brugsanvisningen sammen med elværktøjet.

13. El-tilslutning

Den installerede elmotor er tilsluttet, så den er driftsklar. Tilslutningen opfylder de relevante VDE- og DIN-bestemmelser. Nettilslutningen hos kunden samt den anvendte forlængerledning skal opfylde disse forskrifter.

Defekt elektrisk tilslutningsledning

Der opstår ofte isoleringsskader på elektriske tilslutningsledninger.

Årsagerne hertil kan være:

- Tryksteder, når tilslutningsledninger trækkes gennem vinduer eller døråbninger.
- Knæksteder, når tilslutningsledning fastgøres eller trækkes forkert.
- Skæresteder, når tilslutningsledningen køres over.
- Isolationsskader, når stikket trækkes ud af stikkontakten på væggen.
- Revner pga. ældning af isoleringen.

Sådanne defekte elektriske tilslutningsledninger må ikke anvendes og er livsfarlige pga. isoleringsskaderne.

Elektriske tilslutningsledninger skal kontrolleres for skader med jævne mellemrum. Sørg for, at tilslutningsledningen ikke hænger i lysnettet, når den kontrolleres.

Elektriske tilslutningsledninger skal opfylde de relevante VDE- og DIN-bestemmelser. Der må kun anvendes tilslutningsledninger med mærkningen H05VV-F.

Påtryk af typebetegnelsen på tilslutningskablet er et krav.

Vekselstrømsmotor

- Netspændingen skal andrage 230V~.
- Forlængerledninger op til en længde på 25 m skal have et tværsnit på 1,5 kvadratmillimeter.

Tilslutningstype Y

Hvis nettilslutningsledningen bliver beskadiget, skal den udskiftes af producenten eller af en autoriseret elektriker for at undgå risici.

Tilslutning og reparation af elektrisk udstyr må kun forestås af autoriserede elektrikere.

Ved forespørgsler bedes følgende data opgives:

- Motorens strømtype
- Dataene på maskinens typeskilt
- Data på motortypeskiltet

14. Bortskaffelse og genbrug



Enheden er emballeret for at forhindre transportskader. Denne emballage er råmateriale og kan dermed genanvendes eller kan returneres til råmateriale-kredsløbet.



Enheden og dens tilbehør er fremstillet af forskellige materialer som f.eks. metal og plast.

Defekte komponenter skal bortskaffes som specialaffald. Spørg i specialbutikken eller i hos kommunen!

Gamle apparater må ikke smides ud sammen med det almindelige husholdningsaffald!



Dette symbol gør opmærksom på, at dette produkt ikke må smides ud sammen med det almindelige husholdningsaffald iht. WEEE-direktiv (2012/19/EU) og nationale love. Dette produkt skal afleveres til udvalgte samlesteder. Dette kan gøres f.eks. ved at returnere det i forbindelse med køb af et lignende produkt eller ved at aflevere det på et autoriseret indsamlingssted for genbrug af elskrot. Forkert håndtering af gamle apparater kan have negative følger for miljøet og menneskers sundhed, fordi disse evt. er fremstillet af farlige stoffer, der ofte findes i gamle elektriske og elektroniske apparater. Den korrekte bortskaffelse af produktet bidrager desuden til en effektiv udnyttelse af naturlige ressourcer. Informationer om samlesteder for gamle apparater fås ved henvendelse til kommunen, de offentlige organer til bortskaffelse af affald, et autoriseret sted til bortskaffelse af gamle elektriske og elektroniske apparater eller renovationen.

15. Afhjælpning af fejl

Fejl	Mulig årsag	Afhjælpning
Motoren starter ikke	a) Beskadiget Tænd/Sluk-kontakt b) Beskadiget Tænd/Sluk-kontaktledning c) Beskadiget Tænd/Sluk-kontakt-relæ d) Sprunget sikring e) Udbrændt motor	a-d) Inden slibemaskinen benyttes, skal alle beskadigede dele udskiftes. e) Kontakt dit lokale servicecenter eller en autoriseret servicestation. Ethvert forsøg på reparation kan være farligt, hvis det ikke udføres af en kvalificeret fagmand.
Maskinen bliver langsommere under arbejdet	Emnet udsættes for et for kraftigt tryk.	Reducer trykket mod emnet.
Slibebåndet hopper af drevskiverne.	Det løber ikke i sporet.	Juster sporet.
Der går ild i træet under slibningen.	a) Slibeskive eller -bånd er belagt med smøremiddel. b) Emnet er blevet udsat for et for kraftigt tryk.	a) Udskift båndet eller skiven. b) Reducer trykket på emnet.

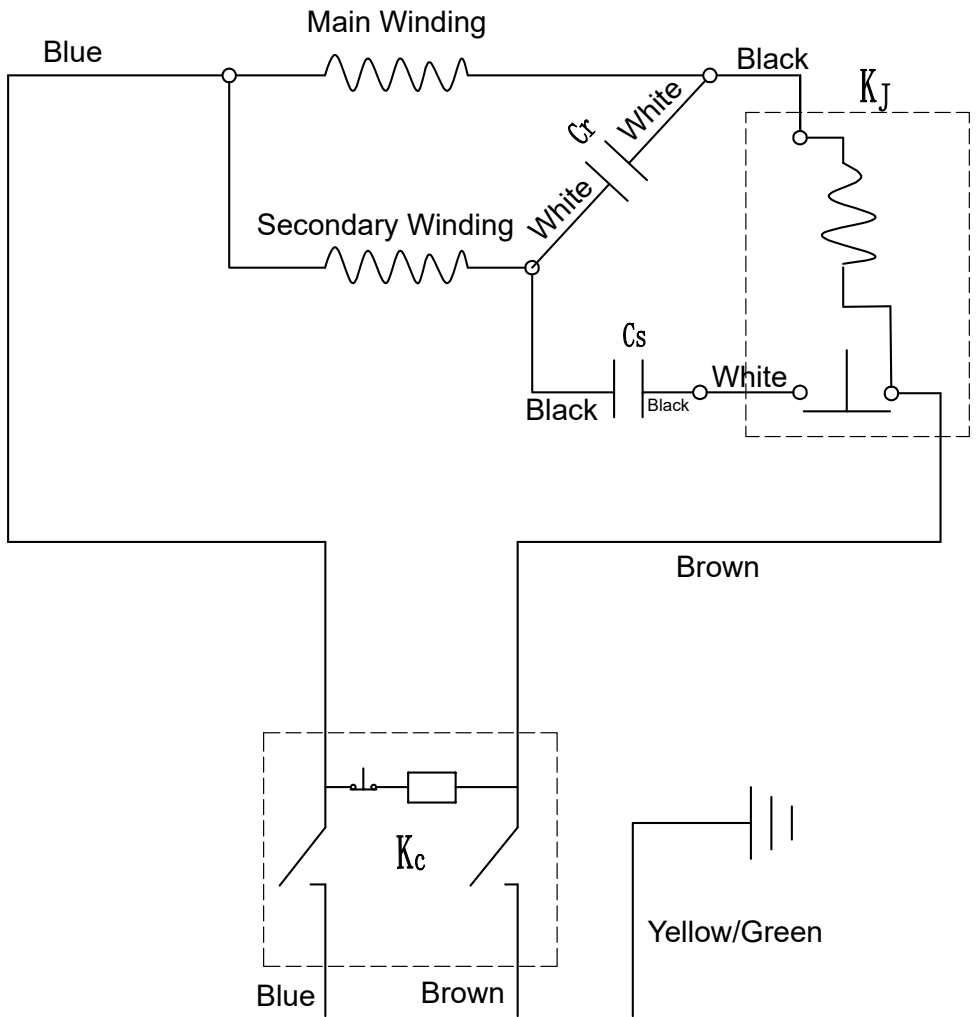

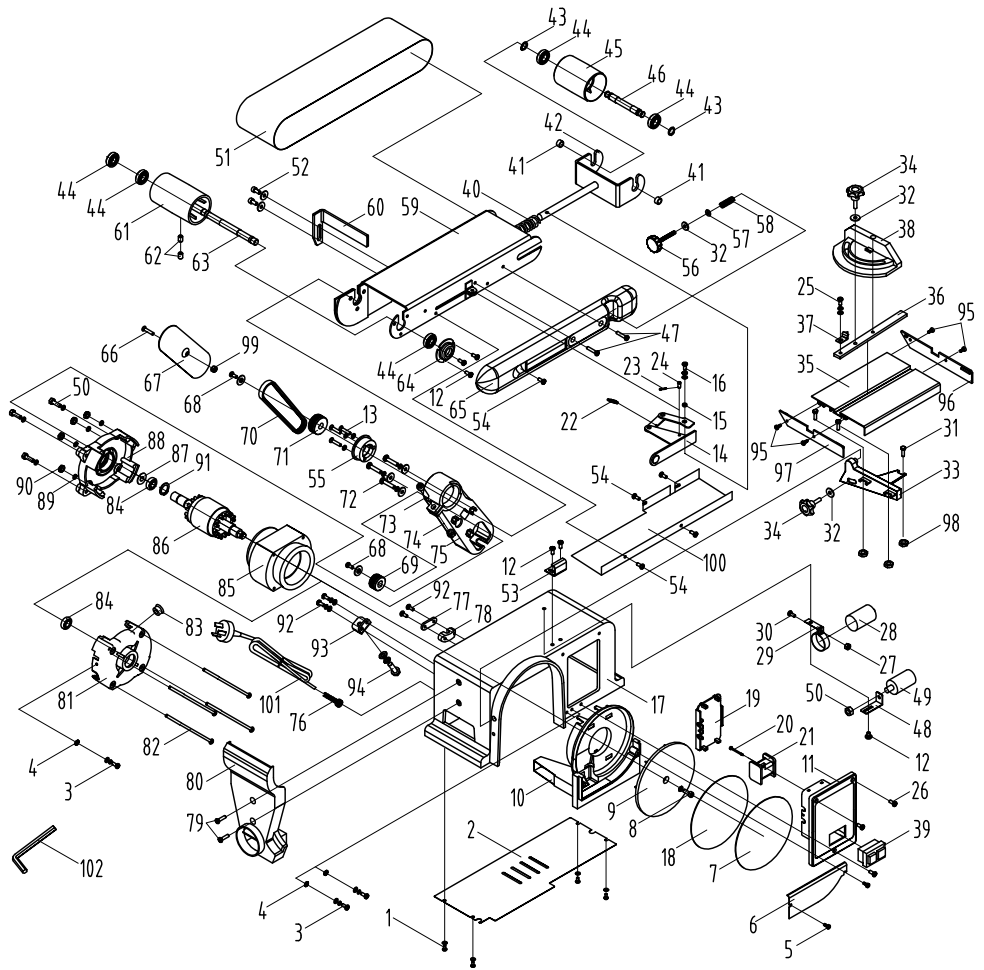

EG-Konformitätserklärung Originalkonformitätserklärung

EC Declaration of Conformity

Déclaration de conformité EC



Scheppach GmbH, Günzburger Str. 69, D-89335 Ichenhausen

DE	erklärt folgende Konformität gemäß EU-Richtlinie und Normen für den Artikel	ES	declara la conformidad siguiente según la directiva la UE y las normas para el artículo
GB	hereby declares the following conformity under the EU Directive and standards for the following article	PT	declara o seguinte conformidade com a Directiva da UE e as normas para o seguinte artigo
FR	déclare la conformité suivante selon la directive UE et les normes pour l'article	NL	verklaart hierbij dat het volgende artikel voldoet aan de daarop betrekking hebbende EG-richtlijnen en normen
IT	dichiara la seguente conformità secondo le direttive e le normative UE per l'articolo		

Marke / Brand / Marque:

SCHEPPACH

Art.-Bezeichnung:

BAND- UND TELLERSCHLEIFER - BTS900

Article name:

BELT AND DISC SANDER - BTS900

Nom d'article:

PONCEUSE À BANDE ET À DISQUE - BTS900

Art.-Nr. / Art. no.: / N° d'ident.:

5903306901

2014/29/EU	2004/22/EG	89/686/EWG_96/58/EG	2000/14/EG_2005/88/EG
2014/35/EU	2014/68/EU	90/396/EWG	Annex V
x 2014/30/EU	x 2011/65/EU*		Annex VI Noise: measured L_{WA} = xx dB(A); guaranteed L_{WA} = xx dB(A) P = xx KW; L/D = cm Notified Body: Notified Body No.:
x 2006/42/EG			2010/26/EU
Annex IV Notified Body: Notified Body No.: Certificate No.:			Emission. No.:

Standard references:

**EN 62841-1:2015; EN ISO 12100:2010; EN 55014-1:2017/A1:2020; EN 55014-2:2015;
EN IEC 61000-3-2:2019; EN 61000-3-3:2013/A1:2019**

Die alleinige Verantwortung für die Ausstellung dieser Konformitätserklärung trägt der Hersteller.

This declaration of conformity is issued under the sole responsibility of the manufacturer.

Le fabricant assume seul la responsabilité d'établir la présente déclaration de conformité.

* Der oben beschriebene Gegenstand der Erklärung erfüllt die Vorschriften der Richtlinie 2011/65/EU des Europäischen Parlaments und des Rates vom 8. Juni 2011 zur Beschränkung der Verwendung bestimmter gefährlicher Stoffe in Elektro- und Elektronikgeräten.

The object of the declaration described above fulfils the regulations of the directive 2011/65/EU of the European Parliament and Council from 8th June 2011, on the restriction of the use of certain hazardous substances in electrical and electronic equipment.

L'appareil décrit ci-dessus dans la déclaration est conforme aux réglementations de la directive 2011/65/EU du Parlement Européen et du Conseil du 8 juin 2011 visant à limiter l'utilisation de substances dangereuses dans la fabrication des appareils électriques et électroniques.

Ichenhausen, den 16.02.2022

Unterschrift / Andreas Pecher / Head of Project Management

First CE: 2021

Subject to change without notice

Documents registrar: Dawid Hudzik

Günzburger Str. 69, D-89335 Ichenhausen

EG-Konformitätserklärung Originalkonformitätserklärung

EC Declaration of Conformity

Déclaration de conformité EC



Scheppach GmbH, Günzburger Str. 69, D-89335 Ichenhausen

DE	erklärt folgende Konformität gemäß EU-Richtlinie und Normen für den Artikel	PL	deklaruje, że produkt jest zgodny z następującymi dyrektywami UE i normami
GB	hereby declares the following conformity under the EU Directive and standards for the following article	HU	az EU-irányelv és a vonatkozó szabványok szerinti következo megfeleloségi nyilatkozatot teszi a termékre
CZ	prohlašuje následující shodu podle směrnice EU a norem pro výrobek	HR	ovime izjavljuje da postoji skladnost prema EU-smjernica i normama za sljedece artikle
SK	prehlasuje nasledujúcu zhodu podľa smernice EU a noriem pre výrobok	SI	izjavlja sledeco skladnost z EU-direktivo in normami za artikel

Marke / Brand / Marque:

SCHEPPACH

Art.-Bezeichnung:

BAND- UND TELLERSCHLEIFER - BTS900

Article name:

BELT AND DISC SANDER - BTS900

Nom d'article:

PONCEUSE À BANDE ET À DISQUE - BTS900

Art.-Nr. / Art. no.: / N° d'ident.:

5903306901

2014/29/EU	2004/22/EG	89/686/EWG_96/58/EG	2000/14/EG_2005/88/EG
2014/35/EU	2014/68/EU	90/396/EWG	Annex V
x 2014/30/EU	x 2011/65/EU*		Annex VI Noise: measured L_{WA} = xx dB(A); guaranteed L_{WA} = xx dB(A) P = xx KW; L/Q = cm Notified Body: Notified Body No.:
x 2006/42/EG			2010/26/EU Emission. No.:
Annex IV Notified Body: Notified Body No.: Certificate No.:			

Standard references:

**EN 62841-1:2015; EN ISO 12100:2010; EN 55014-1:2017/A11:2020; EN 55014-2:2015;
EN IEC 61000-3-2:2019; EN 61000-3-3:2013/A1:2019**

Die alleinige Verantwortung für die Ausstellung dieser Konformitätserklärung trägt der Hersteller.

This declaration of conformity is issued under the sole responsibility of the manufacturer.

Le fabricant assume seul la responsabilité d'établir la présente déclaration de conformité.

* Der oben beschriebene Gegenstand der Erklärung erfüllt die Vorschriften der Richtlinie 2011/65/EU des Europäischen Parlaments und des Rates vom 8. Juni 2011 zur Beschränkung der Verwendung bestimmter gefährlicher Stoffe in Elektro- und Elektronikgeräten.

The object of the declaration described above fulfils the regulations of the directive 2011/65/EU of the European Parliament and Council from 8th June 2011, on the restriction of the use of certain hazardous substances in electrical and electronic equipment.

L'appareil décrit ci-dessus dans la déclaration est conforme aux réglementations de la directive 2011/65/EU du Parlement Européen et du Conseil du 8 juin 2011 visant à limiter l'utilisation de substances dangereuses dans la fabrication des appareils électriques et électroniques.

Ichenhausen, den 16.02.2022

Unterschrift / Andreas Pecher / Head of Project Management

First CE: 2021

Subject to change without notice

Documents registrar: Dawid Hudzik

Günzburger Str. 69, D-89335 Ichenhausen

EG-Konformitätserklärung Originalkonformitätserklärung

EC Declaration of Conformity

Déclaration de conformité EC



Scheppach GmbH, Günzburger Str. 69, D-89335 Ichenhausen

DE	erklärt folgende Konformität gemäß EU-Richtlinie und Normen für den Artikel	LV	apliecina šādu saskaņā ar ES direktīvu atbilstības un standarti šādu rakstu
GB	hereby declares the following conformity under the EU Directive and standards for the following article	FI	vakuuttaa täten, että seuraava tuote täyttää ala esitetyt EU-direktiivi ja standardit
EE	kinnitab järgmist vastavus vastavalt ELi direktiivi ja standardite järgmist artiklinumbrit	SE	försäkrar härmed följande överensstämmelse enligt EU-direktiv och standarder för följande artikeln
LT	pareiškia, taip atiktikt pagal ES direktyvos ir standartai šį straipsnį	DK	erklærer hermed, at følgende produkt er i overensstemmelse med nedenstående EUDirektiver og standarder

Marke / Brand / Marque:

Art.-Bezeichnung:

Article name:

Nom d'article:

Art.-Nr. / Art. no.: / N° d'ident.:

SHEPPACH

BAND- UND TELLERSCHLEIFER - BTS900

BELT AND DISC SANDER - BTS900

PONCEUSE À BANDE ET À DISQUE - BTS900

5903306901

2014/29/EU	2004/22/EG	89/686/EWG_96/58/EG	2000/14/EG_2005/88/EG
2014/35/EU	2014/68/EU	90/396/EWG	Annex V
x 2014/30/EU	x 2011/65/EU*		Annex VI Noise: measured L_{WA} = xx dB(A); guaranteed L_{WA} = xx dB(A) P = xx KW; L/Ø = cm Notified Body: Notified Body No.:
x 2006/42/EG			2010/26/EU
Annex IV Notified Body: Notified Body No.: Certificate No.:			Emission. No:

Standard references:

**EN 62841-1:2015; EN ISO 12100:2010; EN 55014-1:2017/A11:2020; EN 55014-2:2015;
EN IEC 61000-3-2:2019; EN 61000-3-3:2013/A1:2019**

Die alleinige Verantwortung für die Ausstellung dieser Konformitätserklärung trägt der Hersteller.

This declaration of conformity is issued under the sole responsibility of the manufacturer.

Le fabricant assume seul la responsabilité d'établir la présente déclaration de conformité.

* Der oben beschriebene Gegenstand der Erklärung erfüllt die Vorschriften der Richtlinie 2011/65/EU des Europäischen Parlaments und des Rates vom 8. Juni 2011 zur Beschränkung der Verwendung bestimmter gefährlicher Stoffe in Elektro- und Elektronikgeräten.

The object of the declaration described above fulfils the regulations of the directive 2011/65/EU of the European Parliament and Council from 8th June 2011, on the restriction of the use of certain hazardous substances in electrical and electronic equipment.

L'appareil décrit ci-dessus dans la déclaration est conforme aux réglementations de la directive 2011/65/EU du Parlement Européen et du Conseil du 8 juin 2011 visant à limiter l'utilisation de substances dangereuses dans la fabrication des appareils électriques et électroniques.

Ichenhausen, den 16.02.2022

Unterschrift / Andreas Pecher / Head of Project Management

First CE: 2021

Subject to change without notice

Documents registrar: Dawid Hudzik

Günzburger Str. 69, D-89335 Ichenhausen

Garantie DE

Offensichtliche Mängel sind innerhalb von 8 Tagen nach Erhalt der Ware anzuzeigen, andernfalls verliert der Käufer sämtliche Ansprüche wegen solcher Mängel. Wir leisten Garantie für unsere Maschinen bei richtiger Behandlung auf die Dauer der gesetzlichen Gewährleistungsfrist ab Übergabe in der Weise, dass wir jedes Maschinenteil, das innerhalb dieser Zeit nachweisbar in Folge Material- oder Fertigungsfehler unbrauchbar werden sollte, kostenlos ersetzen. Für Teile, die wir nicht selbst herstellen, leisten wir nur insoweit Gewähr, als uns Gewährleistungsansprüche gegen die Vorlieferanten zustehen. Die Kosten für das Einsetzen der neuen Teile trägt der Käufer. Wandlungs- und Minderungsansprüche und sonstige Schadensersatzansprüche sind ausgeschlossen.

Warranty GB

Apparent defects must be notified within 8 days from the receipt of the goods. Otherwise, the buyer's rights of claim due to such defects are invalidated. We guarantee for our machines in case of proper treatment for the time of the statutory warranty period from delivery in such a way that we replace any machine part free of charge which provably becomes unusable due to faulty material or defects of fabrication within such period of time. With respect to parts not manufactured by us we only warrant insofar as we are entitled to warranty claims against the upstream suppliers. The costs for the installation of the new parts shall be borne by the buyer. The cancellation of sale or the reduction of purchase price as well as any other claims for damages shall be excluded.

Garantie FR

Les défauts visibles doivent être signalés au plus tard 8 jours après la réception de la marchandise, sans quoi l'acheteur perd tout droit au dédommagement. Nous garantissons nos machines, dans la mesure où elles sont utilisées de façon conforme, pendant la durée légale de garantie à compter de la réception, sachant que nous remplaçons gratuitement toute pièce de la machine devenue inutilisable du fait d'un défaut de matière ou d'usinage durant cette période. Toutes les pièces que nous ne fabriquons pas nous-mêmes ne sont garanties que si nous avons la possibilité d'un recours en garantie auprès des fournisseurs respectifs. Les frais de main d'œuvre occasionnés par le remplacement des pièces sont à la charge de l'acquéreur. Tous droits à réduction et toutes prétentions à une remise ainsi que tous autres droits à dommages et intérêts sont exclus

Garanzia IT

Vizi evidenti vanno segnalati entro 8 giorni dalla ricezione della merce, altrimenti decadono tutti i diritti dell'acquirente inerenti a vizi del genere. Appurato un impiego corretto da parte dell'acquirente, garantiamo per le nostre macchine per tutto il periodo legale di garanzia a decorrere dalla consegna in maniera tale che sostituiamo gratuitamente qualsiasi componente che entro tale periodo presenti dei vizi di materiale o di fabbricazione tali da renderlo inutilizzabile. Per componenti non fabbricati da noi garantiamo solo nella misura nella quale noi stessi possiamo rivendicare diritti a garanzia nei confronti dei nostri fornitori. Le spese per il montaggio dei componenti nuovi sono a carico dell'acquirente. Sono escluse pretese di risoluzione per vizi, di riduzione o ulteriori pretese di risarcimento danni.

Garantie NL

Zichtbare gebreken moeten binnen de 8 dagen na ontvangst van de goederen worden gemeld, zo niet verliest de verkoper elke aanspraak op grond van deze gebreken. Onze machines worden geleverd met een garantie voor de duur van de wettelijke garantietermijn. Deze termijn gaat in vanaf het moment dat de koper de machine ontvangt. De garantie houdt in dat wij elk onderdeel van de machine dat binnen de garantietermijn aantoonbaar onbruikbaar wordt als gevolg van materiaal- of productiefouten, kosteloos vervangen. De garantie vervalt echter bij verkeerd gebruik of verkeerde behandeling van de machine. Voor onderdelen die wij niet zelf produceren, geven wij enkel de garantie die wij zelf krijgen van de oorspronkelijke leverancier. De kosten voor de montage van nieuwe onderdelen vallen ten laste van de koper. Eisen tot het aanbrengen van veranderingen of het toestaan van een korting en overige schadeloosstellingsclaims zijn uitgesloten.

Garantía ES

Los defectos evidentes deberán ser notificados dentro de 8 días después de haber recibido la mercancía, de lo contrario el comprador pierde todos los derechos sobre tales defectos. Garantizamos nuestras máquinas en caso de manipulación correcta durante el plazo de garantía legal a partir de la entrega. Sustituiremos gratuitamente toda pieza de la máquina que dentro de este plazo se torne inútil a causa de fallas de material o de fabricación. Las piezas que no son fabricadas por nosotros mismos serán garantizadas hasta el punto que nos corresponda garantía del suministrador anterior. Los costes por la colocación de piezas nuevas recaen sobre el comprador. Están excluidos derechos por modificaciones, aminoraciones y otros derechos de indemnización por daños y perjuicios.

Garantia PT

Para este aparelho concedemos garantia de 24 meses. A garantia cobre exclusivamente defeitos de material ou de fabricação. Peças avariadas são substituídas gratuitamente. cabe ao cliente efetuar a substituição. Assumimos a garantia unicamente de peças genuínas. Não há direito à garantia no caso de: peças de desgaste, danos de transporte, danos causados pelo manejo indevido ou pela desatenção as instruções de serviço, falhas da instalação elétrica por inobservância das normas relativas à electricidade. Além disso, a garantia só poderá ser reivindicada para aparelhos que não tenham sido consertados por terceiros. O cartão de garantia só vale em conexão com a fatura.

Garantie DE

Offensichtliche Mängel sind innerhalb von 8 Tagen nach Erhalt der Ware anzuzeigen, andernfalls verliert der Käufer sämtliche Ansprüche wegen solcher Mängel. Wir leisten Garantie für unsere Maschinen bei richtiger Behandlung auf die Dauer der gesetzlichen Gewährleistungsfrist ab Übergabe in der Weise, dass wir jedes Maschinenteil, das innerhalb dieser Zeit nachweisbar in Folge Material- oder Fertigungsfehler unbrauchbar werden sollte, kostenlos ersetzen. Für Teile, die wir nicht selbst herstellen, leisten wir nur insoweit Gewähr, als uns Gewährleistungsansprüche gegen die Vorlieferanten zustehen. Die Kosten für das Einsetzen der neuen Teile trägt der Käufer. Wandlungs- und Minderungsansprüche und sonstige Schadensersatzansprüche sind ausgeschlossen.

Warranty GB

Apparent defects must be notified within 8 days from the receipt of the goods. Otherwise, the buyer's rights of claim due to such defects are invalidated. We guarantee for our machines in case of proper treatment for the time of the statutory warranty period from delivery in such a way that we replace any machine part free of charge which provably becomes unusable due to faulty material or defects of fabrication within such period of time. With respect to parts not manufactured by us we only warrant insofar as we are entitled to warranty claims against the upstream suppliers. The costs for the installation of the new parts shall be borne by the buyer. The cancellation of sale or the reduction of purchase price as well as any other claims for damages shall be excluded.

Záruka CZ

Viditelné vady jsou poukazatelné během 8 dní od obdržení zboží, jinak ztrácí zákazník všechny nároky týkající se takovýchto vad. Poskytujeme záruku na naše stroje, s kterými je správně zacházeno, na dobu zákonně záruční lhůty začínající od doručení tak, že bezplatně vyměníme každou část stroje, která se během této doby může stát prokazatelně nepoužitelnou následkem materiálové či výrobní vady. Na díly, které sami neopravujeme, poskytujeme záruku pouze v rozsahu, v němž nám přísluší nárok na záruční plnění vůči subdodavatelé. Náklady na instalaci nového dílu nese zákazník. Nárok na výměnu zboží, na slevu a jiné nároky na odškodnění jsou vyloučeny.

Záruka SK

Zrejme vady musia byť predstavené v priebehu 8 dní po obdržaní tovaru, ináč zákazník stratí všetky nároky týkajúce sa takejto vady. Ponúkame záruku na naše aparáty, ktoré sú správne používané počas zákonného termínu záruky tak, že bezplatne vymeníme každú časť aparátu, ktorá sa v priebehu tohto času môže stať dokázateľne nefunkčnou dôsledkom materiálnej či výrobnéj vady. Na časti ktoré sami nevyrábame, poskytujeme záruku iba v rozsahu, v ktorom nám prísluší nárok na záručné plnenie k subdodávateľovi. Za trovy týkajúce sa inštalácie novej súčiastky je zodpovedný zákazník. Nárok na výmenu tovaru, na zľavu a iné nároky na nahradenie škody sú vylúčené.

Szavatosság HU

A nyilvántaló hibákat ki kell jelenteni számtalott 8 napon belül az áruk, különben a vevő elveszti minden igényt az ilyen hibák. Kínálunk garanciát a gépeinket a megfelelő kezeléssel időtartamának hallgatlagos garancia a szállítási időpontját oly módon, hogy cserélje ki minden egyes részre ezen idő alatt észlelhető a sorban anyag-vagy gyártási legyen hibával, ingeny. Az alkatrészeket, hogy nem termel magunkat, hogy csak olyan garanciát, hiszen jogosultak jótállási igények beszállítókkal szemben. A költség beillesztése az új részek a vevőnek. Átalakítása és csökkentése követelések és egyéb kártérítési igények ki vannak zárva.

Gwarancja PL

Wszelkie uszkodzenia muszają być zgłaszane w przeciagu 8 dni od daty otrzymania towaru, w przeciwnym wypadku, prawo do reklamacji wygasa. Gwarantujemy, że w czasie trwania gwarancji wymienimy wszelkie części maszyny, które okazały się niesprawne na skutek wad materiału z jakiego zostały wykonane lub błędów w produkcji bez dodatkowych opłat pod warunkiem, że maszyna będzie obsługiwana zgodnie z zaleceniami. W odniesieniu do części nie produkowanych przez nas, gwarancja obowiązuje tylko w przypadku naszych dostawców. Koszty instalacji nowych części są ponoszone przez klienta. Odszkodowania wynikłe z uszkodzeń maszyny oraz redukcje ceny zakupu maszyny w ramach reklamacji nie będą rozpatrywane.

Garancija HR

Vidljive štete se moraju prijaviti u roku od 8 dana od primitka robe U suprotnom slučaju kupac gubi pravo na reklamaciju. Mi jamčimo za naše strojeve u slučaju ispravnog postupanja tijekom perioda zakonskog jamstva tako što zamijenujemo besplatno bilo koji dio stroja koji dokazano postane neupotrebljiv uslijed neispravnog materijala ili grešaka u proizvodnji u tom vremenskom periodu Za dijelove koje mi nismo proizveli jamčimo samo ukoliko imamo pravo na reklamaciju prema dobavljačima Troškove za ugradnju novih dijelova snosi kupac Molbe za smanjenjem cijene kao i sve druge reklamacije zbog šteta su isključene.

Garancija SI

Očitne pomanjkljivosti je potrebno naznaniti 8 dni po prejemu blaga, v nasprotnem primeru izgubi kupec vse pravice do garancije zaradi takšnih pomanjkljivosti. Za naše naprave dajemo garancijo ob pravilni uporabi za čas zakonsko določenega roka garancije od prodaje in sicer na takšen način, da vsak del naprave brezplačno nadomestimo, za katerega bi se v tem roku izkazalo, da je zaradi slabega materiala ali slabe izdelave neuporaben. Za dele, ki jih sami ne izdelujemo, jamčimo samo toliko, kolikor zahteva garancija drugih podjetij. Stroški za vstavljanje novih delov nosi kupec. Zahteve za spreminjanje in zmanjšanje ter ostale zahteve za nadomestilo škode so izključene.

Garantie DE

Offensichtliche Mängel sind innerhalb von 8 Tagen nach Erhalt der Ware anzuzeigen, andernfalls verliert der Käufer sämtliche Ansprüche wegen solcher Mängel. Wir leisten Garantie für unsere Maschinen bei richtiger Behandlung auf die Dauer der gesetzlichen Gewährleistungsfrist ab Übergabe in der Weise, dass wir jedes Maschinenteil, dass innerhalb dieser Zeit nachweisbar in Folge Material- oder Fertigungsfehler unbrauchbar werden sollte, kostenlos ersetzen. Für Teile, die wir nicht selbst herstellen, leisten wir nur insoweit Gewähr, als uns Gewährleistungsansprüche gegen die Vorlieferanten zustehen. Die Kosten für das Einsetzen der neuen Teile trägt der Käufer. Wandlungs- und Minderungsansprüche und sonstige Schadensersatzansprüche sind ausgeschlossen.

Warranty GB

Apparent defects must be notified within 8 days from the receipt of the goods. Otherwise, the buyer's rights of claim due to such defects are invalidated. We guarantee for our machines in case of proper treatment for the time of the statutory warranty period from delivery in such a way that we replace any machine part free of charge which provably becomes unusable due to faulty material or defects of fabrication within such period of time. With respect to parts not manufactured by us we only warrant insofar as we are entitled to warranty claims against the upstream suppliers. The costs for the installation of the new parts shall be borne by the buyer. The cancellation of sale or the reduction of purchase price as well as any other claims for damages shall be excluded.

Garantii EE

Ilmselgetest vigadest tuleb teatada 8 päeva jooksul pärast kauba kättesaamist, vastasel juhul kaotab ostja kõik õigused garantiile nimetatud vigade tõttu. Õige käsitsemise korral anname oma masinatele garantii seadusega ettenähtud ajaks alates kauba üleandmisest nii, et vahetame tasuta välja kõik masina osad, mis nimetatud aja jooksul peaks muutuma kasutuskõlbmatuks materjali- või tootmisvea tõttu. Osade eest, mida me ise ei tooda, anname garantii vaid selles osas, mis tarnija on meile garanteerinud. Uute osade paigaldamise kulud kannab ostja. Muutmis- ja amortisatsiooninõuded ning muud kahjutasunõuded välistatakse.

Garantija LV

Acīmredzami defekti ir jāpaziņo 8 dienu laikā no precēs saņemšanas. Pretējā gadījumā pircēja tiesības pieprasīt atļidzību par šādiem defektiem ir spēkā neesošas. Mēs dodam garantiju savām iekārtām, ja pircējs pret tām atbilstoši izturas garantijas laikā. Mēs apņemamies bez maksas piegādāt jebkuru rezerves daļu, kas iespējams kļuvusi nelietoājama bojātu materiālu vai ražošanas defektu dēļ šajā laika periodā. Attiecībā uz rezerves daļām, kuras nav mūsu ražotas, mēs garantējam tikai gadījumā, ja mums ir garantija no saviem piegādātājiem. Jauno detaļu uzstādīšanas izmaksas ir jāuzņemas pircējam. Pirkuma atcelšana vai pirkuma cenas samazināšana, kā arī jebkuras citas prasības par bojājumu atļidzināšanu netiek izskatītas.

Garantija LT

Dėl akivaizdžiai matomų defektų turi būti informuota per 8 dienas nuo įrenginio gavimo momento. Kitu atveju pirkėjo teisė reikšti pretenziją dėl šių defektų yra negaliojanti. Savo įrenginiams mes garantuojame įstatymo nustatytą pilną aptarnavimą garantinio laikotarpio metu, jei yra laikomasi gamintojo-vartotojo susitarimo ir mes pažadame nemokamai pakeisti bet kurias mašinos dalis, sugedusias dėl blogos medžiagos ar gamyklinio broko. Mes neatsakome už dalis, pagamintas ne mūsų ir jūsų gautas iš kito tiekėjo. Naujų dalių montavimo kaštai yra pirkėjo atsakomybė. Pirkimo nutraukimas ar pirkimo kainos sumažinimas, kaip ir bet kurios kitos pretenzijos dėl nuostolių nebūs patenkinamos.

Garanti SE

Med denna maskin följer en 24 månaders garanti. Garantin täcker endast material- och konstruktionsfel. Defekta delar ersätts utan omkostningar, men kunden står för installationen. Vår garanti täcker endast original-delar. Anspråk på garanti öreligger inte för: garantin täcker ej, transportskador, skador orsakade av felaktig behandling och då skötsel föreskrifter inte beaktats. Vidare kan garantikrav endast ställas för maskiner som inte har reparerats av tredje part.

Takuu FI

Ilmeisistä puutteista tulee ilmoittaa kahdeksan päivän kuluessa tavaran vastaanottamisesta. Muutoin ostaja ei voi vaatia korvausta ko. puutteista. Annamme takuun oikein käsitellyille koneillemme lakisääteiseksi takuujaksi tavaran luovutuksesta alkaen siten, että vaihdamme korvauksetta minkä tahansa ko- neenosan, joka osoittautuu tämän ajan kuluessa käyttökelvottomaksi raaka-aine- tai valmistusvirheestä johtuen. Osille, joita emme valmista itse, annamme takuun vain mikäli osien toimittaja on antanut niistä takuun meille. Uusien osien asennuskustannukset maksaa ostaja. Purku- ja vähennysvaatimukset ja muut vahingonkorvausvaatimukset eivät tule kysymykseen.

Garanti DK

Åbenlyse fejl og mangler skal anmeldes senest 8 dage efter modtagelsen af varen; ellers mister køberen alle garantikrav i forbindelse med sådanne fejl og mangler. Vi yder garanti på vores maskiner, hvis disse håndteres korrekt, i hele den lovligtige garantiperiode fra leveringsdatoen at regne i det omfang, at vi gratis udskifter enhver maskindel, der beviseligt er ubrugelig som følge af materiale- eller produktionfejl. For dele, som vi ikke selv fremstiller, yder vi kun garanti i det omfang, at vi kan rejse garantikrav over for underleverandørerne. Køberen opbeholder omkostningerne i forbindelse med montering af nye dele. Omstillings- og reduktionskrav samt andre erstatningskrav er udelukket.