



# Istruzioni per l'uso

**AMBIANO®**

# POPCORN MAKER



A

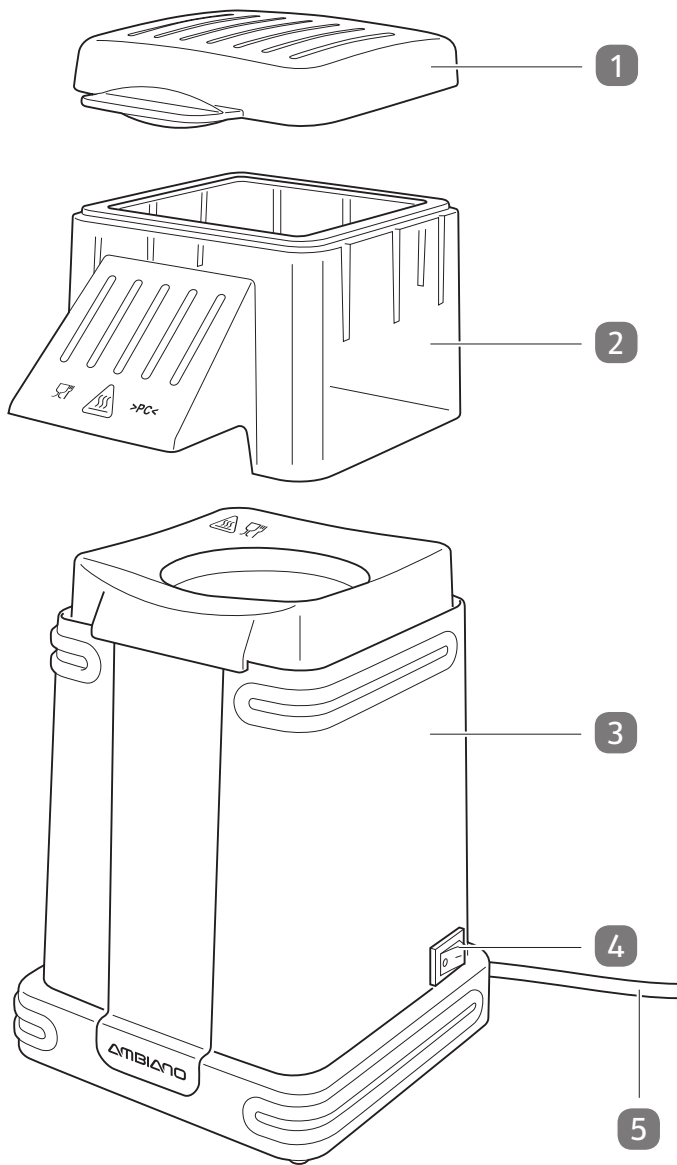

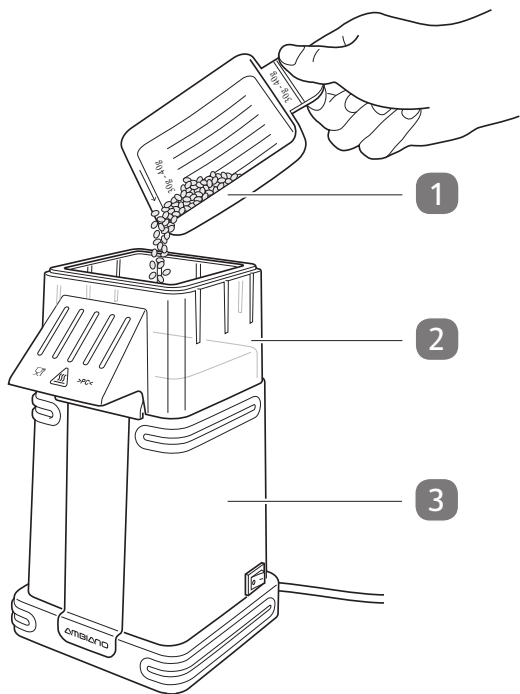
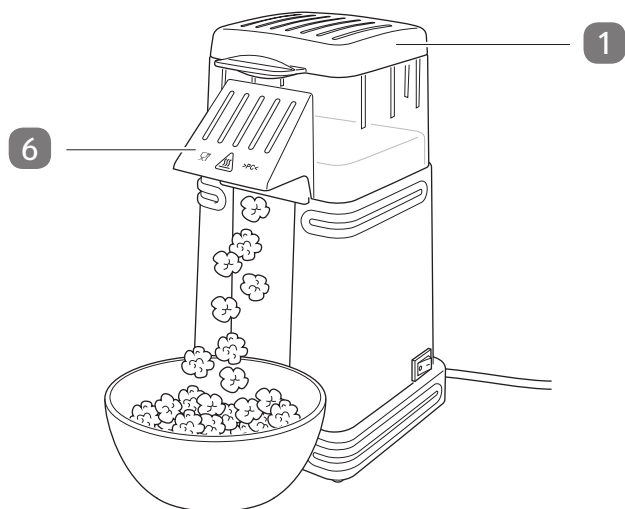
**B****C**

## **Dotazione**

- 1 Coperchio/Misurino
- 2 Supporti di riempimento
- 3 Base
- 4 Interruttore on/off
- 5 Cavo di rete con spina
- 6 Scarico

# Sommario

<b>Panoramica prodotto</b> .....	<b>2</b>
<b>Dotazione</b> .....	<b>4</b>
<b>Informazioni generali</b> .....	<b>6</b>
Leggere e conservare le istruzioni per l'uso.....	6
Us <span>o</span> previsto.....	6
<b>Spiegazione dei simboli</b> .....	<b>7</b>
<b>Sicurezza</b> .....	<b>7</b>
Avvertenze di sicurezza.....	8
<b>Prima messa in servizio</b> .....	<b>12</b>
Controllo del dispositivo e della fornitura.....	12
Pulizia del dispositivo e degli accessori.....	12
<b>Utilizzo</b> .....	<b>13</b>
<b>Pulizia</b> .....	<b>14</b>
<b>Stoccaggio</b> .....	<b>15</b>
<b>Dati tecnici</b> .....	<b>15</b>
<b>Dichiarazione di conformit�</b> .....	<b>15</b>
<b>Smaltimento</b> .....	<b>16</b>
Smaltimento dell'imb <span>all</span> aggio.....	16
Smaltimento dell'apparecchio usato.....	16

## Informazioni generali

### Leggere e conservare le istruzioni per l'uso



Queste istruzioni per l'uso fanno parte del presente Popcorn Maker (di seguito il "Dispositivo"). Esse contengono importanti informazioni sulla messa in funzione e sull'uso.

Prima di usare l'apparecchio, leggere attentamente le istruzioni per l'uso, in particolare, le avvertenze di sicurezza. La mancata osservanza delle istruzioni per l'uso può provocare gravi lesioni o danni all'apparecchio.

Le istruzioni per l'uso si basano sulle norme e i regolamenti in vigore nell'Unione Europea. Osservare all'estero anche le direttive e la legislazione del rispettivo paese.

Conservare le istruzioni per l'uso per ulteriore consultazione. In caso di cessione a terzi dell'apparecchio, devono essere obbligatoriamente fornite anche le presenti istruzioni per l'uso.

### Uso previsto

Il dispositivo è stato concepito esclusivamente per produrre i popcorn.

È destinato esclusivamente all'uso privato e non in ambito professionale.

Questo dispositivo è stato progettato per l'uso domestico o per applicazioni simili, come ad esempio:

- Angoli cottura in negozi, uffici e altri luoghi di lavoro;
- Agriturismi;
- Clienti di alberghi, motel e altre strutture ricettive;
- Bed and Breakfast.

Usare l'apparecchio solo nelle modalità descritte nelle presenti istruzioni per l'uso. Ogni altro tipo di utilizzo è da considerarsi come non conforme e può provocare danni materiali o lesioni. L'apparecchio non è un giocattolo.

Il fabbricante o il commerciante declina qualsiasi responsabilità per danni derivanti dall'uso errato o non conforme.

## Spiegazione dei simboli

Osservare i seguenti simboli riportati nelle istruzioni per l'uso e che sono riprodotti sul dispositivo e sulla confezione.



Questo simbolo fornisce utili informazioni aggiuntive sul montaggio o sull'utilizzo.



Dichiarazione di conformità (vedi capitolo “Dichiarazione di conformità”): I prodotti identificati con questo simbolo soddisfano tutte le norme comunitarie applicabili nello Spazio economico europeo.



Questo simbolo indica apparecchi della classe di isolamento I.



Il marchio “GS” (sicurezza certificata) attesta la conformità del dispositivo ai requisiti tedeschi di legge in materia di sicurezza del prodotto (ProdSG).



Questo simbolo identifica prodotti adatti per uso alimentare. In tal modo, le proprietà organolettiche non vengono alterate.



ATTENZIONE: superficie bollente.

## Sicurezza

Le seguenti parole segnale sono utilizzate in queste istruzioni per l'uso.

**⚠ AVVERTIMENTO!**

Questo simbolo/parola di segnalazione descrive un pericolo di media entità che, se non viene evitato, può provocare gravi lesioni o morte.

**AVVISO!**

Questa parola di segnalazione mette in guardia da possibili danni materiali.

## Avvertenze di sicurezza

### **AVVERTIMENTO!**

#### **Pericolo di scossa elettrica!**

L'installazione elettrica errata oppure la tensione di rete troppo alta possono causare una scossa elettrica.

- Collegare il cavo di alimentazione solo se la tensione di rete della presa corrisponde ai dati riportati sulla targhetta.
- Collegare il cavo di alimentazione esclusivamente ad una presa facilmente accessibile, in modo che, in caso di guasto, questa possa essere scollegata velocemente dalla rete elettrica.
- Non usare il dispositivo in caso di danni visibili o se il cavo di rete o la spina sono difettosi.
- Se il cavo elettrico del dispositivo è danneggiato, deve allora essere sostituito dal fabbricante o dal suo servizio clienti o da una persona con equivalente qualifica professionale per evitare pericoli.
- Non aprire il dispositivo e in caso di riparazioni rivolgersi al personale specializzato. Rivolgersi all'indirizzo del servizio assistenza indicato sulla scheda della garanzia. Si esclude categoricamente qualsiasi responsabilità e interventi in garanzia in caso di riparazioni eseguite autonomamente, collegamenti errati o uso non conforme del dispositivo.
- Per le riparazioni devono essere usati solo componenti che corrispondono ai dati originali dell'apparecchio. Questo dispositivo contiene parti elettriche e meccaniche essenziali ai fini della protezione da fonti di pericolo.
- Non utilizzare il dispositivo con un timer esterno oppure con un sistema a distanza separato.
- Non immergere il dispositivo, il cavo di rete e la spina in acqua o altri liquidi.



- Non toccare mai la spina con le mani umide.
- Per staccare la spina, non tirare mai il cavo di alimentazione dalla presa, bensì afferrare sempre la spina.
- Non utilizzare mai il cavo di collegamento come maniglia.
- Tenere il dispositivo e il cavo di alimentazione a debita distanza da fiamme vive e superfici calde.
- Installare il cavo di collegamento in modo tale che non vi si inciampi.
- Non piegare il cavo di collegamento e non metterlo su bordi taglienti.
- Utilizzare il dispositivo esclusivamente all'interno. Mai utilizzarlo in ambienti umidi o esposto alla pioggia.
- Non conservare o utilizzare mai il dispositivo in modo che possa cadere in una vasca da bagno o in un lavandino. Nel caso che il dispositivo fosse caduto in acqua, non utilizzarlo più.
- Non tentare mai di afferrare il dispositivo quando cade in acqua. Staccare immediatamente la spina del dispositivo dalla presa di corrente.
- Assicurarci che i bambini non inseriscano oggetti nel dispositivo.
- Se non utilizzate il dispositivo, lo pulite o in caso di guasto, spegnerlo sempre e distaccarlo dalla rete elettrica.

**⚠ AVVERTIMENTO!**

**Pericolo per bambini e persone con mobilità fisica ridotta, deficit delle facoltà mentali ed emotive (ad es. soggetti parzialmente invalidi, anziani con capacità fisiche e mentali limitate) oppure prive di esperienza e delle necessarie competenze (ad es. bambini non neonati).**

- Il dispositivo può essere utilizzato da bambini di età superiore agli 8 anni e da persone con mobilità fisica ridotta, deficit

delle facoltà mentali ed emotive, oppure prive di esperienza e delle necessarie competenze, solo qualora l'utilizzo avvenga sotto la supervisione di persone responsabili della sicurezza, o qualora abbiano ricevuto le debite istruzioni sull'uso sicuro del dispositivo e abbiano compreso i potenziali pericoli connessi con l'uso.

- Non permettere ai bambini di giocare con il dispositivo.
- La pulizia e la manutenzione dell'utente possono essere eseguiti da bambini in età superiore agli 8 anni solo se sotto il diretto controllo di un adulto.
- Tenere i bambini in età inferiore agli 8 anni a debita distanza dal cavo di collegamento del dispositivo.
- Durante l'uso, il dispositivo non deve essere lasciato mai senza adeguata sorveglianza.
- Non consentire ai bambini di giocare con la pellicola di imballaggio: I bambini potrebbero rimanere intrappolati o soffocare durante il gioco.

**⚠ AVVERTIMENTO!**

**Pericolo di scottature!**

Durante il funzionamento le parti del dispositivo diventano calde e possono rimanere tali anche quando il dispositivo viene spento.

- Assicurarsi che il dispositivo sia stato montato correttamente e che durante il funzionamento i componenti non possano allentarsi.
- Fare attenzione che il dispositivo non possa cadere.
- Maneggiando il dispositivo, fare attenzione a non bruciarsi con le parti bollenti.
- Non toccare mai a mani nude le parti calde durante il funzionamento del dispositivo. Utilizzare dei guanti da forno o

delle presine isolate termicamente. Informare gli altri utenti sui pericoli!

- Dopo il funzionamento lasciare raffreddare completamente il dispositivo.

### **▲ AVVERTIMENTO!**

#### **Pericolo d'incendio!**

L'uso errato del dispositivo può causare un incendio.

- Non coprire il dispositivo e lasciare una distanza di sicurezza sufficiente da oggetti infiammabili o che fondono facilmente.
- Spegnerne sempre l'asciugatrice ed estrarre la spina dalla presa di corrente, se non si utilizza l'asciugatrice.

### **AVVISO!**

#### **Pericolo di danneggiamento!**

L'utilizzo inappropriato del dispositivo potrebbe causare il suo danneggiamento.

- Utilizzare il dispositivo su un piano di lavoro perfettamente accessibile, piatto, asciutto, resistente al calore e sufficientemente stabile. Non mettere mai il dispositivo su un bordo o su un angolo del piano di lavoro.
- Evitare un aumento di calore, posizionando il dispositivo non a diretto contatto con la parete oppure sotto a mobili pensili o simili.
- Non posizionare mai il dispositivo su o nelle immediate vicinanze di una superficie bollente (piano di cottura ecc.) e non esporlo mai ad alte temperature (riscaldamento ecc.) o alle intemperie (pioggia ecc.).
- Evitare che il cavo di alimentazione entri in contatto con parti roventi.
- Non versare mai alcun liquido nel dispositivo.

- Versare nel dispositivo dei semi secchi di mais per il popcorn e non aggiungere altri ingredienti (ad es. burro, zucchero ecc.).
- Versare massimo 40 g di grani di popcorn nel dispositivo (1 misurino pieno fino al contrassegno).
- Per la pulizia, non immergere mai il dispositivo in acqua, né usare pulitori a vapore. In caso contrario il dispositivo potrebbe essere danneggiato.
- Non lavare mai il dispositivo nella lavastoviglie. In questo modo potrebbe danneggiarsi irreparabilmente.
- Non utilizzare più il dispositivo se questo presenta componenti rotti, fessurati o deformati. Sostituire i componenti danneggiati solo con ricambi originali.

## **Prima messa in servizio**

### **Controllo del dispositivo e della fornitura**

#### **AVVISO!**

#### **Pericolo di danneggiamento!**

Aprire l'imballaggio con coltelli affilati o altri oggetti appuntiti in modo disattento può provocare danni all'apparecchio.

- Prestare attenzione all'apertura.
1. Estrarre il dispositivo dall'imballaggio.
  2. Controllare che la fornitura sia completa (vedere il capitolo "Dotazione").
  3. Assicurarci che il dispositivo e i componenti non presentino alcun tipo di danno. Non utilizzare il dispositivo se è danneggiato e rivolgersi al produttore utilizzando l'indirizzo del servizio assistenza riportato sulla garanzia.

### **Pulizia del dispositivo e degli accessori**

1. Togliere il materiale di imballaggio e tutte le pellicole di protezione.
2. Prima del primo utilizzo, pulire il dispositivo e gli accessori (vedere il capitolo "Dotazione").

## Utilizzo

### **⚠ AVVERTIMENTO!**

#### **Pericolo di lesioni!**

Durante il funzionamento le parti del dispositivo possono diventare calde e causare ustioni.

- Non toccare mai a mani nude le parti calde durante il funzionamento del dispositivo. Utilizzare dei guanti da forno o delle presine isolate termicamente. Informare gli altri utenti sui pericoli!
- Prima del consumo, per non bruciarsi, lasciare raffreddare leggermente i popcorn appena fatti.



Versare nella base max. 40 g di grani di popcorn per ciclo di produzione. Utilizzare a riguardo il misurino riempiendo i grani di popcorn fino al contrassegno.

1. Posizionare la base **3** su una superficie di lavoro solida, uniforme, resistente al calore e asciutta.
2. Inserire il supporti di riempimento **2** nella base (vedi **Fig. B**).
3. Riempire i grani di popcorn (massimo 40 g) attraverso il supporti di riempimento della base. A riguardo si può utilizzare il coperchio/misurino **1** (vedi **Fig. B**) oppure si può misurare suddetta quantità con una bilancia da cucina.
4. Mettere il coperchio sui supporti di riempimento e posizionare la ciotola davanti allo scarico **6** per raccogliere il popcorn pronto (vedi **Fig. C**).
5. Mettere l'interruttore on/off **4** in posizione **I** per accendere il prodotto. Il prodotto inizia a riscaldare i grani di popcorn.
6. Il popcorn pieno finisce nella base e poi cade lentamente nella ciotola passando attraverso lo scarico (vedi **Fig. C**). Assicurarsi che il popcorn possa fuoriuscire liberamente dal prodotto per impedire intasamenti.  
Questo processo dura 3-5 minuti e finisce quando tutti i grani sono stati trasformati in popcorn.
7. Alla fine del processo spegnere il prodotto mettendo l'interruttore on/off in posizione **0** e distaccando la spina **5** dalla presa.

8. Per produrre più popcorn aspettare per 10 minuti che il prodotto si sia raffreddato e rimuovere i grani residui dalla base prima di ripetere il processo di produzione.  
È possibile eseguire massimo 2 processi di produzione in sequenza diretta.
9. Lasciare raffreddare il prodotto e i componenti prima di smontare e pulire.

## Pulizia

### **▲ AVVERTIMENTO!**

#### **Pericolo di scossa elettrica!**

La presenza di umidità nel dispositivo può causare un cortocircuito o una scossa elettrica.

- Prima di pulire, staccare la spina dalla presa di corrente.
- Non immergere mai il dispositivo in acqua o in altri liquidi.
- Prestare attenzione che l'acqua o altri liquidi non penetrino nell'alloggiamento.
- Dopo la pulizia e prima di riutilizzarlo, asciugare accuratamente il dispositivo.

### **AVVISO!**

#### **Pericolo di danneggiamento!**

L'uso improprio del prodotto può danneggiarlo.

- Per la pulizia non utilizzare mai detersivi aggressivi, spazzola con setole metalliche o di nylon, né oggetti taglienti o metallici, come ad esempio coltelli, spatole dure e simili. Questi potrebbero danneggiare le superfici.
  - Non lavare mai il prodotto nella lavastoviglie. In questo modo potrebbe danneggiarsi.
1. Prima di pulire, staccare la spina **5**.
  2. Aspettare che il dispositivo e tutti gli accessori si siano raffreddati completamente.
  3. Se necessario, eliminare i grani di popcorn dal dispositivo.
  4. Pulire il coperchio **1** e i supporti di riempimento **2** con dell'acqua calda, una spugna morbida e del detersivo neutro.

5. Pulire la base **3** con un panno leggermente umido.
6. Dopo la pulizia lasciare che tutte le parti si asciughino completamente.

## Stoccaggio

### AVVISO!

#### Pericolo di danneggiamento!

La conservazione errata del prodotto potrebbe causare il suo danneggiamento.

- Lasciare raffreddare completamente il dispositivo.
  - Conservare il dispositivo in un locale pulito, asciutto, non esposto al gelo e inaccessibile ai bambini.
1. Pulire accuratamente il dispositivo (vedere capitolo "Pulizia").
  2. Riavvolgere il cavo di rete senza che si formino nodi o pieghe.
  3. Conservare i componenti e gli accessori sempre insieme al dispositivo.
  4. Se possibile, imballare il dispositivo nella sua confezione originale.

## Dati tecnici

Modello:	PM-1300S
Codice articolo:	813639
Tensione:	220-240V~, 50-60Hz
Potenza:	900 W
Classe di protezione	I
Peso:	758 g
Dimensioni (LxPxAl):	14 x 17 x 26 cm
Capacità massima (popcorn)	ca. 40 g

## Dichiarazione di conformità



È possibile richiedere la dichiarazione di conformità CE all'indirizzo riportato nella scheda di garanzia.

## Smaltimento

### Smaltimento dell'imballaggio



Smaltire l'imballaggio differenziandolo. Conferire il cartone e la scatola alla raccolta di carta straccia, avviare la pellicola al recupero dei materiali riciclabili.



Questo simbolo indica come separare correttamente il materiale da imballaggio in modo differenziato.

Smaltire gli imballaggi di carta nell'apposto contenitore di raccolta e quelli di plastica, metallo o materiali leganti nel bidone giallo.

### Smaltimento dell'apparecchio usato

Applicabile nell'Unione Europea e in altri paesi europei con sistemi di raccolta differenziata.



**È vietato smaltire i dispositivi usati con i rifiuti domestici!**

Quando il dispositivo non viene più utilizzato, il consumatore è tenuto **per legge a smaltire il dispositivo usato separatamente dai rifiuti domestici**, ad es. portandolo nella piattaforma ecologica del proprio

comune/quartiere. In questo modo viene garantito che i dispositivi

usati vengano smaltiti correttamente e che ciò non abbia alcun impatto negativo sull'ambiente. Per questo motivo, gli elettrodomestici sono contrassegnati con il simbolo riportato sopra.



# Arrivare all'obiettivo in modo veloce e semplice grazie ai codici QR

Non importa se siete alla ricerca di **informazioni relative a prodotti, pezzi di ricambio o accessori**, se cercate **garanzie dei produttori o centri di assistenza** o se desiderate vedere comodamente un **video-tutorial** – grazie ai nostri codici QR riuscirete ad arrivare in modo semplicissimo al vostro obiettivo.

## Cosa sono i codici QR?

I codici QR (QR = Quick Response) sono codici grafici acquisibili mediante la fotocamera di uno smartphone e che contengono per esempio un link ad un sito internet o dati di contatto.

**Il vostro vantaggio:** non si necessita più di dover digitare faticosamente indirizzi internet o dati di contatto!

## Ecco come si fa

Per poter acquisire il codice QR si necessita semplicemente di uno smartphone, aver installato un software che legga i codici QR e di un collegamento internet. Software che leggono i codici QR sono disponibili nello App Store del vostro smartphone e in genere sono gratuiti.

## Provate ora

Basta acquisire con il vostro smartphone il seguente codice QR per ottenere ulteriori informazioni relative al vostro prodotto ALDI.

## Il portale di assistenza ALDI

Tutte le suddette informazioni sono disponibili anche in internet nel portale di assistenza ALDI all'indirizzo [www.aldi.it](http://www.aldi.it).



Eseguendo il lettore di codici QR potrebbero generarsi costi a seconda della tariffa scelta con il vostro operatore mobile a seguito del collegamento ad internet.



IT

**Produttore:**

AHG Wachsmuth & Krogmann mbH  
Lange Mühren 1  
20095 Amburgo  
Germania

**ASSISTENZA POST-VENDITA**

813639

La preghiamo di recarsi nel suo  
punto vendita **ALDI**

MODELLO:  
PM-1300S

06/2022

**3**

**ANNI DI  
GARANZIA**



# Istruzioni per l'uso

**AMBIANO®**

# FONTANA DI CIOCCOLATA



A

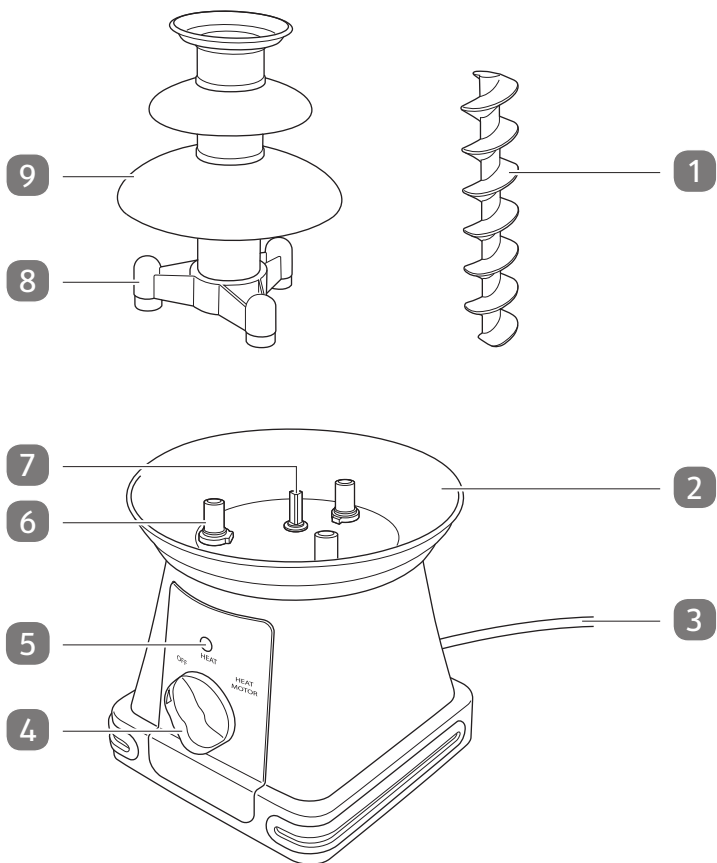

B

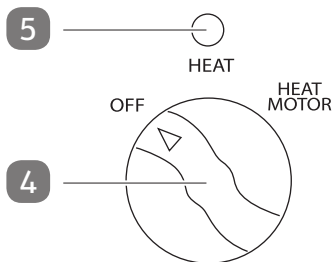

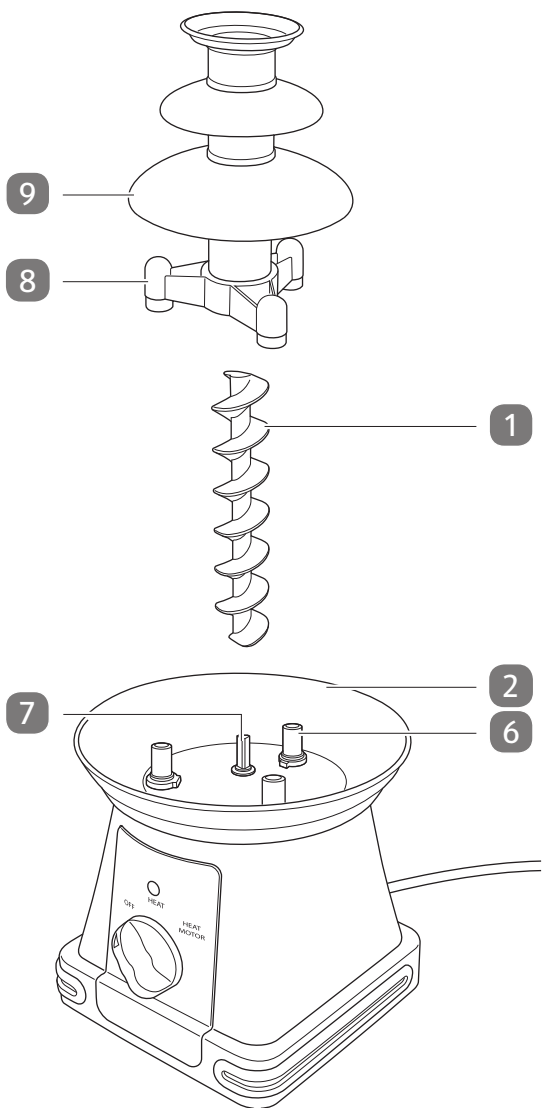

## **Dotazione**

- 1 Albero a coclea
- 2 Vaschetta di raccolta
- 3 Cavo di rete con spina
- 4 Interruttore funzioni
- 5 Spia di controllo
- 6 Perni (per supportare la torre-fontana)
- 7 Asse
- 8 Piedi d'appoggio della torre-fontana
- 9 Torre-fontana

# Sommaro

<b>Panoramica prodotto</b> .....	<b>2</b>
<b>Dotazione</b> .....	<b>4</b>
<b>Informazioni generali</b> .....	<b>6</b>
Leggere e conservare le istruzioni per l'uso.....	6
Usa previsto.....	6
<b>Spiegazione dei simboli</b> .....	<b>7</b>
<b>Sicurezza</b> .....	<b>7</b>
Avvertenze di sicurezza.....	7
<b>Prima messa in servizio</b> .....	<b>12</b>
Controllo del dispositivo e della fornitura.....	12
Pulizia del dispositivo e degli accessori.....	12
Montaggio del dispositivo.....	12
<b>Utilizzo</b> .....	<b>13</b>
Preriscaldamento del dispositivo.....	13
Scioglimento della cioccolata.....	13
Utilizzo del dispositivo.....	14
<b>Pulizia</b> .....	<b>14</b>
<b>Stoccaggio</b> .....	<b>15</b>
<b>Risoluzione dei problemi</b> .....	<b>16</b>
<b>Dati tecnici</b> .....	<b>16</b>
<b>Dichiarazione di conformità</b> .....	<b>16</b>
<b>Smaltimento</b> .....	<b>17</b>
Smaltimento dell'imballaggio.....	17
Smaltimento dell'apparecchio usato.....	17

## Informazioni generali

### Leggere e conservare le istruzioni per l'uso



Queste istruzioni per l'uso fanno parte della presente fontana di cioccolato (di seguito il "Dispositivo"). Esse contengono importanti informazioni sulla messa in funzione e sull'uso.

Prima di usare l'apparecchio, leggere attentamente le istruzioni per l'uso, in particolare, le avvertenze di sicurezza. La mancata osservanza delle istruzioni per l'uso può provocare gravi lesioni o danni all'apparecchio.

Le istruzioni per l'uso si basano sulle norme e i regolamenti in vigore nell'Unione Europea. Osservare all'estero anche le direttive e la legislazione del rispettivo paese.

Conservare le istruzioni per l'uso per ulteriore consultazione. In caso di cessione a terzi dell'apparecchio, devono essere obbligatoriamente fornite anche le presenti istruzioni per l'uso.

### Uso previsto

Il dispositivo è stato concepito esclusivamente per il riscaldamento e il mantenimento allo stato liquido della cioccolata o delle glasse.

Questo dispositivo è stato progettato per l'uso domestico o per applicazioni simili, come ad esempio:

- Angoli cottura in negozi, uffici e altri luoghi di lavoro;
- Agriturismi;
- Clienti di alberghi, motel e altre strutture ricettive;
- Bed and Breakfast.

Utilizzare il dispositivo solo in base alle descrizioni di queste istruzioni. Ogni altro tipo di utilizzo è da considerarsi come non conforme alla destinazione d'uso e può provocare danni materiali o lesioni alle persone. Il dispositivo non è un giocattolo per bambini.

Il fabbricante o il rivenditore declinano qualsiasi responsabilità per danni derivanti dall'uso errato o non conforme alla destinazione d'uso.



## Spiegazione dei simboli

Osservare i seguenti simboli riportati nelle istruzioni per l'uso e che sono riprodotti sul dispositivo e sulla confezione.



Questo simbolo fornisce utili informazioni aggiuntive sul montaggio o sull'utilizzo.



Dichiarazione di conformità (vedi capitolo “Dichiarazione di conformità”): I prodotti identificati con questo simbolo soddisfano tutte le norme comunitarie applicabili nello Spazio economico europeo.



Questo simbolo indica apparecchi della classe di isolamento I.



Il marchio “GS” (sicurezza certificata) attesta la conformità del dispositivo ai requisiti tedeschi di legge in materia di sicurezza del prodotto (ProdSG).



Questo simbolo identifica prodotti adatti per uso alimentare. In tal modo, le proprietà organolettiche non vengono alterate.

## Sicurezza

Le seguenti parole segnale sono utilizzate in queste istruzioni per l'uso.

**⚠ AVVERTIMENTO!**

Questo simbolo/parola di segnalazione descrive un pericolo di media entità che, se non viene evitato, può provocare gravi lesioni o morte.

**AVVISO!**

Questa parola di segnalazione mette in guardia da possibili danni materiali.

### Avvertenze di sicurezza

**⚠ AVVERTIMENTO!**

### Pericolo di scossa elettrica!

L'installazione elettrica errata oppure la tensione di rete troppo alta possono causare una scossa elettrica.

- Collegare il cavo di alimentazione solo se la tensione di rete della presa corrisponde ai dati riportati sulla targhetta.

- Collegare il cavo di alimentazione esclusivamente ad una presa facilmente accessibile, in modo che, in caso di guasto, questa possa essere scollegata velocemente dalla rete elettrica.
- Non usare il dispositivo in caso di danni visibili o se il cavo di rete o la spina sono difettosi.
- Se il cavo elettrico del dispositivo è danneggiato, deve allora essere sostituito dal fabbricante o dal suo servizio clienti o da una persona con equivalente qualifica professionale per evitare pericoli.
- Non aprire il dispositivo e in caso di riparazioni rivolgersi al personale specializzato. Rivolgersi all'indirizzo del servizio assistenza indicato sulla scheda della garanzia. Si esclude categoricamente qualsiasi responsabilità e interventi in garanzia in caso di riparazioni eseguite autonomamente, collegamenti errati o uso non conforme del dispositivo.
- Per le riparazioni devono essere usati solo componenti che corrispondono ai dati originali dell'apparecchio. Questo dispositivo contiene parti elettriche e meccaniche essenziali ai fini della protezione da fonti di pericolo.
- Non utilizzare il dispositivo con un timer esterno oppure con un sistema a distanza separato.
- Non immergere il dispositivo, il cavo di rete e la spina in acqua o altri liquidi.
- Non utilizzare mai il dispositivo con le mani bagnate.
- Non toccare mai la spina con le mani umide.
- Per staccare la spina, non tirare mai il cavo di alimentazione dalla presa, bensì afferrare sempre la spina.
- Non utilizzare mai il cavo di collegamento come maniglia.
- Tenere il dispositivo e il cavo di alimentazione a debita distanza da fiamme vive e superfici calde.

- Installare il cavo di collegamento in modo tale che non vi si inciampi.
- Non piegare il cavo di collegamento e non metterlo su bordi taglienti.
- Utilizzare il dispositivo esclusivamente all'interno. Mai utilizzarlo in ambienti umidi o esposto alla pioggia.
- Non conservare o utilizzare mai il dispositivo in modo che possa cadere in una vasca da bagno o in un lavandino. Nel caso che il dispositivo fosse caduto in acqua, non utilizzarlo più.
- Non tentare mai di afferrare il dispositivo quando cade in acqua. Staccare immediatamente la spina del dispositivo dalla presa di corrente.
- Assicurarsi che i bambini non inseriscano oggetti nel dispositivo.
- Se non utilizzate il dispositivo, lo pulite o in caso di guasto, spegnerlo sempre e distaccarlo dalla rete elettrica.
- Impedire che del liquido si infiltri nel collegamento della spina.
- Prima di sostituire gli accessori o i componenti mobili, il dispositivo deve essere spento e distaccato dalla rete.
- Se non sorvegliato e prima delle operazioni di montaggio, smontaggio e pulizia, il dispositivo deve essere sempre staccato dalla rete.

**⚠ AVVERTIMENTO!**

**Pericolo per bambini e persone con mobilità fisica ridotta, deficit delle facoltà mentali ed emotive (ad es. soggetti parzialmente invalidi, anziani con capacità fisiche e mentali**

**limitate) oppure prive di esperienza e delle necessarie competenze (ad es. bambini non neonati).**

- Il dispositivo può essere utilizzato da bambini di età superiore agli 8 anni e da persone con mobilità fisica ridotta, deficit delle facoltà mentali ed emotive, oppure prive di esperienza e delle necessarie competenze, solo qualora l'utilizzo avvenga sotto la supervisione di persone responsabili della sicurezza, o qualora abbiano ricevuto le debite istruzioni sull'uso sicuro del dispositivo e abbiano compreso i potenziali pericoli connessi con l'uso.
- La pulizia e la manutenzione dell'utente possono essere eseguiti da bambini in età superiore agli 8 anni solo se sotto il diretto controllo di un adulto.
- Tenere i bambini in età inferiore agli 8 anni a debita distanza dal cavo di collegamento del dispositivo.
- Non permettere ai bambini di giocare con il dispositivo.
- Durante l'uso, il dispositivo non deve essere lasciato mai senza adeguata sorveglianza.
- Non consentire ai bambini di giocare con la pellicola di imballaggio: I bambini potrebbero rimanere intrappolati o soffocare durante il gioco.

**▲ AVVERTIMENTO!**

**Pericolo di lesioni e per la salute!**

L'utilizzo improprio del dispositivo potrebbe causare lesioni e danni alla salute.

- Non toccare mai a mani nude la superficie dell'elemento riscaldante (vaschetta di raccolta) durante il funzionamento.
- Ricordare che dopo l'uso la superficie dell'elemento riscaldante (vaschetta di raccolta) rimane ancora calda.
- Non spostare il dispositivo quando contiene la cioccolata liquida. Pericolo di ustioni.

- La cioccolata già sciolta non può essere più conservata e riutilizzata. Potrebbe contenere dei germi nocivi per la salute.
- Per la pulizia delle superfici che vengono a contatto con gli alimenti rispettare i dettagli indicati nel capitolo “Pulizia”.

## **AVVISO!**

### **Pericolo di danneggiamento!**

L'utilizzo inappropriato del dispositivo potrebbe causare il suo danneggiamento.

- Utilizzare il dispositivo su un piano di lavoro perfettamente accessibile, piatto, asciutto, resistente al calore e sufficientemente stabile. Non mettere mai il dispositivo su un bordo o su un angolo del piano di lavoro.
- Non posizionare mai il dispositivo su o nelle immediate vicinanze di una superficie bollente (piano di cottura ecc.) e non esporlo mai ad alte temperature (riscaldamento ecc.) o alle intemperie (pioggia ecc.).
- Evitare che il cavo di alimentazione entri in contatto con parti roventi.
- Ricordare che i piedi d'appoggio antiscivolo che si trovano nel lato inferiore del dispositivo possono essere aggrediti e ammorbiditi dal detergente utilizzato per pulire le superfici di appoggio. Posizionare sotto al dispositivo una base antiscivolo.
- Per la pulizia, non immergere mai il dispositivo in acqua, né usare pulitori a vapore. In caso contrario il dispositivo potrebbe essere danneggiato.
- Non lavare mai il dispositivo nella lavastoviglie. In questo modo potrebbe danneggiarsi irreparabilmente.
- Non utilizzare più il dispositivo se questo presenta componenti rotti, fessurati o deformati. Sostituire i componenti danneggiati solo con ricambi originali.

- Assicurarsi che nessun oggetto solido (ad es. frutta o pezzi di cioccolato) possa boccare l'albero a coclea perché ciò potrebbe causare il danneggiamento del motore. In caso di possibile blocco spegnere immediatamente il dispositivo.
- Pulire sempre il dispositivo dopo l'uso.

## **Prima messa in servizio**

### **Controllo del dispositivo e della fornitura**

#### **AVVISO!**

#### **Pericolo di danneggiamento!**

Aprire l'imballaggio con coltelli affilati o altri oggetti appuntiti in modo disattento può provocare danni all'apparecchio.

- Prestare attenzione all'apertura.
1. Estrarre il dispositivo dall'imballaggio.
  2. Controllare che la fornitura sia completa (vedere il capitolo "Dotazione").
  3. Assicurarsi che il dispositivo e i componenti non presentino alcun tipo di danno. Non utilizzare il dispositivo se è danneggiato e rivolgersi al produttore utilizzando l'indirizzo del servizio assistenza riportato sulla garanzia.

### **Pulizia del dispositivo e degli accessori**

1. Togliere il materiale di imballaggio e tutte le pellicole di protezione.
2. Prima del primo utilizzo, pulire il dispositivo e gli accessori (vedere il capitolo "Dotazione").

### **Montaggio del dispositivo**

1. Posizionare il dispositivo su una base asciutta, uniforme e antiscivolo. La superficie deve essere facile da pulire.
2. Inserire l'albero a coclea **1** con l'apertura rivolta verso il basso nell'asse **7** (vedi **Fig. C**).
3. Fissare la torre-fontana **9** alla vaschetta di raccolta **2** in modo che le aperture dei piedi d'appoggio **8** si inseriscano nei tra perni **6**

## Utilizzo

### **AVVERTIMENTO!**

#### **Pericolo di lesioni e per la salute!**

L'utilizzo improprio del dispositivo potrebbe causare lesioni e danni alla salute.

- Non toccare mai a mani nude la superficie dell'elemento riscaldante (vaschetta di raccolta) durante il funzionamento.
- Ricordare che dopo l'uso la superficie dell'elemento riscaldante (vaschetta di raccolta) rimane ancora calda.
- La cioccolata già sciolta non può essere più conservata e riutilizzata. Potrebbe contenere dei germi nocivi per la salute.
- Non spostare il dispositivo quando contiene la cioccolata liquida. Pericolo di ustioni.



- Sciogliere la cioccolata prima di versarla nella vaschetta di raccolta. La vaschetta di raccolta la mantiene liquida.
- La cioccolata con un elevato tenore di burro di cacao si scioglie meglio.
- Se la cioccolata non è sufficientemente liquida si può aggiungere dell'olio di semi.

#### **Preriscaldamento del dispositivo**

1. Inserire la spina in una presa di corrente installata correttamente.
2. Mettere l'interruttore funzioni su "HEAT" (riscaldamento). La spia di controllo **5** si accende (vedi **Fig. B**). La vaschetta di raccolta **2** viene riscaldata. Aspettare che il dispositivo si riscaldi per ca. 15 minuti.

#### **Scioglimento della cioccolata**

La cioccolata può essere sciolta durante la procedura di preriscaldamento:

1. Versare ca. 250–290 g di cioccolata in una pentola. Riscaldare a bagnomaria o nel microonde. Se necessario, aggiungere dell'olio di semi. Se la cioccolata viene riscaldata in una pentola, fare attenzione a usare una fiamma bassa per evitare di bruciarla.
2. Mescolare bene la massa e verificare che la cioccolata si sia sciolta completamente. Questa non deve più contenere pezzi solidi.

## Utilizzo del dispositivo

1. Dopo aver riscaldato il dispositivo per ca. 15 minuti, versare lentamente la cioccolata calda liquida nella vaschetta di raccolta **2**.
2. Mettere l'interruttore funzioni **4** su "HEAT MOTOR" (riscaldamento/motore). L'albero a coclea **1** inizia a ruotare e a trasportare la cioccolata verso l'alto. La cioccolata scorre lungo la torre-fontana **9** e ritorna alla vaschetta di raccolta.
3. Tenere gli alimenti da consumare con la cioccolata (ad es. frutta) nella cioccolata liquida. A riguardo potere utilizzare una forchetta o uno spiedo.
4. Per spegnere il dispositivo mettere l'interruttore funzioni su "OFF" (spento). Aspettare che la vaschetta di raccolta si raffreddi, ricordando che per semplificare le operazioni di pulizia è meglio che la cioccolata rimanga ancora liquida.

## Pulizia

### AVVERTIMENTO!

#### Pericolo di scossa elettrica!

La presenza di umidità nel dispositivo può causare un cortocircuito o una scossa elettrica.

- Prima di pulire, staccare la spina dalla presa di corrente.
- Non immergere mai il dispositivo in acqua o in altri liquidi.
- Prestare attenzione che l'acqua o altri liquidi non penetrino nell'alloggiamento.
- Dopo la pulizia e prima di riutilizzarlo, asciugare accuratamente il dispositivo.

### AVVISO!

#### Pericolo di danneggiamento!

L'uso improprio del prodotto può danneggiarlo.

- Per la pulizia non utilizzare mai detersivi aggressivi, spazzola con setole metalliche o di nylon, né oggetti taglienti o metallici, come ad esempio coltelli, spatole dure e simili. Questi potrebbero danneggiare le superfici.



- Non lavare mai il prodotto nella lavastoviglie. In questo modo potrebbe danneggiarsi.
- 1. Prima di pulire, staccare la spina **3**.
- 2. Aspettare che il dispositivo e tutti gli accessori si siano raffreddati completamente.
- 3. Smontare il dispositivo, estraendo verso l'alto la torre-fontana **9** e l'albero a coclea **1**. Pulire con acqua calda, una spugna morbida e un detergente neutro.
- 4. Asciugare con della carta casa la cioccolata residua presente nella vaschetta di raccolta **2**. Versare dell'acqua calda e alcune gocce di detergente nella vaschetta di raccolta e pulire con la spugna o una spazzola.
- 5. Pulire il corpo con un panno morbido leggermente umido.
- 6. Dopo la pulizia lasciare che tutte le parti si asciughino completamente.

## Stoccaggio

### AVVISO!

#### **Pericolo di danneggiamento!**

La conservazione errata del prodotto potrebbe causare il suo danneggiamento.

- Lasciare raffreddare completamente il dispositivo.
  - Conservare il dispositivo in un locale pulito, asciutto, non esposto al gelo e inaccessibile ai bambini.
1. Pulire accuratamente il dispositivo (vedere capitolo "Pulizia").
  2. Riavvolgere il cavo di rete senza che si formino nodi o pieghe.
  3. Conservare i componenti e gli accessori sempre insieme al dispositivo.
  4. Se possibile, imballare il dispositivo nella sua confezione originale.

## Risoluzione dei problemi

Guasto	Possibile causa e soluzione
Nessuna funzione	La spina <b>3</b> è inserita nella presa? - Inserire la spina in una presa di corrente installata correttamente e mettere l'interruttore funzioni <b>4</b> su "HEAT" (riscaldamento).
La cioccolata diventa liquida molto lentamente.	Assicurarsi che la cioccolata sia già liquida quando viene versata nella vaschetta di raccolta <b>2</b> . La vaschetta di raccolta la mantiene liquida.
La cioccolata non scorre né gocciola.	La cioccolata è troppo densa? - Per rendere la cioccolata più liquida si può aggiungere dell'olio di semi. Degli oggetti solidi (ad es. pezzi di frutta o di cioccolata) si sono infiltrati nell'albero a coclea <b>1</b> ? - Spegnerne immediatamente il dispositivo e rimuovere gli oggetti solidi.

## Dati tecnici

Modello:	YHL-1722
Codice articolo:	813639
Tensione:	220-240V~, 50-60Hz
Potenza:	70 W
Classe di protezione	I
Peso:	931 g
Dimensioni (LxPxAl):	15 x 15 x 25 cm

## Dichiarazione di conformità



È possibile richiedere la dichiarazione di conformità CE all'indirizzo riportato nella scheda di garanzia.

# Smaltimento

## Smaltimento dell'imballaggio



Smaltire l'imballaggio differenziandolo. Conferire il cartone e la scatola alla raccolta di carta straccia, avviare la pellicola al recupero dei materiali riciclabili.



Questo simbolo indica come separare correttamente il materiale da imballaggio in modo differenziato.

Smaltire gli imballaggi di carta nell'apposto contenitore di raccolta e quelli di plastica, metallo o materiali leganti nel bidone giallo.

## Smaltimento dell'apparecchio usato

Applicabile nell'Unione Europea e in altri paesi europei con sistemi di raccolta differenziata.



**È vietato smaltire i dispositivi usati con i rifiuti domestici!**

Quando il dispositivo non viene più utilizzato, il consumatore è tenuto **per legge a smaltire il dispositivo usato separatamente dai rifiuti domestici**, ad es. portandolo nella piattaforma ecologica del proprio

comune/quartiere. In questo modo viene garantito che i dispositivi usati vengano smaltiti correttamente e che ciò non abbia alcun impatto negativo sull'ambiente. Per questo motivo, gli elettrodomestici sono contrassegnati con il simbolo riportato sopra.

# Arrivare all'obiettivo in modo veloce e semplice grazie ai codici QR

Non importa se siete alla ricerca di **informazioni relative a prodotti, pezzi di ricambio o accessori**, se cercate **garanzie dei produttori** o **centri di assistenza** o se desiderate vedere comodamente un **video-tutorial** – grazie ai nostri codici QR riuscirete ad arrivare in modo semplicissimo al vostro obiettivo.

## Cosa sono i codici QR?

I codici QR (QR = Quick Response) sono codici grafici acquisibili mediante la fotocamera di uno smartphone e che contengono per esempio un link ad un sito internet o dati di contatto.

**Il vostro vantaggio:** non si necessita più di dover digitare faticosamente indirizzi internet o dati di contatto!

## Ecco come si fa

Per poter acquisire il codice QR si necessita semplicemente di uno smartphone, aver installato un software che legga i codici QR e di un collegamento internet. Software che leggono i codici QR sono disponibili nello App Store del vostro smartphone e in genere sono gratuiti.

## Provate ora

Basta acquisire con il vostro smartphone il seguente codice QR per ottenere ulteriori informazioni relative al vostro prodotto ALDI.

## Il portale di assistenza ALDI

Tutte le suddette informazioni sono disponibili anche in internet nel portale di assistenza ALDI all'indirizzo [www.aldi.it](http://www.aldi.it).



Eseguendo il lettore di codici QR potrebbero generarsi costi a seconda della tariffa scelta con il vostro operatore mobile a seguito del collegamento ad internet.



IT

**Produttore:**

AHG Wachsmuth & Krogmann mbH  
Lange Mühren 1  
20095 Amburgo  
Germania

**ASSISTENZA POST-VENDITA**

813639

La preghiamo di recarsi nel suo  
punto vendita **ALDI**

MODELLO:  
YHL-1722

06/2022

**3**

**ANNI DI  
GARANZIA**



Istruzioni  
per l'uso

**AMBIANO®**

# MACCHINA PER ZUCCHERO FILATO



A

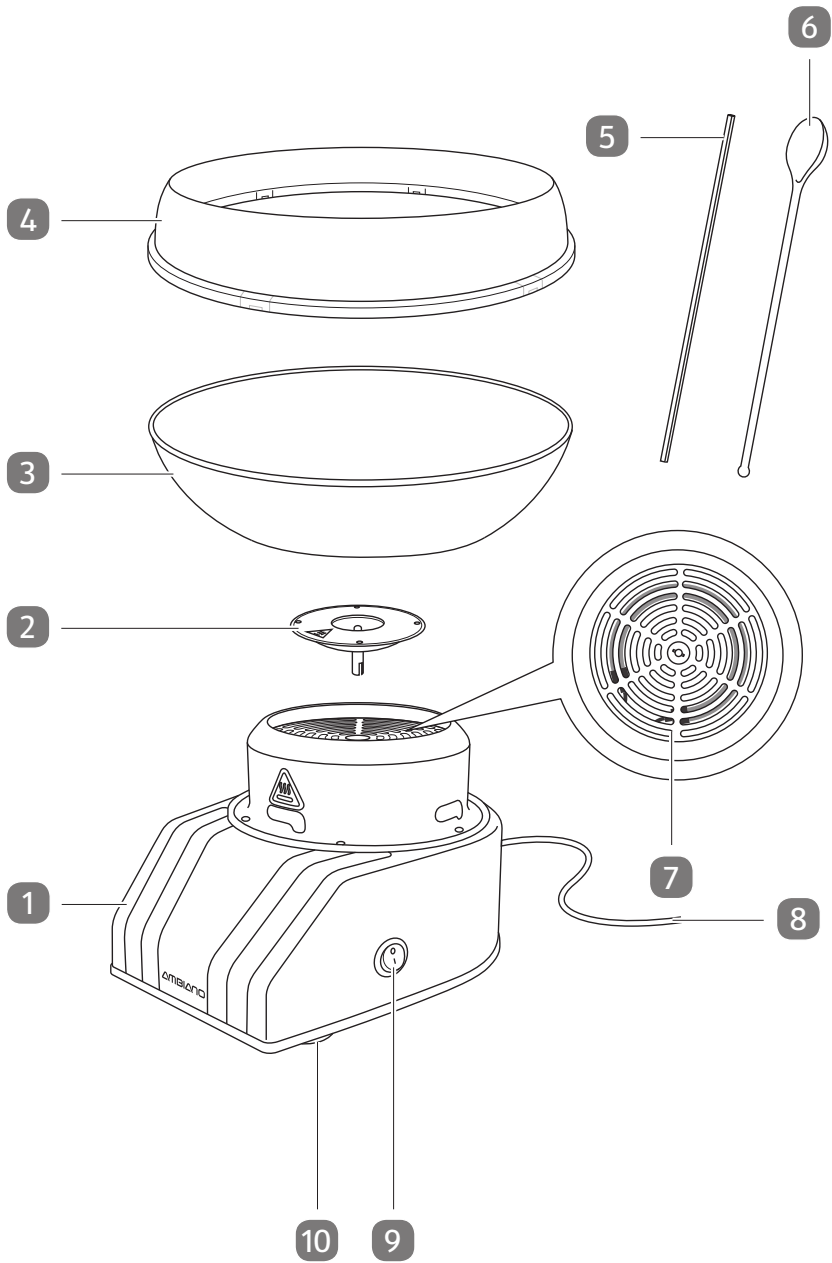

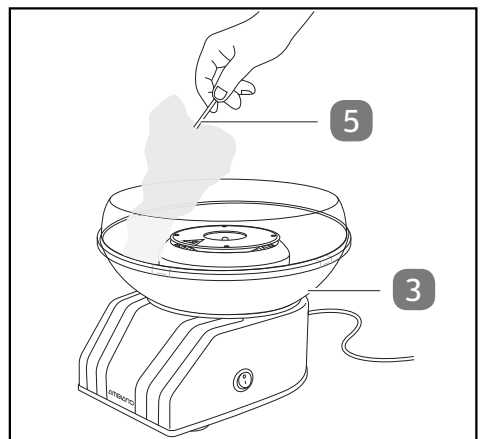
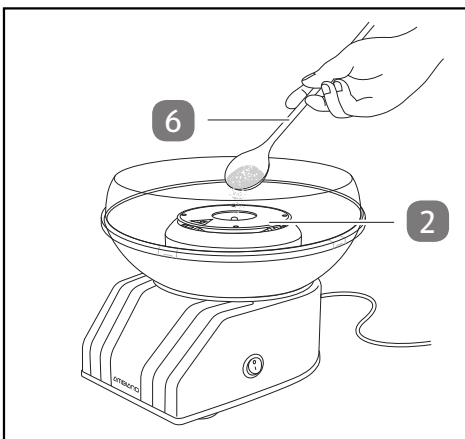
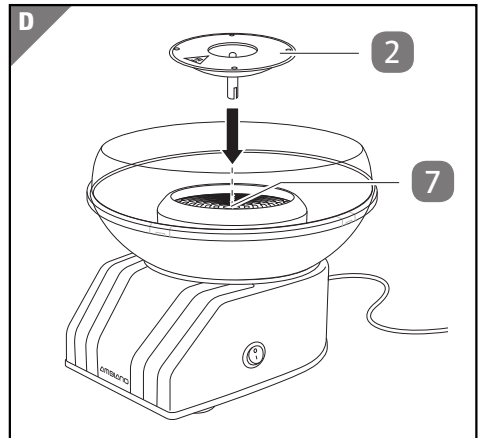
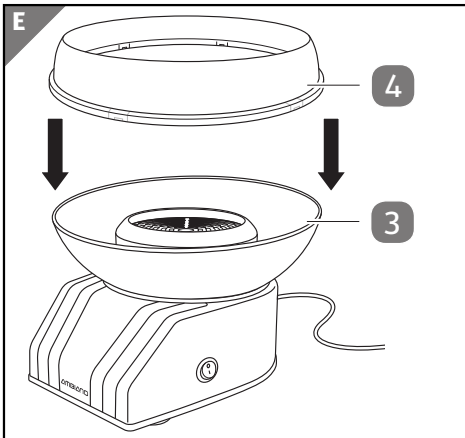
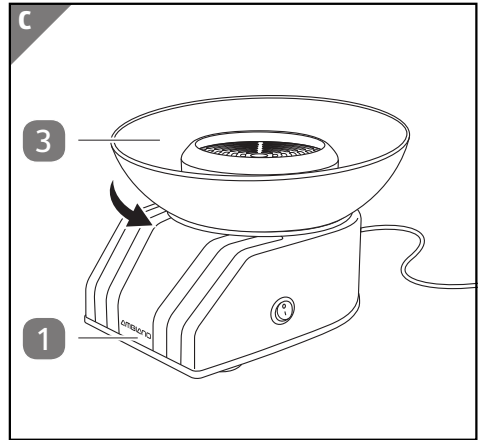
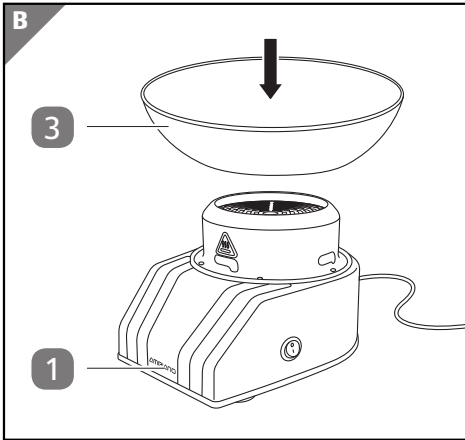



## Dotazione

- 1 Base
- 2 Contenitore dello zucchero
- 3 Contenitore
- 4 Paraspruzzi
- 5 Bastoncini di bambù x10
- 6 Misurino
- 7 Albero di azionamento
- 8 Cavo di rete con spina
- 9 Interruttore on/off
- 10 Ventosa 4x

# Sommario

<b>Panoramica prodotto</b> .....	<b>2</b>
<b>Dotazione</b> .....	<b>4</b>
<b>Informazioni generali</b> .....	<b>6</b>
Leggere e conservare le istruzioni per l'uso.....	6
Us <span>o</span> previsto.....	6
<b>Spiegazione dei simboli</b> .....	<b>7</b>
<b>Sicurezza</b> .....	<b>7</b>
Avvertenze di sicurezza.....	7
<b>Prima messa in servizio</b> .....	<b>12</b>
Controllo del dispositivo e della fornitura.....	12
Pulizia del dispositivo e degli accessori.....	12
<b>Utilizzo</b> .....	<b>12</b>
Montaggio del dispositivo.....	12
Preriscaldamento del dispositivo.....	13
Preparazione dello zucchero filato.....	13
<b>Risoluzione dei problemi</b> .....	<b>15</b>
<b>Pulizia</b> .....	<b>15</b>
<b>Stoccaggio</b> .....	<b>17</b>
<b>Dati tecnici</b> .....	<b>17</b>
<b>Dichiarazione di conformit�</b> .....	<b>17</b>
<b>Smaltimento</b> .....	<b>18</b>
Smaltimento dell'imballaggio.....	18
Smaltimento dell'apparecchio usato.....	18

## Informazioni generali

### Leggere e conservare le istruzioni per l'uso



Queste istruzioni per l'uso fanno parte della macchina per zucchero filato (di seguito il "dispositivo"). Esse contengono importanti informazioni sulla messa in funzione e sull'uso.

Prima di usare l'apparecchio, leggere attentamente le istruzioni per l'uso, in particolare, le avvertenze di sicurezza. La mancata osservanza delle istruzioni per l'uso può provocare gravi lesioni o danni all'apparecchio.

Le istruzioni per l'uso si basano sulle norme e i regolamenti in vigore nell'Unione Europea. Osservare all'estero anche le direttive e la legislazione del rispettivo paese.

Conservare le istruzioni per l'uso per ulteriore consultazione. In caso di cessione a terzi dell'apparecchio, devono essere obbligatoriamente fornite anche le presenti istruzioni per l'uso.

### Uso previsto

Il dispositivo è stato concepito esclusivamente per produrre lo zucchero filato.

È destinato esclusivamente all'uso privato e non in ambito professionale.

Questo dispositivo è stato progettato per l'uso domestico o per applicazioni simili, come ad esempio:

- Angoli cottura in negozi, uffici e altri luoghi di lavoro;
- Agriturismi;
- Clienti di alberghi, motel e altre strutture ricettive;
- Bed and Breakfast.

Usare l'apparecchio solo nelle modalità descritte nelle presenti istruzioni per l'uso. Ogni altro tipo di utilizzo è da considerarsi come non conforme e può provocare danni materiali o lesioni. L'apparecchio non è un giocattolo.

Il fabbricante o il commerciante declina qualsiasi responsabilità per danni derivanti dall'uso errato o non conforme.

## Spiegazione dei simboli

Osservare i seguenti simboli riportati nelle istruzioni per l'uso e che sono riprodotti sul dispositivo e sulla confezione.



Dichiarazione di conformità (vedi capitolo “Dichiarazione di conformità”): I prodotti identificati con questo simbolo soddisfano tutte le norme comunitarie applicabili nello Spazio economico europeo.



Questo simbolo indica apparecchi della classe di isolamento I.



Il marchio “GS” (sicurezza certificata) attesta la conformità del dispositivo ai requisiti tedeschi di legge in materia di sicurezza del prodotto (ProdSG).



ATTENZIONE: superficie bollente.

## Sicurezza

Le seguenti parole segnale sono utilizzate in queste istruzioni per l'uso.

**⚠ AVVERTIMENTO!**

Questo simbolo/parola di segnalazione descrive un pericolo di media entità che, se non viene evitato, può provocare gravi lesioni o morte.

**AVVISO!**

Questa parola di segnalazione mette in guardia da possibili danni materiali.

### Avvertenze di sicurezza

**⚠ AVVERTIMENTO!**

#### Pericolo di scossa elettrica!

L'installazione elettrica errata oppure la tensione di rete troppo alta possono causare una scossa elettrica.

- Collegare il cavo di alimentazione solo se la tensione di rete della presa corrisponde ai dati riportati sulla targhetta.
- Collegare il cavo di alimentazione esclusivamente ad una presa facilmente accessibile, in modo che, in caso di guasto,

questa possa essere scollegata velocemente dalla rete elettrica.

- Non usare il dispositivo in caso di danni visibili o se il cavo di rete o la spina sono difettosi.
- Se il cavo elettrico del dispositivo è danneggiato, deve allora essere sostituito dal fabbricante o dal suo servizio clienti o da una persona con equivalente qualifica professionale per evitare pericoli.
- Non aprire il dispositivo e in caso di riparazioni rivolgersi al personale specializzato. Rivolgersi all'indirizzo del servizio assistenza indicato sulla scheda della garanzia. Si esclude categoricamente qualsiasi responsabilità e interventi in garanzia in caso di riparazioni eseguite autonomamente, collegamenti errati o uso non conforme del dispositivo.
- Per le riparazioni devono essere usati solo componenti che corrispondono ai dati originali dell'apparecchio. Questo dispositivo contiene parti elettriche e meccaniche essenziali ai fini della protezione da fonti di pericolo.
- Non utilizzare il dispositivo con un timer esterno oppure con un sistema a distanza separato.
- Non immergere il dispositivo, il cavo di rete e la spina in acqua o altri liquidi.
- Non toccare mai la spina con le mani umide.
- Per staccare la spina, non tirare mai il cavo di alimentazione dalla presa, bensì afferrare sempre la spina.
- Non utilizzare mai il cavo di collegamento come maniglia.
- Tenere il dispositivo e il cavo di alimentazione a debita distanza da fiamme vive e superfici calde.
- Installare il cavo di collegamento in modo tale che non vi si inciampi.
- Non piegare il cavo di collegamento e non metterlo su bordi taglienti.

- Utilizzare il dispositivo esclusivamente all'interno. Mai utilizzarlo in ambienti umidi o esposto alla pioggia.
- Non conservare o utilizzare mai il dispositivo in modo che possa cadere in una vasca da bagno o in un lavandino. Nel caso che il dispositivo fosse caduto in acqua, non utilizzarlo più.
- Non tentare mai di afferrare il dispositivo quando cade in acqua. Staccare immediatamente la spina del dispositivo dalla presa di corrente.
- Assicurarci che i bambini non inseriscano oggetti nel dispositivo.
- Se non utilizzate il dispositivo, lo pulite o in caso di guasto, spegnerlo sempre e distaccarlo dalla rete elettrica.

**⚠ AVVERTIMENTO!**

**Pericolo per bambini e persone con mobilità fisica ridotta, deficit delle facoltà mentali ed emotive (ad es. soggetti parzialmente invalidi, anziani con capacità fisiche e mentali limitate) oppure prive di esperienza e delle necessarie competenze (ad es. bambini non neonati).**

- Il dispositivo può essere utilizzato da bambini di età superiore agli 8 anni e da persone con mobilità fisica ridotta, deficit delle facoltà mentali ed emotive, oppure prive di esperienza e delle necessarie competenze, solo qualora l'utilizzo avvenga sotto la supervisione di persone responsabili della sicurezza, o qualora abbiano ricevuto le debite istruzioni sull'uso sicuro del dispositivo e abbiano compreso i potenziali pericoli connessi con l'uso.
- Non permettere ai bambini di giocare con il dispositivo.
- La pulizia e la manutenzione dell'utente possono essere eseguiti da bambini in età superiore agli 8 anni solo se sotto il diretto controllo di un adulto.

- Tenere i bambini in età inferiore agli 8 anni a debita distanza dal cavo di collegamento del dispositivo.
- Durante l'uso, il dispositivo non deve essere lasciato mai senza adeguata sorveglianza.
- Non consentire ai bambini di giocare con la pellicola di imballaggio: I bambini potrebbero rimanere intrappolati o soffocare durante il gioco.

**⚠ AVVERTIMENTO!**

**Pericolo di scottature!**

Durante il funzionamento le parti del dispositivo diventano calde e possono rimanere tali anche quando il dispositivo viene spento.

- Assicurarsi che il dispositivo sia stato montato correttamente e che durante il funzionamento i componenti non possano allentarsi.
- Fare attenzione che il dispositivo non possa cadere.
- Maneggiando il dispositivo, fare attenzione a non bruciarsi con le parti bollenti.
- Non toccare mai a mani nude le parti calde durante il funzionamento del dispositivo. Utilizzare dei guanti da forno o delle presine isolate termicamente. Informare gli altri utenti sui pericoli!
- Dopo il funzionamento lasciare raffreddare completamente il dispositivo.

**⚠ AVVERTIMENTO!**

**Pericolo d'incendio!**

L'uso errato del dispositivo può causare un incendio.

- Non coprire il dispositivo e lasciare una distanza di sicurezza sufficiente da oggetti infiammabili o che fondono facilmente.

- 
- Spegnere sempre l'asciugatrice ed estrarre la spina dalla presa di corrente, se non si utilizza l'asciugatrice.

### **AVVISO!**

#### **Pericolo di danneggiamento!**

L'utilizzo inappropriato del dispositivo potrebbe causare il suo danneggiamento.

- Utilizzare il dispositivo su un piano di lavoro perfettamente accessibile, piatto, asciutto, resistente al calore e sufficientemente stabile. Non mettere mai il dispositivo su un bordo o su un angolo del piano di lavoro.
- Evitare un aumento di calore, posizionando il dispositivo non a diretto contatto con la parete oppure sotto a mobili pensili o simili.
- Non posizionare mai il dispositivo su o nelle immediate vicinanze di una superficie bollente (piano di cottura ecc.) e non esporlo mai ad alte temperature (riscaldamento ecc.) o alle intemperie (pioggia ecc.).
- Evitare che il cavo di alimentazione entri in contatto con parti roventi.
- Non versare mai alcun liquido nel dispositivo.
- Per la pulizia, non immergere mai il dispositivo in acqua, né usare pulitori a vapore. In caso contrario il dispositivo potrebbe essere danneggiato.
- Non lavare mai il dispositivo nella lavastoviglie. In questo modo potrebbe danneggiarsi irreparabilmente.
- Non utilizzare più il dispositivo se questo presenta componenti rotti, fessurati o deformati. Sostituire i componenti danneggiati solo con ricambi originali.



## Prima messa in servizio

### Controllo del dispositivo e della fornitura

#### AVVISO!

#### Pericolo di danneggiamento!

Aprire l'imballaggio con coltelli affilati o altri oggetti appuntiti in modo disattento può provocare danni all'apparecchio.

- Prestare attenzione all'apertura.

1. Estrarre il dispositivo dall'imballaggio.
2. Controllare che la fornitura sia completa (vedere il capitolo "Dotazione").
3. Assicurarsi che il dispositivo e i singoli componenti non presentino alcun tipo di danno. Non utilizzare il dispositivo se è danneggiato e rivolgersi al produttore utilizzando l'indirizzo del servizio assistenza riportato sulla garanzia.

### Pulizia del dispositivo e degli accessori

1. Togliere il materiale di imballaggio e tutte le pellicole di protezione.
2. Prima del primo utilizzo, pulire il dispositivo e gli accessori (vedere il capitolo "Dotazione").

## Utilizzo

### Montaggio del dispositivo

1. Posizionare la base **1** su una superficie di lavoro solida, uniforme, resistente al calore e asciutta. Spingere la base in modo che le ventose **10** aderiscano alla superficie di lavoro, rendendo la base stessa stabile.
2. Posizionare il contenitore **3** dall'alto sulla base (vedi **Fig. B**) e ruotare in senso antiorario in modo da sentire l'innesto (vedi **Fig. C**).
3. Posizionare il paraspruzzi **4** sul contenitore. Allineare i bordi del contenitore e del paraspruzzi (vedi **Fig. D**) e spingere delicatamente il paraspruzzi in modo da fissarlo al contenitore.
4. Fissare il contenitore dello zucchero **2** all'albero di azionamento **7** in modo che il suo perno trasversale si inserisca nella scanalatura del perno del contenitore dello zucchero. Spingere il contenitore dello zucchero contro l'albero di azionamento in modo che questo venga fissato saldamente (vedi **Fig. E**).  
Il contenitore dello zucchero deve essere fissato saldamente all'albero di azionamento e ruotare senza strisciare.

*Il dispositivo è montato e può essere utilizzato.*

## Preriscaldamento del dispositivo

1. Inserire la spina **8** in un contatto di sicurezza-presa installato correttamente.
2. Accendere il dispositivo, mettendo l'interruttore on/off **9** in posizione **I**.  
Il contenitore dello zucchero **2** inizia a ruotare e a riscaldarsi.
3. Lasciare che il dispositivo funzioni per almeno 3-5 minuti in modo da poter raggiungere la temperatura di esercizio necessaria.
4. Rimettere l'interruttore on/off in posizione **0** e aspettare che il contenitore dello zucchero non ruoti più.

## Preparazione dello zucchero filato

### **⚠ AVVERTIMENTO!**

### **Pericolo di lesioni!**

L'uso non conforme del dispositivo può causare lesioni.

- Tenere mani e viso a debita distanza dal contenitore dello zucchero e dalla vaschetta.
- Non toccare mai il contenitore dello zucchero quando questo è in funzione e ruota.
- Non afferrare mai la parte interne del contenitore a mani nude quando il dispositivo è in funzione.
- Per avvolgere lo zucchero filato utilizzare solo gli appositi bastoncini di bambù.
- Assicurarsi che i bastoncini di bambù non possano cadere nel contenitore.
- Prima del consumo, per non bruciarsi, lasciare raffreddare leggermente lo zucchero filato.

### **AVVISO!**

### **Pericolo di danneggiamento!**

L'utilizzo inappropriato del dispositivo potrebbe causare il suo danneggiamento.

- Non riempire mai il contenitore dello zucchero fino all'orlo.  
Utilizzare massimo 1 misurino di zucchero per ciclo.

- Non far funzionare il dispositivo in modo continuativo per più di 15 minuti. Spegnerlo e poi aspettare che si raffreddi per 5 minuti prima di riprendere il funzionamento.
- 1. Versare lentamente ca. 1 misurino pieno **6** nella parte centrale del contenitore dello zucchero **2** (vedi **Fig. F**).
- 2. Accendere il dispositivo, mettendo l'interruttore on/off **9** in posizione **I**.  
Il contenitore dello zucchero inizia a ruotare.  
Dopo un breve intervallo di tempo inizia a formarsi lo zucchero filato nel bordo interno del contenitore.
- 3. Inserire i bastoncini di bambù **5** seguendo il movimento circolare del contenitore dello zucchero. Ruotare i bastoncini tra le dita in modo che aderisca lo zucchero filato.
- 4. Sollevare orizzontalmente i bastoncini di bambù sopra al contenitore **3** e ruotarli tra le dita.
- 5. Guidare lentamente i bastoncini di bambù lungo il bordo del contenitore in modo da catturare lo zucchero filato. Continuare a ruotare i bastoncini tra le dita in modo che lo zucchero filato si avvolga attorno a questi (vedi **Fig. G**).  
Lo zucchero è finito quando il dispositivo non genera più zucchero filato.
- 6. Per realizzare altro zucchero filato, spegnere il dispositivo e ripetere le operazioni da 1 a 5.
- 7. Alla fine, spegnere il dispositivo mettendo l'interruttore on/off in posizione **0**.  
Distaccare la spina dalla presa di corrente e lasciare raffreddare il dispositivo prima di pulirlo.

## Risoluzione dei problemi

Problema	Causa/Soluzione
Si è infiltrata dell'acqua nella base.	<ol style="list-style-type: none"> <li>1. Distaccare la spina <b>8</b> dalla presa di corrente.</li> <li>2. Capovolgere la base <b>1</b> e aspettare che si asciughi.</li> <li>3. Far controllare il dispositivo da un tecnico qualificato.</li> </ol>
Lo zucchero si è infiltrato nella base.	<ol style="list-style-type: none"> <li>1. Staccare la spina dalla presa di corrente.</li> <li>2. Lasciare raffreddare il dispositivo.</li> <li>3. Rimuovere il contenitore dello zucchero <b>2</b> dall'albero di azionamento <b>7</b>.</li> <li>4. Capovolgere la base e scuoterla delicatamente in modo da eliminare lo zucchero.</li> </ol>
Il contenitore dello zucchero non ruota.	<ul style="list-style-type: none"> <li>- Assicurarsi che il contenitore dello zucchero sia stato posizionato correttamente sull'albero di azionamento (vedi il capitolo "Montaggio del dispositivo").</li> </ul>
Non si forma alcun zucchero filato.	<ul style="list-style-type: none"> <li>- Pulire accuratamente il contenitore dello zucchero (vedi il capitolo "Pulizia") per eliminare eventuali intasamenti.</li> </ul>

## Pulizia

### AVVERTIMENTO!

### Pericolo di scossa elettrica!

La presenza di umidità nel dispositivo può causare un cortocircuito o una scossa elettrica.

- Prima di pulire, staccare la spina dalla presa di corrente.
- Non immergere mai il dispositivo in acqua o in altri liquidi.
- Prestare attenzione che l'acqua o altri liquidi non penetrino nell'alloggiamento.
- Dopo la pulizia e prima di riutilizzarlo, asciugare accuratamente il dispositivo.

## **AVVISO!**

### **Pericolo di danneggiamento!**

L'uso improprio del prodotto può danneggiarlo.

- Per la pulizia non utilizzare mai detersivi aggressivi, spazzola con setole metalliche o di nylon, né oggetti taglienti o metallici, come ad esempio coltelli, spatole dure e simili. Questi potrebbero danneggiare le superfici.
- Non lavare mai il prodotto nella lavastoviglie. In questo modo potrebbe danneggiarsi.

1. Prima di pulire, staccare la spina **8**.
2. Aspettare che il dispositivo e tutti gli accessori si siano raffreddati completamente.
3. Smontare il dispositivo, rimuovendo il contenitore dello zucchero **2**, il paraspruzzi **4** e il contenitore **3** dalla base **1**.
4. Pulire la base con un panno leggermente umido.
5. Pulire il contenitore dello zucchero con dell'acqua calda in modo da eliminare tutte le tracce di zucchero. Se necessario utilizzare un detersivo neutro. Asciugare completamente il contenitore dello zucchero.
6. Pulire il paraspruzzi, il contenitore e il misurino **6** con dell'acqua calda, una spugna morbida e, se necessario, un detersivo neutro. Alternativamente, le parti possono essere lavate nella lavastoviglie.
7. Dopo la pulizia lasciare che tutte le parti si asciughino completamente prima di riutilizzare il dispositivo.

## Stoccaggio

### AVVISO!

#### Pericolo di danneggiamento!

La conservazione errata del prodotto potrebbe causare il suo danneggiamento.

- Lasciare raffreddare completamente il dispositivo.
  - Conservare il dispositivo in un locale pulito, asciutto, non esposto al gelo e inaccessibile ai bambini.
1. Pulire accuratamente il dispositivo (vedere capitolo "Pulizia").
  2. Riavvolgere il cavo di rete senza che si formino nodi o pieghe.
  3. Conservare i componenti e gli accessori sempre insieme al dispositivo.
  4. Se possibile, imballare il dispositivo nella sua confezione originale.

#### Dati tecnici

Modello:	CCM-500D
Codice articolo:	813639
Tensione:	220-240V~, 50-60Hz
Potenza:	400 W
Classe di protezione	I
Tempo di riscaldamento	ca. 3-5 minuti
Peso:	1,3 kg
Dimensioni (LxPxA):	26 x 27 x 20 cm

#### Dichiarazione di conformità



È possibile richiedere la dichiarazione di conformità CE all'indirizzo riportato nella scheda di garanzia.

## Smaltimento

### Smaltimento dell'imballaggio



Smaltire l'imballaggio differenziandolo. Conferire il cartone e la scatola alla raccolta di carta straccia, avviare la pellicola al recupero dei materiali riciclabili.



Questo simbolo indica come separare correttamente il materiale da imballaggio in modo differenziato.

Smaltire gli imballaggi di carta nell'apposto contenitore di raccolta e quelli di plastica, metallo o materiali leganti nel bidone giallo.

### Smaltimento dell'apparecchio usato

Applicabile nell'Unione Europea e in altri paesi europei con sistemi di raccolta differenziata.



#### **È vietato smaltire i dispositivi usati con i rifiuti domestici!**

Quando il dispositivo non viene più utilizzato, il consumatore è tenuto **per legge a smaltire il dispositivo usato separatamente dai rifiuti domestici**, ad es. portandolo nella piattaforma ecologica del proprio

comune/quartiere. In questo modo viene garantito che i dispositivi

usati vengano smaltiti correttamente e che ciò non abbia alcun impatto negativo sull'ambiente. Per questo motivo, gli elettrodomestici sono contrassegnati con il simbolo riportato sopra.

# Arrivare all'obiettivo in modo veloce e semplice grazie ai codici QR

Non importa se siete alla ricerca di **informazioni relative a prodotti, pezzi di ricambio o accessori**, se cercate **garanzie dei produttori o centri di assistenza** o se desiderate vedere comodamente un **video-tutorial** – grazie ai nostri codici QR riuscirete ad arrivare in modo semplicissimo al vostro obiettivo.

## Cosa sono i codici QR?

I codici QR (QR = Quick Response) sono codici grafici acquisibili mediante la fotocamera di uno smartphone e che contengono per esempio un link ad un sito internet o dati di contatto.

**Il vostro vantaggio:** non si necessita più di dover digitare faticosamente indirizzi internet o dati di contatto!

## Ecco come si fa

Per poter acquisire il codice QR si necessita semplicemente di uno smartphone, aver installato un software che legga i codici QR e di un collegamento internet. Software che leggono i codici QR sono disponibili nello App Store del vostro smartphone e in genere sono gratuiti.

## Provate ora

Basta acquisire con il vostro smartphone il seguente codice QR per ottenere ulteriori informazioni relative al vostro prodotto ALDI.

## Il portale di assistenza ALDI

Tutte le suddette informazioni sono disponibili anche in internet nel portale di assistenza ALDI all'indirizzo [www.aldi.it](http://www.aldi.it).



Eseguendo il lettore di codici QR potrebbero generarsi costi a seconda della tariffa scelta con il vostro operatore mobile a seguito del collegamento ad internet.





IT

**Produttore:**

AHG Wachsmuth & Krogmann mbH  
Lange Mühren 1  
20095 Amburgo  
Germania

**ASSISTENZA POST-VENDITA**

813639

La preghiamo di recarsi nel suo  
punto vendita **ALDI**

MODELLO:  
CCM-500D

06/2022

**3**

**ANNI DI  
GARANZIA**