



Bedienungsanleitung  
Használati útmutató

# FERREX®

## ENDOSKOPKAMERA VIZSGÁLÓKAMERA



Deutsch ..... 2

Magyar ..... 20

# Inhaltsverzeichnis

<b>Lieferumfang</b> .....	<b>3</b>
Komponenten .....	6
<b>Allgemeines</b> .....	<b>7</b>
Bedienungsanleitung lesen und aufbewahren .....	7
Bestimmungsgemäßer Gebrauch .....	7
Zeichenerklärung .....	7
<b>Sicherheit</b> .....	<b>8</b>
Hinweiserklärung .....	8
Allgemeine Sicherheitshinweise .....	8
<b>Erstinbetriebnahme</b> .....	<b>12</b>
Produkt und Lieferumfang prüfen .....	12
Batterien einsetzen/austauschen .....	12
Schwanenhals anbringen .....	13
Micro-SD Karte einlegen (optional) .....	13
<b>Bedienung</b> .....	<b>13</b>
Kamera ein- und ausschalten .....	13
Kamera-LEDs einschalten und regeln .....	13
Kamerabild drehen .....	14
Bild vergrößern .....	14
Displayhelligkeit einstellen .....	14
Bildfarbe ändern .....	14
Bildaufnahme .....	14
Videoaufnahme .....	15
Aufsätze .....	16
<b>Fehlersuche</b> .....	<b>16</b>
<b>Reinigung und Pflege</b> .....	<b>17</b>
<b>Aufbewahrung</b> .....	<b>17</b>
<b>Technische Daten</b> .....	<b>18</b>
<b>Konformitätserklärung</b> .....	<b>19</b>
<b>Entsorgung</b> .....	<b>19</b>
Verpackung entsorgen.....	19
Produkt entsorgen.....	19

# Lieferumfang

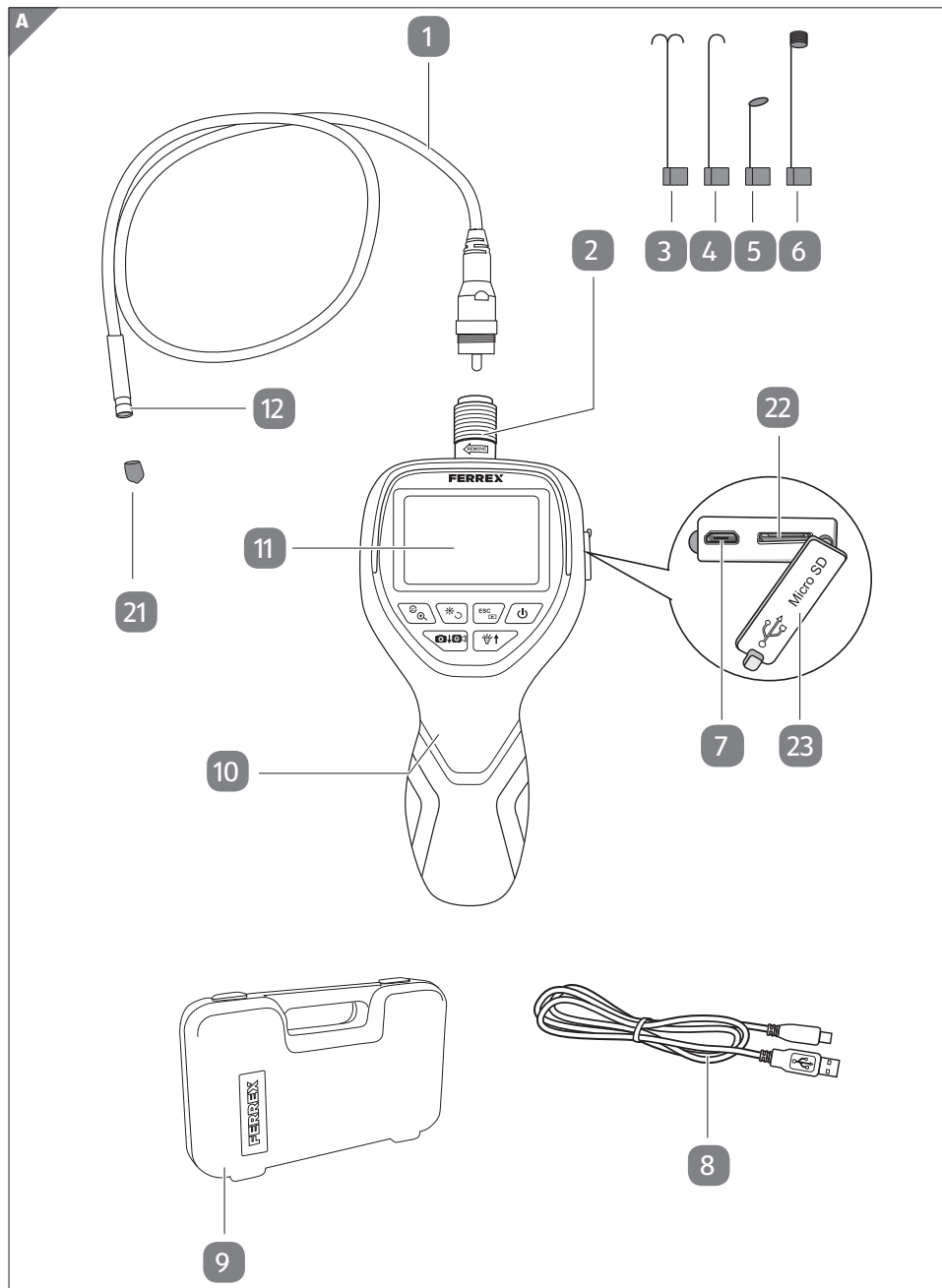

B

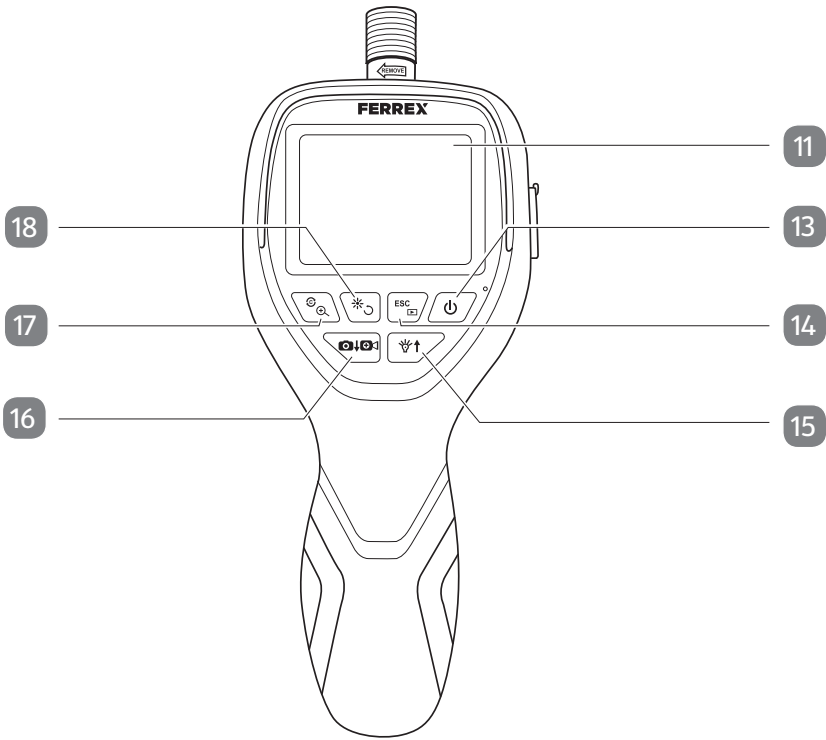

C

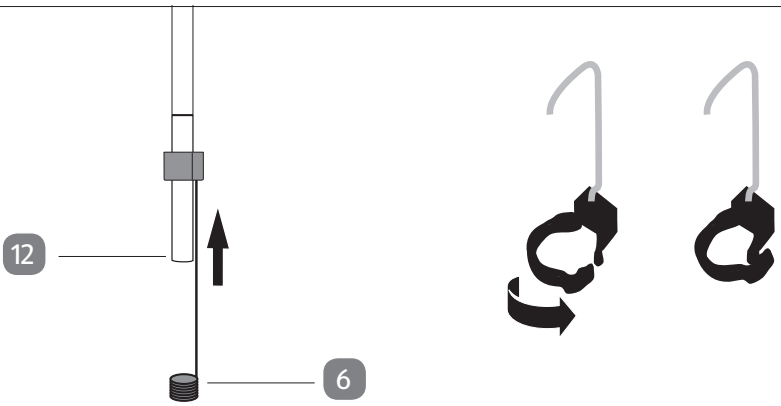

D

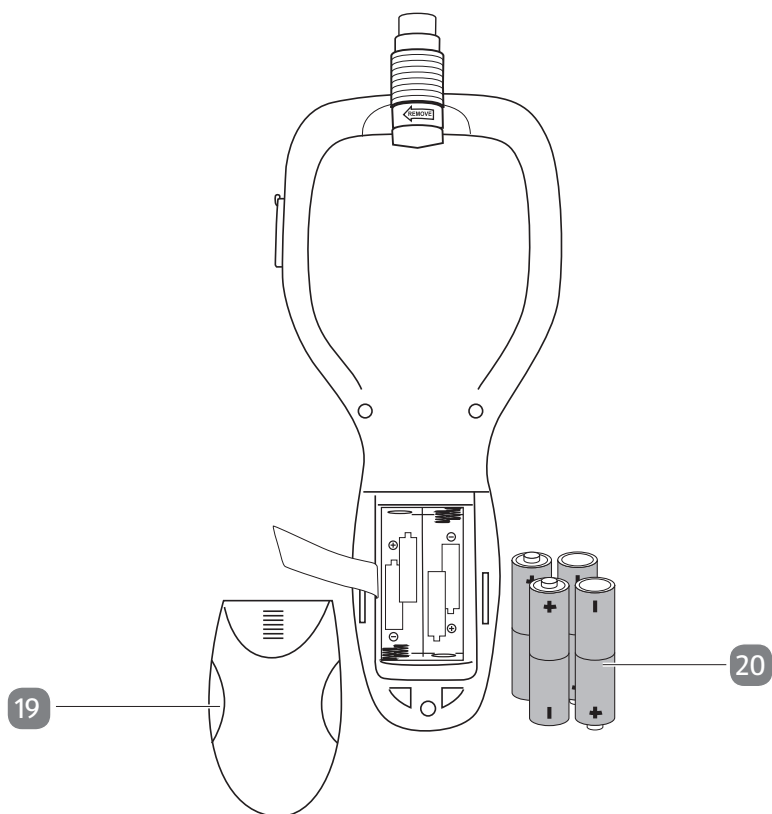

E

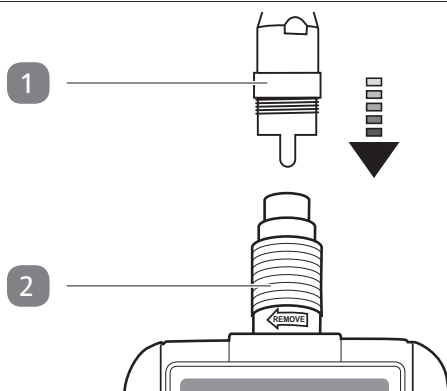

## Komponenten

- |    |                     |    |  |
|----|---------------------|----|--|
| 1  | Schwanenhals        | 13 | Ein/Aus-Taste  |
| 2  | Schraubverbindung   | 14 | Wiedergabe-/Lösch-/Zurück-Taste                      |
| 3  | Doppelhaken         | 15 | LED Helligkeit-/Auswahl-Taste                        |
| 4  | Hakenaufsatz        | 16 | Bild- und Videoaufnahmetaste/<br>Auswahl Taste       |
| 5  | Spiegelaufsatz      | 17 | Umschalttaste für Zoom/Displayfarbe                  |
| 6  | Magnetaufsatz       | 18 | Umschalttaste für Bildrotation/<br>Displayhelligkeit |
| 7  | USB-Anschluss       | 19 | Batteriefachdeckel                                   |
| 8  | USB-Kabel           | 20 | Batterie (Typ LR6/AA), 4x                            |
| 9  | Aufbewahrungskoffer | 21 | Schutzkappe  |
| 10 | Handgerät           | 22 | Micro-SD Karten Slot                                 |
| 11 | Display             | 23 | Abdeckung  |
| 12 | Kamerakopf          |    |  |



Der Lieferumfang beinhaltet vier 1,5-V-Batterien vom Typ LR6.

# Allgemeines

## Bedienungsanleitung lesen und aufbewahren



Diese Bedienungsanleitung gehört zu dieser Endoskop Kamera (im Folgenden nur „Produkt“ genannt). Sie enthält wichtige Informationen zur Inbetriebnahme und Handhabung. Lesen Sie die Bedienungsanleitung, insbesondere die Sicherheitshinweise, sorgfältig durch, bevor Sie das Produkt einsetzen. Die Nichtbeachtung dieser Bedienungsanleitung

kann zu schweren Verletzungen oder zu Schäden am Produkt führen.

Die Bedienungsanleitung basiert auf den in der Europäischen Union gültigen Normen und Regeln. Beachten Sie im Ausland auch landesspezifische Richtlinien und Gesetze.

Bewahren Sie die Bedienungsanleitung für die weitere Nutzung auf. Wenn Sie das Produkt an Dritte weitergeben, geben Sie unbedingt diese Bedienungsanleitung mit.

## Bestimmungsgemäßer Gebrauch

Das Produkt ist ausschließlich zur optischen Untersuchung, Inspektion und Fehlersuche an spannungslosen Anlagen und Einrichtungen und zum Einsatz in wässrigen Flüssigkeiten bis 1 m vorgesehen. Es ist ausschließlich für den Privatgebrauch bestimmt und nicht für den gewerblichen Bereich geeignet.

Verwenden Sie das Produkt nur wie in dieser Bedienungsanleitung beschrieben. Jede andere Verwendung gilt als nicht bestimmungsgemäß und kann zu Sachschäden oder sogar zu Personenschäden führen. Das Produkt ist kein Kinderspielzeug.

Der Hersteller oder Händler übernimmt keine Haftung für Schäden, die durch nicht bestimmungsgemäßen oder falschen Gebrauch entstanden sind.

## Zeichenerklärung

Die folgenden Symbole werden in dieser Bedienungsanleitung, auf dem Produkt oder auf der Verpackung verwendet.



Dieses Symbol gibt Ihnen nützliche Zusatzinformationen zum Zusammenbau oder zum Betrieb.



Konformitätserklärung (siehe Kapitel „Konformitätserklärung“): Mit diesem Symbol gekennzeichnete Produkte erfüllen alle anzuwendenden Gemeinschaftsvorschriften des Europäischen Wirtschaftsraums.



Symbol für Gleichstrom

**IP67**

Das Gerät ist staubdicht und schützt vor zeitweiligem Untertauen bis maximal 1 Meter Wassertiefe für maximal 30 Minuten.

## Sicherheit

### Hinweiserklärung

Die folgenden Symbole und Signalwörter werden in dieser Bedienungsanleitung verwendet.



**WARNUNG!**

Dieses Signalsymbol/-wort bezeichnet eine Gefährdung mit einem mittleren Risikograd, die, wenn sie nicht vermieden wird, den Tod oder eine schwere Verletzung zur Folge haben kann.

**HINWEIS!**

Dieses Signalwort warnt vor möglichen Sachschäden.

### Allgemeine Sicherheitshinweise



**WARNUNG!**

#### **Verletzungsgefahr!**

Das Produkt ist kein medizinisches Gerät. Unsachgemäßer oder fahrlässiger Gebrauch kann schwere Verletzungen zur Folge haben.

- Verwenden Sie das Produkt niemals an Personen oder Tieren.



**WARNUNG!**

#### **Gesundheitsgefahr!**

Abflüsse und Abläufe können giftige, infektiöse oder ätzende Materialien oder Chemikalien enthalten.

- Treffen Sie angemessene Schutzmaßnahmen für den zu inspizierenden Bereich.
- Tragen Sie angemessene persönliche Schutzausrüstung wie Schutzhandschuhe, Schutzbrillen oder Schutzmasken, Atemschutz oder Gesichtsschutz.
- Unterlassen Sie während des Gebrauchs des Produkts das Essen, Trinken oder Rauchen, um die Übertragung oder



Ansteckung durch Keime und Krankheitserreger zu vermeiden.

- Reinigen Sie Ihre Hände und andere betroffene Körperteile gründlich mit heißem Seifenwasser, nachdem Sie das Produkt zur Inspektion von Bereichen mit Abfall, Chemikalien oder Bakterien benutzt haben.
- Reinigen Sie den Schwanenhals nach jeder Anwendung gründlich unter fließendem Wasser.



### **Verletzungsgefahr!**

Unsachgemäßer oder fahrlässiger Gebrauch kann schwere Verletzungen zur Folge haben.

- Blicken Sie nicht in die LED-Beleuchtung des Produktkopfes, da dies zu Blendungen oder Augenschäden führen kann.
- Benutzen Sie das Produkt nicht in Bereichen mit stromführenden Teilen. Es kann zu einem Stromschlag kommen. Vergewissern Sie sich vor Arbeitsbeginn, dass alle Stromkreise im Arbeitsbereich ausgeschaltet und vor unbeabsichtigtem Einschalten gesichert sind.
- Benutzen Sie das Produkt nicht in Bereichen, in denen sie mit beweglichen Teilen in Berührung kommen kann. Verfängt sich der Schwanenhals in beweglichen Teilen, können Schäden oder Verletzungen die Folge sein. Vergewissern Sie sich vor Arbeitsbeginn, dass alle Maschinen im Arbeitsbereich ausgeschaltet und vor unbeabsichtigtem Starten gesichert sind.
- Benutzen Sie das Produkt nicht in explosionsgefährdeten Bereichen (z. B. Kraftstoff- oder Gastanks), da es durch statische Entladung zu einer Verpuffung kommen kann.
- Halten Sie Kinder von dem Produkt und den Aufsätzen fern.
- Lassen Sie Kinder nicht mit den Kleinteilen spielen. Kinder können beim Spielen die Kleinteile verschlucken und daran ersticken.



### **Verletzungsgefahr!**

Batterien enthalten brennbare Stoffe. Wenn Batterien falsch gehandhabt werden, können sie auslaufen, sehr heiß werden, Feuer fangen oder unter bestimmten Umständen explodieren. Das kann zu schweren Verletzungen führen.

- Setzen Sie die Batterien und das Produkt nicht direkter Sonneneinstrahlung aus.
- Versuchen Sie nie, nicht aufladbare Batterien zu laden.
- Batterien dürfen nicht mit anderen Mitteln reaktiviert, auseinandergenommen, ins Feuer geworfen oder kurzgeschlossen werden.
- Bewahren Sie die Batterien außerhalb der Reichweite von Kindern auf. Wenn Kinder oder Haustiere eine Batterie verschlucken, suchen Sie sofort einen Arzt auf.
- Vermeiden Sie den Kontakt von Batteriesäure mit Haut, Augen und Schleimhäuten. Falls Sie mit Batteriesäure in Kontakt kommen, spülen Sie die betroffenen Stellen mit klarem Wasser aus und suchen Sie sofort einen Arzt auf.
- Entfernen Sie Batteriesäure nicht mit bloßen Händen. Nutzen Sie haushaltsübliche Spülhandschuhe.
- Überprüfen Sie den Zustand der Kontakte im Batteriefach und reinigen Sie sie gegebenenfalls.
- Wenn Sie das Produkt länger als einen Monat nicht benutzen, nehmen Sie die Batterien aus dem Produkt heraus.
- Entfernen Sie verbrauchte Batterien und ersetzen Sie die Batterien nur durch denselben Batterietyp.
- Wenn sich das Batteriefach nicht mehr sicher verschließen lässt, verwenden Sie das Produkt nicht mehr und bewahren Sie sie für Kinder unzugänglich auf.
- Entsorgen Sie Batterien bei Ihrer örtlichen Sammelstelle.

**HINWEIS!****Beschädigungsgefahr!**

Unsachgemäßer Umgang mit dem Produkt kann zu Beschädigungen des Produkts führen.

- Setzen Sie das Produkt keinen starken mechanischen Belastungen und Vibrationen aus.
- Knicken Sie den Schwanenhals nicht – beachten Sie den minimalen Biegeradius von 45 mm.
- Halten Sie das Produkt von heißen Flächen und Gegenständen fern.
- Halten Sie nur den Produktkopf und den flexiblen Schwanenhals in spannungslose Flüssigkeiten. Die Eintauchtiefe darf 1 m nicht überschreiten.
- Schützen Sie das Handgerät und das Display vor Feuchtigkeit.
- Vermeiden Sie starke Temperaturschwankungen. Dadurch kann sich in dem Produkt Kondenswasser bilden und Beschädigungen verursachen.
- Verwenden Sie das Produkt nicht mehr, wenn die Kunststoff- oder Metallbauteile des Produkts Risse oder Sprünge haben oder sich verformt haben. Ersetzen Sie beschädigte Bauteile nur durch passende Originalersatzteile.

# Erstinbetriebnahme

## Produkt und Lieferumfang prüfen

### HINWEIS!

### Beschädigungsgefahr!

Wenn Sie die Verpackung unvorsichtig mit einem scharfen Messer oder anderen spitzen Gegenständen öffnen, kann das Produkt schnell beschädigt werden.

– Gehen Sie beim Öffnen sehr vorsichtig vor.

1. Nehmen Sie das Produkt aus der Verpackung.
2. Prüfen Sie, ob die Lieferung vollständig ist (siehe **Abb. A**).
3. Kontrollieren Sie, ob das Produkt oder die Einzelteile Schäden aufweisen. Ist dies der Fall, benutzen Sie das Produkt nicht. Wenden Sie sich über die auf der Garantiekarte angegebene Serviceadresse an den Hersteller.

## Batterien einsetzen/austauschen



### Explosionsgefahr!

Bei unsachgemäßem Auswechseln der Batterie besteht Explosionsgefahr.

- Ersetzen Sie die Batterien in dem Produkt nur durch Batterien desselben Typ.
- Neue und gebrauchte Batterien dürfen nicht gemischt werden.

Zum Betrieb des Produkts benötigen Sie vier Batterien **20**, Typ LR6/AA mit 1,5 Volt (im Lieferumfang enthalten).

In folgenden Situationen müssen Sie die Batterien einsetzen bzw. austauschen:

- bei der Erstinbetriebnahme,
- wenn sich das Produkt nicht mehr einschalten lässt.

Das Batteriefach befindet sich auf der Rückseite des Produkts:

1. Nehmen Sie den Batteriefachdeckel **19** ab (siehe **Abb. D**).
2. Entfernen Sie ggf. die alten Batterien (beachten Sie die Hinweise im Kapitel „Entsorgung“).

3. Setzen Sie vier neue Batterien gemäß der Abbildung in das Batteriefach ein. Achten Sie dabei auf die Polung der Batterien.
4. Schließen Sie den Batteriefachdeckel wieder, sodass er einrastet.

## Schwanenhals anbringen

1. Bringen Sie den Schwanenhals **1** am Handgerät **10** an.
2. Schrauben Sie den Schwanenhals mit der am Handgerät angebrachten Schraubverbindung **2** fest (siehe **Abb. E**).

## Micro-SD Karte einlegen (optional)

1. Öffnen Sie die Abdeckung **23**.
2. Stecken Sie die Micro-SD Karte in den dafür vorgesehenen Slot **22**.
3. Verschließen Sie den Slot mit der Abdeckung **23**.

## Bedienung



Der Produktkopf, die LEDs und der Schwanenhals sind wasserdicht konzipiert und können vollständig unter Wasser getaucht werden. Daher eignet sich das Produkt z. B., um einen verlorenen Ring in einem Abflussrohr wiederzufinden.

## Kamera ein- und ausschalten

- Zum Einschalten drücken und halten Sie die Ein-/Aus-Taste **13**.
- Zum Ausschalten drücken und halten Sie erneut die Ein-/Aus-Taste, bis das Display abschaltet.

## Kamera-LEDs einschalten und regeln

Das Produkt ist mit einer LED-Beleuchtung im Kamerakopf **12** ausgestattet. Sie können die Leuchtstärke entsprechend der Arbeitsumgebung regeln und so auch dunkle Bereiche einsehen.

- Mit jedem kurzen Druck auf die Taste für Leuchtstärke (LEDs) **15** erhöhen Sie die Leuchtstärke, bis der maximale Wert erreicht ist.
- Ein erneuter Tastendruck schaltet die LEDs vollständig aus.
- Halten Sie die Taste **15** gedrückt, um graduell zu dimmen.

Stellen Sie die Leuchtstärke so ein, dass das Bild auf dem Display **11** nicht zu hell und nicht zu dunkel erscheint.

## Kamerabild drehen

Sie können das Bild auf dem Display **11** drehen. Dies kann die Darstellung verbessern, wenn der Kamerakopf **12** z. B. durch mehrere Biegungen eines Rohres geführt wurde.

- Um die Darstellung zu verändern, drücken Sie die Taste für Displayhelligkeit/Bildrotation **18** kurz, mehrfach hintereinander, bis das Bild die gewünschte Ausrichtung hat.

## Bild vergrößern

Sie können das Bild auf dem Display **11** um zwei Stufen digital vergrößern (zoomen):

- Um die Vergrößerung zu verändern, drücken Sie kurz die Umschalttaste für Zoom/Displayfarbe **17**. Die Vergrößerung verändert sich wie folgt:
  - 1. Tastendruck: Bild ist 2-fach vergrößert.
  - 2. Tastendruck: Bild ist 3-fach vergrößert.
  - 3. Tastendruck: Bild wird unverändert dargestellt.

Nach dem Aus- und Einschalten der Kamera wird das Bild unverändert dargestellt.

## Displayhelligkeit einstellen

- Halten Sie die Taste für die Displayhelligkeit gedrückt **18**, um die Helligkeit zu wechseln. Lassen Sie die Taste los, um die gewünschte Einstellung beizubehalten.

## Bildfarbe ändern

Sie können die Display-Bildfarbe zwischen Farb- und Schwarz-Weiß-Darstellung umschalten.

- Halten Sie die Taste für Zoom und Farbwechsel **17** gedrückt, um zwischen Schwarzweiß und Farbdarstellung zu wechseln.

## Bildaufnahme

1. Schalten Sie die Kamera mit der Ein-/Aus-Taste **13** ein.
2. Die Kamera befindet sich im Aufnahme-Modus. Um ein Foto aufzunehmen, drücken Sie kurz die Bild- und Videoaufnahme -Taste **16**.
3. Durch kurzes Drücken der Wiedergabe-/Lösch-/Zurück-Taste **14**, gelangen Sie in den Wiedergabe-Modus.
4. In diesem Modus können Sie sich durch Betätigen der beiden Auswahl-Tasten **15** und **16** die gespeicherten Aufnahmen nacheinander anzeigen lassen.
5. Um das jeweils angezeigte Foto zu löschen, drücken Sie die Wiedergabe-/Lösch-/Zurück-Taste für zwei Sekunden.

6. Wählen Sie dann mit den Auswahl-Tasten **15** und **16** DELETE Und bestätigen Sie mit der Ein-/Aus-Taste **13**. Wählen Sie mit den Auswahl-Tasten Löschen des Einzelbildes (delete current) oder aller Bilder (Delete All) und bestätigen Sie die Auswahl mit der Ein-/Aus-Taste **13**.
7. Um den Wiedergabe-Modus zu verlassen und zurück in den Aufnahme-Modus zu gelangen, drücken Sie erneut kurz die Wiedergabe-/Lösch-/Zurück-Taste **14**.

## Videoaufnahme

1. Stellen Sie sicher, dass eine Speicherkarte in die Kamera eingelegt ist.
2. Schalten Sie die Kamera mit der Ein-/Aus-Taste **13** ein.
3. Durch Gedrückthalten der Bild- und Videoaufnahmetaste **16** nehmen Sie ein Video auf. Um die Aufnahme zu beenden, lassen Sie die Taste los.
4. Durch kurzes Drücken der Wiedergabe-/Lösch-/Zurück-Taste **14**, gelangen Sie in den Wiedergabe-Modus.
5. In diesem Modus können Sie sich durch Betätigen der beiden Auswahl-Tasten **15** und **16** die gespeicherten Aufnahmen nacheinander anzeigen lassen.
6. Um das jeweils angezeigte Video zu löschen, drücken Sie die Wiedergabe-/Lösch-/Zurück-Taste für zwei Sekunden.
7. Wählen Sie dann mit den Auswahl-Tasten **15** und **16** DELETE Und bestätigen Sie mit der Ein-/Aus-Taste **13**. Wählen Sie mit den Auswahl-Tasten Löschen des Einzelvideos (delete current) oder aller Videos (Delete All) und bestätigen Sie die Auswahl mit der Ein-/Aus-Taste **13**.
8. Um den Wiedergabe-Modus zu verlassen und zurück in den Aufnahme-Modus zu gelangen, drücken Sie erneut kurz die Wiedergabe-/Lösch-/Zurück-Taste **14**.
9. Sie können sich die Aufnahmen auf einem Endgerät anzeigen lassen und hochladen, indem Sie den breiten Stecker des USB-Kabels **8** mit dem Endgerät und den schmalen Stecker mit dem USB-Anschluss **7** der Kamera verbinden. Schalten Sie dabei die Kamera aus, wenn Sie sie mit dem USB-Anschluss verbinden. Schalten Sie anschließend die Kamera wieder ein und laden Sie die Aufnahmen herunter.



Um die Batterie zu schonen, wird das Bild auf dem Display ausgeschaltet, solange das USB-Kabel eingesteckt und die Kamera mit dem Endgerät verbunden ist.

## Aufsätze

Mit der Kamera werden vier verschiedene Aufsätze geliefert, die Sie am Kamerakopf **12** befestigen können:

der Doppelhaken **3**, der Hakenaufsatz **4**, der Spiegelaufsatz **5** und der Magnetaufsatz **6**.

Der Magnetaufsatz und die beiden Hakenaufsätze sind ideal zum Bergen von Objekten (z. B. Ringe). Mit dem Spiegelaufsatz können Sie nicht erreichbare Umgebungen einsehen. So befestigen Sie den gewünschten Aufsatz am Kamerakopf:

- Schieben Sie einen Aufsatz über den Kamerakopf (siehe **Abb. C**). Über der Aussparung drücken Sie das schwarze Befestigungsmodul unten am Aufsatz leicht zusammen, bis es eingehakt ist.

## Fehlersuche

Problem	Mögliche Ursache	Problembeseitigung
Die Kamera funktioniert nicht.	Die Batterien <b>20</b> sind leer oder nicht richtig eingesetzt.	Prüfen Sie die Batterien und ersetzen Sie sie ggf.
	Die Kamera ist nicht eingeschaltet.	Drücken Sie die Ein-/Aus-Taste <b>13</b> .
Fotos/Videos können nicht gelöscht werden.	Die Wiedergabe-/Lösch-/Zurück-Taste <b>14</b> wurde nur kurz gedrückt.	Drücken Sie die Wiedergabe-/Lösch-Taste für zwei Sekunden.
Die Bildfarbe kann nicht geändert werden, stattdessen wird das Bild vergrößert.	Die Umschalttaste für Bildfarbe/Bildvergrößerungstaste <b>17</b> wurde zu kurz gedrückt.	Halten Sie die Umschalttaste für Bildfarbe/Bildvergrößerungstaste so lange gedrückt, bis sich die Bildfarbe ändert.
Das Bild auf dem Display <b>11</b> ist zu hell oder zu dunkel.	Die Leuchtstärke der LED-Beleuchtung wurde nicht der Arbeitsumgebung angepasst.	Passen Sie mithilfe der Taste für Leuchtstärke (LEDs)/Auswahl-Taste <b>15</b> die LED-Beleuchtung der Umgebung an.
Die Fotos können nicht hochgeladen werden.	Das USB-Kabel <b>8</b> ist nicht richtig angeschlossen.	Stellen Sie sicher, dass das USB-Kabel richtig in die Kamera und das Endgerät eingesteckt ist.



# Reinigung und Pflege

## HINWEIS!

### Beschädigungsgefahr!

Unsachgemäßer Umgang mit dem Produkt kann zu Beschädigungen des Produkts führen.

- Verwenden Sie keine aggressiven Reinigungsmittel, Bürsten mit Metall- oder Nylonborsten sowie keine scharfen oder metallischen Reinigungsgegenstände wie Messer, harte Spachtel und dergleichen. Diese können die Oberflächen beschädigen.
- Tauchen Sie das Handgerät mit dem Display niemals in Wasser oder andere Flüssigkeiten.
  1. Wischen Sie das Produkt mit einem leicht angefeuchteten Tuch ab. Lassen Sie alle Teile danach vollständig trocknen.

## Aufbewahrung

Wenn Sie die Kamera längere Zeit nicht benutzen,

1. reinigen Sie die Kamera,
2. entfernen Sie die Batterien **20** und setzen Sie die Schutzkappe **21** auf den Kamerakopf **12**,
3. legen Sie die Kamera und die Zubehörteile in den Aufbewahrungskoffer **9**.

Alle Teile müssen vor dem Aufbewahren vollkommen trocken sein.

- Bewahren Sie das Produkt stets an einem trockenen Ort auf.
- Schützen Sie das Produkt vor direkter Sonneneinstrahlung.
- Lagern Sie das Produkt für Kinder unzugänglich, sicher verschlossen und bei einer Lagertemperatur zwischen 5 °C und 20 °C (Zimmertemperatur).

## Technische Daten

Modell:	99D7MAX
Sensor:	1/9 MOS
Kameraauflösung:	640 × 480
Displayauflösung:	720 × 320
IP Schutzart Kamerakopf:	IP67
Schwanenhals:	115 cm
Umgebungstemperatur:	-10 °C bis +40 °C
Betriebsluftfeuchtigkeit:	15 % – 85 % RH
Gewicht Handgerät:	ca. 220 g
Gewicht Kamerakopf:	ca. 88 g
Batterien:	4 × AA/LR6 1,5 V
Interner Speicher:	8 MB

# Konformitätserklärung



Die EU-Konformitätserklärung kann unter der in der Garantiekarte angeführten Adresse angefordert werden.

## Entsorgung

### Verpackung Entsorgung



Entsorgen Sie die Verpackung sortenrein. Geben Sie Pappe und Karton zum Altpapier, Folien in die Wertstoffsammlung.



Die Bestandteile der Verpackung müssen für die Entsorgung sortiert werden: Papier in die Altpapiertonne, Kunststoff in die gelbe Tonne.

### Produkt entsorgen

(Anwendbar in der Europäischen Union und anderen europäischen Staaten mit Systemen zur getrennten Sammlung von Wertstoffen)



#### **Altgeräte dürfen nicht in den Hausmüll!**

Sollte das Produkt einmal nicht mehr benutzt werden können, so ist jeder



Verbraucher **gesetzlich verpflichtet, Altgeräte getrennt vom Hausmüll,**

z. B. bei einer Sammelstelle seiner Gemeinde/seines Stadtteils, abzugeben.

Damit wird gewährleistet, dass Altgeräte fachgerecht verwertet und negative Auswirkungen auf die Umwelt vermieden werden. Deswegen sind Elektrogeräte mit dem hier abgebildeten Symbol gekennzeichnet.



#### **Batterien und Akkus dürfen nicht in den Hausmüll!**

Als Verbraucher sind Sie gesetzlich verpflichtet, alle Batterien und Akkus, egal ob sie Schadstoffe\* enthalten oder nicht, bei einer Sammelstelle in Ihrer Gemeinde/Ihrem Stadtteil oder im Handel abzugeben, damit sie einer umweltschonenden Entsorgung zugeführt werden können.

Geben Sie das Produkt vollständig (mit der Batterie) und nur in entlademem Zustand an Ihrer Sammelstelle ab!

\*gekennzeichnet mit: Cd = Cadmium, Hg = Quecksilber, Pb = Blei

# Tartalomjegyzék

<b>A csomag tartalma .....</b>	<b>20</b>
Alkatrészek .....	24
<b>Általános tudnivalók .....</b>	<b>25</b>
Olvassa el és őrizze meg a használati útmutatót .....	25
Rendeltetésszerű használat .....	25
Jelmagyarázat .....	25
<b>Biztonság .....</b>	<b>26</b>
Jelzőszavak magyarázata .....	26
Általános biztonsági utasítások .....	26
<b>Első üzembe helyezés .....</b>	<b>30</b>
A termék és a csomag tartalmának ellenőrzése .....	30
Elemek behelyezése/cseréje .....	30
Hattyúnyak felszerelése .....	31
Helyezze be a mikro-SD-kártyát (választható lehetőség) .....	31
<b>Kezelés .....</b>	<b>31</b>
A kamera be- és kikapcsolása .....	31
A LED kameralámpák bekapcsolása és szabályozása .....	31
A kamerakép forgatása .....	32
Képnagyítás .....	32
A kijelzőfény beállítása .....	32
A képszín módosítása .....	32
Képfelvétel .....	32
Videófelvétel .....	33
Tartozékok .....	34
<b>Hibakeresés .....</b>	<b>34</b>
<b>Tisztítás és ápolás .....</b>	<b>35</b>
<b>Tárolás .....</b>	<b>35</b>
<b>Műszaki adatok .....</b>	<b>36</b>
<b>Megfelelőségi nyilatkozat .....</b>	<b>37</b>
<b>Hulladékkezelés .....</b>	<b>37</b>
Csomagolás leselejtezése .....	37
A termék leselejtezése .....	37

# A csomag tartalma

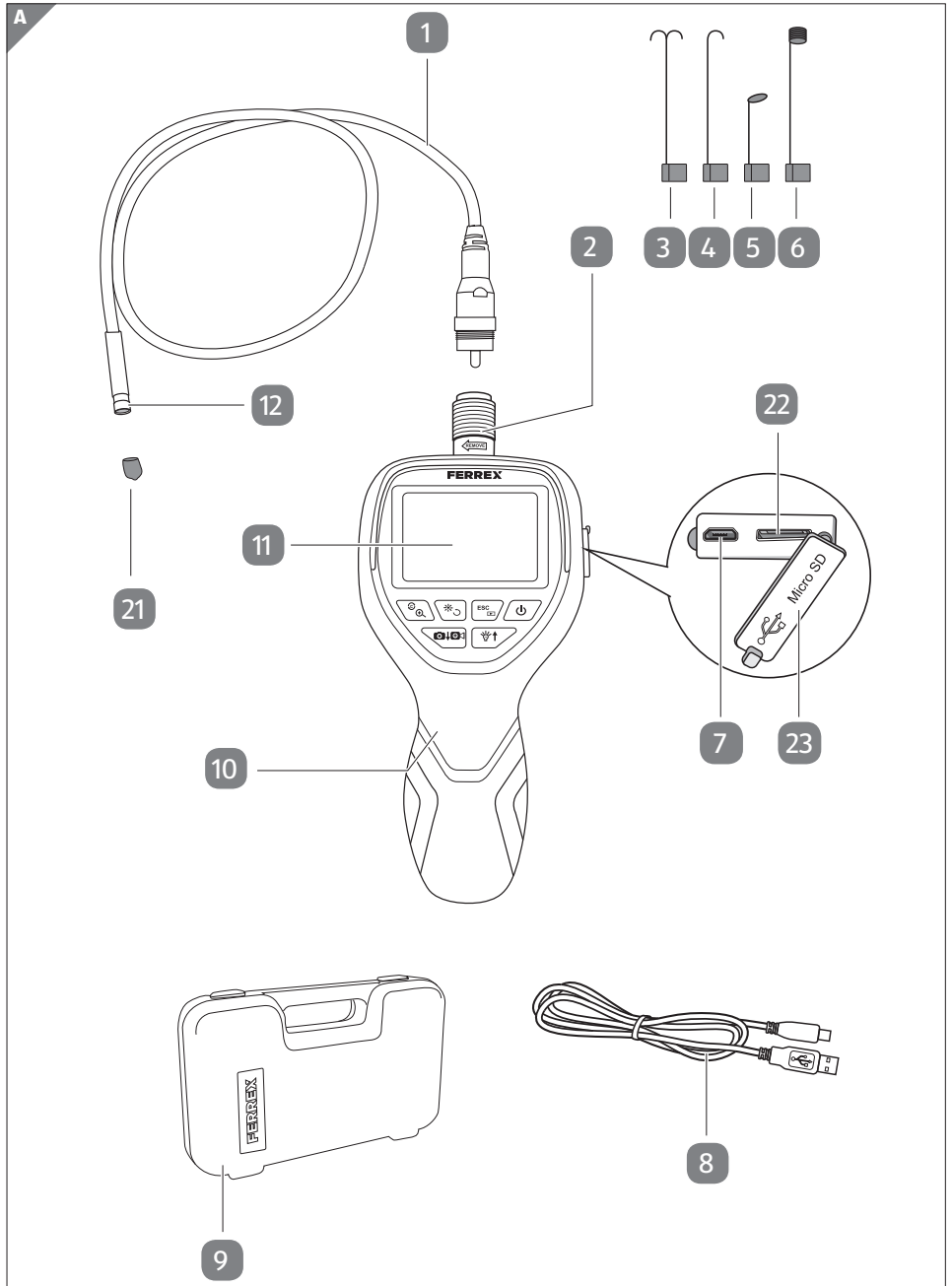

B

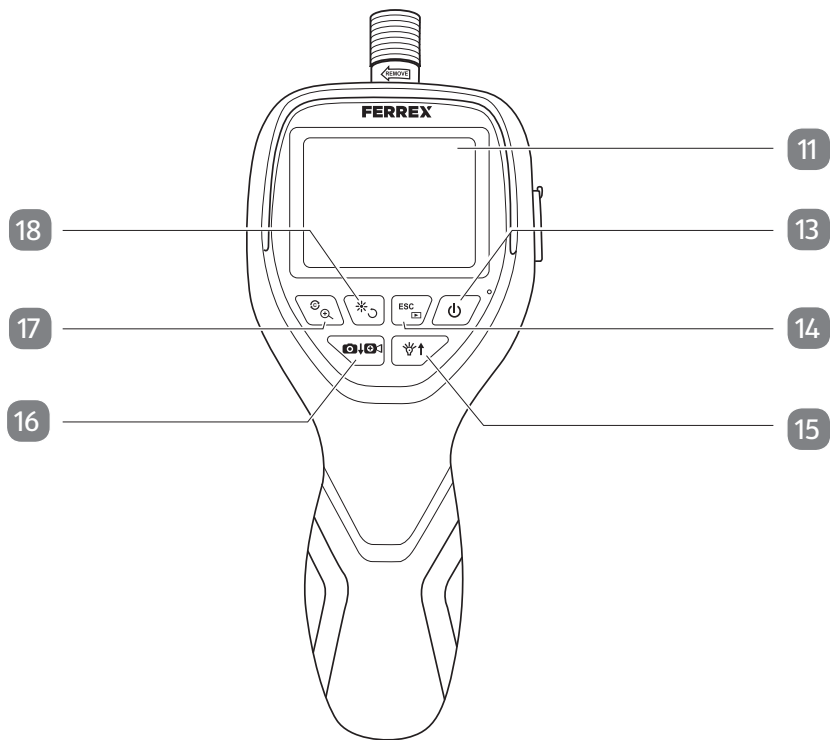

C

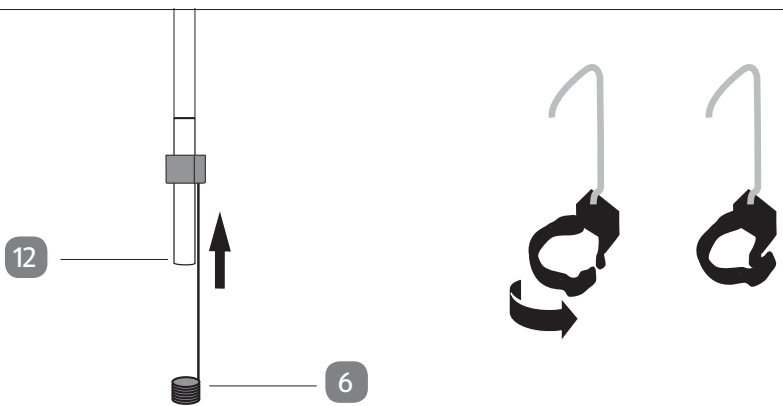

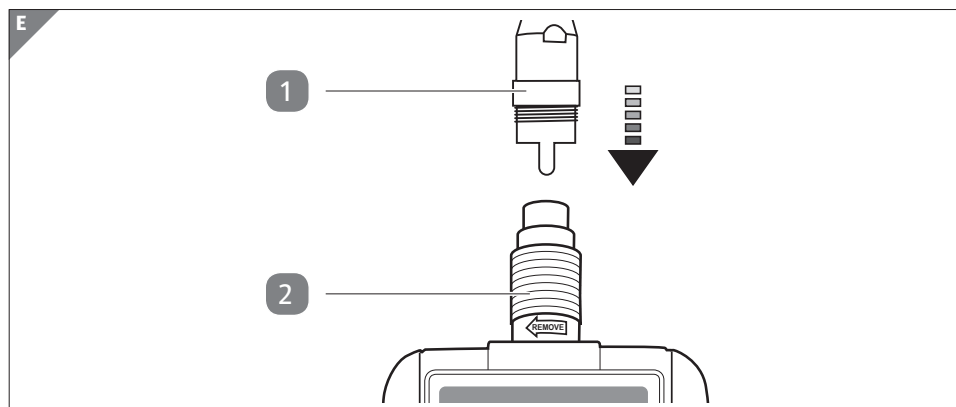
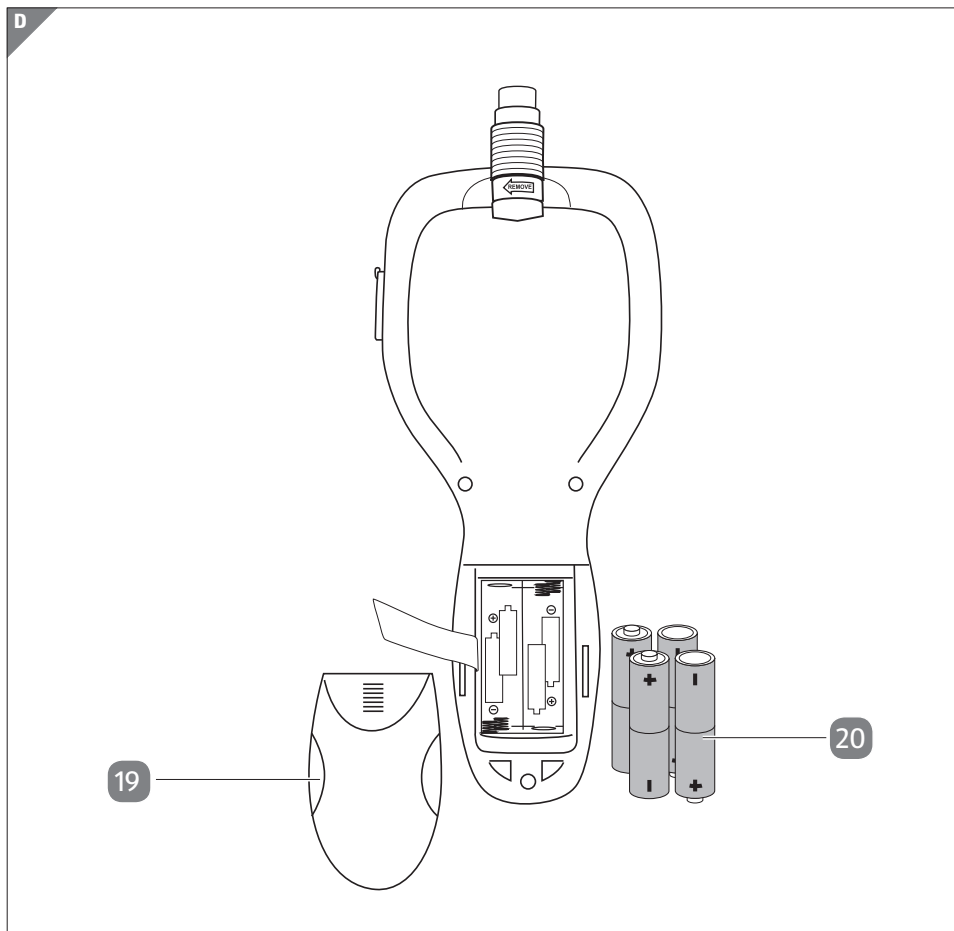

## Alkatrészek

- 1 Hattyúnyak
- 2 Csavarkötés
- 3 Duplakampó
- 4 Horogrögztő
- 5 Tükörrögztő
- 6 Mágnesrögztő
- 7 USB csatlakozó
- 8 USB kábel
- 9 Tárolótok
- 10 Kézi eszköz
- 11 Kijelző
- 12 Kamerafej
- 13 Be-/kikapcsoló
- 14 Lejátszás-/Törlés-/Visszalépés-gomb
- 15 LED Fényerő-/Kiválasztás-gomb
- 16 Kép- és videófelvétel-gomb/  
Kiválasztás-gomb
- 17 Váltógomb Nagyítás/Kijelzőszín
- 18 Váltógomb Képforgatás/  
Kijelző-fényerősség
- 19 Elemrekesz fedele
- 20 Elem (típus: LR6/AA), 4×
- 21 Védősapka
- 22 Mikro-SD-kártyák
- 23 Nyílászáró



A csomag négy darab 1,5 V-os, LR6 típusú elemet tartalmaz.



# Általános tudnivalók

## Olvassa el és őrizze meg a használati útmutatót



Ez a használati útmutató ehhez a vizsgálókamerához (a továbbiakban: „termék”) tartozik. Fontos tudnivalókat tartalmaz az üzembe helyezéssel és a kezeléssel kapcsolatban.

A termék használatba vétele előtt figyelmesen olvassa el a használati útmutatót, különös tekintettel a biztonsági utasításokra. A használati útmutatóban foglaltak figyelmen kívül hagyása súlyos sérülésekhez vagy a termék károsodásához vezethet.

A használati útmutató az Európai Unióban érvényes szabványokon és előírásokon alapszik. Vegye figyelembe az adott ország irányelveit és törvényeit is.

Őrizze meg a használati útmutatót későbbi használatra. Ha a terméket továbbadja, feltétlenül adja át a használati útmutatót.

## Rendeltetészerű használat

A terméket kizárólag feszültségmentes készülékek és berendezések optikai vizsgálatához, ellenőrzéséhez és hibakereséshez, valamint legfeljebb 1 m mélységű vizes folyadékokhoz tervezték. Kizárólag magáncélú felhasználásra készült, ipari és kereskedelmi célokra nem alkalmas.

A terméket kizárólag a használati útmutatóban leírtak szerint használja. Bármely egyéb módon történő nem rendeltetészerű felhasználásnak minősül, és anyagi kárhoz vagy akár személyi sérüléshez vezethet. A termék nem gyermekjáték.

A gyártó és a kereskedő nem vállal felelősséget a termék nem rendeltetészerű vagy helytelen használatából eredő károkért.

## Jelmagyarázat

A használati útmutatóban, a terméken vagy a csomagoláson az alábbi jelöléseket használjuk.



Ez a jelzés az összeszereléssel vagy a kezeléssel kapcsolatos hasznos információkkal szolgál.



Megfelelőségi nyilatkozat (lásd: „Megfelelőségi nyilatkozat” fejezet): Az ezzel a jelzéssel ellátott termékek az Európai Gazdasági Térségben alkalmazandó összes közösségi szabálynak eleget tesznek.



Egyenáram jele

# IP67

A készülék porálló, és legfeljebb 1 méter mélységig, legfeljebb 30 percig véd az ideiglenes vízbe merülés ellen.

## Biztonság

### Jelzőszavak magyarázata

A használati útmutatóban az alábbi jelzéseket és figyelemfelhívó szavakat használjuk.



Ez a figyelmeztető jelzés/szó olyan közepes kockázatú veszélyre hívja fel a figyelmet, amelynek figyelmen kívül hagyása súlyos sérülést vagy halált okozhat.

**ÉRTESÍTÉS!**

Ez a jelzőszó a lehetséges anyagi károokra figyelmeztet.

### Általános biztonsági utasítások



#### Sérülésveszély!

A termék nem orvosi készülék. Szakszerűtlen vagy figyelmetlen használata súlyos sérülésekhez vezethet.

- Soha ne alkalmazza a terméket személyeken vagy állatokon.



#### Egészségügyi kockázat!

A kiáramló folyadékok mérgező, fertőző vagy maró anyagokat, vegyszereket tartalmazhatnak.

- Tegye meg a vizsgálandó felületnek megfelelő óvintézkedéseket.
- Használjon megfelelő védőfelszerelést, vagyis védőkesztyűt, védőszemüveget vagy védőmaszkot, légzésvédelmi maszkot vagy arcvédő maszkot.
- A baktériumok és más kórokozók fertőzéseinek elkerülése

érdekében a termék használata közben tartózkodjon az étkezéstől, ivástól vagy dohányzástól.

- Alaposan tisztítsa meg kezeit és más testrészeit forró szappanos vízzel, miután a termékkel hulladék, vegyszerek vagy baktériumok vizsgálatát végezte.
- Minden használat után tisztítsa meg a hattyúnyakat alaposan, folyó vízben.



### **Sérülésveszély!**

A szakszerűtlen vagy figyelmetlen használat súlyos sérülésekhez vezethet.

- Ne nézzen bele a kamerafej LED fényébe, mert az vakságot vagy szemsérüléseket okozhat.
- Ne használja a terméket olyan területeken, amelynek részei feszültség alatt állnak, mert ez áramütéshez vezethet. A munka megkezdése előtt győződjön meg arról, hogy a munkaterületen minden áramkör ki van kapcsolva, és ezek nem szándékolt bekapcsolása ki van zárva.
- Ne használja a terméket olyan területeken, amelyekben mozgó tárgyakkal érintkezhet. Ha a hattyúnyak elakad a mozgó tárgyokban, ez károkhoz vagy sérülésekhez vezethet. A munka megkezdése előtt győződjön meg arról, hogy a munkaterületen minden készülék ki van kapcsolva, ezek nem szándékolt bekapcsolása ki van zárva.
- Ne használja a terméket robbanásveszélyes területeken (pl. üzemanyag- vagy gáztartályok közelében), mert ez statikus kisülés esetén robbanáshoz vezethet.
- Tartsa a terméket és a tartozékait gyermekektől távol.
- Ne hagyja, hogy a gyermekek a játszanak az apró alkatrészekkel. A gyermekek játék közben lenyelhetik az apró alkatrészeket, ami fulladáshoz vezethet.



### **Sérülésveszély!**

Az elemek gyúlékony anyagokat tartalmaznak. Az elemek helytelen használat esetén kifolyhatnak, felforrósodhatnak, begyulladhatnak, vagy bizonyos körülmények között felrobbanhatnak. Mindezek súlyos sérülésekhez vezethetnek.

- Óvja az elemeket és a terméket a közvetlen napsugárzástól.
- Soha ne próbálja meg a nem tölthető elemeket feltölteni.
- Az elemeket nem szabad egyéb eszközökkel reaktiválni, szétszerelni, tűzbe hajítani vagy rövidre zárni.
- Tárolja az elemeket gyermekek számára nem elérhető helyen. Ha egy gyermek vagy egy háziállat lenyel egy elemet, azonnal forduljon vele orvoshoz.
- Kerülje az elemekből kiszivárgó savval történő érintkezést a bőrön, szemén és nyálkahártyán keresztül. Ha elemfolyadékkal érintkezik, öblítse ki tiszta vízzel az érintett felületeket, és azonnal forduljon orvoshoz.
- Ne tisztítsa le az elemfolyadékot puszta kézzel. Használjon háztartási mosogatókesztyűt.
- Ellenőrizze az elemrekeszben lévő csatlakozásokat, és alkalmanként tisztítsa meg őket.
- Ha a terméket egy hónapnál hosszabb ideig nem használja, vegye ki belőle az elemeket.
- Távolítsa el a használt elemeket, és kizárólag ugyanolyan típusú elemekkel pótolja őket.
- Ha az elemrekesz már nem zárható le teljesen, ne használja többet a terméket, és őrizze meg gyermekek számára nem elérhető helyen.
- Selejtezze le az elemeket a közelében lévő gyűjtőállomáson.

## ÉRTESÍTÉS!

### **Kárveszély!**

A termék szakszerűtlen használata a termék károsodásához vezethet.

- Ne tegye ki a terméket erős mechanikai ütközésnek vagy rengésnek.
- Ne hajlítsa meg a hattyúnyakat – ügyeljen a minimális 45 mm-es hajlítási sugárra.
- Tartsa távol a terméket forró felületektől és tárgyaktól.
- Csak a termékfejet és a rugalmas hattyúnyakat merítse feszültségmentes folyadékba. A merülés mélysége nem haladhatja meg a 1 m-t.
- Óvja a kézi eszközt és a kijelzőt a nedvességtől.
- Óvja a terméket az erős hőmérséklet-ingadozásoktól, mert azok hatására a termék belsejében páralecsapódás keletkezhet, amely károsodáshoz vezethet.
- Ne használja többet a terméket, ha a termék műanyag- és fémmalkatrészein repedések vagy szilánkok vannak, vagy az alkatrészek el vannak deformálódva. Kizárólag a megfelelő, eredeti pótalkatrészekkel pótolja a sérült alkatrészeket.

## Első üzembe helyezés

### A termék és a csomag tartalmának ellenőrzése

#### ÉRTESÍTÉS!

#### Kárveszély!

A csomagolás éles késsel vagy hegyes tárggyal történő figyelmetlen kinyitása során a termékben könnyen kárt tehet.

– A csomagolás felbontása során elővigyázatosan járjon el.

1. Vegye ki a terméket a csomagolásból.
2. Ellenőrizze, hogy a csomag tartalma hiánytalan-e (lásd: **A ábra**).
3. Ellenőrizze, hogy a termék vagy az alkatrészek nem sérültek vagy hibásak. Sérülés vagy hiba esetén ne használja a terméket. Forduljon a gyártóhoz a garanciakártyán megadott ügyfélszolgálat címén.

### Elemek behelyezése/cseréje



#### Robbanásveszély!

Az elemek szakszerűtlen cseréje esetén robbanás veszélye állhat fenn.

- A termékben lévő elemeket kizárólag azonos típusú elemekkel pótolja.
- Az új és használt akkumulátorokat nem szabad összekeverni.

A termék használatához négy elemre van szüksége **20** 1,5 Volt-os, LR6/AA típusú elemek (ezek a csomagban megtalálhatók).

Az alábbi esetekben használja / cserélje ki az elemeket:

- az első üzembe helyezés során,
- ha a terméket nem lehet bekapcsolni.

Az elemrekesz a termék hátlapján található:

1. Vegye le az elemrekesz fedelét **19** (lásd: **D ábra**).
2. Szükség esetén távolítsa el az elemeket (ügyeljen a „Hulladékkezelés” fejezetben leírt utasításokra).

3. Helyezzen négy elemet az elemrekeszbe az ábrának megfelelő módon. Eközben ügyeljen az elemek polaritására.
4. Ismét zárja le az elemrekesz fedelét úgy, hogy az kattanjon.

## Hattyúnyak felszerelése

1. Szerelje fel a hattyúnyakat **1** a kézi **10** eszközre.
2. Rögzítse fel a hattyúnyakat a kézi eszközön lévő csavarkötővel **2** (lásd: **E ábra**).

## Helyezze be a mikro-SD-kártyát (választható lehetőség)

1. Nyissa fel a burkolatot **23**.
2. Dugja a mikro-SD-kártyát az arra tervezett nyílásba **22**.
3. Zárja le a nyílást a fedéllel **23**.

## Kezelés



A kamerafejet, a LED lámpákat és a hattyúnyakat vízállóknak tervezték, így ezek akár teljesen víz alá kerülhetnek. Ezért a termék pl. egy lefolyócsőben elveszett gyűrű megtalálására is alkalmas.

## A kamera be- és kikapcsolása

- Bekapcsoláshoz nyomja meg és tartsa lenyomva a Be-/kikapcsolás gombját **13**.
- Kikapcsoláshoz nyomja le és tartsa lenyomva a Be-/kikapcsolás gombját, amíg a kijelző le nem kapcsolódik.

## A LED kameralámpák bekapcsolása és szabályozása

A termék a kamerafejen egy LED lámpával van felszerelve **12**. A fényerősséget a munkakörnyezetnek megfelelően szabályozhatja, így sötét területekre is betekinthesz.

- A fényerősség-szabályozó (LED-ek) minden rövid **15** növelheti megnyomásával a fényerősséget, amíg az a maximális értéket el nem éri.
- A következő gombnyomásra a LED-ek teljesen lekapcsolódnak.
- A fény fokozatos tompításához **15** tartsa lenyomva a gombot.

Állítsa be a fényerősséget úgy, hogy a kijelzőn lévő kép ne **11** se túl világos, legyen se túl sötét.

## A kamerakép forgatása

A kijelzőn **11** lévő kép elforgatható. Így javíthat a kép megjelenésén, ha a kamerafejet **12** zpl. egy cső több hajlatán is keresztülvezeti.

- A megjelenítés módosításához nyomja le a kijelző Fényerősség/Elforgatás gombját **18** röviden, többször egymás után, amíg a kép a kívánt helyzetben áll.

## Képnagyítás

A kijelzőn lévő képet **11** két fokozattal nagyobb digitális méretűre állíthatja (közelítés):

- A nagyítás módosításához nyomja meg a váltógombot röviden Váltógomb nagyítás/kijezősín **17**. A nagyítás az alábbiak szerint módosul beállításához:
  - 1. Gombnyomás: A kép kétszeres nagyságú.
  - 2. Gombnyomás: A kép háromszoros nagyságú.
  - 3. Gombnyomás: A kép változatlan.

A kamera ki- és bekapcsolása után a kép változatlanul jelenik meg.

## A kijelzőfény beállítása

- A fényerősség váltogatásához tartsa a kijelző-fényerősség **18** gombját lenyomva. A kívánt beállítás rögzítéséhez engedje el a gombot.

## A képszín módosítása

A képszín beállításánál a színes és fekete-fehér megjelenítések közül választhat.

- A fekete-fehér és színes megjelenítésekhez **17** gombbal tartsa lenyomva a Közelítés/Színváltás gombját.

## Képfelvétel

1. Kapcsolja be a kamerát a Be-/kikapcsolás **13**.
2. A kamera felvétel-üzemmódban van. Képfelvételhez nyomja le röviden a kép- és vidófelvétel gombját **16**.
3. A Lejátszás-/Törlés-/Visszalépés-gomb rövid **14** megnyomásával a Lejátszás üzemmódot állíthatja be.
4. Ebben az üzemmódban mindkét gombot **15** használhatja **16** a tárolt felvételek egymást utáni lejátszásához.
5. A megjelenített fotó törléséhez tartsa lenyomva a Lejátszás-/Törlés-/Visszalépés-gombot 2 másodpercig.
6. Válassza ki a DELETE lehetőséget a **15** és **16** választógombokkal, majd erősítse meg a be/kikapcsoló gombbal a be/kikapcsoló gombbal **13**. Nyomja meg a kiválasztó billentyűket a Törlés kiválasztásához. Válassza ki az egyes képet



(delete current) vagy az összes képet (delete all) a választógombokkal, majd erősítse meg a választást a be/kikapcsoló gombbal **13**.

7. A Lejátszás üzemmód befejezéséhez és a Felvétel üzemmód indításához nyomja le röviden ismét a Lejátszás-/Törlés-/Visszalépés-gombot **14**.

## Videófelvétel

1. Győződjön meg arról, hogy a kamerában memóriakártya van elhelyezve.
2. Kapcsolja be a kamerát a Be-/kikapcsolás gombbal **13**.
3. A Kép-és videófelvétel **16** gomb lenyomva tartásával videófelvételt készíthet. A felvétel befejezéséhez engedje el a gombot.
4. A Lejátszás-/Törlés-/Visszalépés-gomb rövid **14** megnyomásával a Lejátszás üzemmódot állíthatja be.
5. Ebben az üzemmódban mindkét gombot **15** használhatja **16** a tárolt felvételek egymást utáni lejátszásához.
6. A megjelenített fotó törléséhez tartsa lenyomva a Lejátszás-/Törlés-/Visszalépés-gombot 2 másodpercig.
7. Válassza ki a DELETE lehetőséget a **15** és **16** választógombokkal, majd erősítse meg a be/kikapcsoló gombbal a be/kikapcsoló gombbal **13**. Nyomja meg a kiválasztó billentyűket az Aktuális törlése vagy a Törlés (delete current) vagy az összes videó törlése (delete all) a kiválasztó gombokkal, majd erősítse meg a kiválasztást. kiválasztása a be/ki gombbal **13**.
8. A Lejátszás üzemmód befejezéséhez és a Felvétel üzemmód indításához nyomja le röviden ismét a Lejátszás-/Törlés-/Visszalépés-gombot **14**.
9. A felvételeket feltöltheti és lejátszhatja egy végberendezésen, ha az USB kábel széles csatlakozóját **8** a végberendezésbe, a keskeny csatlakozóját a kamera USB **7** csatlakozóaljzatába köti. Kapcsolja ki a kamerát, miközben az USB csatlakozót beköti. Ezután ismét kapcsolja be a kamerát, és töltsse le a felvételeket.



Az elemek kímélése érdekében a kijelzőn lévő kép kikapcsolódik, mialatt az USB kábel be van dugva, illetve, ha a kamera a végberendezéssel csatlakoztatva van.

## Tartozékok

A kamera mellett négy tartozék található a csomagban, amelyekkel a kamerafejet **12** rögzítheti:

a duplakampó **3**, a horogrögzítő és a **4**, a tükörrögzítő **5** és mágnesrögzítő **6**.

A mágnesrögzítő és a két horogrögzítő alkalmas tárgyak (pl. gyűrűk) megragadásához. A tükörrögzítéssel nem elérhető helyszínekre tekinthet be. Az alábbiak szerint rögzítheti a tartozékot a kamerafejre:

- Tolja fel a rögzítőt a koronafejre (lásd: **C ábra**). A nyílás felett nyomja össze óvatosan a fekete rögzítő modult, amíg az be nem akad.

## Hibakeresés

Probléma	Lehetséges okok	Hibaelhárítás
A kamera nem működik.	Az elemek <b>20</b> lemerültek vagy nincsenek megfelelően elhelyezve.	Ellenőrizze az elemeket, szükség esetén cserélje ki őket.
	A kamera nincs bekapcsolva.	Nyomja meg a Be-/kikapcsolás gombot <b>13</b> .
A képeket/ videókat nem lehet törölni.	A Lejátszás-/Törlés-/Vissza-gombot <b>14</b> csak röviden nyomta le.	Nyomja le a Lejátszás-/Törlés-/Vissza-gombot két másodpercre.
A képszínt nem lehet módosítani, ehelyett a kép nagyobb lesz.	A Képszín/Képnagyítás gombját <b>17</b> túl rövid ideig nyomta meg.	Tartsa a Képszín/Képnagyítás gombját addig lenyomva, amíg a képszín megváltozik.
A kijelzőn <b>11</b> lévő kép túl világos vagy túl sötét.	A LED fényereje nem a munkakörnyezetnek megfelelő.	Állítsa be a Fényerősség/ Kiválasztás gombjával <b>15</b> a LED-ek fényerejét a környezetnek megfelelően.
A képeket nem lehet feltölteni.	Az USB-kábel <b>8</b> nincs megfelelően becsatlakoztatva.	Győződjön meg arról, hogy az USB-kábel megfelelően csatlakoztatva van a kamerába és a végberendezésbe.

# Tisztítás és ápolás

## ÉRTESÍTÉS!

### Kárveszély!

A termék szakszerűtlen használata a termék károsodásához vezethet.

- Ne használjon agresszív tisztítószeret, fém vagy nejlonsörtéjű kefét, éles vagy fém tisztítóeszközöket, mint például kést, kemény spaklit vagy hasonló tárgyat. Ezek felsérthetik a termék felületeit.
- A kijelzővel ellátott kézi készüléket soha ne tegye vízbe vagy egyéb folyadékokba.
  1. Törölje le a terméket egy enyhén megnedvesített ruhával. Ezután hagyja az alkatrészeket teljesen megszáradni.

### Tárolás

Ha a kamerát hosszabb időn keresztül nem használja,

1. tisztítsa meg,
2. távolítsa el az elemeket **20** és helyezze a védőksapkát **21** a kamerafejre **12**,
3. helyezze a kamerát és a tartozékokat a tárolótokba **9**.

Mielőtt az alkatrészeket a tárolótokba tenné, azoknak teljesen meg kell száradniuk.

- Mindig száraz helyen tárolja a terméket.
- Óvja a terméket a közvetlen napsugárzástól.
- Tartsa a terméket gyermekek által nem elérhető, biztonságosan elzárt helyen, valamint 5 °C és 20 °C közötti hőmérsékleten (szobahőmérsékleten).

## Műszaki adatok

Típus:	99D7MAX
Szenzor:	1/9 MOS
Kamerafelbontás:	640 × 480
Kijelzőfelbontás:	720 × 320
Kamerafej IP védettség fokozata:	IP67
Hattyúnyak:	115 cm
Környezeti hőmérséklet: között Üzemi páratartalom:	-10 °C és +40 °C 15 % – 85 % RH
Kézi készülék tömege:	kb. 220 g
Kamerafej tömege:	kb. 88 g
Elemek:	4× AA/LR6 1,5 V
Belső memória:	8 MB

# Megfelelési nyilatkozat



Az EU-Megfelelési nyilatkozat a mellékelt garanciakártyán feltüntetett címen kérhető.

## Hulladékkezelés

### Csomagolás leselejtezése



A csomagolást szétválogatva tegye a hulladékgyűjtőbe. A papírt és a kartont a papír-, a fóliát a műanyag-hulladékgyűjtőbe tegye.

### A termék leselejtezése

(Az Európai Unióban, illetve azon országokban alkalmazható, ahol működik a szelektív hulladékgyűjtő rendszer)



#### **A leselejtezett készülék nem kerülhet háztartási hulladékgyűjtőbe!**

Ha a termék már nem használható, a törvényi előírás szerint minden fogyasztó köteles a leselejtezett készüléket a háztartási hulladéktól elkülönítve, pl. a település / városrész gyűjtőállomásán leadni. Így biztosítható a leselejtezett készülékek szakszerű újrahasznosítása és a környezetkárosítás megelőzése. Ezért látható az elektromos készülékeken az alábbi jelölés.



#### **Az elemek és akkumulátorok nem kerülhetnek háztartási hulladékok közé!**

Minden fogyasztót törvény kötelez arra, hogy az elemeket és akkumulátorokat az adott település/városrész gyűjtőállomásán vagy a kereskedelemben leadja, függetlenül attól, hogy ezek káros anyagot tartalmaznak vagy sem. Így biztosítható azok környezetbarát hulladékkezelése.

A terméket (elemekkel együtt) kizárólag lemerült állapotban adja le a gyűjtőállomáson!

\*az alábbi jellel van ellátva: CD = kadmium, Hg = higany, Pb = ólom



**Származási hely: Kína**

**Vertrieben durch / Gyártó:**

NORTHPOINT GMBH  
BAHRENFELDER STR. 19  
22765 HAMBURG  
DEUTSCHLAND / NÉMETORSZÁG

**KUNDENDIENST / ÜGYFÉLSZOLGÁLAT**

806535

Bitte wenden Sie sich an Ihre **HOFER-Filiale**.  
Kérjük forduljon a magyarországi **ALDI áruházakhoz**.

MODELL / A FOGYASZTÁSI CIKK TÍPUSA:  
99D7MAX

08/2022

**3**

**JAHRE GARANTIE  
ÉV JÓTÁLLÁS**