



Gebrauchsanleitung

Mode d'emploi

Istruzioni per l'uso



Scooter 145 mm

Trottinette 145 mm |
Monopattino 145 mm

Deutsch 02
Français 10
Italiano 18



Inhaltsverzeichnis

1. Allgemeines.....	3
2. Verwendete Symbole.....	3
3. Bestimmungsgemäße Verwendung	4
4. Sicherheitshinweise	4
5. Lieferumfang / Teilebeschreibung	5
6. Lieferumfang prüfen	6
7. Scooter fahrbereit machen.....	6
8. Höhe des Lenkers einstellen.....	6
9. Scooter verwenden.....	6
10. Scooter transportieren.....	7
11. Reinigung und Wartung.....	7
12. Aufbewahrung.....	8
13. Entsorgungshinweise.....	8
14. Technische Daten.....	8

1. Allgemeines



Bitte lesen Sie die Gebrauchsanleitung vor dem ersten Gebrauch sorgfältig durch und verwenden Sie den Scooter 145mm nur wie in dieser Gebrauchsanleitung beschrieben. Die Gebrauchsanleitung ist fester Bestandteil des Scooter 145mm. Bewahren Sie diese Gebrauchsanleitung zum späteren Nachschlagen auf und geben Sie diese mit, wenn Sie den Scooter 145mm an einen anderen Benutzer weitergeben.

Diese Gebrauchsanleitung kann auch als PDF-Datei bei unserem Kundenservice angefordert werden. Kontaktieren Sie hierfür die auf der Garantiekarte angegebene Serviceadresse.

Für eine verbesserte Leserlichkeit wird der Scooter 145mm im Folgenden mit Scooter bezeichnet.

2. Verwendete Symbole



Vorsicht! Vor Gebrauch Anleitung beachten!



WARNUNG!

Dieses Signalsymbol/-wort bezeichnet eine Gefährdung mit einem mittleren Risikograd, die, wenn sie nicht vermieden wird, den Tod oder eine schwere Verletzung zur Folge haben kann.



Vorsicht! Es besteht Quetschgefahr.



Maximale Belastbarkeit: 100 kg.



1901-0011502C

myhansecontrol.com

Geprüfte Sicherheit: Produkte, die mit diesem Symbol gekennzeichnet sind, entsprechen den Anforderungen des deutschen Produktsicherheitsgesetzes (ProdSG).

3. Bestimmungsgemäße Verwendung

Der Scooter ist geeignet zum Fahren durch eine Person mit einem Gewicht zwischen 20 und 100 kg. Der Scooter ist kein Spielzeug. Der Scooter darf nur zum Fahren auf Gehwegen verwendet werden. Der Scooter eignet sich nicht für Sprünge, Stunts oder Tricks. Prüfen Sie vor der Verwendung, ob in Ihrer Region gesetzliche Bestimmungen in Bezug auf die Verwendung von Scootern gelten und befolgen Sie diese. Der Scooter ist nur für den Privatgebrauch bestimmt und nicht für den gewerblichen Bereich geeignet.

4. Sicherheitshinweise



Verletzungsgefahr! Unsachgemäßer Umgang mit dem Scooter kann zu Verletzungen führen.

- Es besteht Quetschgefahr. Klappen Sie den Scooter vorsichtig auseinander und zusammen. Achten Sie besonders auf Ihre Finger.
- Der Scooter darf nur von einer Person zur gleichen Zeit verwendet werden.
- Belasten Sie den Scooter mit maximal 100 kg Gewicht.
- Der Scooter darf nur von Personen gefahren werden, die mindestens 20 kg wiegen.
- Der Scooter darf nur in einwandfreiem Zustand verwendet werden. Prüfen Sie den Scooter vor jeder Verwendung auf Schäden und Verschleiss. Kontrollieren Sie den festen Sitz aller Verbindungselemente. Achten Sie insbesondere darauf, dass die Metallstifte an Lenkersäule und Handgriffen sowie der Klappmechanismus fest eingerastet sind.
- Tragen Sie geeignete Schutzausrüstung, wenn Sie mit dem Scooter fahren. Tragen Sie einen Helm um Ihren Kopf zu schützen. Verwenden Sie Hand- / Handgelenkschutz, Knieschutz und Ellenbogenschutz.
- Tragen Sie festes Schuhwerk, wenn Sie mit dem Scooter fahren.
- Achten Sie beim Fahren darauf, dass das der Schultergurt nicht in die Rollen gelangen oder hängenbleiben kann. Stellen Sie den Schultergurt entsprechend ein.
- Der Scooter ist kein Spielzeug. Lassen Sie Kinder nicht mit dem Scooter unbeaufsichtigt.
- Prüfen Sie, ob in Ihrer Region gesetzliche Bestimmungen in Bezug auf die Verwendung von Scootern gelten (ggf. auch in Bezug auf zu tragende Schutzausrüstung) und befolgen Sie diese.
- Fahren auf unebenen und verschmutzten Untergründen kann die Rollen blockieren und Stürze verursachen. Verwenden Sie den Scooter nur auf geeignetem Untergrund. Der Untergrund sollte eben, sauber

und trocken sein. Meiden Sie stark abschüssiges Gelände. Meiden Sie Wasser, Öl und Schlaglöcher.

- Verwenden Sie den Scooter nicht bei Dunkelheit oder schlechten Sichtverhältnissen.
- Schützen Sie sich und andere. Fahren Sie stets vorsichtig und achten Sie auf Ihr Umfeld. Tragen Sie beim Fahren geeignete Schutzausrüstung.
- Verwenden Sie den Scooter nur zum Fahren. Führen Sie mit dem Scooter keine Sprünge, Tricks oder Stunts aus.
- Nehmen Sie keine Änderungen oder Reparaturen an dem Scooter vor.
- Bei Dauergebrauch wird die Hinterrad-Bremse heiss. Berühren Sie die Hinterrad-Bremse nicht, bevor sie abgekühlt ist.
- Der Scooter ist kein Fahrzeug im Sinne der Strassenverkehrsordnung. Prüfen Sie vor der Verwendung, ob der Einsatzbereich des Scooters durch die Strassenverkehrsordnung eingeschränkt ist.

5. Lieferumfang / Teilebeschreibung

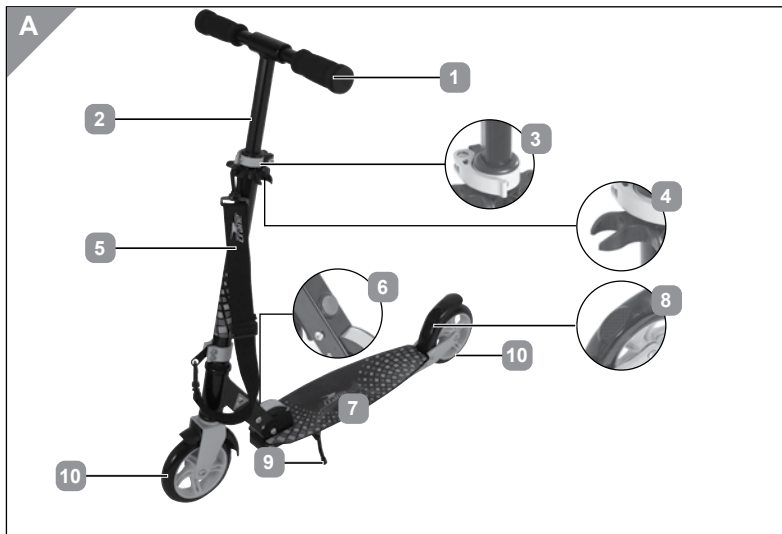

- | | | | |
|---|--------------------------------------|----|--------------------------------|
| 1 | Einklappbare, gepolsterte Handgriffe | 6 | Knopf für den Klappmechanismus |
| 2 | 4-fach höhenverstellbare Lenksäule | 7 | Rutschfeste Trittpläche |
| 3 | Sicherungshebel | 8 | Hinterrad-Bremse |
| 4 | Halterung für Handgriffe | 9 | Ständer |
| 5 | Abnehmbarer Schultergurt | 10 | Rollen |

6. Lieferumfang prüfen

Entnehmen Sie den Scooter aus der Verpackung. Prüfen Sie, ob der Scooter oder Teile des Scooters beschädigt sind. Ist dies der Fall, benutzen Sie den Scooter nicht und wenden Sie sich an unseren Kundenservice.

7. Scooter fahrbereit machen



WARNUNG!

Verletzungsgefahr! Es besteht Quetschgefahr. Klappen Sie den Scooter vorsichtig auseinander. Achten Sie besonders auf Ihre Finger.

Der Scooter wird im zusammengeklappten Zustand geliefert. Um ihn fahrbereit zu machen, müssen Sie ihn auseinanderklappen.

1. Stellen Sie den Scooter so hin, dass die hintere Rolle auf dem Boden steht und die Trittfläche **7** parallel zum Boden ist.
2. Drücken Sie den Knopf für den Klappmechanismus **6** ein und ziehen Sie die Lenksäule **2** nach oben, bis sie mit einem Klick-Geräusch einrastet. Der Knopf springt dabei automatisch wieder nach draussen.
3. Montieren Sie die Handgriffe: Lösen Sie dazu die Handgriffe **1** aus der Halterung **4**. Drücken Sie die Metallstifte ein und stecken Sie die Griffe in die Öffnungen der Lenksäule **2**, so dass der Metallstift einrastet.

8. Höhe des Lenkers einstellen

Der Lenker kann auf vier verschiedene Höhenpositionen eingestellt werden: 77,5 cm, 82,5 cm, 87 cm, 94 cm.

1. Lösen Sie den Sicherungshebel **3** an der Lenksäule **2**.
2. Drücken Sie den Metallstift an der Lenksäule ein und schieben Sie die Lenksäule in die gewünschte Höhe, so dass der Metallstift einrastet.
3. Sichern Sie die Lenksäule **2**, indem Sie den Sicherungshebel **3** wieder festziehen.

9. Scooter verwenden



WARNUNG!

Verletzungsgefahr! Achten Sie beim Fahren darauf, dass das der Schultergurt nicht in die Rollen gelangen oder hängenbleiben kann. Stellen Sie den Schultergurt entsprechend ein.

Fahren

Stellen Sie ein Bein auf die rutschfeste Trittfläche **7** und geben Sie durch Abstossen mit dem anderen Bein Schwung.

Bremsen

Um anzuhalten treten Sie auf die Hinterrad-Bremse **8**.

Abstellen

Achten Sie darauf, dass Sie den Scooter auf einem ebenen Untergrund abstellen.

Klappen Sie den Ständer **9** aus und kippen Sie den Scooter leicht zu der Seite, an der sich der Ständer befindet.

10. Scooter transportieren



Verletzungsgefahr! Es besteht Quetschgefahr. Klappen Sie den Scooter vorsichtig zusammen. Achten Sie besonders auf Ihre Finger. Transportieren Sie den Scooter nur in zusammengeklappten Zustand.

Der Scooter lässt sich zum einfachen Transport leicht zusammenklappen.

1. Drücken Sie den Metallstift an der Lenksäule **2** ein und schieben Sie die Lenksäule komplett in den Rahmen.
2. Drücken Sie die Metallstifte an den Handgriffen **1** ein, ziehen Sie die Handgriffe aus der Lenksäule. Befestigen Sie die Handgriffe in der Halterung **4**.
3. Drücken Sie den Knopf für den Klappmechanismus **6** ein und falten Sie den Scooter zusammen.

Sie können den Scooter nun transportieren. Achten Sie darauf, dass der Ständer während des Transports vollständig eingeklappt ist.

11. Reinigung und Wartung

Reinigen Sie den Scooter mit einem feuchten Tuch. Verwenden Sie keine Lösungsmittelhaltigen oder scharfen Reinigungsmittel. Lassen Sie den Scooter nach der Reinigung vollständig trocknen.

Trocknen Sie nasse oder feuchte Kugellager mit einem sauberen Tuch. Fetten Sie die Lager mit einem geeigneten Lagerfett von aussen ein, um Rostbildung zu vermeiden. Überprüfen Sie den Scooter vor und nach dem Gebrauch auf Schäden und Verschleiss. Bei Beanspruchung kann die Wirkung selbstsichernder Muttern und anderer Befestigungselemente nachlassen. Überprüfen Sie diese regelmässig und ziehen Sie sie bei Bedarf fest.

Überprüfen Sie insbesondere die Schraubverbindungen auf ihre Festigkeit und ziehen Sie die Schrauben bei Bedarf nach. Wenn der Scooter Schäden aufweist, verwenden Sie ihn nicht mehr. Nehmen Sie keine Reparaturen oder baulichen Veränderungen an dem Scooter vor.

12. Aufbewahrung

Reinigen Sie den Scooter vor der Lagerung und lassen Sie ihn vollständig trocknen. Bewahren Sie den Scooter an einem trockenen und frostfreiem Ort auf.

13. Entsorgungshinweise

Der Scooter sowie sämtliche Verpackungsbestandteile können über einen zugelassenen Entsorgungsbetrieb bzw. über die kommunale, hierfür zuständige Einrichtung gemäss geltender Vorschriften entsorgt werden. Die Mitarbeiter Ihrer Entsorgungseinrichtung informieren Sie auf Anfrage gerne über Möglichkeiten der korrekten und umweltgerechten Entsorgung.

14. Technische Daten

Scooter

Masse (L x B x H, ausgeklappt mit der höchsten Lenkereinstellung): ca. 79 x 34 x 94 cm

Lenkerhöhe (verstellbar): ca. 77,5 cm, 82,5 cm, 87 cm, 94 cm

Gewicht: ca. 3,58 kg

Material (Rahmen): Aluminium, Stahl

Max. Belastung: 100kg

Geprüft nach EN 14619:2019, Klasse A

Rollen

Durchmesser: ca. 145 mm

Material: Polyurethan

Répertoire

1. Généralités.....	11
2. Symboles utilisés.....	11
3. Utilisation conforme.....	12
4. Consignes de sécurité.....	12
5. Contenu de la livraison / description des pièces.....	13
6. Vérifier le contenu de la livraison.....	14
7. Préparer la trottinette pour l'emploi.....	14
8. Régler la hauteur du guidon.....	14
9. Utilisation de la trottinette.....	14
10. Transporter la trottinette.....	15
11. Nettoyage et entretien.....	15
12. Rangement.....	16
13. Conseils relatifs à l'élimination.....	16
14. Données techniques.....	16

1. Généralités



Veillez lire attentivement le mode d'emploi avant la première utilisation et utiliser la trottinette 145 mm uniquement de la manière décrite dans ce mode d'emploi. Le mode d'emploi fait partie intégrante de la trottinette 145 mm. Veuillez le conserver afin de pouvoir le consulter ultérieurement et le joindre à la trottinette 145 mm si vous la remettez à un autre utilisateur.

Ce mode d'emploi est également disponible sous forme de fichier PDF auprès de notre service après-vente. Veuillez utiliser, pour cela, l'adresse mentionnée sur la carte de garantie.

Afin de faciliter la lecture, la trottinette 145 mm est désignée ci-après par «trottinette».

2. Symboles utilisés



Attention! Lire le mode d'emploi avant utilisation!



AVERTISSEMENT !

Ce symbole/mot signalétique indique qu'il existe un risque moyen pouvant entraîner la mort ou une blessure grave s'il ne peut pas être évité.



Attention! Il y a un risque d'écrasement.



Pour utilisateurs pesant plus de 20 kg jusqu'à 100 kg.

hansecontrolcert



Sécurité vérifiée: les produits portant ce symbole répondent à toutes les exigences de la loi allemande sur la sécurité des produits (ProdSG).

1901-0011502C

myhansecontrol.com

3. Utilisation conforme

La trottinette est conçue pour être conduite par une personne dont le poids est compris entre 20 et 100 kg. La trottinette n'est pas un jouet. La trottinette doit être utilisée uniquement pour conduire sur les voies piétonnes. La trottinette ne convient pas pour faire des sauts, des cascades ou des cabrioles. Avant de l'utiliser, vérifiez s'il existe, dans votre région, des dispositions légales relatives à l'utilisation des trottinettes et veuillez vous y conformer. La trottinette est exclusivement destinée à l'usage privé et n'est pas adaptée à une utilisation professionnelle.

4. Consignes de sécurité

AVERTISSEMENT !

Risque de blessure! Toute manipulation non conforme de la trottinette peut provoquer des blessures.

- Il y a risque d'écrasement. Dépliez et pliez la trottinette avec précaution. Faites tout particulièrement attention à vos doigts.
- Une seule personne à la fois peut utiliser la trottinette.
- Ne soumettez pas la trottinette à un poids supérieur à 100 kg.
- Seules des personnes dont le poids minimum est de 20 kg peuvent conduire la trottinette.
- Utilisez la trottinette uniquement quand celle-ci est en parfait état. Assurez-vous, avant chaque utilisation, que la trottinette ne présente aucune trace de détérioration ou d'usure. Assurez-vous que tous les éléments de raccord sont correctement serrés. Veillez, tout particulièrement, à ce que les broches métalliques de la tige du guidon et des poignées ainsi que le mécanisme de pliage soient correctement engagés.
- Portez un équipement de protection approprié quand vous conduisez la trottinette. Portez un casque pour protéger votre tête. Utilisez des protège-mains/protège-poignets, des genouillères et des coudières.
- Portez des chaussures robustes quand vous conduisez la trottinette.
- Veillez, durant la marche, à ce que la bandoulière ne se prenne pas dans les roulettes. Ajustez la bandoulière en conséquence.
- La trottinette n'est pas un jouet. Ne laissez pas les enfants avec la trottinette sans surveillance.
- Vérifiez s'il existe, dans votre région, des dispositions légales relatives à l'utilisation des trottinettes (le cas échéant, également sur le port d'un équipement de protection) et veuillez vous y conformer.
- La conduite sur des surfaces accidentées et sales peut faire que les roulettes se bloquent, provoquant ainsi une chute. Utilisez la trottinette

uniquement sur une surface appropriée. La surface doit être plane, propre et sèche. Évitez les terrains fortement pentus. Évitez l'eau, l'huile et les nids de poule.

- N'utilisez pas la trottinette à la tombée de la nuit ou quand la visibilité est mauvaise.
- Protégez-vous et protégez les autres. Conduisez toujours avec prudence et faites attention autour de vous. Portez l'équipement de protection approprié quand vous conduisez.
- Utilisez la trottinette uniquement pour conduire. Ne faites aucun saut, aucune cabriole ni aucune cascade avec votre trottinette.
- N'effectuez ni modification ni réparation sur la trottinette.
- En cas d'utilisation continue, le frein arrière chauffe. Ne touchez pas le frein arrière avant qu'il ne se soit refroidi.
- La trottinette n'est pas un véhicule reconnu par le Code de la Route. Avant d'utiliser la trottinette, vérifiez si son champ d'application est limité par le Code de la Route.

5. Contenu de la livraison / description des pièces

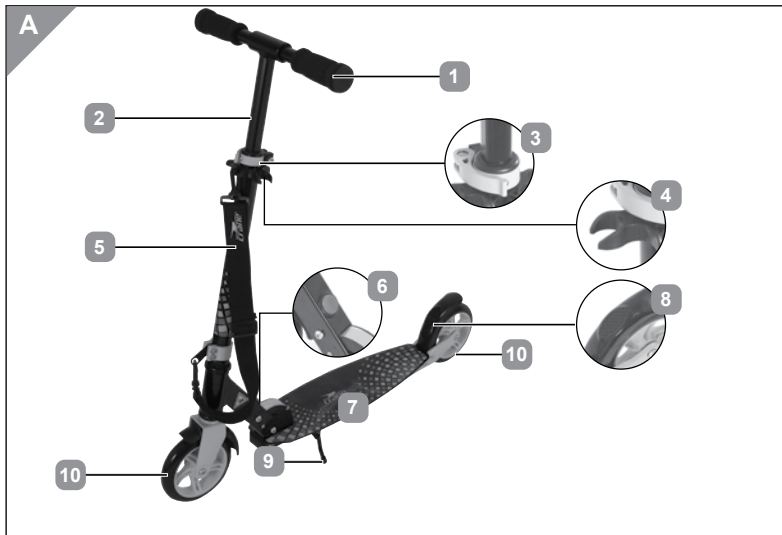

- | | | | |
|---|---|----|-------------------------------|
| 1 | Poignées rembourrées rabattables | 6 | Bouton du mécanisme de pliage |
| 2 | Tige du guidon réglable en hauteur, 4 positions | 7 | Marchepied antidérapant |
| 3 | Levier de sécurité | 8 | Frein arrière |
| 4 | Fixation des poignées | 9 | Béquille |
| 5 | Bandoulière amovible | 10 | Roulettes |

6. Vérifier le contenu de la livraison

Retirez la trottinette de son emballage. Vérifiez si la trottinette ou des parties de la trottinette sont endommagées. Si c'est le cas, n'utilisez pas la trottinette et contactez notre service après-vente.

7. Préparer la trottinette pour l'emploi



AVERTISSEMENT !

Risque de blessure! Il y a risque d'écrasement. Dépliez la trottinette avec précaution. Faites tout particulièrement attention à vos doigts.

La trottinette est livrée pliée. Pour qu'elle soit prête à l'emploi, il faut la déplier.

1. Placez la trottinette de manière à ce que la roulette arrière repose sur le sol et que le marchepied **7** soit parallèle au sol.
2. Enfoncez le bouton du mécanisme de pliage **6** et tirez sur la tige du guidon **2** vers le haut jusqu'à ce qu'elle s'enclenche de façon audible. Le bouton ressort automatiquement.
3. Montez les poignées: retirez les poignées **1** de la fixation **4**. Enfoncez les broches métalliques et introduisez les poignées dans les orifices de la tige du guidon **2** de manière à ce que les broches prennent le cran.

8. Régler la hauteur du guidon

Il est possible de régler le guidon sur quatre positions verticales différentes : 77,5 cm, 82,5 cm, 87 cm, 94 cm.

1. Desserrez le levier de sécurité **3** de la tige du guidon **2**.
2. Enfoncez la broche métallique de la tige du guidon et amenez la tige du guidon à la hauteur souhaitée de manière à ce que la broche prenne le cran.
3. Sécurisez la tige du guidon **2** en resserrant le levier de sécurité **3**.

9. Utilisation de la trottinette



AVERTISSEMENT !

Risque de blessure! Veillez, durant la marche, à ce que la bandoulière ne se prenne pas dans les roulettes. Ajustez la bandoulière en conséquence.

Conduite

Posez une jambe sur le marchepied antidérapant **7** et élanchez-vous en poussant avec l'autre jambe.

Freinage

Pour vous arrêter, appuyez sur le frein arrière **8**.

Garer la trottinette

Veillez à garer la trottinette sur une surface plane. Abaissez la béquille **9** et inclinez légèrement la trottinette sur le côté où se trouve la béquille.

10. Transporter la trottinette



Risque de blessure! Il y a risque d'écrasement. Pliez la trottinette avec précaution. Faites tout particulièrement attention à vos doigts.

La trottinette est facilement pliable pour la transporter aisément.

1. Enfoncez la broche métallique de la tige du guidon **2** et enfoncez complètement la tige du guidon dans le cadre.
2. Enfoncez les broches métalliques des poignées **1** et retirez les poignées de la tige du guidon. Arrimez les poignées à la fixation **4**.
3. Enfoncez le bouton du mécanisme de pliage **6** et pliez la trottinette.

Vous pouvez alors transporter la trottinette. Veillez à ce que, lors du transport, la béquille soit entièrement remontée.

11. Nettoyage et entretien

Nettoyez la trottinette avec un chiffon humide. N'utilisez pas de produits de nettoyage agressifs ou contenant des solvants. Laissez sécher complètement la trottinette après le nettoyage.

Essayez les roulements à billes humides ou mouillés à l'aide d'un chiffon propre.

Graissez les roulements, de l'extérieur, avec une graisse appropriée pour prévenir la formation de rouille. Assurez-vous, avant et après chaque utilisation, que la trottinette ne présente aucune trace de détérioration ou d'usure. En cas de sollicitation, l'effet des écrous autobloquants et d'autres éléments de fixation peut s'atténuer. Contrôlez-les régulièrement et resserrez-les au besoin.

Assurez-vous notamment que les liaisons vissées sont correctement serrées; resserrez-les au besoin. Si la trottinette présente des détériorations, ne l'utilisez plus. N'effectuez ni réparation ni modification sur la trottinette.

12. Rangement

Nettoyez la trottinette avant de la ranger et laissez-la sécher complètement.
Rangez la trottinette dans un endroit à l'abri de l'humidité et du gel.

13. Conseils relatifs à l'élimination

L'élimination de la trottinette ainsi que de tous les éléments composants l'emballage peut être effectuée par une déchèterie agréée ou par le service communal compétent, conformément aux dispositions en vigueur. Les employés de votre déchèterie vous informeront volontiers sur la manière de l'éliminer correctement et écologiquement.

14. Données techniques

Trottinette

Dimensions (L x l x H, dépliée avec le guidon en position verticale max.) :

env. 79 x 34 x 94 cm

Hauteur de guidon (réglable) : env. 77,5 cm, 82,5 cm, 87 cm, 94 cm

Poids : env. 3,58 kg

Matériau (cadre) : aluminium, acier

Contrôlée conformément à EN 14619:2019, classe A: Pour utilisateurs pesant plus de 20 kg jusqu'à 100 kg.

Roulettes

Diamètre : 145 mm

Matériau : polyuréthane

Sommaro

1. Informazioni generali.....	19
2. Simboli utilizzati.....	19
3. Utilizzo conforme alla destinazione d'uso.....	20
4. Avvertenze di sicurezza.....	20
5. Contenuto della fornitura / Descrizione dei componenti.....	21
6. Controllo del contenuto della fornitura	22
7. Messa in funzione del monopattino.....	22
8. Regolazione dell'altezza del manubrio.....	22
9. Utilizzo del monopattino.....	22
10. Trasporto del monopattino.....	23
11. Pulizia e manutenzione.....	23
12. Conservazione.....	24
13. Istruzioni per lo smaltimento.....	24
14. Dati tecnici.....	24

1. Informazioni generali



Prima del primo utilizzo, leggere attentamente le istruzioni per l'uso e utilizzare il monopattino 145 mm esclusivamente come descritto in queste istruzioni per l'uso. Le istruzioni per l'uso sono parte integrante del monopattino 145 mm. Conservare queste istruzioni per l'uso per utilizzi futuri. In caso di cessione del monopattino 145 mm a terzi, consegnare anche le istruzioni per l'uso.

Le presenti istruzioni per l'uso possono essere richieste anche in formato PDF presso il nostro servizio assistenza clienti. Contattare l'indirizzo del servizio assistenza riportato nella scheda di garanzia.

Per semplificare la lettura, il monopattino 145 mm sarà denominato di seguito semplicemente "monopattino".

2. Simboli utilizzati



Attenzione! Leggere le istruzioni prima dell'utilizzo!



AVVERTENZA!

Questo simbolo/parola di avvertimento indica un pericolo a rischio medio che, se non evitato, può causare la morte o lesioni gravi.



Attenzione! Pericolo di schiacciamento.



Peso dell'utilizzatore: min. 20 kg - max. 100 kg.



1901-0011502C

myhansecontrol.com

Sicurezza verificata: I prodotti contrassegnati con questo simbolo sono conformi ai requisiti stabiliti dalla legge tedesca sulla sicurezza dei prodotti (ProdSG).

3. Utilizzo conforme alla destinazione d'uso

Il monopattino è idoneo ad essere guidato da una persona di peso compreso tra 20 e 100 kg. Il monopattino non è un giocattolo. Il monopattino può essere utilizzato solo per circolare su vie pedonali. Non è idoneo ad effettuare salti, impennate ed evoluzioni. Prima dell'utilizzo, verificare se nella propria regione vigono normative particolari in merito all'utilizzo di monopattini e, in tal caso, rispettare tali normative. Il monopattino è destinato esclusivamente all'uso privato e non a quello commerciale.

4. Avvertenze di sicurezza



Pericolo di lesioni! Un uso improprio del monopattino può causare lesioni.

- Pericolo di schiacciamento. Prestare attenzione quando si apre e si ripiega il monopattino. Fare attenzione in particolare alle dita.
- Il monopattino può essere utilizzato soltanto da una persona per volta.
- Il carico massimo consentito è 100 kg.
- Il monopattino può essere guidato soltanto da persone con un peso di almeno 20 kg.
- Il monopattino può essere utilizzato soltanto se è in perfette condizioni. Prima di ogni utilizzo, verificare che il monopattino non presenti danni o segni di usura. Controllare la salda tenuta di tutti gli elementi di connessione. Accertarsi in particolare che i perni metallici del tubo del manubrio e delle manopole e il meccanismo di ripiegatura siano saldamente innestati.
- Durante la guida del monopattino indossare adeguati dispositivi di protezione. Indossare un casco per proteggere la testa. Indossare protezioni per le mani, i polsi, le ginocchia e i gomiti.
- Quando si guida il monopattino, indossare calzature solide.
- Accertarsi che durante la guida la tracolla non possa infilarsi tra le ruote o penzolare. Riporre la tracolla in modo appropriato.
- Il monopattino non è un giocattolo. Non lasciare i bambini incustoditi insieme al monopattino.
- Verificare se nella propria regione vigono normative particolari in merito all'utilizzo di monopattini (per esempio riguardo ai dispositivi di protezione necessari) e in tal caso rispettare tali normative.
- In caso di circolazione su terreni sconnessi e sporchi si rischia il blocco delle ruote con conseguente pericolo di caduta. Utilizzare il monopattino soltanto su terreni adeguati. Il terreno deve essere piano, pulito e asciutto. Evitare i terreni fortemente sconnessi. Evitare

acqua, olio e buche.

- Non utilizzare il monopattino al buio o in condizioni di scarsa visibilità.
- Proteggere se stessi e gli altri. Procedere sempre con cautela facendo attenzione all'ambiente circostante. Durante la guida, indossare adeguati dispositivi di protezione.
- Utilizzare il monopattino soltanto per la marcia normale. Non utilizzarlo per eseguire salti, impennate o evoluzioni.
- Non effettuare modifiche o riparazioni sul monopattino.
- L'uso prolungato causa il surriscaldamento del freno della ruota posteriore. Non toccare il freno della ruota posteriore prima che si sia raffreddato.
- Il monopattino non è un veicolo ai sensi del Codice della strada. Prima dell'uso, verificare se l'area di utilizzo del monopattino è delimitata secondo il Codice della strada.

5. Contenuto della fornitura / Descrizione dei componenti

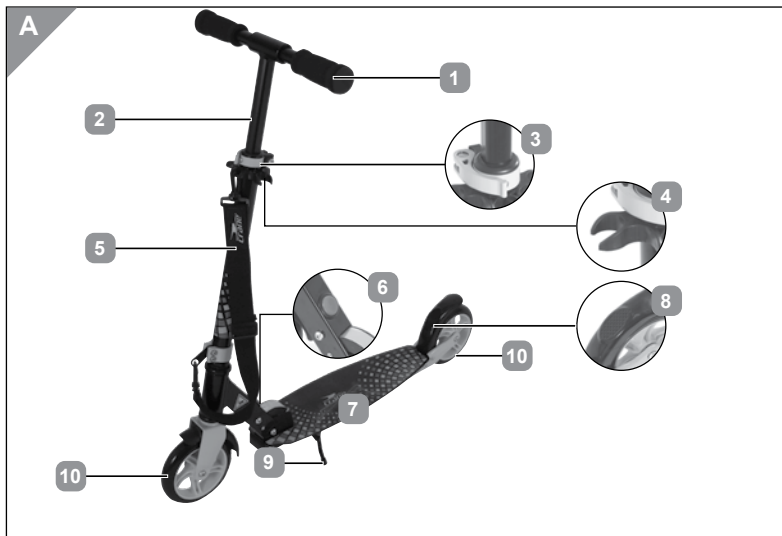

- | | | | |
|---|---|----|--------------------------------------|
| 1 | Manopole ripiegabili imbottite | 6 | Pulsante del meccanismo di piegatura |
| 2 | Tubo del manubrio regolabile a 4 livelli di altezza | 7 | Pedana antiscivolo |
| 3 | Leva di fissaggio | 8 | Freno ruota posteriore |
| 4 | Supporto manopole | 9 | Cavalletto |
| 5 | Tracolla staccabile | 10 | Ruote |

6. Controllo del contenuto della fornitura

Estrarre il monopattino dall'imballaggio. Controllare se il monopattino o i suoi componenti presentano danni. In tal caso, non utilizzare il monopattino e rivolgersi al nostro Servizio Clienti.

7. Messa in funzione del monopattino



Pericolo di lesioni! Pericolo di schiacciamento. Prestare attenzione quando si apre il monopattino. Fare attenzione in particolare alle dita.

Il monopattino viene fornito ripiegato. Per metterlo in funzione bisogna aprirlo.

1. Posizionare il monopattino con la ruota posteriore sul terreno e la pedana **7** parallela al terreno.
2. Premere il pulsante del meccanismo di piegatura **6** e tirare verso l'alto il tubo del manubrio **2** finché non si arresta con uno scatto. Il pulsante torna automaticamente all'esterno.
3. Montare le manopole: estrarre le manopole **1** dai loro supporti **4**. Premere i perni metallici e inserire le manopole nelle aperture del tubo del manubrio **2** fino all'innesto dei perni stessi.

8. Regolazione dell'altezza del manubrio

Il manubrio può essere posizionato a quattro diverse altezze:
77,5 cm, 82,5 cm, 87 cm, 94 cm.

1. Sganciare la leva di fissaggio **3** posta sul tubo del manubrio **2**.
2. Premere il perno metallico nel tubo del manubrio e far scorrere il tubo fino all'altezza desiderata fino a far innestare il perno.
3. Bloccare il tubo del manubrio **2** serrando la leva di fissaggio **3**.

9. Utilizzo del monopattino



Pericolo di lesioni! Accertarsi che durante la guida la tracolla non possa infilarsi tra le ruote o penzolare. Riporre la tracolla in modo appropriato.

Marcia

Collocare un piede sulla pedana antiscivolo **7** e darsi la spinta facendo leva sull'altra gamba.

Frenata

Per fermarsi premere con il piede sul freno ruota posteriore **8**.

Parcheggio

Accertarsi di collocare il monopattino su una superficie piana. Estrarre il cavalletto **9** e inclinare leggermente il monopattino sul lato in cui è situato il cavalletto.

10. Trasporto del monopattino



Pericolo di lesioni! Pericolo di schiacciamento. Prestare attenzione quando si ripiega il monopattino. Fare attenzione in particolare alle dita. Il monopattino deve essere trasportato soltanto ripiegato.

Il monopattino è facilmente ripiegabile per agevolare il trasporto.

1. Premere il perno metallico nel tubo del manubrio **2** e far scorrere completamente il tubo all'interno del telaio.
2. Premere i perni metallici delle manopole **1** ed estrarre le manopole dal tubo del manubrio. Fissare le manopole agli appositi supporti **4**.
3. Premere il pulsante del meccanismo di piegatura **6** e piegare il monopattino.

Il monopattino è adesso pronto per essere trasportato. Accertarsi che durante il trasporto il cavalletto sia completamente rientrato.

11. Pulizia e manutenzione

Pulire il monopattino con un panno umido. Non utilizzare detergenti aggressivi o contenenti solventi. Dopo la pulizia, far asciugare completamente il monopattino.

Asciugare i cuscinetti bagnati o umidi con un panno pulito. Lubrificare i cuscinetti con un apposito grasso per cuscinetti per evitare la formazione di ruggine. Prima e dopo ogni utilizzo verificare che il monopattino non presenti danni o segni di usura.

Se esposti a sollecitazioni, i dadi filettati e altri elementi di fissaggio possono allentarsi. Si raccomanda di controllarli regolarmente e di serrarli se necessario.

Controllare in particolare la salda tenuta delle connessioni a vite e serrare le viti se necessario. Evitare l'utilizzo del monopattino se questo presenta danni. Non effettuare riparazioni o modifiche strutturali sul monopattino.

12. Conservazione

Prima di riporre il monopattino, pulirlo e lasciarlo asciugare completamente.
Riporre il monopattino in un luogo asciutto e al riparo dal gelo.

13. Istruzioni per lo smaltimento

Il monopattino e tutti i componenti dell'imballaggio possono essere smaltiti tramite un'azienda di smaltimento rifiuti autorizzata o l'ente municipale preposto secondo le normative vigenti. Contattare il personale dell'ente preposto allo smaltimento dei rifiuti per informarsi sulle possibilità di uno smaltimento corretto ed ecosostenibile.

14. Dati tecnici

Monopattino

Dimensioni (L x P x H, aperto e con manubrio all'altezza massima): ca. 79 x 34 x 94 cm

Altezza manubrio (regolabile): 77,5 cm, 82,5 cm, 87 cm, 94 cm

Peso: ca. 3,58 kg

Materiale (telaio): alluminio, acciaio

Conforme alla norma EN 14619:2019, classe A: Peso dell'utilizzatore: min. 20 kg - max. 100 kg.

Ruote

Diametro: 145 mm

Materiale: poliuretano



Stand / Version / Versione: 2021-11

CH

Vertrieben durch | Commercialisé par |
Commercializzato da:

ASPIRIA NONFOOD GMBH
LADEMANNBOGEN 21-23
22339 HAMBURG
GERMANY

**KUNDENDIENST • SERVICE APRÈS-VENTE •
ASSISTENZA POST-VENDITA**

720059

Bitte wenden Sie sich an Ihre **ALDI SUISSE Filiale**.
Veuillez vous adresser à votre **filiale ALDI SUISSE**.
La preghiamo di rivolgersi alla sua **filiale ALDI SUISSE**.

MODELL/MODÈLE/MODELLO:
ANS-17-004

06/2022

3

**JAHRE GARANTIE
ANS GARANTIE
ANNI GARANZIA**