



Bedienungsanleitung

FERREX[®] **20V LI-ION AKKU-** **HOCHDRUCKREINIGER**



Originalbetriebsanleitung

Mit QR-Codes schnell und einfach ans Ziel

Egal, ob Sie Produktinformationen, Ersatzteile oder Zubehör benötigen, Angaben über Herstellergarantien oder Servicestellen suchen oder sich bequem eine Video-Anleitung anschauen möchten, mit unseren QR-Codes gelangen Sie kinderleicht ans Ziel.

Was sind QR-Codes?



QR-Codes (QR = Quick Response) sind grafische Codes, die mithilfe einer Smartphone-Kamera gelesen werden und beispielsweise einen Link zu einer Internetseite oder Kontaktdaten enthalten.

Ihr Vorteil: Kein lästiges Eintippen von Internet-Adressen oder Kontaktdaten!

Und so geht's

Zum Scannen des QR-Codes benötigen Sie lediglich ein Smartphone, einen installierte QR-Code-Reader sowie eine Internet-Verbindung. Einen QR-Code-Reader finden Sie in der Regel kostenlos im App Store Ihres Smartphones.

Jetzt ausprobieren

Scannen Sie einfach mit Ihrem Smartphone den folgenden QR-Code und erfahren Sie mehr über Ihr neu erworbenes Hofer-Produkt.

Ihr Hofer-Serviceportal

Alle oben genannten Informationen erhalten Sie auch im Internet über das Hofer-Serviceportal unter www.hofer-service.at.



Beim Ausführen des QR-Code-Readers können abhängig von Ihrem Tarif Kosten für die Internet-Verbindung entstehen.

Inhaltsverzeichnis

Lieferumfang	4
Komponenten	6
Allgemeines	7
Bedienungsanleitung lesen und aufbewahren	7
Bestimmungsgemäßer Gebrauch	7
Zeichenerklärung.....	7
Sicherheit	8
Hinweiserklärung	8
Allgemeine Sicherheitshinweise	8
Erstinbetriebnahme	10
Produkt und Lieferumfang prüfen.....	10
Produkt zusammensetzen.....	11
Akkupack einsetzen/tauschen.....	11
Bedienung	11
Reinigung	12
Reinigung des Schlauchfilters	12
Aufbewahrung	12
Fehlerbehebung	13
Technische Daten	14
Angaben zu Akku und Ladegerät	14
Entsorgung	15
Verpackung entsorgen.....	15
Produkt entsorgen.....	15
Konformitätserklärung	16

Lieferumfang

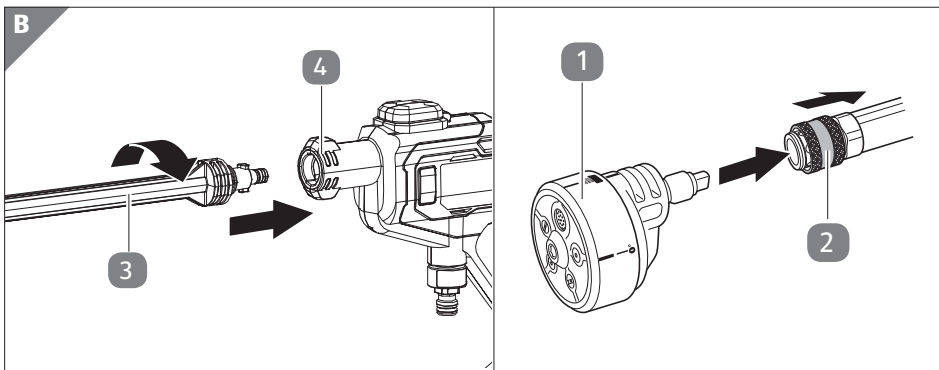
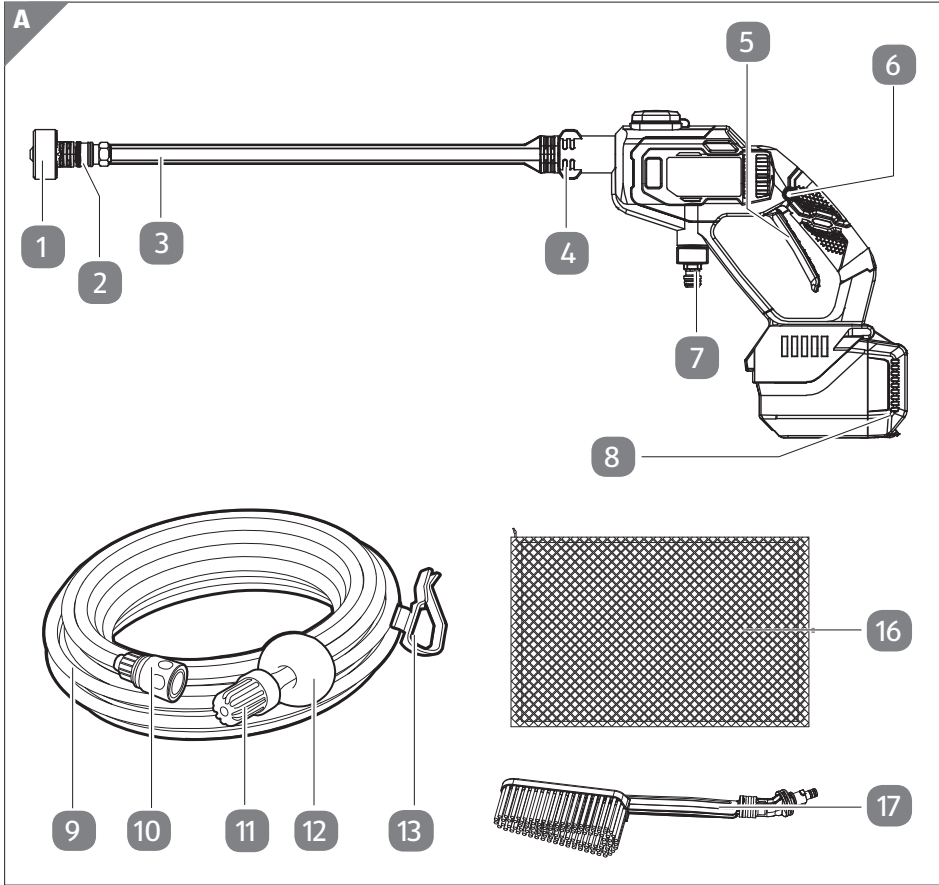

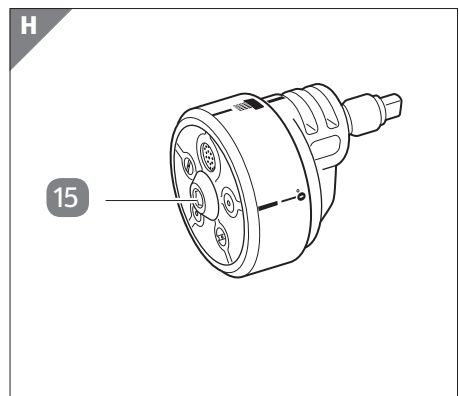
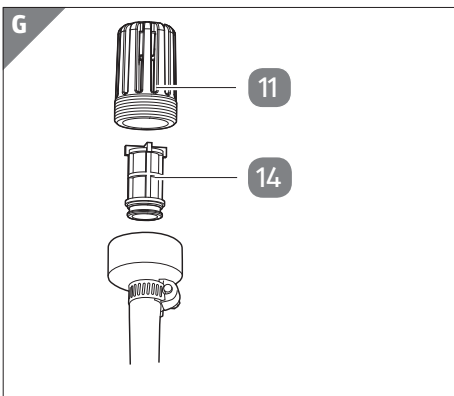
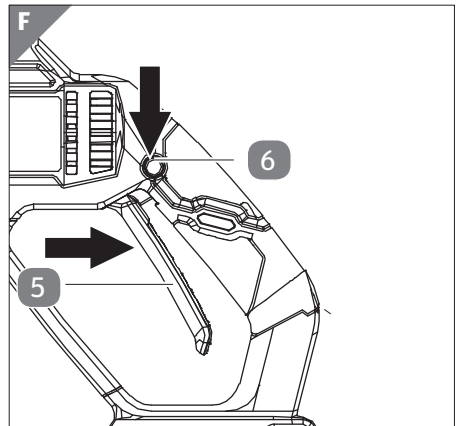
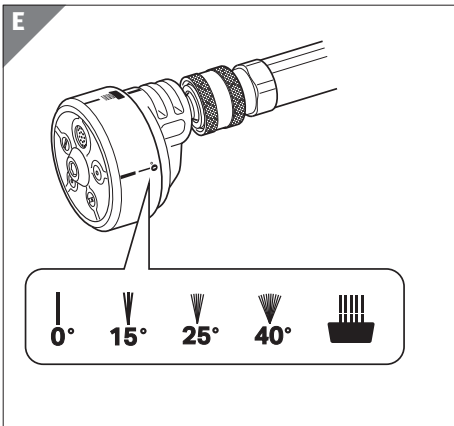
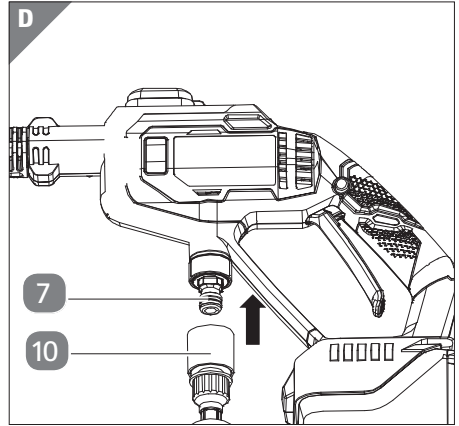
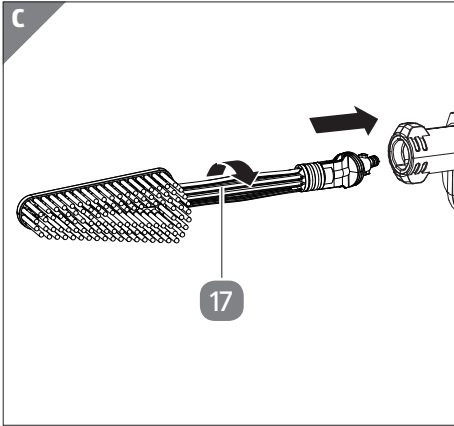

Komponenten

- 1 Sprühdüse
- 2 Verschlusskupplung
- 3 Verlängerungslanze
- 4 Hochdruckdüse
- 5 Ein/Aus-Schalthebel
- 6 Verriegelungstaste
- 7 Schlauchadapter
- 8 Akkufachdeckel
- 9 Schlauch
- 10 Schlauchkupplung
- 11 Schlauchfilter
- 12 Schwimmer
- 13 Clip
- 14 Filtersieb
- 15 Befestigungsnagel
- 16 Tragetasche
- 17 Reinigungsbürste

Allgemeines

Bedienungsanleitung lesen und aufbewahren



Diese Bedienungsanleitung gehört zu diesem 20V Li-Ion Akku-Hochdruckreiniger (im Folgenden nur „Produkt“ genannt). Sie enthält wichtige Informationen zur Inbetriebnahme und Handhabung.

Lesen Sie die Bedienungsanleitung, insbesondere die Sicherheitshinweise, sorgfältig durch, bevor Sie das Produkt einsetzen. Die Nichtbeachtung dieser Bedienungsanleitung kann zu schweren Verletzungen oder zu Schäden am Produkt führen.

Die Bedienungsanleitung basiert auf den in der Europäischen Union gültigen Normen und Regeln. Beachten Sie im Ausland auch landesspezifische Richtlinien und Gesetze.

Bewahren Sie die Bedienungsanleitung für die weitere Nutzung auf. Wenn Sie das Produkt an Dritte weitergeben, geben Sie unbedingt diese Bedienungsanleitung mit.

Bestimmungsgemäßer Gebrauch

Das Produkt ist ausschließlich für die Reinigung, z.B. von Fassaden, Gehwegen, Maschinen, Fahrzeugen usw. und zur Bewässerung des Gartens konzipiert. Es ist ausschließlich für den Privatgebrauch bestimmt und nicht für den gewerblichen Bereich geeignet.

Verwenden Sie das Produkt nur wie in dieser Bedienungsanleitung beschrieben. Jede andere Verwendung gilt als nicht bestimmungsgemäß und kann zu Sachschäden oder sogar zu Personenschäden führen. Das Produkt ist kein Kinderspielzeug.

Der Hersteller oder Händler übernimmt keine Haftung für Schäden, die durch nicht bestimmungsgemäßen oder falschen Gebrauch entstanden sind.

Zeichenerklärung

Die folgenden Symbole werden in dieser Bedienungsanleitung, auf dem Produkt oder auf der Verpackung verwendet.



Dieses Symbol gibt Ihnen nützliche Zusatzinformationen zur Inbetriebnahme oder Handhabung.



Konformitätserklärung (siehe Kapitel „Konformitätserklärung“): Mit diesem Symbol gekennzeichnete Produkte erfüllen alle anzuwendenden Gemeinschaftsvorschriften des Europäischen Wirtschaftsraums.



Das Symbol „GS“ steht für geprüfte Sicherheit. Produkte, die mit diesem Zeichen gekennzeichnet sind, entsprechen den Anforderungen des deutschen Produktsicherheitsgesetzes (ProdSG).



Dieses Symbol weist auf einen Sicherheitshinweis hin.



Lesen Sie die Bedienungsanleitung und bewahren Sie sie auf.



Gleichstrom



Dieses Symbol weist darauf hin, dass Sie den Hochdruckstrahl niemals auf Personen, Tiere oder elektrische Komponenten richten dürfen.

Sicherheit

Hinweiserklärung

Die folgenden Symbole und Signalwörter werden in dieser Bedienungsanleitung verwendet.



Dieses Signalsymbol/-wort bezeichnet eine **Gefährdung** mit einem mittleren Risikograd, die, wenn sie nicht vermieden wird, den Tod oder eine schwere Verletzung zur Folge haben kann.



Dieses Signalwort warnt vor möglichen Sachschäden.

Allgemeine Sicherheitshinweise



Gefahren für Kinder und Personen mit verringerten physischen, sensorischen oder mentalen Fähigkeiten (beispielsweise teilweise Behinderte, ältere Personen mit Einschränkung ihrer physischen und mentalen Fähigkeiten) oder Mangel an Erfahrung und Wissen (beispielsweise ältere Kinder).

- Das Produkt darf nicht von Kindern benutzt werden. Kinder sind zu beaufsichtigen, um sicherzustellen, dass sie nicht mit dem Produkt spielen.
- Dieses Produkt kann von Personen mit verringerten physischen,

sensorischen oder mentalen Fähigkeiten oder Mangel an Erfahrung und Wissen benutzt werden, wenn sie beaufsichtigt werden oder bezüglich des sicheren Gebrauchs des Produkts unterwiesen wurden und die daraus resultierenden Gefahren verstehen.

- Lassen Sie das Produkt während des Betriebs nicht unbeaufsichtigt.
- Lassen Sie Kinder nicht mit der Verpackungsfolie spielen. Kinder können beim Spielen daran ersticken.



Explosionsgefahr!

Versprühen von brennbaren Flüssigkeiten kann eine Explosion verursachen.

- Versprühen Sie keine brennbaren Flüssigkeiten und verwenden Sie den Reiniger nicht in explosionsgefährdeten Bereichen.



Verletzungsgefahr!

Akkus können brennbare Stoffe enthalten. Wenn Akkus falsch gehandhabt werden, können sie auslaufen, sehr heiß werden, Feuer fangen oder unter bestimmten Umständen explodieren. Das kann zu schweren Verletzungen führen.

- Erhitzen Sie die Akkus nicht und werfen Sie sie nicht ins offene Feuer.
- Setzen Sie die Akkus und das Ladegerät nicht direkter Sonneneinstrahlung aus.
- Ersetzen Sie Akkus nur durch denselben oder einen gleichwertigen Akkutyp. Beachten Sie das Kapitel „Technische Daten“.
- Versuchen Sie nie, nicht aufladbare Batterien zu laden.
- Akkus dürfen nicht auseinandergenommen, ins Feuer geworfen oder kurzgeschlossen werden.
- Bewahren Sie die Akkus außerhalb der Reichweite von Kindern auf. Wenn Kinder oder Haustiere Akkus verschlucken, suchen Sie sofort einen Arzt auf.

- Vermeiden Sie den Kontakt von Batteriesäure mit Haut, Augen und Schleimhäuten. Falls Sie mit Batteriesäure in Kontakt kommen, spülen Sie die betroffene Stelle mit klarem Wasser aus und suchen Sie sofort einen Arzt auf.



Verletzungsgefahr!

Hochdruckstrahlen können bei unsachgemäßem Gebrauch gefährlich sein.

- Richten Sie den Hochdruckstrahl nicht auf Personen, Tiere oder aktive elektrische Geräte.
- Richten Sie den Hochdruckstrahl nicht auf Geräte, die elektrische Komponenten enthalten, wie das Innere von Öfen.
- Benutzen Sie das Produkt nicht wenn es heruntergefallen ist, sichtbare Schäden aufweist oder wenn es undicht ist.
- Machen Sie sich vor der ersten Inbetriebnahme mit den Bedienelementen und Sicherheitsfunktionen des Produkts vertraut.
- Die maximale Einlasstemperatur sollte unter 50 Grad liegen.

Erstinbetriebnahme

Produkt und Lieferumfang prüfen

HINWEIS!

Beschädigungsgefahr!

Wenn Sie die Verpackung unvorsichtig mit einem scharfen Messer oder anderen spitzen Gegenständen öffnen, kann das Produkt schnell beschädigt werden.

- Gehen Sie beim Öffnen sehr vorsichtig vor.
 1. Nehmen Sie das Produkt aus der Verpackung.
 2. Prüfen Sie, ob die Lieferung vollständig ist (siehe **Abb. A**).
 3. Kontrollieren Sie, ob das Produkt oder die Einzelteile Schäden aufweisen. Ist dies der Fall, benutzen Sie das Produkt nicht. Wenden Sie sich über die auf der Garantiekarte angegebene Serviceadresse an den Hersteller.

Produkt zusammensetzen

1. Setzen Sie die Verlängerungslanze **3** in die Hochdruckdüse **4** ein und drehen Sie sie um 90 Grad, um sie fest zu verriegeln (siehe **Abb. B**).
Richten Sie beim Anbringen die beiden Vorsprünge an der Lanze an den Rillen der Hochdruckdüse aus.
2. Ziehen Sie die Verschlusskupplung **2** zurück und setzen Sie die Sprühdüse **1** in die Verschlusskupplung ein (siehe **Abb. B**). Lassen Sie nun den Kupplungsring wieder los, so dass er in seine Ausgangsposition zurückschnappt. Ziehen Sie etwas an der Düse, um sicherzustellen, dass sie sicher verriegelt ist.
3. Um die Reinigungsbürste zu verwenden, setzen Sie die Reinigungsbürste **17** in die Saugdüse **4** ein und drehen Sie sie um 90°, um sie fest zu verriegeln (siehe **Abb. C**). Richten Sie beim Anbringen die beiden Vorsprünge am Ende der Bürste an den Rillen der Saugdüse aus.

HINWEIS!

Die Reinigungsbürste dient zur Reinigung von Autos, Booten, Motorrädern usw. Sie wird in Verbindung mit der Saugdüse **4** verwendet.

4. Stecken Sie den Schlauchadapter **7** in die Schlauchkupplung **10**, bis er mit einem Klicken einrastet (siehe **Abb. D**). Überprüfen Sie nach dem Anbringen des Schlauchs **9** die Verbindung, indem Sie vorsichtig am Schlauch ziehen.

Akkupack einsetzen/tauschen

Der Akku für das Produkt ist ein System-Akku und muss separat erworben werden. Lesen Sie die Bedienungsanleitung für den Akku und das Ladegerät bevor Sie diese verwenden. Laden Sie den Akku wie in der separaten Bedienungsanleitung beschrieben.

- Öffnen Sie den Akkufachdeckel **8** und setzen Sie den aufgeladenen Akku in das Akkufach ein. Schließen Sie die Akkufachabdeckung wieder.

Bedienung



Das Produkt kann Wasser aus jeder offenen Quelle beziehen. Schließen Sie es nicht an Wasserversorgungen an, die schmutzig, schlammig, rostig oder korrosiv sind. So sind zum Beispiel Fensterreinigungsmittel und Pflanzendünger zu vermeiden. Spülen Sie das Produkt gründlich mit Süßwasser durch, falls es verschmutzt sein sollte.

1. Nachdem Sie ein Ende des Schlauches mit dem Produkt verbunden haben, tauchen Sie das andere Ende des Schlauches in ein Wasserreservoir, z.B. einen Eimer oder einen Swimming-Pool, um eine Wasserversorgung für das Produkt bereitzustellen. Falls Sie

- einen Eimer verwenden, können Sie den Schlauch mit dem Clip **13** am Rand des Eimers befestigen. Verwenden Sie ein größeres Wasserreservoir wie einen Pool, so hält der Schwimmer **12** den Schlauch nahe der Wasseroberfläche.
2. Wählen Sie an der Sprühdüse **1** eine passende Einstellung aus. Die Skala reicht von einem harten Wasserstrahl bei Einstellposition 0° und schrittweise zu weicheren Strahlen (siehe **Abb. E**). Harte Wasserstrahlen eignen sich für Verschmutzungen z.B. auf Gehwegen und weichere Strahlen zum Bewässern des Gartens.
 3. Drücken Sie zuerst die Verriegelungstaste **6** und betätigen Sie dann den Ein/Aus-Schalthebel **5**, um das Produkt zu starten (siehe **Abb. F**).
 4. Lassen Sie den Ein/Aus-Schalthebel los, um den Wasserstrahl zu stoppen.

Reinigung

HINWEIS!

Beschädigungsgefahr!

Unsachgemäßer Umgang mit dem Produkt kann zu Beschädigungen des Produkts führen.

- Verwenden Sie keine aggressiven Reinigungsmittel, Bürsten mit Metall- oder Nylonborsten sowie keine scharfen oder metallischen Reinigungsgegenstände wie Messer, harte Spachtel und dergleichen. Diese können die Oberflächen beschädigen.
- Reinigen Sie das Gehäuse mit einem leicht angefeuchteten Tuch oder einer weichen Bürste. Lassen Sie danach alle Teile vollständig trocknen.

Reinigung des Schlauchfilters

1. Öffnen Sie den Schlauchfilter **11**, indem Sie seine Kappe gegen den Uhrzeigersinn aus dem Gewinde drehen und nehmen Sie das Filtersieb **14** heraus (siehe **Abb. G**).
2. Spülen Sie alle Teile mit sauberem Wasser ab, bevor Sie sie wieder zusammensetzen.

Aufbewahrung

Alle Teile müssen vor dem Aufbewahren vollkommen trocken sein.

- Bewahren Sie das Produkt stets an einem trockenen Ort auf.
- Schützen Sie das Produkt vor direkter Sonneneinstrahlung.
- Lagern Sie das Produkt für Kinder unzugänglich, sicher verschlossen und bei einer Lagertemperatur zwischen 5 °C und 20 °C (Zimmertemperatur).

Fehlerbehebung

Problem	Problembesehung
Das Produkt schaltet ein, saugt aber kein Wasser an oder der Druck ist unzureichend.	Stellen Sie sicher, dass Sie das Produkt nicht höher als 1,5 m halten.
	Vergewissern Sie sich, dass der Schlauchfilter 11 und das Filtersieb 14 nicht verstopft sind und reinigen Sie sie gegebenenfalls.
	Überprüfen Sie, ob der Wasserschlauch korrekt mit dem Produkt verbunden ist.
	Ziehen Sie den Schlauchadapter 7 mit einem Schraubenschlüssel (nicht mitgeliefert) fest an.
	Überprüfen Sie, ob das Filtersieb 14 beschädigt ist. In diesem Fall kontaktieren Sie den Kundendienst (Kontaktdaten siehe Garantiekarte).
	Stellen Sie sicher, dass das Gerät oder seine Teile nicht eingefroren sind und tauen Sie es ggf. ab.
	Überprüfen Sie, ob der Schlauch 9 geknickt ist und ziehen Sie ihn ggf. gerade.
	Entfernen Sie die Verlängerungslanze 3 , um überschüssige Luft zu entfernen, oder entfernen Sie die Sprühdüse 1 , um das gesamte Wasser vollständig zu entleeren. Setzen Sie dann die Verlängerungslanze bzw. die Sprühdüse wieder ein.
Die Sprühdüse ist undicht.	Ziehen Sie den Befestigungsnagel 15 an der Sprühdüse mit einem Innensechskantschlüssel (nicht mitgeliefert) fest (siehe Abb. H).
Der Ausgangsdruck steigt plötzlich an.	Überprüfen Sie, ob die Sprühdüse 1 verstopft ist und ersetzen Sie sie ggf. durch eine neue Sprühdüse.
Das Produkt tropft nach dem Ausschalten.	Entfernen Sie vor der Lagerung das Wasser aus allen Teilen des Produkts.
Das Produkt startet nicht.	Überprüfen Sie, ob das Akkupack korrekt eingesetzt ist und setzen Sie es ggf. erneut ein.
	Überprüfen Sie, ob das Akkupack geladen ist.
	Falls das Akkupack nicht mehr funktionsfähig ist, ersetzen Sie es durch ein neues Akkupack.
Der Ausgangsdruck ist nicht konstant.	Stellen Sie sicher, dass das Produkt keine Luft ansaugt. Überprüfen Sie dafür auch die Verbindung zwischen dem Schlauchadapter 7 und dem Schlauch 9 .

Das Produkt stoppt automatisch.	Überprüfen Sie, ob das Akkupack korrekt eingesetzt ist und ob es geladen ist. Stellen Sie sicher, dass die Sprühdüse 1 nicht verstopft ist. Entfernen Sie dafür die Sprühdüse und schalten Sie das Produkt erneut ein. Wenn das Wasser ungehindert aus der Verlängerungslanze 3 austritt, liegt eine Verstopfung der Sprühdüse vor. Reinigen Sie diese oder ersetzen Sie sie ggf. mit einer neuen Sprühdüse.
---------------------------------	---

Technische Daten

Modell:	CHW18CF9
Versorgungsspannung:	20 V === Max
Maximaler Druck (PSI/Bar):	2.2 MPa (22 bar)
max. Durchlauf:	160 l pro Stunde
Schlauchlänge:	6 m
Gewicht:	1.56 kg (ohne Batterie und Ladegerät)
Artikelnummer:	814605

Angaben zu Akku und Ladegerät

Verwenden Sie das Produkt nur in Verbindung mit Activ Energy® Akkus und Ladegeräten nach folgenden technischen Spezifikationen: Geeignet für Activ Energy®

Akkus vom Typ:	Max. 20 V === / 2.0 Ah / 36 Wh / Li-ion
Modelle:	AEB 20-2.0I / AEB 20-2.0N / XYZ561
Ladezeit:	Max. 20 V === / 2,0 Ah / 36 Wh = approx. 45 min.
Akkus vom Typ:	Max. 20 V === (x2) / 2.5 Ah / 90 Wh / Li-ion
Modelle:	AEB 2040-2.5I / AEB 2040-2.5N / XYZ562
Ladezeit:	Max. 20 V === (x2) / 2,5 Ah / 90 Wh = approx. 95 min.
Ladegerät vom Typ:	21 V === / 4 A
Modelle:	AEC20-4.0Ia / AEC 20-4.0Na / XYZ563

Bitte beachten Sie die technischen Angaben zum Akku und Ladegerät.

Entsorgung

Verpackung entsorgen



Entsorgen Sie die Verpackung sortenrein. Geben Sie Pappe und Karton zum Altpapier, Folien in die Wertstoffsammlung.



Dieses Symbol zeigt, wie Sie die Verpackungsmaterialien zur Entsorgung richtig trennen.

Entsorgen Sie Verpackungen aus Papier in die Altpapiertonne und Verpackungen aus Kunststoff, Metall oder Verbundmaterialien in die Gelbe Tonne.

Produkt entsorgen

(Anwendbar in der Europäischen Union und anderen europäischen Staaten mit Systemen zur getrennten Sammlung von Wertstoffen)



Altgeräte dürfen nicht in den Hausmüll!

Sollte das Produkt einmal nicht mehr benutzt werden können, so ist jeder Verbraucher **gesetzlich verpflichtet, Altgeräte getrennt vom Hausmüll**, z. B. bei einer Sammelstelle seiner Gemeinde/seines Stadtteils, abzugeben. Damit wird gewährleistet, dass Altgeräte fachgerecht verwertet und negative Auswirkungen auf die Umwelt vermieden werden. Deswegen sind Elektrogeräte mit dem hier abgebildeten Symbol gekennzeichnet.



Batterien und Akkus dürfen nicht in den Hausmüll!

Als Verbraucher sind Sie gesetzlich verpflichtet, alle Batterien und Akkus, egal ob sie Schadstoffe* enthalten oder nicht, bei einer Sammelstelle in Ihrer Gemeinde/Ihrem Stadtteil oder im Handel abzugeben, damit sie einer umweltschonenden Entsorgung zugeführt werden können.

*gekennzeichnet mit: Cd = Cadmium, Hg = Quecksilber, Pb = Blei

Konformitätserklärung

Wir,
Positec Germany GmbH
Grüner Weg 10, 50825 Köln, Germany



Erklären hiermit, dass unser Produkt
Beschreibung: **Akku-Hochdruckreiniger**
Typ: **CHW18CF.9 (CHW-Bezeichnung der Maschine, Vertreter des batteriebetriebenen Reinigers)**
Funktion: **Reinigung und Bewässerung**

Den Bestimmungen der folgenden Richtlinien entspricht:
2006/42/EC, 2014/30/EU, 2011/65/EU amended by (EU) 2015/863, 2000/14/EC amended by 2005/88/EC

Gemessener Schallleistungspegel $L_{WA} = 84$ dB(A)
Garantierter Schallleistungspegel $L_{WA,g} = 87$ dB(A)
Konformitätsbewertungsverfahren nach Anhang V/Richtlinie 2000/14/EG und 2005/88/EG

Verwendete Normen
EN 60335-1: 2012+A11: 2014+A13: 2017+A14: 2019+A1: 2019+A2: 2019
EN 60335-2-54 : 2008+A11: 2012+A1: 2015
EN ISO 12100: 2010
EN 62233: 2008
EN IEC 55014-1: 2021
EN IEC 55014-2: 2021

Zur Kompilierung der technischen Datei ermächtigte Person,
Name: **Mirko Obradovic**
Anschrift: **Positec Germany GmbH Grüner Weg 10, 50825 Köln, Germany**

2021/11/03
Mirko Obradovic
Business Development Manager



VERTRIEBEN DURCH:

POSITEC GERMANY GMBH
GRÜNER WEG 10,
50825 KÖLN
GERMANY

KUNDENDIENST

814605



00800 7877 2368



service@protel-service.com

MODELL:
CHW18CF.9

05/2022

3

**JAHRE
GARANTIE**