



Bedienungsanleitung Mode d'emploi Istruzioni per l'uso



Hängematte mit faltbarem Gestell **Hamac** avec cadre pliable **Amaca** con telaio pieghevole



Deutsch..... 02
Français..... 17
Italiano 32

Inhaltsverzeichnis

Übersicht	3
Verwendung	4
Lieferumfang/Teile	6
Allgemeines	7
Gebrauchsanleitung lesen und aufbewahren	7
Zeichenerklärung	7
Sicherheit	8
Bestimmungsgemässer Gebrauch	8
Sicherheitshinweise	8
Erstgebrauch	12
Hängematte und Lieferumfang prüfen	12
Montage	12
Benutzung	13
Einsteigen in die Hängematte	13
Raus aus der Hängematte	13
Hängematte zusammenfalten	14
Demontage	14
Reinigung und Aufbewahrung	15
Technische Daten	16
Entsorgung	16
Verpackung entsorgen	16
Hängematte entsorgen	16

A

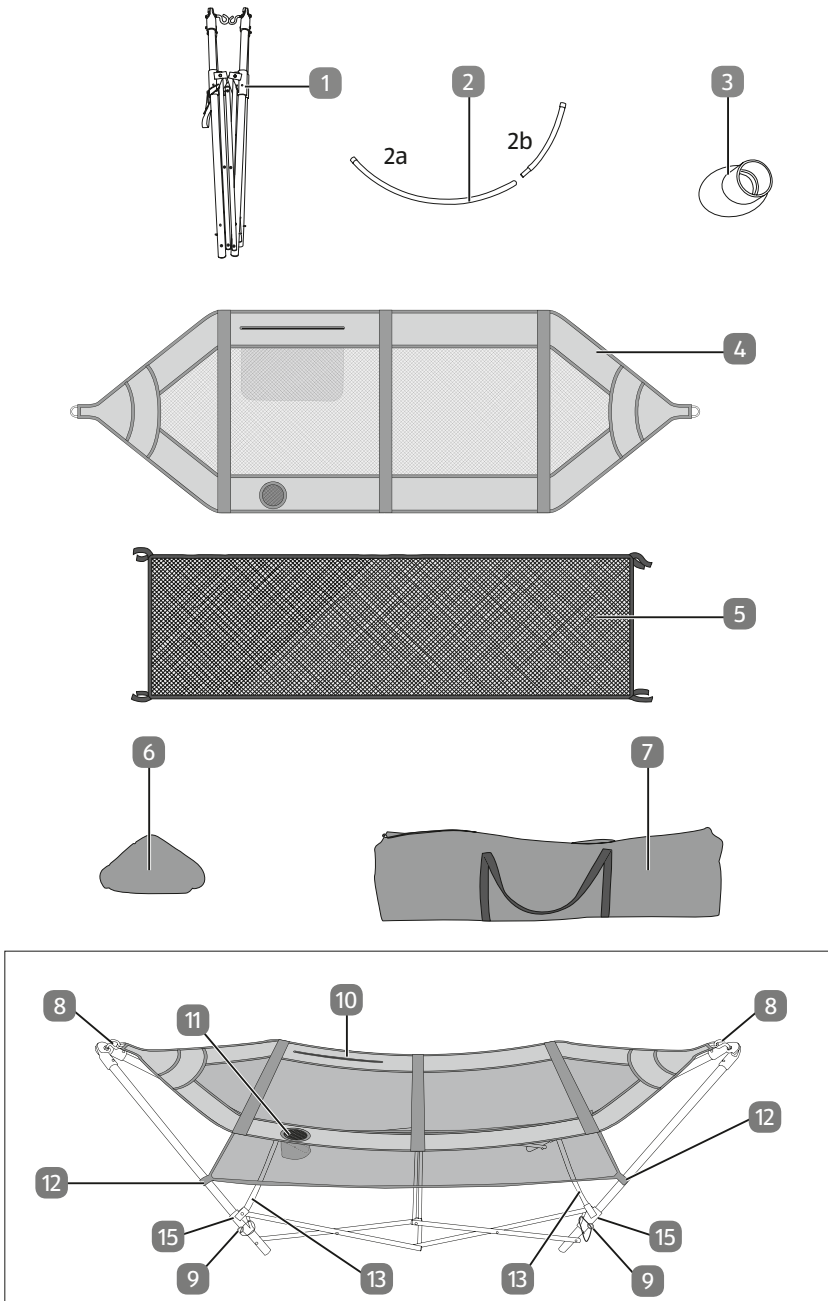

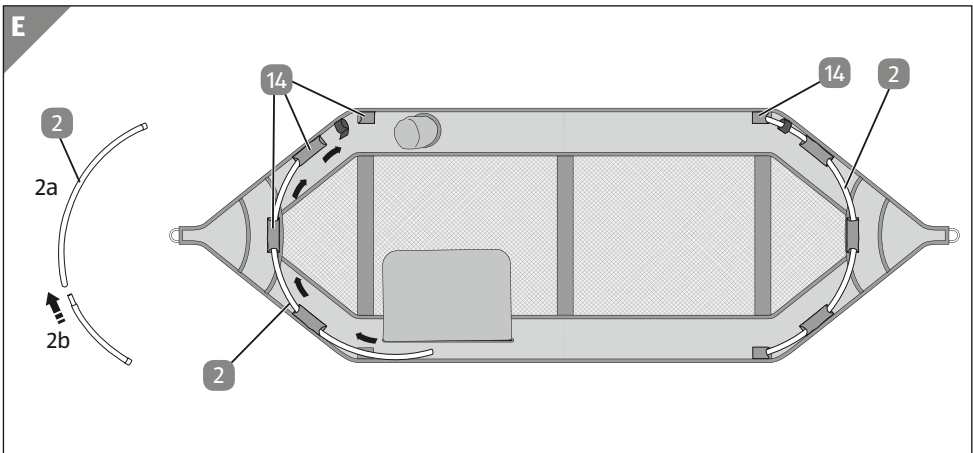
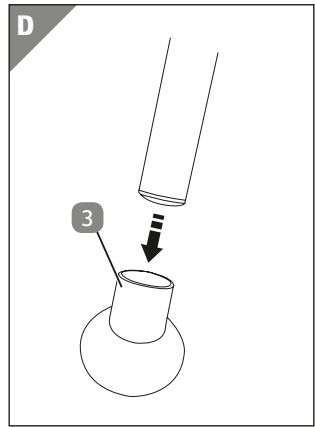
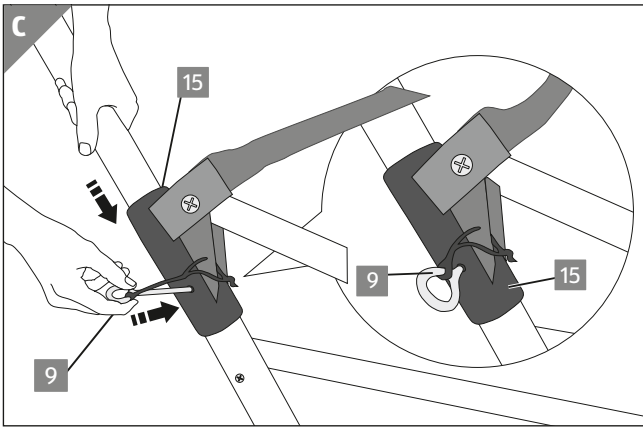
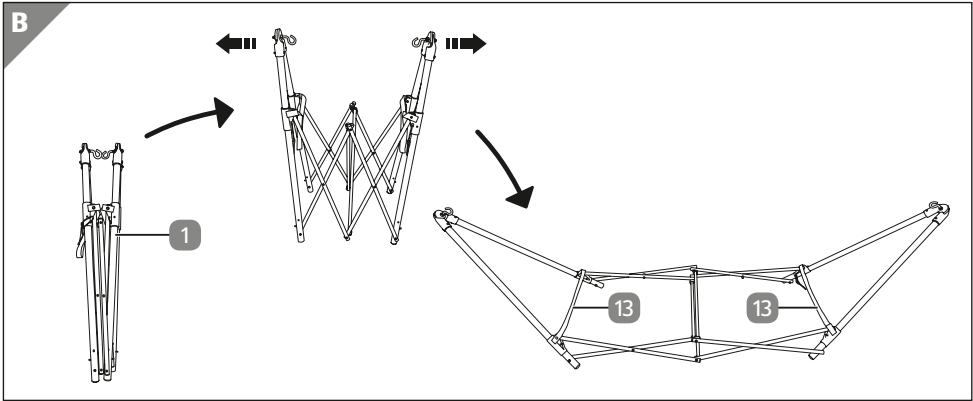

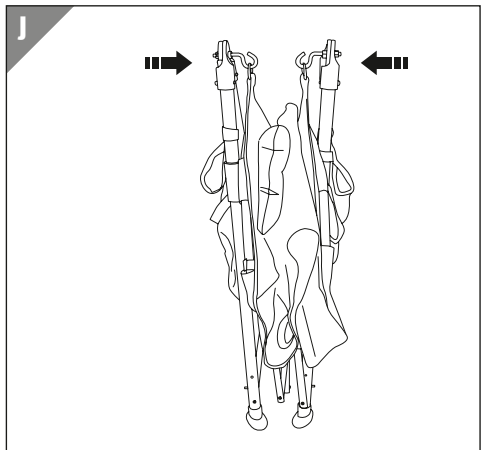
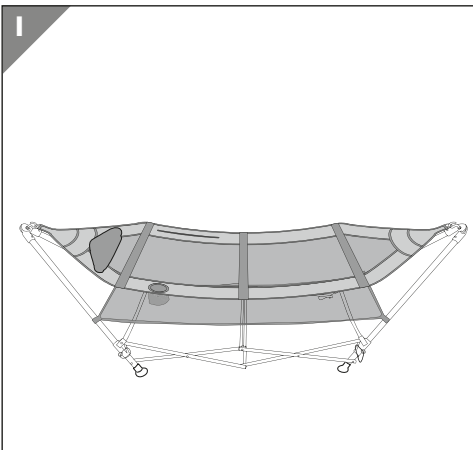
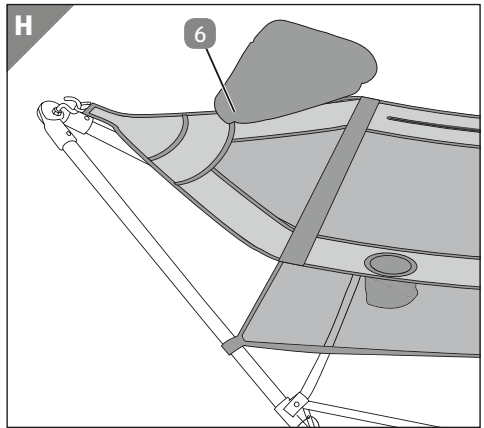
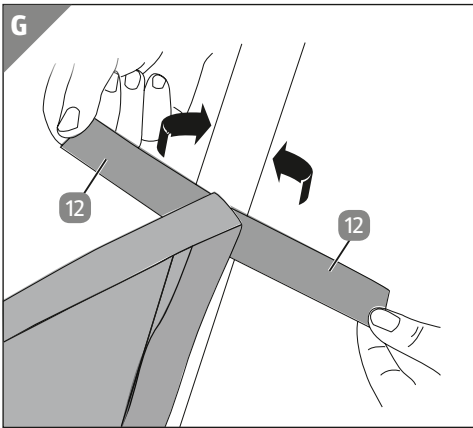
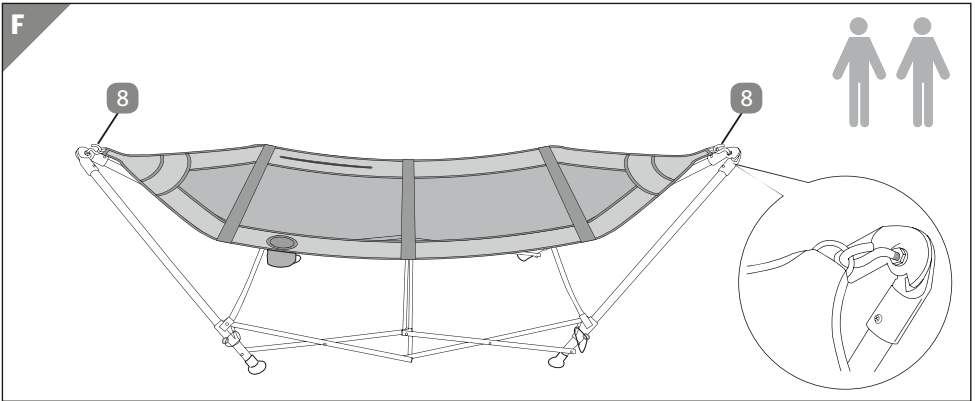

Lieferumfang/Teile

- 1 Gestell
- 2 Mattenträger (bestehend aus 2a und 2b), 2×
- 3 Endkappen, 4×
- 4 Hängematte
- 5 Aufbewahrungsnetz
- 6 Kissen
- 7 Transporttasche
- 8 Haken, 2×
- 9 Sicherungstifte, 4 ×
- 10 Zeitschriftentasche
- 11 Getränkehalter
- 12 Klettverschluss
- 13 Gurte
- 14 Aufnahmetasche
- 15 Klappgelenke

Allgemeines

Gebrauchsanleitung lesen und aufbewahren



Diese Gebrauchsanleitung gehört zu dieser Hängematte mit faltbarem Gestell (nachfolgend „Hängematte“ genannt). Sie enthält wichtige Informationen zum Gebrauch.

Lesen Sie die Gebrauchsanleitung, insbesondere die Sicherheitshinweise, sorgfältig durch, bevor Sie die Hängematte einsetzen. Die Nichtbeachtung dieser Gebrauchsanleitung kann zu schweren Verletzungen und zu Schäden an der Hängematte führen.

Die Gebrauchsanleitung basiert auf den in der Europäischen Union gültigen Normen und Regeln. Beachten Sie im Ausland auch landesspezifische Richtlinien und Gesetze. Bewahren Sie die Gebrauchsanleitung für die weitere Nutzung auf. Wenn Sie den Artikel an Dritte weitergeben, geben Sie unbedingt diese Gebrauchsanleitung mit.

Zeichenerklärung

Die folgenden Symbole und Signalwörter werden in dieser Gebrauchsanleitung, auf der Hängematte oder auf der Verpackung verwendet.



Dieses Signalsymbol/-wort bezeichnet eine Gefährdung mit einem mittleren Risikograd, die, wenn sie nicht vermieden wird, den Tod oder eine schwere Verletzung zur Folge haben kann.



Dieses Signalsymbol/-wort bezeichnet eine Gefährdung mit einem niedrigen Risikograd, die, wenn sie nicht vermieden wird, eine geringfügige oder mässige Verletzung zur Folge haben kann.



Dieses Signalwort warnt vor möglichen Sachschäden.



Dieses Symbol gibt Ihnen nützliche Zusatzinformationen und Tipps.



Das GS-Zeichen (Geprüfte Sicherheit) bescheinigt, dass das Produkt sicher ist, wenn es korrekt eingesetzt wird. Das GS-Zeichen bedeutet, dass die Sicherheit des Produkts geprüft worden ist. Produkte, die mit diesem Zeichen versehen sind, entsprechen den Anforderungen des Produktsicherheitsgesetzes (ProdSG).



Dieses Symbol weist auf die Aufsichtspflicht über Kinder hin.

Sicherheit

Bestimmungsgemässer Gebrauch

Die Hängematte ist ausschliesslich für den Privatgebrauch bestimmt und nicht für den gewerblichen Bereich geeignet. Die Hängematte ist ausschliesslich für den Aussenbereich geeignet. Die Hängematte I ist kein Kinderspielzeug.

Verwenden Sie die Hängematte nur wie in dieser Gebrauchsanleitung beschrieben. Jede andere Verwendung gilt als nicht bestimmungsgemäss und kann zu Sachschäden führen.

Der Hersteller oder Händler übernimmt keine Haftung für Schäden, die durch nicht bestimmungsgemässen oder falschen Gebrauch entstanden sind.

Sicherheitshinweise



WARNUNG!

Strangulierungs- und Erstickungsgefahr!

Wenn Kinder mit der Verpackungsfolie, Kleinteilen oder der Hängematte spielen, können sie sich darin verfangen, sie über ihren Kopf stülpen oder verschlucken und daran ersticken bzw. sich strangulieren.

- Lassen Sie Kinder nicht mit der Verpackungsfolie spielen. Kinder können sich beim Spielen darin verfangen und ersticken.
- Halten Sie Kinder von den Kleinteilen fern.



WARNUNG!



ACHTUNG! Gefahren für Kinder!

Lassen Sie Kinder nicht mit der Verpackungsfolie und der Aufbewahrungstasche spielen. Sie können sich beim Spielen darin verfangen und ersticken.

- Lassen Sie die Aufbewahrungstasche nicht unbeaufsichtigt liegen.
- Die Hängematte ist kein Kinderspielzeug oder Sportgerät. Beim Hüpfen, Wippen oder zu starken Schaukeln kann der Benutzer aus der Hängematte fallen oder die Hängematte kann umschlagen.

- Kinder müssen beaufsichtigt werden.
- Die Hängematte ist kein Schaukelgerät.
- **ACHTUNG!** Aufgrund von Öffnungen, die eine potenzielle Strangulationsgefahr darstellen können, ist dieses Produkt nicht für die unbeaufsichtigte Nutzung durch Kinder geeignet!

**WARNUNG!****Verletzungsgefahr!**

Unsachgemässer Umgang mit der Hängematte sowie fehlerhafte Montage können zu Verletzungen führen.

- Die Hängematte darf nur von Erwachsenen aufgebaut werden.
- Die Hängematte darf nur im Aussenbereich benutzt werden. Die Hängematte ist nicht für Innenräume geeignet.
- Das max. Benutzergewicht von 135 kg darf nicht überschritten werden.
- Stellen Sie sich nicht in die Hängematte.
- Achten Sie darauf, dass immer nur eine Person in der Hängematte liegt
- Springen Sie nicht in die Hängematte und lassen Sie sich nicht in die Hängematte hineinfallen.
- Verwenden Sie die Hängematte nicht als Ablage oder als Aufbewahrungsort für Kisten oder andere Produkte.
- Nutzen Sie die Hängematte nicht als Schaukel oder Aufstiegshilfe.
- Die Hängematte ist kein Spielzeug. Beaufsichtigen Sie Ihre Kinder, wenn sie in der Nähe der Hängematte spielen.
- Überprüfen Sie die Hängematte vor jeder Nutzung auf Schäden. Nutzen Sie die Hängematte nicht, wenn die Hängematte oder Einzelteile Schäden aufweisen.
- Legen Sie sich nur dann in die Hängematte, wenn sie richtig aufgebaut und befestigt wurde.
- Prüfen Sie vor jeder Benutzung die Hängematte auf Fehler, wie

z. B. Beschädigungen im Stoff oder Fehlstellungen im Gestell.
Wenn Sie Beschädigungen feststellen, lassen Sie die Hängematte vor Gebrauch reparieren.

- Montieren Sie die Hängematte sorgfältig zusammen und halten Sie sich an diese Montageanleitung. Stellen Sie sicher, dass sie vollständig aufgeklappt ist und die Sicherungsstifte korrekt montiert sind, bevor Sie darauf sitzen oder liegen.
- Stellen Sie die Hängematte auf einer ebenen und rutschsicheren Fläche auf. Achten Sie darauf, dass sich keine spitzen Gegenstände oder scharfe Kanten in der Nähe befinden, falls Sie aus der Hängematte fallen sollten.
- Verwenden Sie die Hängematte nicht bei Sturm oder Gewitter.
- Modifizieren Sie die Hängematte in keiner Weise. Jede Änderung, die nicht ausdrücklich vom Kundendienst autorisiert wurde, lässt die Garantie erlöschen und schliesst jede Haftung im Falle von Schäden oder Verletzungen aus.
- Halten Sie einen Sicherheitsabstand von 0,3 m um die Hängematte ein.



WARNUNG!

Gefahren für Kinder und Personen mit verringerten physischen, sensorischen oder mentalen Fähigkeiten (beispielsweise teilweise Behinderte, ältere Personen mit Einschränkung ihrer physischen und mentalen Fähigkeiten) oder Mangel an Erfahrung und Wissen (beispielsweise ältere Kinder).

- Diese Hängematte kann von Kindern ab vierzehn Jahren und darüber sowie von Personen mit verringerten physischen, sensorischen oder mentalen Fähigkeiten oder Mangel an Erfahrung und Wissen benutzt werden, wenn sie beaufsichtigt oder bezüglich des sicheren unterwiesen wurden und die daraus resultierenden Gefahren verstehen.

- Kinder dürfen nicht mit der Hängematte spielen.
- Lassen Sie Kinder nicht mit dem Verpackungsmaterial spielen. Kinder können sich beim Spielen darin verfangen und strangulieren oder Kleinteile verschlucken und ersticken.



VORSICHT!

Quetschgefahr!

Bei unachtsamem Umgang können Sie sich an der Hängematte die Finger quetschen.

- Achten Sie darauf, dass Kinder nicht mit der Hängematte spielen. Kinder können sich die Hände quetschen oder sich verletzen.
- Achten Sie bei der Montage und der täglichen Nutzung auf Ihre Hände und Finger.
- Um Quetschungen zu vermeiden, achten Sie auf eine umsichtige Montage und einen umsichtigen Transport.

HINWEIS

Beschädigungsgefahr!

Unsachgemässer Umgang mit der Hängematte kann zu Beschädigungen führen.

- Stellen Sie die Hängematte auf einer gut zugänglichen, ebenen, trockenen und ausreichend stabilen Fläche auf.
- Halten Sie die Hängematte von Hitzequellen (z. B. Kamin) und von offenem Feuer fern (z. B. Lagerfeuer etc.)
- Schützen Sie die Hängematte vor Witterungseinflüssen wie Regen, direkter Sonneneinstrahlung, Feuchtigkeit oder Kälte.
- Verwenden Sie die Hängematte nicht mehr, wenn sie Risse hat oder Einzelteile beschädigt sind. Ersetzen Sie beschädigte Einzelteile nur durch passende Originalersatzteile.
- Verwenden Sie zur Reinigung keinen Dampfreiniger. Das Produkt kann sonst beschädigt werden.

Erstgebrauch

Hängematte und Lieferumfang prüfen

HINWEIS

Beschädigungsgefahr!

Wenn Sie die Verpackung unvorsichtig mit einem scharfen Messer oder anderen spitzen Gegenständen öffnen, kann die Hängematte beschädigt werden.

- Gehen Sie beim Öffnen sehr vorsichtig vor.
- 1. Nehmen Sie die Hängematte aus der Verpackung.
- 2. Prüfen Sie, ob die Lieferung vollständig ist (siehe **Abb. A**).
- 3. Prüfen Sie, ob die Hängematte oder die Einzelteile Schäden aufweisen. Ist dies der Fall, benutzen Sie die Hängematte nicht. Wenden Sie sich über die auf der Garantiekarte angegebene Serviceadresse an den Hersteller.

Montage

HINWEIS

Beschädigungsgefahr!

Wenn Sie die Hängematte auf unebenem Boden aufbauen, können Sie die Hängematte beschädigen.

- Stellen Sie vor der Montage der Hängematte sicher, dass der Arbeitsbereich möglichst eben und flach ist. Entfernen Sie Steine, Äste oder andere Gegenstände die die Stabilität des Hängemattenständers gefährden können.
- 1. Lösen Sie die Haken **7** des Gestells **1** voneinander und achten Sie darauf, dass beide Haken nach oben zeigen (siehe **Abb. B**).
- 2. Ziehen Sie das Gestell **1** vollständig auseinander (siehe **Abb. B**), achten Sie dabei darauf, dass die Gurte **12** innerhalb des Gestells sind.
- 3. Sichern Sie die Klappgelenke **14** an den vier Ecken des Gestells mit den Sicherungsstiften **8** (siehe **Abb. C**)
- 3. Sichern Sie die Klappgelenke **15** an den vier Ecken des Gestells mit den Sicherungsstiften **9** (siehe **Abb. C**).

4. Stecken Sie die vier Endkappen **3** auf die Enden des Gestells (siehe **Abb. D**).
 5. Stecken Sie die Mattenträger **2** in die an der Unterseite befindlichen Aufnahmetaschen **14** an beiden Enden der Hängematte **4** (siehe **Abb. E**).
 6. Hängen Sie die Hängematte **4** an den Haken **8** des Gestells **1** auf. Der Getränkehalter **11** und die Zeitschriftentasche **10** müssen nach unten zeigen (siehe **Abb. F**). Wenn Sie die Hängematte zum ersten Mal einhängen, ist dafür etwas Kraft erforderlich. Gehen Sie umsichtig vor und lassen Sie sich von einer zweiten Person helfen.
- i** Beim ersten Einspannen der Hängematte in das Gestell kann es vorkommen, dass die Matte sehr hoch und stramm im Gestell hängt. Nach der ersten Nutzung gibt das Gewebe nach und die Matte hängt tiefer im Gestell. Dadurch ist dann auch ein einfacherer Einstieg möglich.
7. Falten Sie das Aufbewahrungsnetz **5** auf und befestigen Sie es mit den Klettverschlüssen **12** fest um die vier Beine des Gestells (siehe **Abb. G**).
 8. Legen Sie das Kissen **6** auf die Hängematte (siehe **Abb. H**).
 9. Ihre Hängematte ist nun einsatzbereit (siehe **Abb. I**).

Benutzung



Verletzungsgefahr!

Unsachgemässer Umgang mit der Hängematte kann zu Verletzungen führen.

- Lassen Sie sich nicht in die Hängematte fallen oder springen Sie nicht auf die Hängematte.

i Das maximale Benutzergewicht der Hängematte beträgt 135 kg.

Einsteigen in die Hängematte

1. Setzen Sie sich langsam in die Mitte der Hängematte.
2. Schwingen Sie Ihre Beine nach oben und auf die Hängematte, sodass Ihre Füße auf dem Fussende der Hängematte liegen.
3. Legen Sie sich vorsichtig hin.

Raus aus der Hängematte

1. Setzen Sie sich vorsichtig in die Mitte der Hängematte.
2. Stellen Sie Ihre Füße auf den Boden und stehen Sie dann vorsichtig auf.

Hängematte zusammenfalten



WARNUNG!

Verletzungsgefahr!

Wenn Sie beim Hochklappen der Hängematte mit Rahmen und Mattenhalterungen nicht vorsichtig sind, können Finger oder Hände gequetscht werden.

- Achten Sie darauf, dass Sie Ihre Finger und Hände nicht in den Klappteilen einklemmen.



Lassen Sie die Hängematte nach Möglichkeit von zwei Personen zusammenklappen, um die beiden Enden der Hängematte zur Mitte zu schieben und gleichzeitig die Gurte an beiden Seiten nach oben zu ziehen.

Sie können die Hängematte zum Aufbewahren oder Transportieren zusammenklappen, ohne sie zu zerlegen.

1. Entfernen Sie die Sicherungsstifte **9** aus den Klappgelenken **15** des Gestells.
2. Schieben Sie die beiden Enden der Hängematte aufeinander zu und ziehen Sie gleichzeitig die Gurte **13** an beiden Seiten nach oben, bis die Hängematte vollständig zusammengeklappt ist (siehe **Abb. J**).

Demontage



WARNUNG!

Verletzungsgefahr!

Wenn Sie beim Zerlegen der Hängematte nicht vorsichtig mit dem Rahmen und den Mattenhaltern umgehen, können Finger oder Hände gequetscht werden.

- Achten Sie darauf, dass Sie Ihre Finger und Hände nicht in den Klappteilen einklemmen.



Lassen Sie die Hängematte nach Möglichkeit von zwei Personen zusammenklappen, um die beiden Enden der Hängematte zur Mitte zu schieben und gleichzeitig die Gurte an beiden Seiten nach oben zu ziehen.



Bauen Sie die Hängematte an einem sauberen und trockenen Ort auseinander, um die Bildung von Schimmel oder Schimmel zu vermeiden.

Trocknen Sie die Hängematte sofort, wenn sie bei Regen auseinanderggebaut wurde. Reinigen Sie alle Teile gründlich, bevor Sie die Hängematte in die Tragetasche packen.

1. Lösen Sie die Klettverschlüsse **15** des Aufbewahrungsnetzes **5** und falten Sie es zusammen.
2. Nehmen Sie das Kissen **6** von der Hängematte.
3. Entfernen Sie die Mattenträger **2** von der Hängematte.
4. Nehmen Sie die Hängematte **4** vom Gestell **1** ab und falten Sie sie zusammen.
5. Entfernen Sie die Sicherungsstifte **9** aus den Klappgelenken **15**.
6. Schieben Sie die beiden Enden des Gestells **1** zur Mitte und ziehen Sie gleichzeitig die Gurte **13** an beiden Seiten nach oben, bis das Gestell komplett zusammengeklappt ist.
7. Verbinden Sie die Haken **8** miteinander.
8. Verstauen Sie das Gestell **1**, die Hängematte **4**, das Kissen **6**, das Aufbewahrungsnetz **5** und die Mattenträger **2** in der Transporttasche **7**.

Reinigung und Aufbewahrung

HINWEIS

Beschädigungsgefahr!

Unsachgemässer Umgang mit der Hängematte kann zu Beschädigungen führen.

- Verwenden Sie keine aggressiven Reinigungsmittel, Bürsten mit Metall- oder Nylonborsten, scharfe oder metallische Reinigungsutensilien wie Messer, harte Schaber usw. Sie können die Oberflächen beschädigen.
- Verwenden Sie niemals aggressive oder scheuernde Reinigungsmittel oder chemische Reinigungsmittel, da dies den Stoff der Hängematte beschädigen und spröde machen kann.
- Bürsten Sie Schmutz von der trockenen Hängematte ab oder spülen Sie sie mit klarem Wasser ab.
- Reinigen Sie die Stahlstangen des Hängemattengestells nach jedem Gebrauch mit einem trockenen Tuch.



Schützen Sie die Hängematte bei Regen oder Nässe und lassen Sie sie nicht längere Zeit im Freien liegen. Die Aufbewahrung sollte, wie in dem Kapitel Demontage beschrieben, erfolgen

1. Lassen Sie die Hängematte vollständig trocknen bevor Sie sie verstauen und wenn Sie sie längere Zeit nicht benutzen möchten.
2. Bewahren Sie die Hängematte an einem witterungsgeschützten, trockenen und staubfreien Ort und für Kinder unzugänglich auf.

Technische Daten

Modell:	FLX-FHM-S01 / FLX-FHM-S02
Artikelnummer:	816216
Grösse aufgeklappt (L × B × H):	264 x 83 x 82 cm
Gewicht:	9,6 kg
Maximales Benutzergewicht:	135 kg
Gestell und Hängematte:	
Material Gestell:	Pulverbeschichtete Stahlrohre, Kunststoffteile aus PP
Material Hängematte:	100% Polyester
Material Tragetasche:	100% Polyester
Material Aufbewahrungsnetz:	100% Polyester
Herstellungsdatum:	01/2022

Entsorgung

Verpackung entsorgen



Entsorgen Sie die Verpackung sortenrein. Geben Sie Pappe und Karton zum Altpapier, Folien in die Wertstoffsammlung.

Hängematte entsorgen

Entsorgen Sie den Artikel entsprechend den in Ihrem Land gültigen Gesetzen und Bestimmungen.

Sommaire

Vue d'ensemble	18
Utilisation	19
Étendue de livraison	21
Généralités	22
Lecture et conservation du mode d'emploi	22
Légende	22
Sécurité	23
Utilisation conforme	23
Consignes de sécurité	23
Première utilisation	27
Vérifier le hamac et le contenu de la livraison	27
Montage	27
Utilisation	28
Monter dans le hamac	28
Sortir du hamac	28
Plier le hamac	29
Démontage	29
Nettoyage et stockage	30
Caractéristiques techniques	31
Élimination	31
Élimination de l'emballage	31
Élimination du hamac	31

A

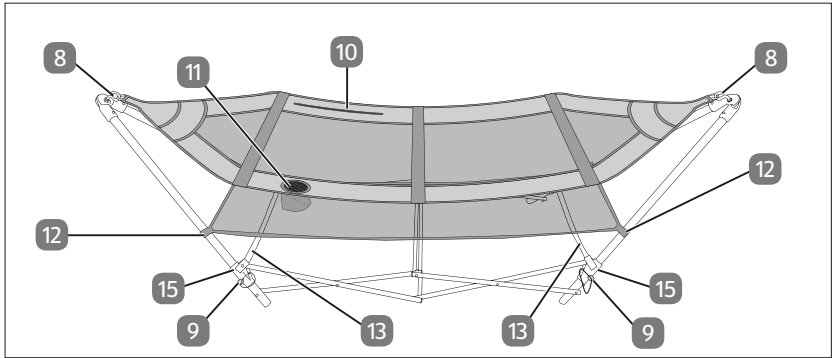
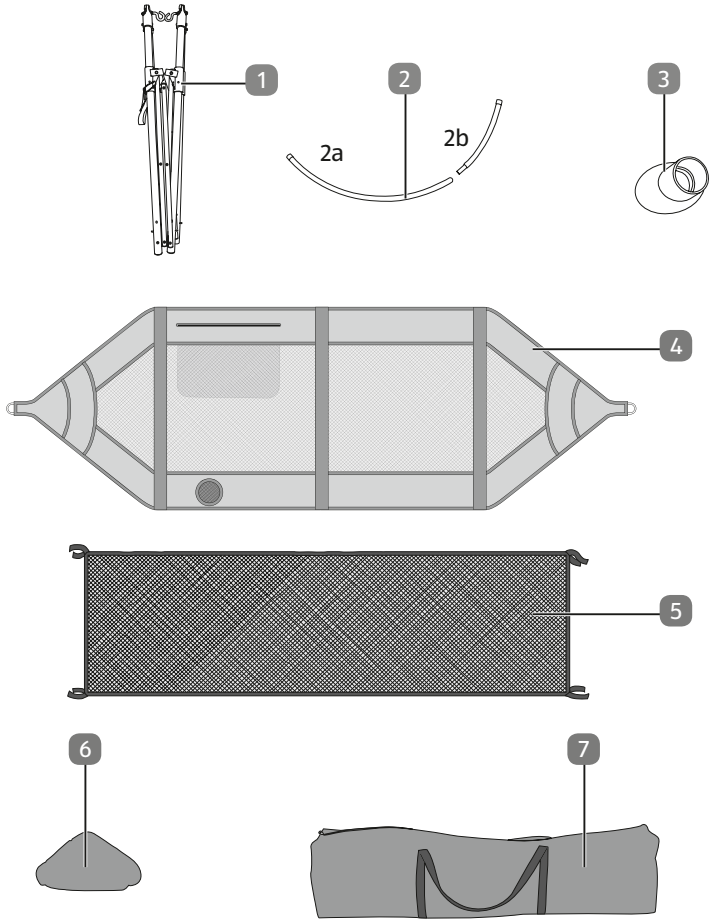

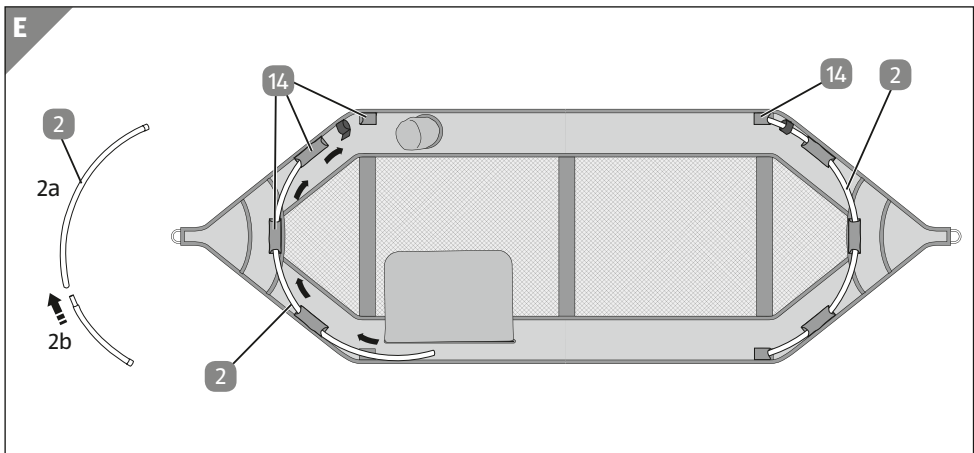
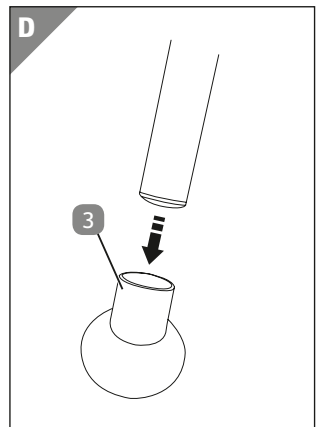
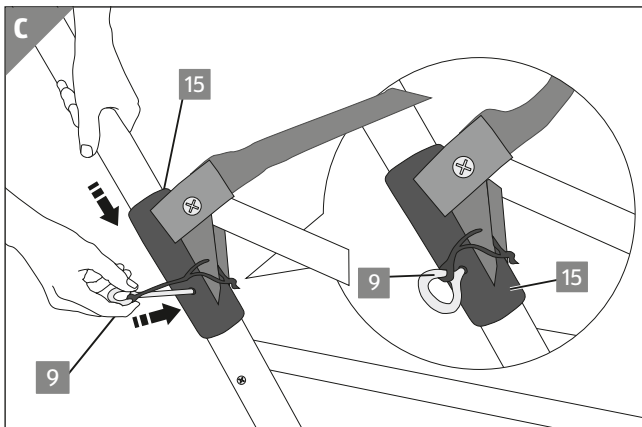
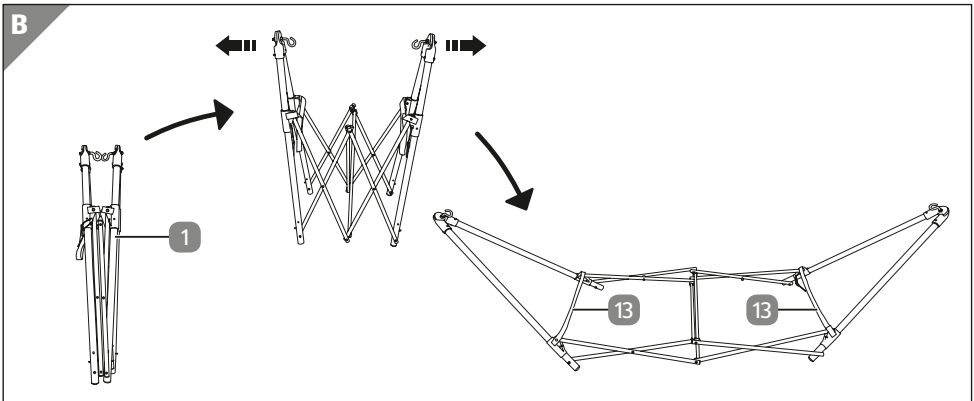

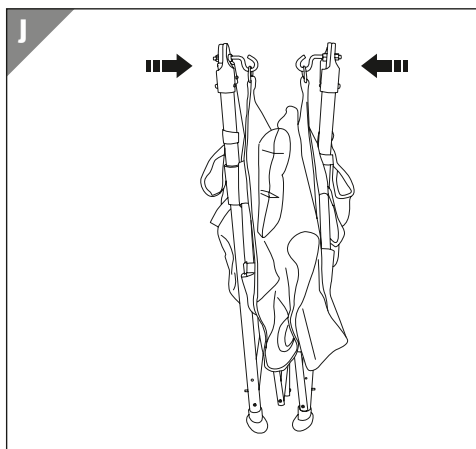
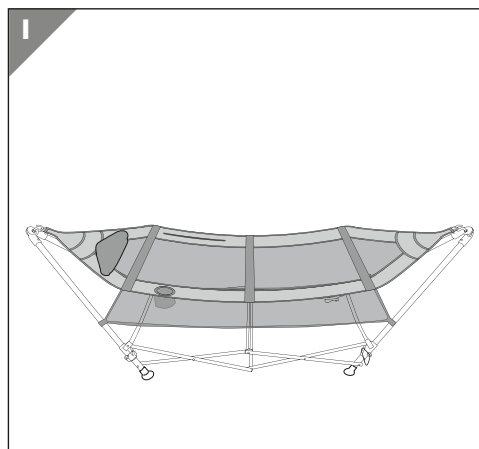
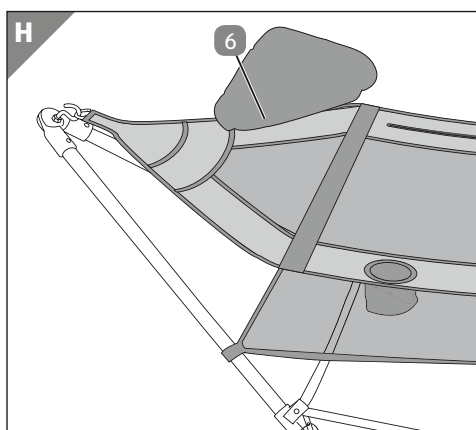
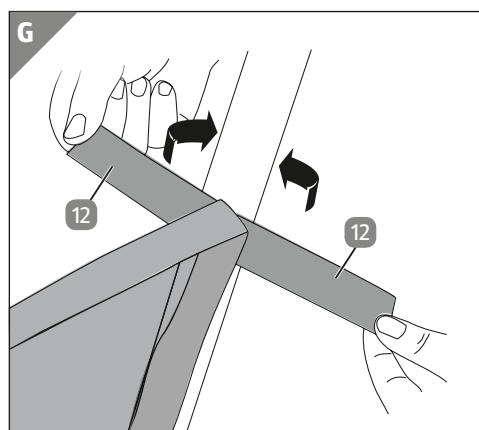
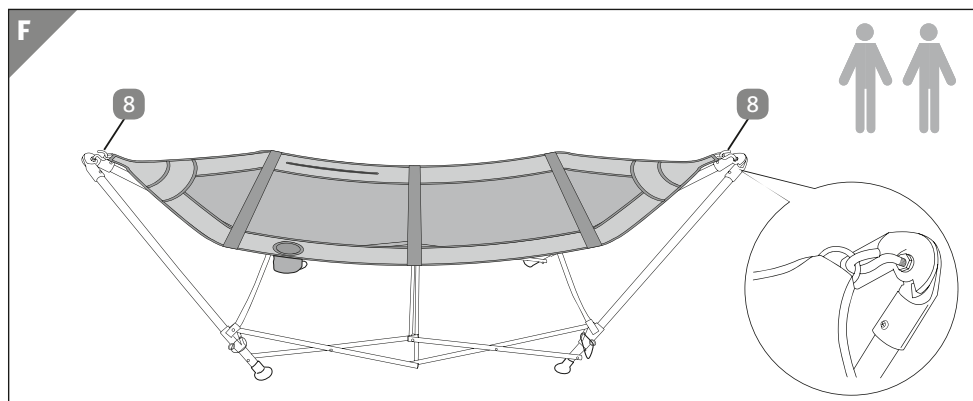

Étendue de livraison/Pièces

- 1 Cadre
- 2 Support de hamac, 2 ×
- 3 Hamac
- 4 Filet de rangement
- 5 Coussin
- 6 Sac de transport
- 7 Crochets, 2×
- 8 Goupilles de verrouillage, 4 ×
- 9 Sac à magazines
- 10 Porte-gobelet
- 11 Fermeture velcro
- 12 Sangles
- 13 Poche de réception
- 14 Articulations rabattables

Généralités

Lecture et conservation du mode d'emploi



Ce mode d'emploi fait partie de ce hamac avec cadre pliable (ci-après dénommé « hamac »). Il comprend des informations importantes sur l'utilisation.

Lisez attentivement le mode d'emploi, notamment les consignes de sécurité, avant d'utiliser le hamac. Le non-respect de ce mode d'emploi peut entraîner des blessures graves et endommager le hamac.

Le mode d'emploi est basé sur les normes et réglementations valables dans l'Union européenne. Respecter les directives et lois spécifiques au pays dans lequel le produit est utilisé.

Conserver le mode d'emploi pour toute utilisation future. Si vous cédez l'article à des tiers, vous devez obligatoirement donner ce mode d'emploi.

Légende

Les symboles et mots-clés suivants sont utilisés dans le présent mode d'emploi, sur le hamac ou sur l'emballage.



Ce symbole/mot signalétique désigne un risque à un degré moyen qui, si on ne l'évite pas, peut avoir comme conséquence la mort ou une grave blessure.



Ce mot-clé/symbole désigne un risque faible qui, s'il n'est pas évité, conduit à la mort ou à une blessure faible ou moyenne.



Ce mot-clé prévient de tout risque de dommages matériels possibles.



Ce symbole vous donne des informations supplémentaires et des conseils utiles.



Le symbole GS (« Geprüfte Sicherheit ») atteste que le produit est sûr s'il est utilisé correctement. Le symbole GS signifie que la sécurité du produit a été vérifiée. Les produits portant ce symbole sont conformes aux exigences de la loi allemande sur la sécurité des produits (ProdSG).



Ce symbole indique que les enfants doivent être surveillés.

Sécurité

Utilisation conforme

Le hamac est prévu exclusivement à un usage privé et ne convient pas à un usage commercial. Le hamac ne convient qu'à un usage extérieur. Le hamac n'est pas un jouet pour les enfants.

Utiliser le hamac uniquement de la manière décrite dans le présent mode d'emploi. Toute autre utilisation est considérée comme non conforme et peut conduire à des dommages matériels.

Le fabricant ou le revendeur décline toute responsabilité en cas de dommages résultant d'une utilisation incorrecte ou non conforme.

Consignes de sécurité



Risque d'étranglement et d'étouffement !

Lorsque des enfants jouent avec l'emballage, de petites pièces ou le hamac, ils peuvent s'y empêtrer, les passer au-dessus de leur tête ou bien les avaler et d'étrangler ou s'étouffer avec.

- Ne pas laisser jouer les enfants avec le film d'emballage. Les enfants peuvent se prendre dedans en jouant et s'étouffer.
- Tenir les enfants éloignés des petites pièces.



ATTENTION! Dangers pour les enfants !

Ne pas laisser jouer les enfants avec le film d'emballage et le sac de rangement. Ils risquent en effet en jouant de s'y empêtrer et de s'asphyxier.

- Ne pas laisser le sac de rangement sans surveillance.
- Le hamac n'est pas un jouet pour les enfants ni un appareil de sport. En sautant, basculant ou se balançant trop fortement, l'utilisateur peut tomber du hamac ou ce dernier peut se retourner.
- Les enfants doivent être surveillés.

- Le hamac n'est pas une balançoire.
- **ATTENTION !** Du fait des ouvertures pouvant être la source de risques de strangulation, ce produit n'est pas prévu pour une utilisation sans surveillance par des enfants !

 **AVERTISSEMENT !**

Risque de blessure !

Un maniement incorrect du hamac et un montage incorrect peuvent entraîner des blessures.

- Le hamac ne peut être installé que par des adultes.
- Le hamac ne peut être utilisé qu'à l'extérieur. Le hamac n'est pas adapté à un usage intérieur.
- Le poids maximal de l'utilisateur de 135 kg ne doit pas être dépassé.
- Ne vous tenez pas debout dans le hamac.
- Assurez-vous qu'une seule personne s'allonge dans le hamac à la fois
- Ne pas sauter ou se laisser tomber dans le hamac.
- N'utilisez pas le hamac comme une étagère ou comme un lieu de stockage pour des boîtes ou d'autres produits.
- N'utilisez pas le hamac comme balançoire ou aide à l'escalade.
- Le hamac n'est pas un jouet. Surveillez vos enfants lorsqu'ils jouent près du hamac.
- Avant chaque utilisation, vérifiez que le hamac n'est pas endommagé. N'utilisez pas le hamac si le hamac ou des pièces individuelles sont endommagés.
- Ne vous allongez dans le hamac que lorsque celui-ci a été correctement installé et fixé.
- Avant chaque utilisation, vérifiez que le hamac ne présente pas de défauts, tels que des dommages au tissu ou des désalignements dans le cadre. Si vous constatez des dommages, faites réparer le hamac avant de l'utiliser.

- Assemblez le hamac avec soin et suivez ces instructions de montage. Assurez-vous qu'il est entièrement déplié et que les goupilles de verrouillage sont correctement mises en place avant de vous asseoir ou de vous allonger dessus.
- Placez le hamac sur une surface plane et non glissante. Assurez-vous qu'il n'y a pas d'objets pointus ou de bords tranchants à proximité au cas où vous tomberiez du hamac.
- N'utilisez pas le hamac pendant les tempêtes ou les orages.
- Ne modifiez pas le hamac de quelque manière que ce soit. Toute modification non expressément autorisée par le service après-vente annule la garantie et exclut toute responsabilité en cas de dommages ou de blessures.
- Gardez une distance de sécurité de 0,3 m autour du hamac.

 **AVERTISSEMENT !**

Dangers pour les enfants et les personnes ayant des capacités physiques, sensorielles ou mentales réduites (par exemple, les personnes partiellement handicapées, les personnes âgées ayant des capacités physiques et mentales réduites) ou un manque d'expérience et de connaissances (par exemple, les enfants plus âgés).

- Ce hamac peut être utilisé par des enfants âgés de quatorze ans et plus et par des personnes dont les capacités physiques, sensorielles ou mentales sont réduites ou qui manquent d'expérience et de connaissances si elles ont reçu une supervision ou des instructions concernant l'utilisation du hamac en toute sécurité et si elles comprennent les risques encourus.
- Les enfants ne doivent pas jouer avec le hamac.
- Ne pas laisser jouer les enfants avec le film d'emballage. Les enfants peuvent s'y prendre et s'étrangler ou avaler de petites pièces et s'étouffer.



PRUDENCE!

Danger d'écrasement !

En cas de manipulation imprudente, vous pouvez vous écraser les doigts sur le hamac.

- Veillez à ce que les enfants ne jouent pas avec le hamac. Les enfants peuvent s'écraser les mains ou se blesser.
- Prenez soin de vos mains et de vos doigts pendant le montage et l'utilisation quotidienne.
- Pour éviter tout écrasement, veillez à un montage et un transport sécurisés.

REMARQUE !

Risque d'endommagement !

Une manipulation incorrecte du hamac peut entraîner des dommages.

- Placez le hamac sur une surface facilement accessible, plane, sèche et suffisamment stable.
- Tenez le hamac à l'écart des sources de chaleur (par exemple, la cheminée) et des feux ouverts (par exemple, les feux de camp, etc.)
- Protégez le hamac des éléments tels que la pluie, la lumière directe du soleil, l'humidité ou le froid.
- N'utilisez pas le hamac s'il présente des fissures ou si certaines pièces sont endommagées. Remplacez les composants endommagés uniquement par des pièces de rechange d'origine adéquates.
- N'utilisez pas de nettoyeur à vapeur pour le nettoyage. Sinon, le produit risque d'être endommagé.

Première utilisation

Vérifier le hamac et le contenu de la livraison

REMARQUE !

Risque d'endommagement !

Si vous ouvrez l'emballage avec un couteau tranchant ou d'autres objets pointus sans faire attention, le hamac peut être rapidement endommagé.

– Faites très attention lors de l'ouverture.

1. Retirez le hamac de l'emballage.
2. Vérifiez si la livraison est complète (voir **Fig. A**).
3. Vérifiez si le hamac ou les pièces individuelles présentent des dommages. Si c'est le cas, n'utilisez pas le hamac. Contactez le S.A.V. du fabricant à l'adresse indiquée sur le certificat de garantie.

Montage

REMARQUE !

Risque d'endommagement !

Si vous installez le hamac sur un sol inégal, vous pouvez l'endommager.

– Avant de monter le hamac, assurez-vous que la surface de travail soit aussi plane et horizontale que possible. Retirez les pierres, les branches ou tout autre objet susceptible de compromettre la stabilité du support du hamac.

1. Détacher les crochets **8** du cadre **1** et s'assurer que les deux crochets sont dirigés vers le haut (voir **Fig. B**).
2. Tirer le cadre **1** (voir **Fig. B**), en veillant à ce que les sangles **13** soient à l'intérieur du cadre.
3. Fixer les joints de pliage **15** aux quatre coins du cadre avec les goupilles de verrouillage **9** (voir **Fig. C**).
4. Placez les quatre embouts **3** sur les extrémités du cadre (voir **Fig. D**).
5. Insérer les supports du tapis **2** dans les poches situées sous le hamac **14** aux deux extrémités du hamac **4** (voir **Fig. E**).

6. Accrocher le hamac **4** sur les crochets **8** du cadre **1**. Le porte-boisson **11** et la pochette pour le magazine **10** doit être orienté vers le bas (voir **Fig. F**). La première fois que vous raccrochez le hamac, il faudra un peu de force. Soyez prudent et demandez à une deuxième personne de vous aider.

 Lorsque le hamac est fixé dans le cadre pour la première fois, il peut arriver que le tapis soit suspendu très haut et fermement dans le cadre. Après la première utilisation, le tissu cède et le tapis pend plus bas dans le cadre. Cela facilite également le démarrage.

7. Déployer le filet de rangement et fixez-le avec le Velcro **5** et le fixer avec les attaches Velcro autour des quatre **12** fermement autour des quatre pieds du cadre (voir **Fig. G**).
8. Placer le coussin **6** sur le hamac (voir **Fig. H**).
9. Votre hamac est maintenant prêt à être utilisé (voir **Fig. I**).

Utilisation



Risque de blessure !

Une manipulation incorrecte du hamac peut entraîner des dommages.

- Ne tombez pas et ne sautez pas sur le hamac.

 Le poids maximal de l'utilisateur du hamac est de 135 kg.

Monter dans le hamac

1. Asseyez-vous lentement au milieu du hamac.
2. Faites pivoter vos jambes vers le haut et sur le hamac de manière à ce que vos pieds reposent sur l'extrémité des pieds du hamac.
3. Allongez-vous prudemment.

Sortir du hamac

1. Asseyez-vous prudemment au milieu du hamac.
2. Placez vos pieds sur le sol, puis levez-vous prudemment.

Plier le hamac



Risque de blessure !

Si vous ne faites pas attention lorsque vous repliez le hamac avec les supports de cadre et de tapis, vous pouvez vous écraser les doigts ou les mains.

- Faites attention à ne pas vous coincer les doigts ou les mains dans les parties pliables.



Si possible, demandez à deux personnes de plier le hamac pour pousser les deux extrémités du hamac vers le centre et remonter les sangles des deux côtés en même temps.

Vous pouvez plier le hamac pour le ranger ou le transporter sans le démonter.

1. Retirer les goupilles de verrouillage **9** des articulations dépliables **15** du cadre.
2. Pousser les deux extrémités du hamac l'une vers l'autre et en même temps tirer les sangles **13** vers le haut, des deux côtés, jusqu'à ce que le hamac soit complètement replié (voir **Fig. J**).

Démontage



Risque de blessure !

Si vous ne faites pas attention aux supports de cadre et de tapis lors du démontage du hamac, vous pouvez vous écraser les doigts ou les mains.

- Faites attention à ne pas vous coincer les doigts ou les mains dans les parties pliables.



Si possible, demandez à deux personnes de plier le hamac pour pousser les deux extrémités du hamac vers le centre et remonter les sangles des deux côtés en même temps.



Démontez le hamac dans un endroit propre et sec pour éviter la formation de moisissure. Faites sécher le hamac immédiatement s'il a été démonté sous la pluie. Nettoyez soigneusement toutes les pièces avant de ranger le hamac dans le sac de transport.

1. Desserrez les fermetures Velcro des 15 du filet de rangement 5 et le plier.
2. Retirer le coussin 6 du hamac.
3. Retirer les supports du tapis 2 du hamac.
4. Retirer le hamac 4 du cadre 1 et le plier.
5. Retirer les goupilles de verrouillage 9 des joints de pliage 15.
6. Poussez les deux extrémités du cadre vers le centre 1 et en même temps, tirez les sangles des deux côtés vers le haut 13 vers le haut des deux côtés jusqu'à ce que le cadre soit complètement plié.
7. Connecter les crochets 8 entre eux.
8. Ranger le cadre 1 le hamac 4 le coussin 6 le filet de rangement 5 et les supports de tapis 2 dans le sac de transport 7.

Nettoyage et stockage

REMARQUE !

Risque d'endommagement !

Une manipulation incorrecte du hamac peut entraîner des dommages.

- N'utilisez pas de produits de nettoyage agressifs, de brosses à poils métalliques ou en nylon, ni d'objets de nettoyage pointus ou métalliques tels que des couteaux, spatules dures ou similaires.
- N'utilisez jamais de nettoyeurs agressifs ou abrasifs ni de détergents chimiques, car cela pourrait endommager le tissu du hamac et le rendre cassant.
- Brossez la saleté du hamac sec ou rincez-le à l'eau claire.
- Nettoyez les poteaux en acier du cadre du hamac 1 avec un chiffon sec après chaque utilisation.



Protégez le hamac lorsqu'il pleut ou est mouillé et ne le laissez pas dehors pendant une longue période. Le stockage doit être effectué comme décrit dans le chapitre Démontage.

2. Laissez le hamac sécher complètement avant de le ranger et si vous n'avez pas l'intention de l'utiliser pendant une longue période.
3. Rangez le hamac dans un endroit sec et sans poussière, à l'abri des intempéries et hors de portée des enfants.

Caractéristiques techniques

Modèle :	FLX-FHM-S01 / FLX-FHM-S02
Référence article :	816216
Dimensions déplié (L × l × H) :	264 x 83 x 82 cm
Poids :	9,6 kg
Poids maximal de l'utilisateur :	135 kg
Cadre et hamac :	
Matériau du cadre :	tubes d'acier revêtus de poudre, parties en plastique en PP
Matériau du hamac :	100 % polyester
Matériau du sac de transport :	100 % polyester
Matériau du filet de rangement :	100 % polyester
Date de fabrication :	01/2022

Élimination

Élimination de l'emballage



Éliminer les différents éléments de l'emballage en les triant. Trier le carton, le papier et les films et les placer dans des bacs de collecte appropriés.

Élimination du hamac

Mettez l'article au rebut conformément aux lois et réglementations en vigueur dans votre pays.

Indice

Panoramica	33
Utilizzo	34
Fornitura/Componenti	36
Generalità	37
Leggere e conservare le istruzioni per l'uso	37
Spiegazione dei simboli	37
Sicurezza	38
Uso conforme	38
Avvertenze di sicurezza	38
Primo utilizzo	41
Controllare l'amaca e la fornitura	41
Montaggio	42
Uso	43
Salire sull'amaca	43
Scendere dall'amaca	43
Ripiegare l'amaca	43
Smontaggio	44
Pulizia e conservazione	45
Dati tecnici	45
Smaltimento	46
Smaltire l'imballaggio	46
Smaltire l'amaca	46

A

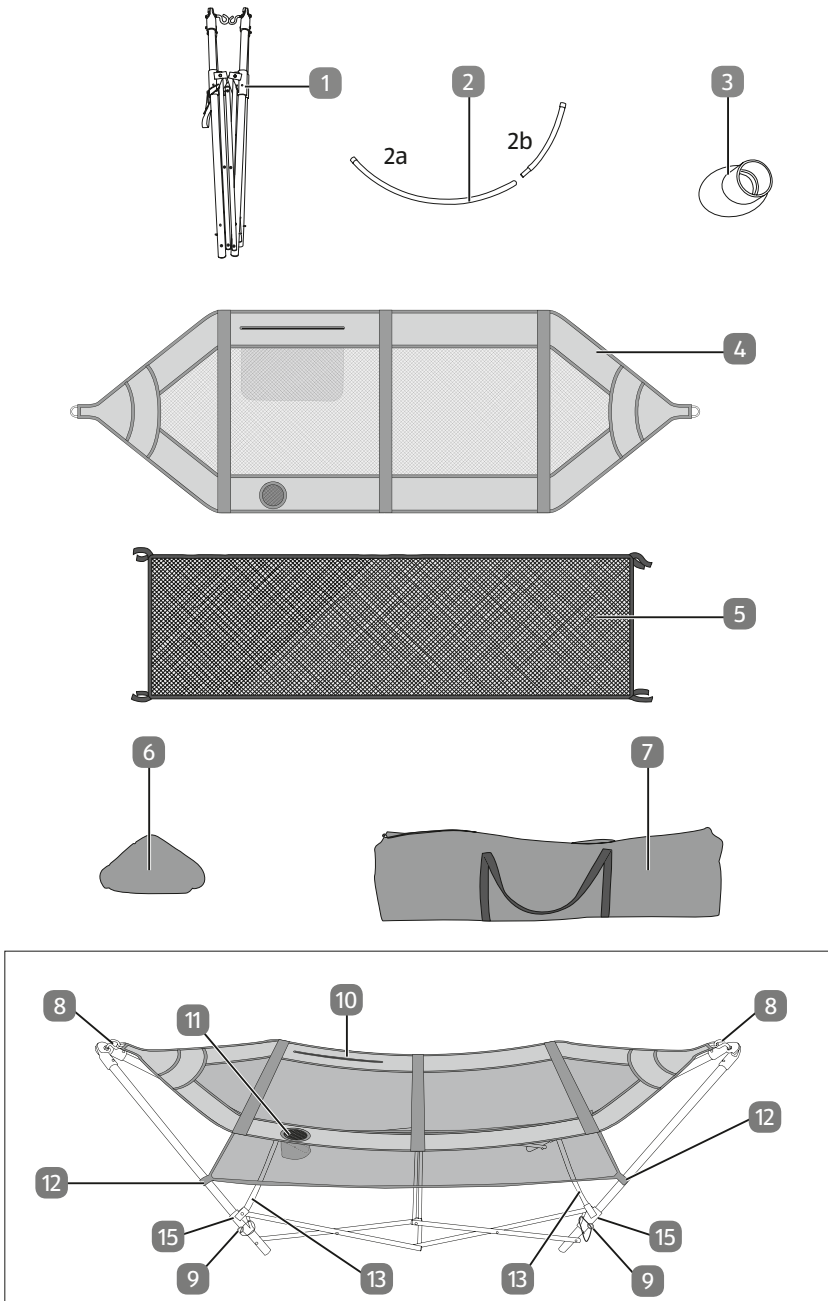

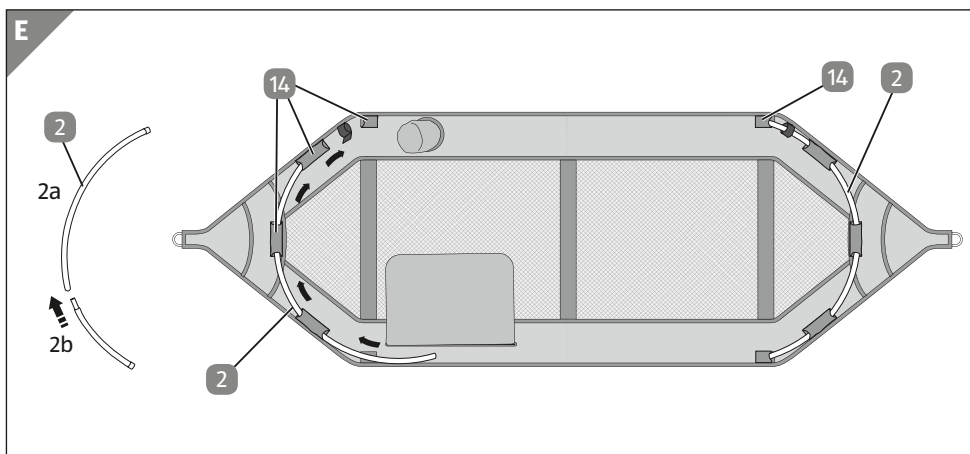
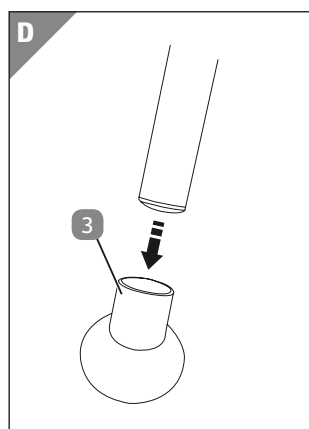
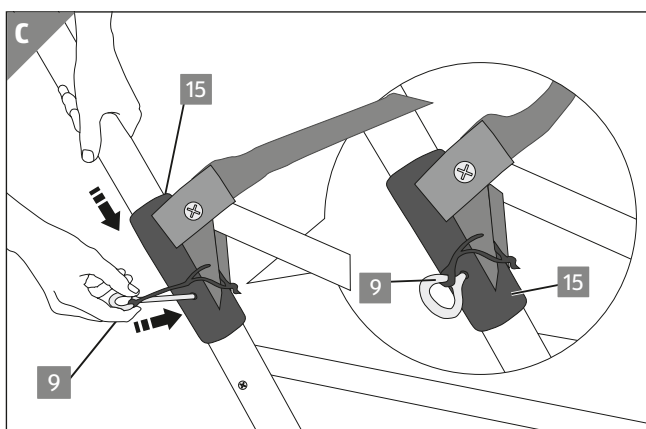
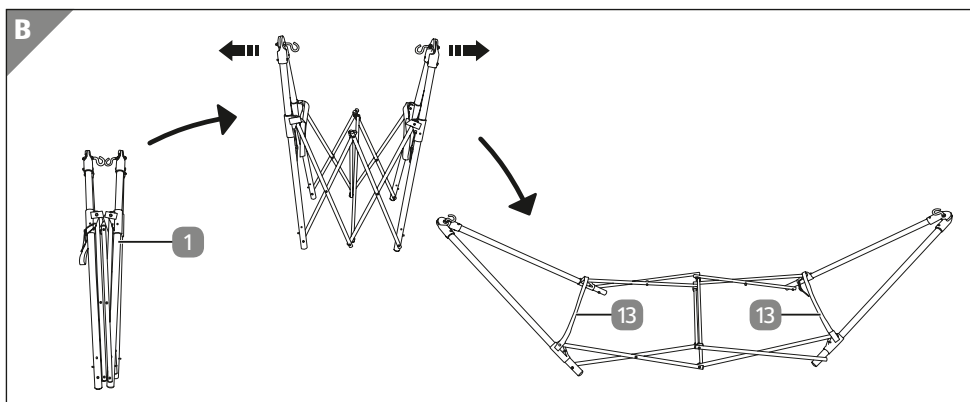

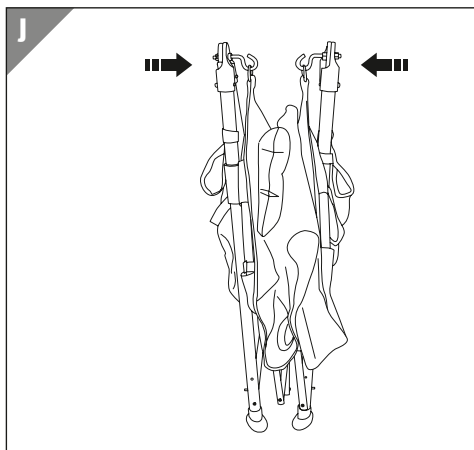
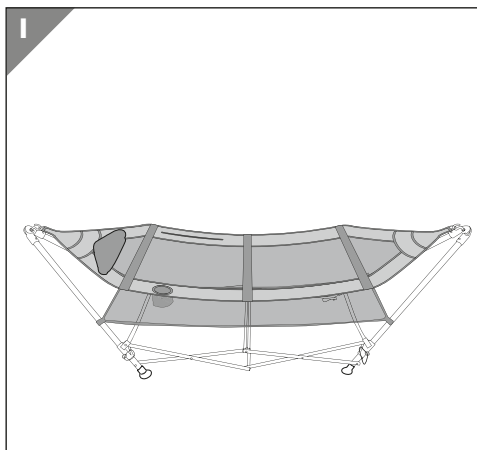
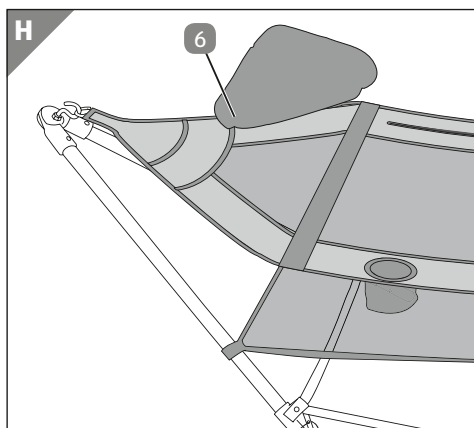
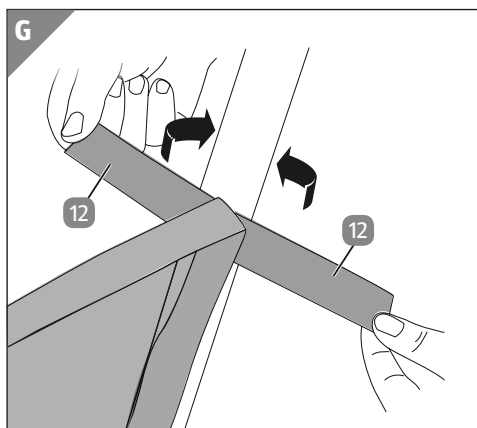
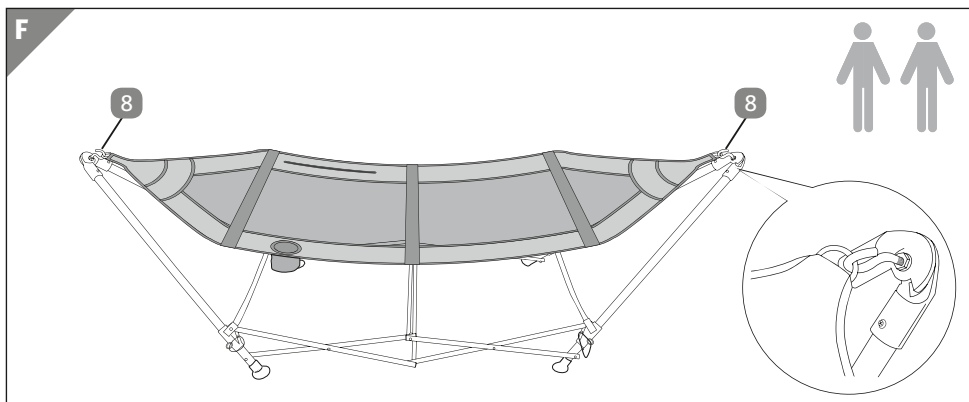

Fornitura/Componenti

- 1 Telaio
- 2 Sostegno amaca (composto da 2a e 2b), 2 ×
- 3 Cappucci terminali, 4 ×
- 4 Amaca
- 5 Rete poggia-oggetti
- 6 Cuscino
- 7 Borsa da trasporto
- 8 Gancio, 2×
- 9 Perni di bloccaggio, 4 ×
- 10 Portariviste
- 11 Portabicchieri
- 12 Chiusura a velcro
- 13 Cinghie
- 14 Cavità di alloggiamento
- 15 Giunti pieghevoli

Generalità

Leggere e conservare le istruzioni per l'uso



Le presenti istruzioni per l'uso fanno parte della presente amaca con telaio pieghevole (di seguito detta „Amaca“). Esse contengono informazioni importanti sull'uso.

La preghiamo di leggere con cura le istruzioni per l'uso ed in particolare le avvertenze di sicurezza prima di impiegare l'amaca. L'inosservanza delle istruzioni per l'uso può causare gravi lesioni e danni all'amaca.

Le Istruzioni per l'uso sono conformi alle norme ed alle regolamentazioni previste dall'Unione europea. All'estero è necessario rispettare anche le direttive e le leggi locali.

Le Istruzioni per l'uso devono essere conservate per un impiego futuro. Nel caso in cui l'articolo venga ceduto a terzi è necessario consegnare loro anche le Istruzioni per l'uso.

Spiegazione dei simboli

Nelle presenti istruzioni per l'uso, sull'amaca o sull'imballaggio sono usati i seguenti simboli e parole chiave.



Questo simbolo/parola d'avvertimento indica un pericolo a rischio medio che, se non evitato, può essere causa di morte o lesioni gravi.



Questo simbolo/parola d'avvertimento indica un pericolo a basso rischio che, se non evitato, può avere come conseguenza lesioni di lieve o media entità.



Questa parola d'avvertimento indica possibili danni materiali.



Questo simbolo fornisce utili informazioni aggiuntive sulla manipolazione e l'utilizzo.



Il marchio GS (Sicurezza certificata) certifica che il prodotto è sicuro se usato correttamente. Il marchio GS significa che la sicurezza del prodotto è stata testata. I prodotti contrassegnati da questo simbolo sono conformi ai requisiti della legge sulla sicurezza dei prodotti (ProdSG).



Questo simbolo indica l'obbligo di sorveglianza dei bambini.

Sicurezza

Uso conforme

L'amaca è destinata esclusivamente all'uso privato e non è adatta all'uso commerciale. L'amaca è adatta esclusivamente per uso in ambienti esterni. L'amaca I non è un giocattolo per bambini.

Usare l'amaca solo come descritto nelle presenti istruzioni. Ogni altro impiego verrà considerato come un uso improprio ed essere causa di danni materiali.

Il produttore o il rivenditore non si assume alcuna responsabilità di danni causati da un uso improprio o errato.

Avvertenze di sicurezza



Pericolo di strangolamento e soffocamento!

Quando i bambini giocano con la pellicola di imballaggio, piccole parti o l'amaca, possono impigliarsi, metterla in testa o inghiottirla e soffocare o strangolarsi.

- Non far giocare i bambini con la pellicola di imballaggio. I bambini durante il gioco potrebbero impigliarsi o soffocare.
- Tenere le piccole parti lontano dalla portata dei bambini.



ATTENZIONE! Pericoli per i bambini!

Non lasciare che i bambini giochino con la pellicola di imballaggio e la custodia. Puoi rimanere intrappolato e soffocare mentre giochi.

- Non lasciare la custodia incustodita.
- L'amaca non è un giocattolo o un'attrezzatura sportiva per bambini. L'utente potrebbe cadere dall'amaca o l'amaca potrebbe ribaltarsi se l'utente rimbalza, oscilla o oscilla troppo.
- I bambini devono essere sorvegliati.
- L'amaca non è un dispositivo a dondolo.

- **PERICOLO!** A causa delle aperture che potrebbero rappresentare un potenziale pericolo di strangolamento, questo prodotto non è adatto per l'uso senza sorveglianza da parte dei bambini!



AVVERTIMENTO!

Pericolo di lesioni!

L'uso improprio dell'amaca ed il montaggio errato possono causare lesioni.

- L'amaca può essere montata solo da persone adulte.
- L'amaca può essere usata solo in ambienti esterni. L'amaca non è adatta per l'uso in ambienti interni.
- Il peso max. di 135 kg non deve essere superato dal fruitore dell'amaca.
- Non stare in piedi sull'amaca.
- Accertarsi che sull'amaca sia stesa sempre una sola persona
- Non saltare sull'amaca e non buttarsi sull'amaca.
- Non usare l'amaca come ripiano o come luogo di deposito per casse o altri prodotti.
- Non usare l'amaca come altalena o pedana.
- L'amaca non è un giocattolo. Sorvegliare i bambini quando giocano vicino all'amaca.
- Prima di ogni utilizzo, accertarsi che l'amaca non sia danneggiata. Non usare l'amaca nel caso in cui questa o piccole parti presentino dei danni.
- Sdraiarsi sull'amaca solo quando questa sia stata montata e fissata correttamente.
- Prima di ogni utilizzo, accertarsi che l'amaca non presenti, come ad es. danni al tessuto o disallineamenti nel telaio. Nel caso in cui si dovessero notare dei danni, prima dell'uso, far riparare l'amaca.
- Assemblare l'amaca con attenzione e seguire le presenti istruzioni di montaggio. Prima di sedersi o sdraiarsi, accertarsi che sia completamente aperta e che i perni di bloccaggio siano

montati correttamente.

- Posizionare l'amaca su una superficie piana e antiscivolo. Accertarsi che non siano presenti oggetti appuntiti o taglienti nelle vicinanze nel caso in cui si dovesse cadere dall'amaca.
- Non usare l'amaca durante tempeste o temporali.
- Non modificare l'amaca in alcun modo. Qualsiasi modifica non esplicitamente autorizzata dal servizio clienti, invaliderà la garanzia ed escluderà qualsiasi tipo di responsabilità in caso di danni o lesioni.
- Mantenere intorno all'amaca una distanza di sicurezza di 0,3 m.



AVVERTIMENTO!

Pericoli per bambini e persone con ridotte capacità fisiche, sensoriali o mentali (ad esempio, persone disabili parzialmente, persone anziane con ridotte capacità fisiche e mentali) o mancanza di esperienza e conoscenza (ad esempio, bambini più grandi).

- Quest'amaca può essere utilizzata da bambini a partire dai quattordici anni di età ed oltre e da persone con ridotte capacità fisiche, sensoriali o mentali o mancanza di esperienza e conoscenza se durante l'utilizzo vengono controllati o siano stati istruiti in merito all'uso sicuro dell'amaca e comprendono i pericoli risultanti.
- Ai bambini non è permesso giocare con l'amaca.
- Non far giocare i bambini con il materiale di imballaggio. I bambini potrebbero impigliarsi e strangolarsi o ingerire parti piccole e soffocare.



ATTENZIONE!

Pericolo di schiacciamento!

Se usata in modo errato, nell'amaca ci si potrebbero schiacciare le dita.

- Accertarsi che i bambini non giochino con l'amaca. I bambini potrebbero schiacciarsi le mani o ferirsi.
- Durante le operazioni di montaggio e durante l'uso quotidiano prestare attenzione alle proprie mani ed alle dita.
- Per evitare schiacciamenti, prestare attenzione ad effettuare un montaggio ed un trasporto accurato.

AVVISO!

Pericolo di danneggiamento!

Un uso improprio dell'amaca può causare danneggiamenti.

- Posizionare l'amaca su una superficie ben accessibile, piana, asciutta e sufficientemente stabile.
- Tenere l'amaca lontano da fonti di calore (ad es. caminetto) e da fiamme libere (es. falò ecc.)
- Proteggere l'amaca da influssi atmosferici come pioggia, luce solare diretta, umidità o freddo.
- Non usare più l'amaca nel caso in cui siano presenti crepe o singole parti siano danneggiate. Sostituire le parti danneggiate solo con pezzi di ricambio originali adatti.
- Per la pulizia, non usare un pulitore a vapore. Il prodotto si potrebbe altrimenti danneggiare.

Primo utilizzo

Controllare l'amaca e la fornitura

AVVISO!

Pericolo di danneggiamento!

Se si apre l'imballaggio incautamente con un coltello affilato o altri oggetti appuntiti, l'amaca si potrebbe danneggiare.

- Prestare molta attenzione al disimballo.
1. Estrarre l'amaca dall'imballaggio.

2. Accertarsi che la fornitura sia completa (vedi **Fig. A**).
3. Accertarsi che l'amaca o singoli componenti non siano danneggiati. In questo caso, l'amaca non deve essere utilizzata. Contattate il produttore usando l'indirizzo del servizio assistenza indicato sulla scheda di garanzia.

Montaggio

AVVISO!

Pericolo di danneggiamento!

Se l'amaca viene montata su un fondo irregolare, si potrebbe danneggiare.

- Prima di montare l'amaca, accertarsi che l'area di lavoro sia il più possibile livellata e piana. Rimuovere pietre, rami o altri oggetti che possono mettere in pericolo la stabilità del sostegno dell'amaca.

1. Sbloccare i ganci **8** del telaio **1** ed accertarsi che entrambi i ganci siano rivolti verso l'alto (vedi **Fig. B**).
2. Aprire il telaio **1** in tutte le sue parti (vedi **Fig. B**), prestando attenzione che le cinghie **13** si trovino all'interno del telaio.
3. Fissare i giunti pieghevoli **15** ai quattro angoli del telaio con i perni di bloccaggio **9** (vedi **Fig. C**).
4. Posizionare i quattro cappucci terminali **3** alle estremità del telaio (vedi **Fig. D**).
5. Inserire il sostegno dell'amaca **2** nelle cavità di alloggiamento **14** presenti nella parte inferiore, nelle due estremità dell'amaca **4** (vedi **Fig. E**).
6. Agganciare l'amaca **4** al gancio **8** del telaio **1**.
Il portabicchieri **11** ed il portariviste **10** devono essere rivolti verso il basso (vedi **Fig. F**). La prima volta che appendi l'amaca, ci vorrà un po' di forza. Fai attenzione e fatti aiutare da una seconda persona.



Quando l'amaca viene fissata per la prima volta al telaio, può succedere che il materassino sia appeso molto in alto e saldamente al telaio. Dopo il primo utilizzo, il tessuto cede e il tappetino si blocca più in basso nel telaio. Questo rende anche più facile iniziare.

7. Dispiegare la rete poggia-oggetti **5** e fissarla con le chiusure a velcro **12** attorno alle quattro gambe del telaio (vedi **Fig. G**).
8. Posizionare il cuscino **6** sull'amaca (vedi **Fig. H**).
9. L'amaca adesso è pronta all'uso (vedi **Fig. I**).

Uso

AVVERTIMENTO!

Pericolo di lesioni!

Un uso improprio dell'amaca può causare lesioni.

- Non lasciarti cadere o saltare sull'amaca.



Il peso massimo del fruitore dell'amaca è di 135 kg.

Salire sull'amaca

1. Sedersi lentamente al centro dell'amaca.
2. Oscillare le gambe verso l'alto e sull'amaca in modo tale che i piedi poggino sull'estremità dei piedi dell'amaca.
3. Sdraiarsi con cautela.

Scendere dall'amaca

1. Sedersi con cautela al centro dell'amaca.
2. Poggiare i piedi per terra ed alzarsi con cautela.

Ripiegare l'amaca

AVVERTIMENTO!

Pericolo di lesioni!

Se, quando si ripiega l'amaca con il telaio ed i sostegni, non si presta attenzione, ci si potrebbe schiacciare le dita o le mani.

- Prestare attenzione a non inserire le dita e le mani nelle parti pieghevoli.



Se possibile, richiudere l'amaca in due persone per spingere le due estremità dell'amaca verso il centro ed, allo stesso tempo, tirare su le cinghie su entrambi i lati.

Per conservare o trasportare l'amaca, questa può essere ripiegata senza doverla smontare.

1. Rimuovere i perni di bloccaggio **9** dai giunti pieghevoli **15** del telaio.
2. Avvicinare le due estremità dell'amaca e contemporaneamente sollevare le

cinghie **13** sui due lati verso l'alto fino a quando l'amaca non risulta essere completamente ripiegata (vedi **Fig. J**).

Smontaggio



Pericolo di lesioni!

Se, quando si smonta l'amaca non si presta attenzione al telaio ed ai sostegni dell'amaca, ci si potrebbero schiacciare le dita o le mani.

- Prestare attenzione a non inserire le dita e le mani nelle parti pieghevoli.



Se possibile, richiudere l'amaca in due persone per spingere le due estremità dell'amaca verso il centro ed, allo stesso tempo, tirare su le cinghie su entrambi i lati.



Smontare l'amaca in un luogo pulito ed asciutto per evitare la formazione di muffa o la muffa. Asciugare immediatamente l'amaca nel caso in cui sia stata smontata sotto la pioggia. Pulire le parti accuratamente, prima di conservare l'amaca nella borsa da trasporto.

1. Staccare le chiusure a velcro **15** della rete poggia-oggetti **5** e ripiegarla.
2. Rimuovere il cuscino **6** dall'amaca.
3. Rimuovere il sostegno dell'amaca **2** dall'amaca.
4. Rimuovere l'amaca **4** dal telaio **1** e ripiegarla.
5. Rimuovere i perni di bloccaggio **9** dai giunti pieghevoli **15**.
6. Portare le due estremità del telaio **1** al centro e tirare contemporaneamente le cinghie **13** su entrambi i lati verso l'alto, fino a quando il telaio è completamente ripiegato.
7. Unire i ganci **8** tra loro.
8. Conservare il telaio **1**, l'amaca **4**, il cuscino **6**, la rete poggia-oggetti **5** ed i sostegni dell'amaca **2** nella borsa da trasporto **7**.

Pulizia e conservazione

AVVISO!

Pericolo di danneggiamento!

Un uso improprio dell'amaca può causare danneggiamenti.

- Non utilizzare detergenti aggressivi, spazzole con setole di metallo o di nylon, oggetti per la pulizia affilati o metallici come coltelli, spatole dure ecc. Potrebbero danneggiare le superfici.
- Non usare mai detergenti aggressivi o abrasivi oppure detergenti chimici, poiché potrebbero danneggiare il tessuto dell'amaca e renderlo fragile.
- Spazzolare lo sporco dall'amaca quando questa è asciutta o sciacquarla con acqua pulita.
- Pulire le barre di acciaio del telaio dell'amaca dopo ogni utilizzo con un panno asciutto.



Proteggere l'amaca in caso di pioggia o umidità e non lasciarla troppo tempo all'aperto. Lo smontaggio deve essere eseguito come descritto nel capitolo Smontaggio.

2. Prima di conservare l'amaca o quando non la si intende utilizzare per un periodo prolungato, farla asciugare completamente.
3. Conservare l'amaca in un luogo protetto dagli agenti atmosferici, asciutto, privo di polvere e lontano dalla portata dei bambini.

Dati tecnici

Modello:	FLX-FHM-S01 / FLX-FHM-S02
Codice articolo:	816216
Dimensioni da aperta (Lunghezza × Larghezza × Altezza):	264 x 83 x 82 cm
Peso:	9,6 kg
Peso max. utente:	135 kg
Telaio ed amaca:	
Materiale telaio:	Tubi in acciaio verniciati a polvere, componenti in plastica in PP
Materiale amaca:	100% poliestere
Materiale borsa da trasporto:	100% poliestere
Materiale rete poggia-oggetti:	100% poliestere
Data di produzione:	01/2022

Smaltimento

Smaltire l'imballaggio



Smaltire l'imballaggio in modo differenziato. Conferire il cartone e la scatola nella raccolta della carta, le pellicole nella raccolta dei materiali riciclabili.

Smaltire l'amaca

Smaltire l'articolo in conformità con le leggi ed i regolamenti applicabili nel proprio paese.



**Vertrieben durch: | Commercialisé par: |
Commercializzato da:**

FLEXXTRADE GMBH & CO. KG
HOFSTR. 64
40723 HILDEN
GERMANY

**KUNDENDIENST • SERVICE APRÈS-VENTE •
ASSISTENZA POST-VENDITA**

816216



00800 / 78747874

(kostenfrei, Mobilfunk abweichend • gratuit, différent pour
la téléphone mobile • gratis, da cellulare altra tariffa)



flexxtrade-ch@teknihall.com

MODELL / MODÈLE / MODELLO:
FLX-FHM-S01 / FLX-FHM-S02

06/2022

3

**JAHRE GARANTIE
ANS GARANTIE
ANNI GARANZIA**