



Gebrauchs-
anleitung

GARDENLINE®

URLAUBS- BEWÄSSERUNGS- SYSTEM



Inhaltsverzeichnis

Allgemeines	3
Verwendete Symbole	3
Bestimmungsgemäße Verwendung	5
Sicherheitshinweise	5
Lieferumfang / Teilebeschreibung	8
Lieferumfang prüfen	9
Bewässerungssystem montieren	9
Montage vorbereiten	10
Tropfverteiler anschließen	10
Tropfverteiler mit Pflanzen verbinden	11
Wasserbedarf bestimmen	12
Bewässerungssystem verwenden	12
Bewässerungssystem abbauen	14
Reinigung und Wartung	14
Aufbewahrung	15
Entsorgungshinweise	15
Fehlersuche (FAQ)	16
Technische Daten	17

Allgemeines



Bitte lesen Sie die Gebrauchsanleitung, insbesondere die Sicherheitshinweise, vor dem ersten Gebrauch sorgfältig durch und verwenden Sie das Urlaubsbewässerungssystem nur wie in dieser Gebrauchsanleitung beschrieben. Die Nichtbeachtung der nachfolgenden Hinweise kann zu schweren Verletzungen führen. Die Gebrauchsanleitung ist fester Bestandteil des Urlaubsbewässerungssystems. Bewahren Sie diese Gebrauchsanleitung zum späteren Nachschlagen auf und geben Sie diese mit, wenn Sie das Urlaubsbewässerungssystem an einen anderen Benutzer weitergeben. Diese Gebrauchsanleitung kann auch als PDF-Datei bei unserem Kundenservice angefordert werden. Kontaktieren Sie hierfür die auf der Garantiekarte angegebene Serviceadresse. Für eine verbesserte Lesbarkeit wird das Urlaubsbewässerungssystem im Folgenden mit Bewässerungssystem bezeichnet.

Verwendete Symbole

Die folgenden Symbole und Signalwörter werden in dieser Gebrauchsanleitung, auf dem Bewässerungssystem oder auf der Verpackung verwendet.



Vor Gebrauch Anleitung beachten!



WARNUNG!

Dieses Signalsymbol/-wort bezeichnet eine Gefährdung mit einem mittleren Risikograd, die, wenn sie nicht vermieden wird, den Tod oder eine schwere Verletzung zur Folge haben kann.



VORSICHT!

Dieses Signalsymbol/-wort bezeichnet eine Gefährdung mit einem niedrigen Risikograd, die, wenn sie nicht vermieden wird, eine geringfügige oder mäßige Verletzung zur Folge haben kann.

HINWEIS!

Dieses Signalwort warnt vor möglichen Sachschäden.



Dieses Symbol weist auf nützliche Zusatzinformationen und Tipps hin.



Konformitätserklärung: Mit diesem Symbol markierte Artikel erfüllen die Anforderungen der EU-Richtlinien. Die vollständige Konformitätserklärung können Sie unter der auf der Garantiekarte angegebenen Serviceadresse anfordern.



Altgeräte nicht im Hausmüll entsorgen (s. Abschnitt „Entsorgungshinweise“).



Dieses Gerät entspricht der Schutzklasse II und ist demnach schutzisoliert ausgeführt.



Dieses Symbol kennzeichnet elektrische Artikel, die der Schutzklasse drei entsprechen.

IP40

Das Netzteil ist gegen Fremdkörper, die größer sind als 1 mm sind, geschützt.

IP68

Die Pumpe ist staubdicht und bietet Schutz vor Schäden nach dauerhaftem Untertauchen.



Dieses Symbol kennzeichnet Artikel, die mit Gleichstrom betrieben werden.



Dieses Symbol kennzeichnet Artikel, die mit Wechselstrom betrieben werden.



Herstellungsdatum

Bestimmungsgemäße Verwendung

Das Bewässerungssystem wurde zur automatischen Bewässerung von Pflanzen konzipiert. Das Bewässerungssystem ist nicht frostfest und damit nicht geeignet für die Verwendung im Winter. Das Bewässerungssystem ist für die Verwendung im Außenbereich, z.B. auf Terrassen oder Balkonen, sowie für die Verwendung in Innenräumen geeignet. Das Bewässerungssystem ist zur temporären Verwendung, z.B. in Urlaubszeiten, konzipiert. Es ist nicht für den Dauerbetrieb geeignet. Das Bewässerungssystem ist kein Spielzeug. Das Bewässerungssystem ist ausschließlich für den Privatgebrauch bestimmt und ist nicht für den gewerblichen Bereich geeignet.

Sicherheitshinweise



WARNUNG!

Dieses Gerät kann von Kindern ab 8 Jahren und darüber sowie von Personen mit verringerten physischen, sensorischen oder mentalen Fähigkeiten oder Mangel an Erfahrung und Wissen benutzt werden, wenn sie beaufsichtigt oder bezüglich des sicheren Gebrauchs des Gerätes unterwiesen wurden und die daraus resultierenden Gefahren verstehen. Kinder dürfen nicht mit dem Gerät spielen. Reinigung und Benutzer-Wartung dürfen nicht von Kindern ohne Beaufsichtigung durchgeführt werden.

- Das Bewässerungssystem ist kein Spielzeug. Kleinteile können verschluckt werden oder Kinder können am Verpackungsmaterial ersticken. Halten Sie Kleinkinder vom Bewässerungssystem und vom Verpackungsmaterial fern.
- Montage und Reinigung dürfen nicht von Kindern ohne Beaufsichtigung durchgeführt werden.

**WARNUNG!****Stromschlaggefahr!**

Fehlerhafte Elektroinstallation oder zu hohe Netzspannung können zu elektrischem Stromschlag führen.

- Das Bewässerungssystem darf nur mit dem mitgelieferten Netzteil verwendet werden.
- Das Bewässerungssystem darf nur mit SELV (Sicherheitskleinspannung) versorgt werden.
- Schließen Sie das Bewässerungssystem nur an, wenn die Netzspannung der Steckdose mit der Angabe auf dem Typenschild übereinstimmt.
- Schließen Sie das Netzteil nur an eine gut zugängliche Steckdose an, damit Sie das Bewässerungssystem bei einem Störfall schnell vom Stromnetz trennen können.
- Verwenden Sie das Netzteil nur in einem vor Regen geschützten Bereich.
- Betreiben Sie das Bewässerungssystem nicht, wenn es sichtbare Schäden aufweist oder das Netzkabel bzw. der Netzstecker defekt ist.
- Tauchen Sie das Netzteil nicht in Wasser oder andere Flüssigkeiten.
- Fassen Sie den Netzstecker niemals mit feuchten Händen an.
- Ziehen Sie den Netzstecker nie am Netzkabel aus der Steckdose, sondern fassen Sie immer den Netzstecker an.
- Verwenden Sie das Netzkabel nie als Tragegriff.
- Halten Sie das Bewässerungssystem, das Netzteil und das Netzkabel von offenem Feuer und heißen Flächen fern.
- Verlegen Sie das Netzkabel so, dass es nicht zur Stolperfalle wird.
- Knicken Sie das Netzkabel nicht und legen Sie es nicht über scharfe Kanten.
- Sorgen Sie dafür, dass Kinder keine Gegenstände in das Bewässerungssystem hineinstecken.
- Wenn Sie das Bewässerungssystem nicht benutzen, es reinigen oder wenn eine Störung auftritt, ziehen Sie den Netzstecker aus der Steckdose.

**VORSICHT!****Verletzungsgefahr!**

- Das Netzkabel des Bewässerungssystems kann nicht ausgewechselt werden. Wenn das Kabel beschädigt ist, sollte das Gerät weggeworfen werden.
- Kontrollieren Sie das Bewässerungssystem regelmäßig auf Beschädigungen und Verschleiß. Nehmen Sie keine Veränderungen am Bewässerungssystem vor.
- Prüfen Sie regelmäßig die Schlauchverbindungen auf ihre Festigkeit und ihre Dichtheit.
- Beachten Sie die Angaben zu maximalem Wasserdruck und Wassertemperatur (siehe Kapitel „Technische Daten“).
- Lassen Sie die Pumpe nicht trocken laufen.
- Stellen Sie den Wasserbehälter auf einen ebenen Untergrund.

HINWEIS!**Sachschäden vermeiden.**

- Verwenden Sie nur sauberes Leitungswasser zur Bewässerung der Pflanzen.
- Wenn der Aufstellort der Pflanzen niedriger liegt als der Wasserspiegel im Wasserbehälter, kann das Wasser auslaufen. Stellen Sie sicher, dass die Pflanzen erhöht stehen.

Lieferumfang / Teilebeschreibung

- 1 Wasserbehälter x 1
- 2 Deckel x 1
- 3 Pumpe x 1
- 4 Netzteil x 1
- 5 Schlauch \varnothing 4,6 mm x 1
- 6 Schlauch \varnothing 2 mm x 1
- 7 Schraubhülse x 6
- 8 Verschlusskappe Pumpe x 2
- 9 Verschlusskappe Tropfverteiler x 20
- 10 Tropfverteiler x 3
- 11 Schlauchhalter x 36

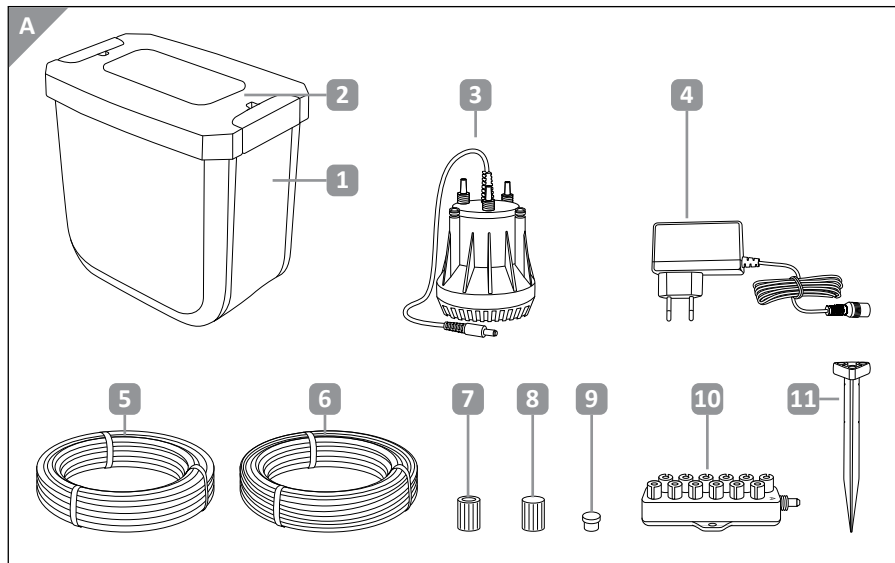

Lieferumfang prüfen

HINWEIS!

Beschädigungsgefahr!

Wenn Sie die Verpackung unvorsichtig mit einem scharfen Messer oder anderen spitzen Gegenständen öffnen, können Sie das Bewässerungssystem beschädigen. Gehen Sie beim Öffnen der Verpackung vorsichtig vor.

Nehmen Sie alle Einzelteile des Bewässerungssystems aus der Verpackung. Prüfen Sie, ob die Lieferung vollständig ist. Prüfen Sie, ob Teile des Lieferumfangs beschädigt sind. Ist dies der Fall, benutzen Sie das Bewässerungssystem nicht und wenden Sie sich an unseren Kundenservice.

Bewässerungssystem montieren

Sie können das Bewässerungssystem beliebig montieren, und damit bis zu 36 Pflanzen mit Wasser versorgen. Sie können dazu die Schläuche in die jeweils passenden Längen zuschneiden.

Die dickeren Schläuche **5** verbinden die Pumpe mit den Tropfverteilern **10**, die schmalere Schläuche **6** leiten das Wasser von dort aus zu den Pflanzen weiter. Es gibt drei verschiedene Tropfverteiler, die eine unterschiedliche Durchflussmenge pro Tag haben:

- A:** 15 ml/Tag – für Pflanzen mit einem geringen Wasserbedarf
- B:** 30 ml/Tag – für Pflanzen mit einem mittleren Wasserbedarf
- C:** 60 ml/Tag – für Pflanzen mit einem hohen Wasserbedarf



- Für Pflanzen mit einem sehr hohen Wasserbedarf (< 60 ml/Tag) können Sie mehrere Tropfschläuche verwenden.
- Verwenden Sie Untersetzer oder Übertöpfe, um ggf. überschüssiges Wasser aufzufangen.
- Falls Ihnen der Wasserbedarf Ihrer Pflanzen nicht bekannt ist, informieren Sie sich im Fachhandel, in der Fachliteratur oder im Internet.

Montage vorbereiten

1. Gruppieren Sie Ihre Pflanzen entsprechend ihres Wasserbedarfs. Beachten Sie dabei, dass sich der Wasserbedarf Ihrer Pflanzen durch einen neuen Standort ändern kann.
2. Schneiden Sie die Schläuche **5** / **6** in passende Stücke. Achten Sie dabei darauf, dass Sie die Kabel an den Anschlussstellen gerade abschneiden.

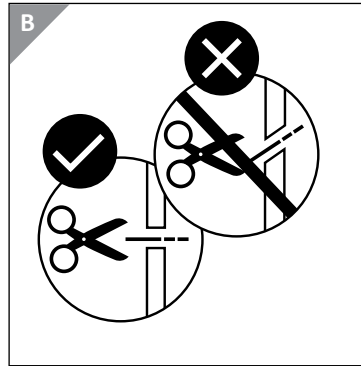

Tropfverteiler anschließen

1. Schieben Sie eine Schraubhülse **7** über den dickeren Schlauch **5**.
2. Schieben Sie den Schlauch **5** über einen der drei Anschlüsse auf der Pumpe **3**.
3. Drehen Sie die Schraubhülse **7** fest.
4. Wiederholen Sie die Schritte 1 – 3 für die anderen zwei Anschlüsse.
Falls Sie nicht alle Anschlüsse verwenden, drehen Sie eine Verschlusskappe **8** auf jeden nicht verwendeten Anschluss.

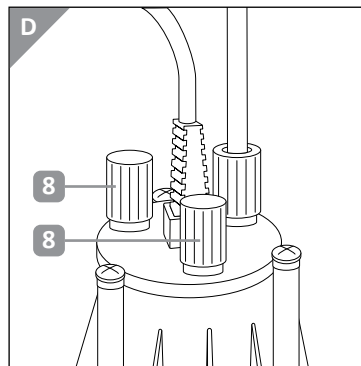
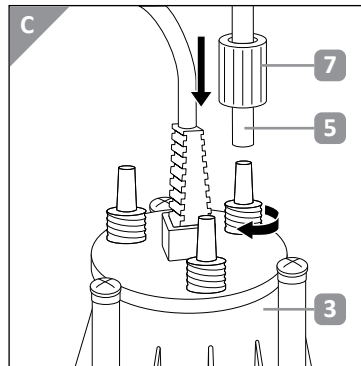

5. Schieben Sie eine Schraubhülse **7** auf die andere Seite des angeschlossenen Schlauches **5**.
6. Schieben Sie den Schlauch auf den Anschluss des Tropfverteilers **10**.
7. Drehen Sie die Schraubhülse **7** fest.
8. Wiederholen Sie die Schritte 5 – 7 für die anderen Tropfverteiler.

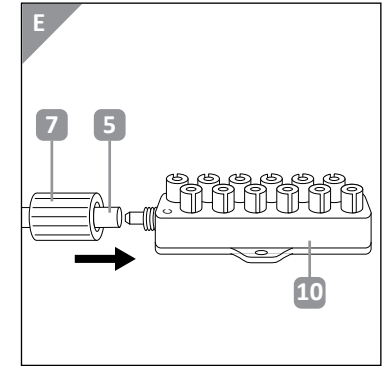

Tropfverteiler mit Pflanzen verbinden

1. Schieben Sie den dünneren Schlauch **6** über einen der Anschlüsse auf dem Tropfverteiler **10**.
2. Falls Sie nicht alle Anschlüsse verwenden, stecken Sie eine Verschlusskappe **9** auf jeden nicht verwendeten Anschluss.

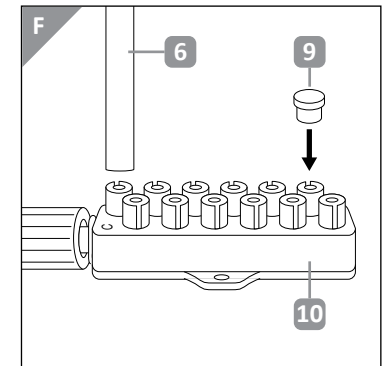

3. Stecken Sie einen Schlauchhalter **11** senkrecht an die Stelle, wo sie die Pflanze bewässern möchten.
4. Schieben Sie den Schlauch **6** in die Öffnung am Schlauchhalter **11**, so dass der Schlauch nach unten gerichtet ist.
5. Wiederholen Sie die Schritte 1 – 4, bis alle Pflanzen mit den Tropfverteilern verbunden sind.

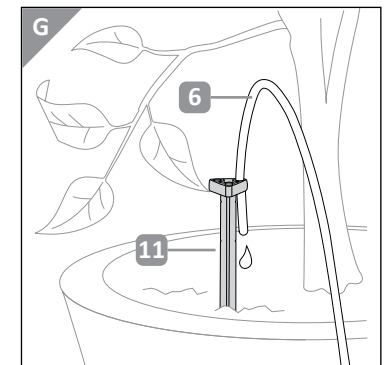

Wasserbedarf bestimmen

Sie können den Gesamt-Wasserbedarf Ihrer Pflanzen während Ihrer Abwesenheit mit einer einfachen Rechnung bestimmen.

$$\text{Wasserbedarf in ml} = \left(\begin{array}{l} \text{Anzahl der Pflanzen mit geringem Wasserbedarf} \times 15 \text{ ml} \\ + \text{Anzahl der Pflanzen mit mittlerem Wasserbedarf} \times 30 \text{ ml} \\ + \text{Anzahl der Pflanzen mit hohem Wasserbedarf} \times 60 \text{ ml} \end{array} \right) \times \text{Anzahl der Tage}$$

Beispiel

$$\text{Wasserbedarf in ml} = \left(\begin{array}{l} 10 \times 15 \text{ ml} \\ + 7 \times 30 \text{ ml} \\ + 4 \times 60 \text{ ml} \end{array} \right) \times 12 = 7200 \text{ ml}$$

→ Für eine 12-tägige Abwesenheit Sie benötigen 7200 ml Wasser (=7,2 Liter).

Bewässerungssystem verwenden

HINWEIS!

Beschädigungsgefahr!

- Stellen Sie sicher, dass der Wasserbehälter immer ausreichend mit Wasser befüllt ist. Beachten Sie den Mindestwasserstand (siehe Kapitel „Technische Daten“).
- Wenn der Aufstellort der Pflanzen niedriger liegt als der Wasserspiegel im Wasserbehälter, kann das Wasser auslaufen. Stellen Sie sicher, dass die Pflanzen erhöht stehen.

1. Überprüfen Sie, wie groß der Wasserbedarf Ihrer Pflanzen für die Zeit Ihrer Abwesenheit ist. Berücksichtigen Sie dabei, dass die tatsächlich benötigte Wassermenge durch mögliche Verdunstung etwas größer ist. Falls der mitgelieferte Wasserbehälter nicht ausreichend groß ist, verwenden Sie einen größeren Behälter, z.B. einen großen Eimer.
2. Befüllen Sie den Wasserbehälter **1** mit ausreichend Wasser.
3. Stellen Sie die Pumpe **3** auf den Boden des Wasserbehälters **1**. Die Pumpe muss eben stehen.

4. Schließen Sie das Kabel der Pumpe **3** an das Kabel des Netzteils **4** an.
5. Verschließen Sie den Wasserbehälter **1** mit dem Deckel **2**. Achten Sie dabei darauf, dass die Schläuche und das Kabel durch die dafür vorgesehenen Öffnungen gehen.
6. Stecken Sie das Netzteil **4** in eine Steckdose. Die Kontrollanzeige auf dem Netzteil leuchtet grün und die Bewässerung startet für eine Minute.
7. Kontrollieren Sie alle Schläuche und insbesondere die Schlauchverbindungen auf ihre Dichtheit.



Das Netzteil verfügt über eine eingebaute Zeitschaltuhr. Die automatische Bewässerung wiederholt sich täglich zur gleichen Zeit, an der das Netzteil eingesteckt wurde.

8. Um die automatische Bewässerung zu beenden, ziehen Sie das Netzteil **4** aus der Steckdose.

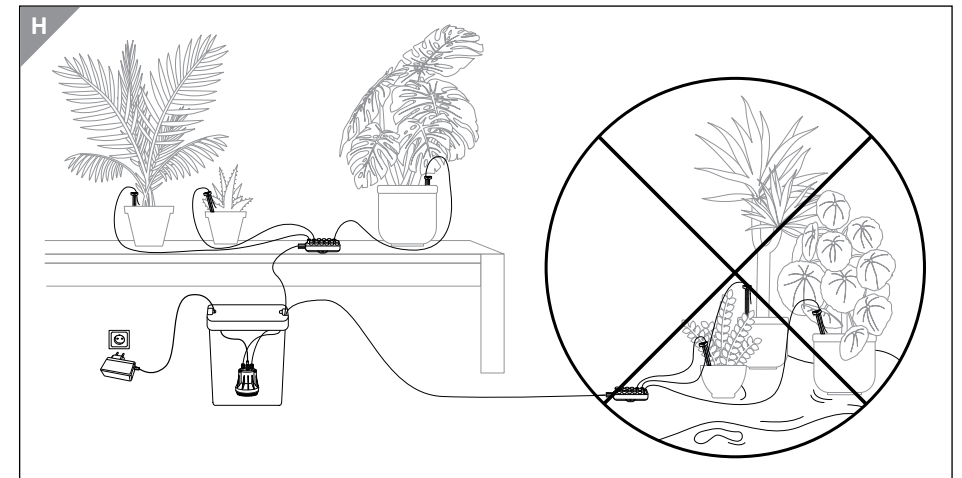

Bewässerungssystem abbauen

1. Trennen Sie das Netzteil **4** von der Steckdose.
2. Nehmen Sie die Pumpe **3** aus dem Wasserbehälter **1**.
3. Drehen Sie die Schraubhülsen **7** von den Anschlüssen auf der Pumpe **3** und nehmen Sie die Schläuche **5** ab.
4. Drehen Sie die Schraubhülsen **7** von den Anschlüssen auf den Tropfverteiltern **10** und nehmen Sie die Schläuche **5** ab.
5. Nehmen Sie die Schlauchhalter **11** aus den Pflanzen und nehmen Sie die Schläuche **6** ab.
6. Nehmen Sie die Schläuche **6** von den Tropfverteiltern **10** ab.
7. Lassen Sie alle Teile vollständig trocknen, bevor Sie sie verstauen.

Reinigung und Wartung

HINWEIS!

Beschädigungsgefahr!

- Verwenden Sie keine Hochdruckreiniger.
- Verwenden Sie keine aggressiven oder lösungsmittelhaltigen Reiniger, metallische Schwämme oder feste Bürsten.
- Es darf keine Feuchtigkeit in das Innere der Pumpe oder des Netzteils eindringen. Ist dennoch Feuchtigkeit in das Innere eingedrungen, verwenden Sie diesen nicht mehr.

Trennen Sie das Bewässerungssystem vor der Reinigung vom Stromnetz. Reinigen Sie alle Teile des Bewässerungssystems von außen mit einem weichen, feuchten Tuch.

Drehen Sie den unteren Teil der Pumpe **3** ab und entnehmen Sie den Filter. Reinigen Sie den Filter unter fließendem Wasser und setzen Sie ihn wieder ein. Drehen Sie den unteren Teil der Pumpe wieder fest.

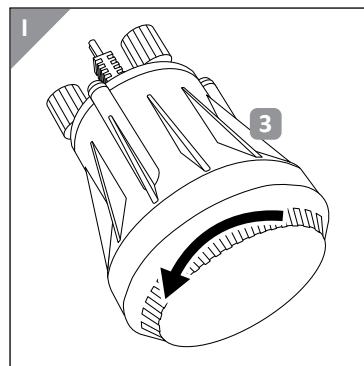

Überprüfen Sie das Bewässerungssystem regelmäßig auf Beschädigungen und Verschleiß. Überprüfen Sie regelmäßig die Schläuche und Schlauchverbindungen auf Ihre Dichtheit. Nehmen Sie keine Veränderungen außer den in dieser Gebrauchsanleitung beschriebenen an dem Bewässerungssystem vor.

Aufbewahrung

Reinigen Sie das Bewässerungssystem vor der Lagerung und lassen Sie es vollständig trocknen. Lagern Sie das Bewässerungssystem an einem trockenen, gut belüfteten Raum. Schützen Sie das Bewässerungssystem vor Wärmequellen sowie vor Frost. Bewahren Sie das Bewässerungssystem für Kinder unzugänglich auf.

Entsorgungshinweise

Verpackung

Sämtliche Verpackungsbestandteile können über einen zugelassenen Entsorgungsbetrieb bzw. über die kommunale, hierfür zuständige Einrichtung gemäß geltender Vorschriften entsorgt werden. Die Mitarbeiter Ihrer Entsorgungseinrichtung informieren Sie auf Anfrage gerne über Möglichkeiten der korrekten und umweltgerechten Entsorgung.

Altgeräte



Alte Elektrogeräte müssen gemäß den gesetzlichen Bestimmungen an Sammelstellen für Elektro- und Elektronikschrott entsorgt werden. Adressen und Öffnungszeiten der Sammelstellen erfahren Sie bei Ihrer örtlichen Verwaltung.



Fehlersuche (FAQ)

Manche Störungen können durch kleine Fehler entstehen, die Sie selbst beheben können. Befolgen Sie dazu die Anweisungen in der nachfolgenden Tabelle.

Problem	Mögliche Ursache	Fehlerbehebung
Keine Bewässerung	Keine Stromversorgung.	Überprüfen Sie die Stromversorgung.
	Die Schläuche an der Pumpe haben sich gelöst.	Überprüfen Sie die Schlauchverbindungen an der Pumpe.
Wasseraustritt	Schlauchverbindungen sind nicht dicht.	Überprüfen Sie die Schlauchverbindungen.

Technische Daten

Pumpe	
Nennleistung	24 W
Max. Fördermenge	180 l/Stunde
Max. Druck	1 bar
Max. Wassertemperatur	35°C
Min. Wasserstand	15 mm
Schutzklasse	
Schutzart	IP68

Netzteil	
Netzspannung	220-240 V 
Netzfrequenz	50 Hz
Nennleistung	40 W
Ausgangsspannung	14 V 
Max. Ausgangsstrom	2 A
Schutzklasse	
Schutzart	IP40



Stand: 2021-10

AT

VERTRIEBEN DURCH:

ASPIRIA NONFOOD GMBH

LADEMANNBOGEN 21-23

22339 HAMBURG

GERMANY

KUNDENDIENST

814415

Bitte wenden Sie sich an Ihre **HOFER-Filiale**.

MODELL:

ANS-20-130

06/2022

3
JAHRE
GARANTIE