



Istruzioni
per l'uso

AMBIANO®
FRIGGITRICE AD ARIA
CALDA XXL



Arrivare all'obiettivo in modo veloce e semplice grazie ai codici QR

Non importa se siete alla ricerca di **informazioni relative a prodotti, pezzi di ricambio o accessori**, se cercate **garanzie dei produttori** o **centri di assistenza** o se desiderate vedere comodamente un **video-tutorial** – grazie ai nostri codici QR riuscirete ad arrivare in modo semplicissimo al vostro obiettivo.

Cosa sono i codici QR?

I codici QR (QR = Quick Response) sono codici grafici acquisibili mediante la fotocamera di uno smartphone e che contengono per esempio un link ad un sito internet o dati di contatto.

Il vostro vantaggio: non si necessita più di dover digitare faticosamente indirizzi internet o dati di contatto!

Ecco come si fa

Per poter acquisire il codice QR si necessita semplicemente di uno smartphone, aver installato un software che legga i codici QR e di un collegamento internet.

I software che leggono i codici QR sono disponibili nello App Store del vostro smartphone e in genere sono gratuiti.

Provate ora

Basta acquisire con il vostro smartphone il seguente codice QR per ottenere ulteriori informazioni relative al vostro prodotto ALDI.

Il portale di assistenza ALDI

Tutte le suddette informazioni sono disponibili anche in internet nel portale di assistenza ALDI all'indirizzo www.aldi-service.it.



Eseguendo il lettore di codici QR potrebbero generarsi costi a seconda della tariffa scelta con il vostro operatore mobile a seguito del collegamento ad internet.

Sommario

| | |
|--|-----------|
| Informazioni sulle presenti istruzioni per l'uso..... | 4 |
| Spiegazione dei simboli | 4 |
| Utilizzo conforme..... | 5 |
| Indicazioni di sicurezza | 6 |
| Messa in funzione e utilizzo | 9 |
| Contenuto della confezione | 12 |
| Panoramica dell'apparecchio | 13 |
| Messa in funzione | 15 |
| Funzionamento..... | 16 |
| Impostazione del tempo di cottura e della temperatura | 18 |
| Impostazione dell'apparecchio..... | 20 |
| Impostazione di un programma automatico..... | 22 |
| Pulizia | 22 |
| Messa fuori servizio | 23 |
| Risoluzione dei problemi | 24 |
| Dati tecnici | 26 |
| Smaltimento | 26 |
| Informazioni sulla conformità..... | 26 |
| Informazioni relative al servizio di assistenza | 27 |
| Note legali | 28 |
| Informativa sulla protezione dei dati personali..... | 29 |

Informazioni sulle presenti istruzioni per l'uso



Grazie per aver scelto il nostro prodotto. Ci auguriamo che sia di vostro gradimento.

Prima di mettere in funzione l'apparecchio, leggere attentamente le indicazioni di sicurezza. Osservare le avvertenze riportate sull'apparecchio e nelle istruzioni per l'uso.

Tenere le istruzioni per l'uso sempre a portata di mano. Esse sono parte integrante del prodotto e, in caso di vendita o cessione dell'apparecchio, devono essere consegnate al nuovo proprietario.

Spiegazione dei simboli

Quando un paragrafo è contrassegnato da uno dei seguenti simboli di avvertenza è necessario evitare il pericolo indicato per prevenire le possibili conseguenze descritte.



Questa parola chiave denota un livello di rischio elevato che, se non viene evitato, causa la morte o gravi lesioni.



Questa parola chiave denota un livello di rischio medio che, se non viene evitato, può causare la morte o gravi lesioni.



Questa parola chiave denota un livello di rischio basso che, se non viene evitato, può causare una lesione lieve o modesta.



Questa parola chiave mette in guardia da possibili danni materiali.



Questo simbolo fornisce informazioni supplementari utili per l'assemblaggio o per il funzionamento.



Simbolo della corrente alternata



Marchio CE

I prodotti contrassegnati da questo simbolo soddisfano i requisiti delle direttive UE (vedere il capitolo "Informazioni sulla conformità").



Pericolo causato da superfici molto calde!



Sicurezza verificata

I prodotti contrassegnati da questo simbolo soddisfano i requisiti della legge tedesca sulla sicurezza dei prodotti.

Utilizzo conforme

L'apparecchio è destinato a friggere, cuocere e grigliare alimenti come ortaggi, patatine o spicchi di patate (fatti in casa o pronti per la cottura in forno) nonché a preparare pesce, carne, pollo e torte.

L'apparecchio è destinato all'utilizzo domestico o similare, ad esempio:

- in cucine per i collaboratori di negozi, uffici e altri ambienti professionali;
- in tenute agricole;
- da parte dei clienti di hotel, motel e altre strutture ricettive;
- in bed & breakfast.

L'apparecchio è destinato esclusivamente all'utilizzo privato e non a quello industriale/commerciale.

L'utilizzo non conforme comporta il decadimento della garanzia:

- Non modificare l'apparecchio senza la nostra approvazione e non utilizzare alcun altro dispositivo ausiliario non approvato o non fornito da noi.
- Utilizzare esclusivamente pezzi di ricambio e accessori forniti o approvati da noi.
- Attenersi a tutte le indicazioni fornite nelle presenti istruzioni per l'uso, in particolare alle indicazioni di sicurezza. Qualsiasi altro utilizzo è considerato non conforme e può provocare danni a persone o cose.

Indicazioni di sicurezza

IMPORTANTI ISTRUZIONI DI SICUREZZA: LEGGERLE ATTENTAMENTE E CONSERVARLE PER OGNI FUTURA CONSULTAZIONE!



Pericolo di lesioni!

Pericolo di lesioni per bambini e persone con ridotte capacità fisiche, sensoriali o intellettive (ad esempio persone parzialmente disabili, anziani con capacità fisiche o intellettive ridotte) o con carenza di esperienza e di conoscenze (ad esempio bambini grandi).

- Tenere l'apparecchio e gli accessori fuori dalla portata dei bambini.
- Il presente apparecchio può essere utilizzato a partire da un'età di 8 anni e anche da persone con capacità fisiche, sensoriali o intellettive ridotte o con carenza di esperienza e/o di conoscenze, a condizione che tali persone siano sorvegliate o istruite circa l'utilizzo sicuro dell'apparecchio e che abbiano compreso i pericoli che ne derivano.
- I bambini non devono giocare con l'apparecchio.
- La pulizia e la manutenzione a cura dell'utilizzatore non devono essere eseguite da bambini, a meno che questi non abbiano più di 8 anni e non siano sorvegliati.

- Tenere l'apparecchio e il cavo di alimentazione elettrica fuori dalla portata dei bambini di età inferiore a 8 anni.

**PERICOLO!**

Pericolo di lesioni!

Pericolo di soffocamento in caso di ingestione o inalazione di componenti piccoli o pellicole dell'imballaggio.

- Tenere tutti i materiali di imballaggio utilizzati (sacchetti, pezzi di polistirolo ecc.) fuori dalla portata dei bambini.
- Non permettere ai bambini di giocare con il materiale d'imballaggio.

**AVVERTENZA!**

Pericolo di scossa elettrica!

Pericolo di scossa elettrica o corto circuito per la presenza di parti sotto tensione.

- Collegare l'apparecchio esclusivamente a una presa installata, messa a terra e protetta a regola d'arte.
- Prima di mettere in funzione l'apparecchio, verificare se i dati di tensione sull'apparecchio corrispondono alla tensione di rete locale.
- La presa deve essere liberamente accessibile per consentire di scollegare rapidamente l'apparecchio dalla rete elettrica in caso di emergenza.
- Non utilizzare prolunghe.
- Staccare la spina dalla presa elettrica dopo ogni utilizzo, prima di ogni pulizia e nel caso in cui l'apparecchio non sia sorvegliato.
- Estrarre il cavo di alimentazione dalla presa afferrando la spina e non tirando il cavo.
- Non piegare o schiacciare il cavo di alimentazione.

- Assicurarsi che il cavo di alimentazione non sia danneggiato e che non passi sotto l'apparecchio, su superfici calde o spigoli vivi.
- Posare il cavo di alimentazione in modo tale che non sia d'inciampo e che nessuno possa calpestarlo.
- Non mettere in funzione l'apparecchio su superfici d'appoggio bagnate o con le mani bagnate.
- Non toccare la spina di alimentazione con le mani bagnate.
- Non utilizzare in nessun caso l'apparecchio se è danneggiato o se si riscontrano danni al cavo di alimentazione o alla spina.
- In caso di guasto, o qualora si riscontrino danni dovuti al trasporto, rivolgersi immediatamente al servizio di assistenza.
- Al fine di escludere eventuali pericoli, affidare le riparazioni del cavo di alimentazione esclusivamente a un centro specializzato oppure rivolgersi al servizio di assistenza.
- Non tentare in alcun caso ad aprire e/o riparare autonomamente un componente dell'apparecchio.
- Non immergere mai l'apparecchio in acqua o altri liquidi.
- Estrarre la spina dell'apparecchio dalla presa elettrica, quando
 - si pulisce l'apparecchio,
 - nell'apparecchio è penetrato del liquido,
 - non si utilizza più l'apparecchio.
- Proteggere l'apparecchio da gocce o spruzzi d'acqua. Evitare il contatto con acqua o altri liquidi. Tenere l'apparecchio, il cavo di alimentazione e la spina lontani da lavandini, lavabi e simili. Qualora nell'apparecchio sia penetrato del liquido, staccare immediatamente la spina dalla presa con messa a terra. Fare controllare l'apparecchio da un centro specializzato.
- Non utilizzare l'apparecchio all'aperto.
- Non esporre l'apparecchio a condizioni estreme. Occorre evitare:
 - elevata umidità dell'aria o liquidi,

- temperature estremamente alte o basse,
- raggi diretti del sole,
- fiamme libere.

Messa in funzione e utilizzo



Pericolo d'incendio!

Pericolo d'incendio causato da superfici molto calde.

- Per evitare il rischio dovuto a un azzeramento involontario del limitatore di temperatura di sicurezza, l'apparecchio non deve essere munito di un dispositivo di accensione esterno, come ad esempio un timer, oppure collegato a un circuito attivato o disattivato regolarmente da un dispositivo.
- Posizionare l'apparecchio su una superficie piana, asciutta e resistente alle alte temperature.
- Non posizionare l'apparecchio su superfici che possono surriscaldarsi (ad es. piastre elettriche, fornelli).
- Assicurarsi che l'apparecchio in funzione non entri in contatto con altri oggetti. Mantenere una distanza di almeno 10 cm dagli altri oggetti. In particolare, non posizionare l'apparecchio in prossimità di materiali infiammabili (tende, carta ecc.).
- Non usare l'apparecchio sotto armadietti pensili oppure oggetti che potrebbero ostacolare la salita del vapore verso l'alto.
- Non coprire l'apparecchio.
- Non appoggiare oggetti sull'apparecchio.
- Non lasciare mai l'apparecchio incustodito durante il funzionamento.
- Non utilizzare l'apparecchio in prossimità di vapori esplosivi e/o infiammabili.

- Per la preparazione degli alimenti, utilizzare sempre il cestello all'interno del contenitore della friggitrice affinché non si brucino.
- Appoggiare il contenitore e il cestello caldi sempre su una superficie resistente alle alte temperature.
- Non riempire il contenitore con grasso o olio.
- Qualora fuoriesca del fumo scuro dall'apparecchio, staccare immediatamente la spina dalla presa. Aspettare che il fumo si diradi prima di estrarre il contenitore dall'apparecchio.



Pericolo di lesioni!

Pericolo di lesioni a causa di superfici molto calde.

Durante il funzionamento, le superfici dell'apparecchio e degli accessori accessibili all'utilizzatore possono scaldarsi notevolmente.

- Poiché la griglia di ventilazione nella parte posteriore dell'apparecchio diventa molto calda, non toccarla durante il funzionamento per evitare ustioni.
- Durante il funzionamento toccare solo le impugnature e i comandi dell'apparecchio!
- Non toccare l'interno dell'apparecchio, il contenitore o la piastra riscaldante.
- Non spostare mai l'apparecchio durante il funzionamento.
- Non spostare mai l'apparecchio ancora caldo; attendere che si sia completamente raffreddato.
- Se si estrae il contenitore insieme al cestello durante o dopo la preparazione degli alimenti, sussiste il pericolo di ustioni causate dal vapore che fuoriesce. Non tenere il viso direttamente sopra l'apparecchio e non inserire le mani nel vapore.
- Durante il funzionamento il contenitore della friggitrice diventa molto caldo; non toccarlo. Utilizzare guanti da cucina.



ATTENZIONE!

Pericolo per la salute!

Cuocere o grigliare a temperature troppo elevate può provocare la formazione di sostanze nocive per la salute.

- Rimuovere eventuali residui di alimenti bruciati.
- Evitare che gli alimenti diventino troppo scuri quando si cuociono o grigliano.

AVVISO!

Possibili danni materiali!

Gli additivi chimici dei rivestimenti dei mobili possono intaccare il materiale dei piedini dell'apparecchio, che quindi possono lasciare residui sul mobile.

- Eventualmente posizionare l'apparecchio su una base resistente al calore.

Contenuto della confezione



Pericolo di soffocamento!

Pericolo di soffocamento in caso di ingestione o inalazione di componenti piccoli o pellicole dell'imballaggio.

- Tenere la pellicola dell'imballaggio fuori dalla portata dei bambini.









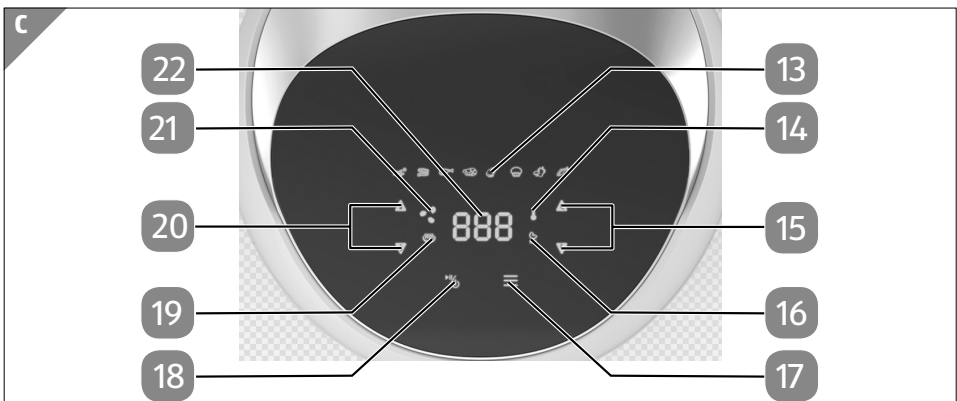
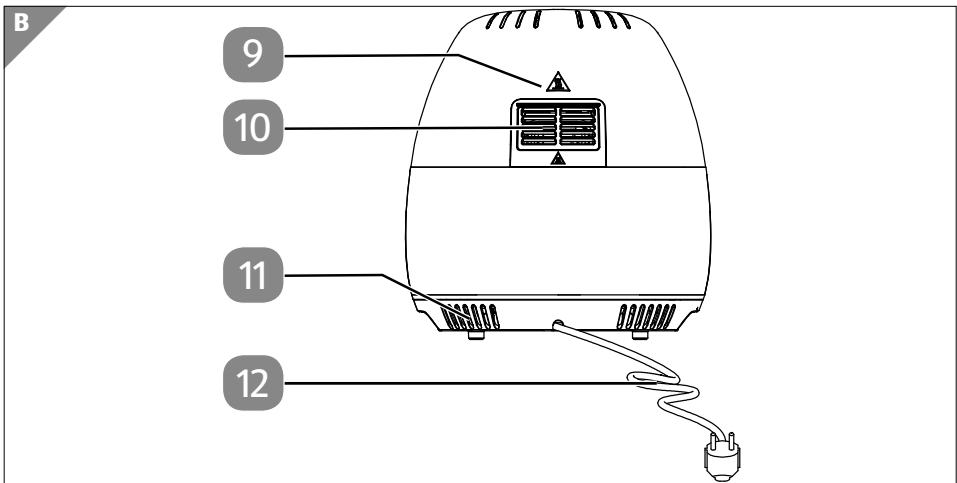
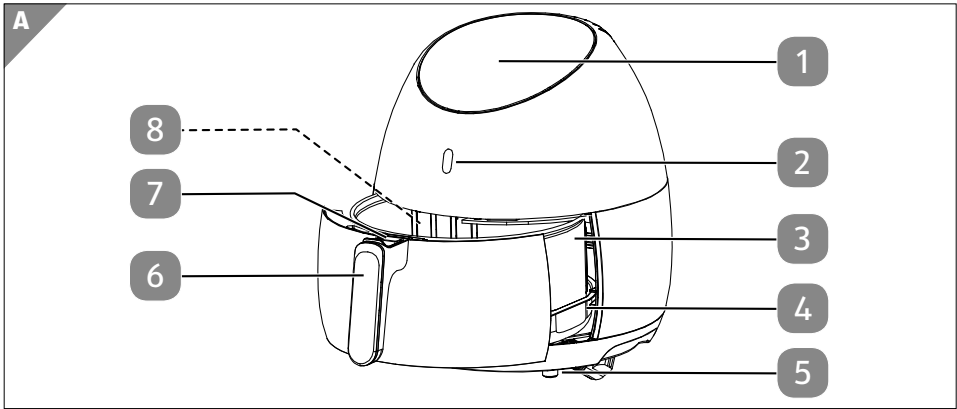

Verificare l'integrità della confezione e comunicare l'eventuale incompletezza della fornitura entro 14 giorni dall'acquisto.

La confezione acquistata include:

- Friggitrice ad aria calda
- Divisorio
- Stampo
- Istruzioni per l'uso con informazioni sulla garanzia

Panoramica dell'apparecchio



- 1 Comandi/display
- 2 Spia di funzionamento
- 3 Cestello
- 4 Contenitore
- 5 Piedino d'appoggio
- 6 Impugnatura del cestello
- 7 Coperchio di sicurezza con tasto di sblocco
- 8 Divisorio
- 9 Corpo della friggitrice
- 10 Apertura per la fuoriuscita del vapore
- 11 Fessure di aerazione
- 12 Cavo di alimentazione con spina
- 13 Programma automatico attivo (varia a seconda del programma impostato)
- 14  : Indicazione della temperatura di cottura
- 15 Aumento  /riduzione  del tempo di cottura
- 16  : Indicazione del tempo di cottura
- 17  : Selezione del programma
- 18  : Accensione/spegnimento dell'apparecchio, interruzione del ciclo di riscaldamento
- 19  : ciclo di riscaldamento in corso
- 20 Aumento  /riduzione  della temperatura di cottura
- 21  : Indicazione di funzionamento ventilatore attivo
- 22 Display per l'indicazione della temperatura e del tempo di cottura

Messa in funzione

- Rimuovere dall'apparecchio tutto il materiale dell'imballaggio, gli adesivi e le pellicole.
- Posizionare l'apparecchio su una superficie piana, asciutta e resistente alle alte temperature.
- Estrarre il contenitore della friggitrice (4) dall'apparecchio. Sollevare il coperchio di sicurezza (7) e premere il tasto di sblocco (7) per estrarre il cestello (3).
- Lavare il cestello, il divisorio e il contenitore con acqua calda. Asciugare bene entrambi i componenti.
- Pulire il corpo della friggitrice (9) con un panno umido.



Pericolo di lesioni!

A causa delle alte temperature che si sviluppano durante il funzionamento, l'uso della friggitrice senza l'apposito cestello causerebbe la bruciatura degli alimenti. Le superfici diventano molto calde e potrebbero causare ustioni a causa della mancanza dell'impugnatura del cestello.

- Pertanto, usare il cestello (3) sempre unitamente al contenitore (4).
- Utilizzare l'apparecchio solo se l'impugnatura è montata correttamente sul cestello.
 - Posizionare la friggitrice ad aria calda su una superficie resistente alle alte temperature.
 - Collegare la friggitrice esclusivamente a una presa installata, messa a terra e protetta a regola d'arte. La tensione di rete locale deve corrispondere a quella indicata nei dati tecnici dell'apparecchio.



Durante il primo utilizzo potrebbero svilupparsi odori e fumo causati da residui di produzione. Questo fenomeno è innocuo e scompare velocemente. Garantire un'aerazione sufficiente.

Funzionamento



Pericolo d'incendio!

Olio e altri liquidi possono infiammarsi velocemente a causa delle alte temperature dell'aria calda.

- Non riempire mai l'apparecchio con olio o altri liquidi.
- Gli alimenti particolarmente grassi, come le salsicce, non sono adatti alla preparazione con la friggitrice. Il grasso colerebbe nel contenitore **4** e brucerebbe.
- Non riempire eccessivamente il cestello **3**. Non riempire il cestello oltre il contrassegno MAX. Tuttavia, per un uso più agevole dell'apparecchio consigliamo di riempire il cestello solo per tre quarti.



Pericolo di lesioni!

Lo sgancio accidentale del divisorio mentre vengono agitati gli alimenti può provocare ustioni. Il divisorio diventa molto caldo.

- Posizionare la friggitrice ad aria calda su una superficie resistente alle alte temperature e distribuire uniformemente gli alimenti con una paletta da cucina in legno o plastica per consentire una cottura uniforme.
- Dopo l'uso non afferrare il divisorio a mani nude. Utilizzare presine o guanti da cucina.



Pericolo di lesioni!

Lo sgancio accidentale del cestello può provocare ustioni.

- Non premere il tasto di sblocco mentre si agitano gli alimenti.

- Estrarre il contenitore dalla friggitrice (vedere **Fig. 1**).

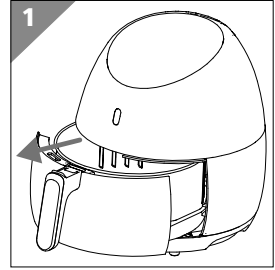

- Sollevare il coperchio di sicurezza **7** sopra al tasto di sblocco, premere il tasto di sblocco per estrarre il cestello dal contenitore (vedere **Fig. 2**).
- Inserire il cestello nel contenitore in modo che il gancio dell'impugnatura entri perfettamente nell'apposita fessura del contenitore e scatti in posizione.

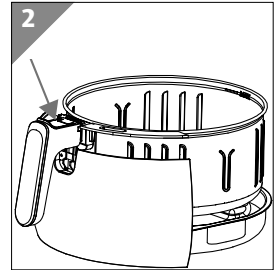

- Inserire nel cestello gli alimenti da preparare (vedere **Fig. 3**).

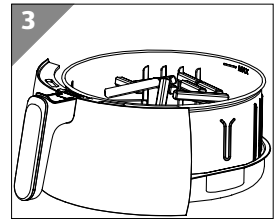



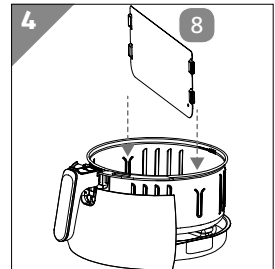

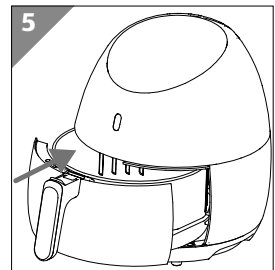

- Per cucinare separatamente due alimenti, posizionare il divisorio **8** nelle scanalature del cestello poste l'una di fronte all'altra (vedere **Fig. 4**). Le giuste quantità sono riportate nella tabella al capitolo "Impostazione dell'apparecchio" a pagina 20.









- Afferrare il contenitore dall'impugnatura e inserirlo completamente nell'apparecchio spingendolo avanti (vedere **Fig. 5**).



Impostazione del tempo di cottura e della temperatura

- Per accendere l'apparecchio, tenere premuto il tasto  **7** per alcuni secondi.
- Impostare la temperatura di cottura desiderata  a intervalli di 5 °C premendo il tasto  oppure  **20**.
- Tenere premuto il tasto  oppure  per impostare più velocemente la temperatura  desiderata.

È possibile impostare una temperatura compresa tra 80 °C e 200 °C.

- Impostare il tempo di cottura desiderato  a intervalli di un minuto premendo il tasto  oppure  **15**.
- Tenere premuto il tasto  oppure  per impostare più velocemente il tempo di cottura  desiderato.

È possibile impostare un tempo di cottura massimo di 60 minuti.



Per ottenere un risultato di cottura ottimale, preriscaldare la friggitrice ad aria calda per almeno tre minuti.

- Avviare il ciclo di cottura premendo brevemente il tasto .

La temperatura e il tempo di cottura residuo vengono visualizzati durante il funzionamento.

Durante la preparazione è possibile estrarre il contenitore **4** dalla friggitrice per controllare il punto di cottura. L'apparecchio si spegne automaticamente.

- A metà tempo di cottura, agitare il cestello **3** per ridistribuire gli alimenti e consentire così una cottura uniforme.



Agitare il contenitore insieme al cestello oppure, se è troppo pesante, appoggiare il contenitore su una superficie resistente alle alte temperature ed estrarre il cestello. Agitare il contenitore con cautela per muovere gli alimenti e riposizionare il contenitore con il cestello nell'apparecchio. Per evitare lesioni, non agitare il cestello con il divisorio inserito.



- Per farlo, estrarre il contenitore dall'apparecchio afferrandolo dall'impugnatura. Agitare il contenitore con cautela per muovere gli alimenti e riposizionare il contenitore nell'apparecchio.

Il tempo riprende a scorrere automaticamente.

- Se si vogliono inserire ulteriori alimenti nel cestello, premere il tasto  per interrompere il ciclo di cottura.
- Estrarre il contenitore dall'apparecchio afferrandolo dall'impugnatura.

- Aggiungere con cautela gli alimenti e riposizionare il cestello nell'apparecchio.
- Premere di nuovo il tasto  per proseguire il ciclo di cottura.

Una volta trascorso il tempo di cottura, l'apparecchio emette un segnale acustico e si spegne. La ventola continua a girare per alcuni minuti.

- Per interrompere prematuramente il ciclo di cottura, premere il tasto  finché l'apparecchio non si spegne.
- Scollegare la spina  dalla presa di corrente.
- Estrarre il contenitore dall'apparecchio afferrandolo dall'impugnatura. Appoggiare il contenitore su una superficie resistente alle alte temperature ed estrarre il cestello premendo il tasto di sblocco .

Impostazione dell'apparecchio

Le impostazioni consigliate sono riportate nella tabella seguente. I tempi di cottura riportati sono valori indicativi. Essi possono essere modificati a seconda della quantità, del tipo di alimento o dei propri gusti.

| Pietanza | Peso (g) | Tempo (min.) | Temperatura (°C) | Agitare | Informazioni aggiuntive |
|-----------------------------------|----------|--------------|------------------|---------|--|
| Patate e patatine fritte | | | | | |
| Patatine fritte sottili surgelate | 400-500 | 18-20 | 200 | Sì | Agitare più volte se necessario |
| Patatine fritte spesse surgelate | 400-500 | 20-25 | 200 | Sì | Agitare più volte se necessario |
| Gratin di patate | 600 | 20-25 | 200 | Sì | |
| Carne e pollo | | | | | |
| Bistecca | 100-600 | 10-15 | 180 | No | |
| Braciole di maiale | 100-600 | 10-15 | 180 | No | |
| Hamburger | 100-600 | 10-15 | 180 | No | |
| Salsiccia magra | 100-600 | 13-15 | 200 | No | |
| Coscia di pollo | 100-600 | 25-30 | 180 | No | |
| Petto di pollo | 100-600 | 15-20 | 180 | No | |
| Stuzzichini | | | | | |
| Involtini primavera | 100-500 | 8-10 | 200 | Sì | Per prodotto pronto per cottura in forno |

| Pietanza | Peso (g) | Tempo (min.) | Temperatura (°C) | Agitare | Informazioni aggiuntive |
|-------------------------------|-----------------|---------------------|-------------------------|----------------|---|
| Bocconcini di pollo surgelati | 100-600 | 6-10 | 200 | Sì | Per prodotto pronto per cottura in forno |
| Bastoncini di pesce surgelati | 100-500 | 6-10 | 200 | No | Per prodotto pronto per cottura in forno |
| Formaggio impanato | 100-500 | 8-10 | 180 | No | Per prodotto pronto per cottura in forno |
| Involtino (verdure) | 100-500 | 10 | 160 | No | Per prodotto pronto per cottura in forno |
| Cottura | | | | | |
| Torte | 400 | 20-25 | 160 | No | Utilizzare uno stampo da forno |
| Quiche | 500 | 20-22 | 180 | No | Utilizzare uno stampo o una teglia da forno |
| Muffin | 400 | 15-18 | 200 | No | Utilizzare uno stampo da forno |
| Snack dolci | 500 | 20 | 160 | No | Utilizzare uno stampo o una teglia da forno |



La friggitrice ad aria calda è ideale anche per riscaldare le pietanze: riscaldare le pietanze per 10 minuti a 150 °C.



Se il ciclo di cottura è iniziato a friggitrice fredda, prolungare il tempo di cottura di 3 minuti.



Gli stampi per la preparazione di dolci ecc. nella friggitrice ad aria calda non sono compresi nella fornitura.

Impostazione di un programma automatico

Con i programmi automatici si possono preparare determinati alimenti con una temperatura e un tempo di cottura preimpostati. Sono disponibili i seguenti programmi:



patatine fritte surgelate



pancetta croccante



cosce di pollo



gamberetti



carne





muffin/torta



ortaggi



pesce

- Per accendere l'apparecchio, tenere premuto il tasto  **18** per alcuni secondi.
- Premere ripetutamente il tasto  **17** per impostare il programma automatico desiderato.
- Avviare il ciclo di cottura premendo brevemente il tasto .

Una volta trascorso il tempo di cottura, l'apparecchio emette un segnale acustico e si spegne. La ventola continua a girare per alcuni minuti.

- Per interrompere prematuramente il ciclo di cottura, premere il tasto  finché l'apparecchio non si spegne.
- Scollegare la spina **12** dalla presa di corrente.

Pulizia



Pericolo di scossa elettrica!

Pericolo di scossa elettrica dovuto alla presenza di componenti sotto tensione.

- Prima di pulire l'apparecchio estrarre sempre la spina dalla presa elettrica.
- Non immergere mai l'apparecchio in acqua o altri liquidi.

- Qualora l'apparecchio fosse caduto in acqua o in altri liquidi, non toccarlo in nessun caso. Estrarre prima la spina dalla presa.



AVVERTENZA!

Pericolo di lesioni!

Pericolo di ustioni a causa di superfici molto calde.

- Fare raffreddare l'apparecchio per almeno 60 minuti prima di pulirlo. Estrarre il contenitore e il cestello in modo che l'apparecchio si raffreddi più velocemente.

AVVISO!

Possibili danni all'apparecchio!

Possibili danni all'apparecchio in caso di utilizzo improprio dello stesso.







- Non utilizzare spugne ruvide o detergenti abrasivi per pulire la superficie esterna ed interna del corpo dell'apparecchio.
- Non lavare la friggitrice ad aria e i suoi accessori in lavastoviglie.
- Per pulire il pannello di comando e le superfici esterne dell'apparecchio, utilizzare un panno morbido leggermente inumidito.
- Pulire il contenitore **4** e il cestello **3** con una spugna e un po' di acqua e sapone neutro. Sciacquare bene il contenitore e il cestello e asciugarli accuratamente.
- Pulire la parte interna dell'apparecchio con acqua calda e una spugna morbida.
- Rimuovere con attenzione i resti di alimenti dalla griglia di copertura delle barre riscaldanti utilizzando una spugna e un po' di acqua e sapone neutro.

Messa fuori servizio

Se si prevede di non utilizzare l'apparecchio per lungo tempo, staccare la spina e riporlo in un luogo asciutto.

Risoluzione dei problemi

Al momento della spedizione il prodotto è in condizioni perfette. Se nonostante ciò si dovesse riscontrare un problema, provare innanzitutto a risolverlo con l'ausilio della tabella seguente. Qualora tale tentativo risultasse infruttuoso, contattare il nostro servizio clienti.

| Problema | Possibile causa | Risoluzione dei problemi |
|--|---|--|
| L'apparecchio non funziona. | La spina non è collegata a una presa elettrica. | Collegare l'apparecchio solo a una presa elettrica installata a regola d'arte. |
| | Immissione incompleta. | Avviare il ciclo di cottura premendo il tasto  . |
| Gli alimenti non sono cotti. | La quantità di alimenti all'interno del contenitore è eccessiva. | Riempire il cestello con pezzi piccoli. I pezzi più piccoli si cuociono più velocemente. |
| | La temperatura di cottura è troppo bassa. | Premere  oppure  per aumentare  o per ridurre  il tempo di cottura  / la temperatura di cottura  . |
| | Il tempo di cottura è troppo breve. | |
| Gli alimenti non sono cotti in maniera uniforme. | Gli alimenti sono troppo vicini l'uno all'altro. | Agitare il cestello per distribuire gli alimenti in maniera uniforme. Alcuni alimenti devono essere mescolati circa a metà cottura. |
| I cibi fritti non sono sufficientemente croccanti. | I cibi utilizzati non sono adatti a essere preparati nella friggitrice ad aria calda. | Per ottenere un risultato più croccante, utilizzare snack idonei alla cottura in forno o leggermente unti. |
| L'apparecchio non si chiude. | Il cestello è troppo pieno. | Riempire il cestello fino all'indicazione di riempimento max. |

| Problema | Possibile causa | Risoluzione dei problemi |
|---|--|--|
| Fumo bianco nell'apparecchio. | Gli alimenti sono molto grassi. | Durante la preparazione di alimenti molto grassi, il grasso cola nel contenitore della friggitrice causando un aumento della temperatura. Tuttavia, ciò non compromette né l'apparecchio né il risultato di cottura. |
| | Nel contenitore vi sono residui di grasso del ciclo di cottura precedente. | I residui di grasso si bruciano all'interno della camera di frittura. Pulire il contenitore della friggitrice dopo ogni utilizzo. |
| Le patatine non si friggono in maniera uniforme. | I bastoncini di patate non sono stati lasciati sufficientemente a mollo. | Lasciare i bastoncini a mollo in acqua fredda per circa mezz'ora in modo che perdano l'amido. Asciugarli con carta da cucina prima di inserirli nel contenitore. |
| | La varietà di patate non è adatta. | |
| Le patatine fritte fatte in casa non diventano croccanti. | Le patate sono troppo umide. | La croccantezza dipende dal contenuto di acqua e di amido della varietà di patate e dalla quantità di olio utilizzato. |
| | | Asciugare accuratamente le patate e ungerle con circa mezzo cucchiaino d'olio. |
| | | Tagliare le patate in pezzi più piccoli. |
| Sul display è visualizzato il codice errore "E1" oppure "E2". | Il sensore di temperatura interno dell'apparecchio segnala un'anomalia. | Contattare il servizio clienti. |

Dati tecnici

| | |
|----------------------------|----------------------|
| Alimentazione di tensione: | 220–240 V ~ 50/60 Hz |
| Potenza: | 2000 W |
| Capacità del cestello: | ca. 5 litri |
| Temperatura impostabile: | 80-200 °C |
| Timer: | 60 minuti |
| Dimensioni (La × A × P): | 38 x 32 x 35 cm |



www.tuv.com
ID 1419069118

Smaltimento



Apparecchio

Al termine del ciclo di vita dell'apparecchio, accertarsi che venga smaltito nel rispetto dell'ambiente, ad esempio presso un punto di raccolta locale per apparecchi dismessi. Informarsi presso l'amministrazione locale sulle possibilità di smaltimento in loco.

- Prima di smaltire l'apparecchio, tagliare il cavo.



Imballaggio

L'imballaggio protegge l'apparecchio da eventuali danni durante il trasporto. Gli imballaggi sono costituiti da materiali grezzi, quindi sono riutilizzabili oppure riciclabili.

Informazioni sulla conformità



Il produttore dichiara che il presente apparecchio è conforme ai requisiti basilari e alle altre disposizioni rilevanti:

- Direttiva EMC 2014/30/UE
- Direttiva Bassa tensione 2014/35/UE
- Direttiva sulla progettazione ecocompatibile 2009/125/CE
- Direttiva RoHS 2011/65/UE.

Informazioni relative al servizio di assistenza

Nel caso in cui il dispositivo non funzioni come desiderato o come previsto, per prima cosa contattare il nostro servizio clienti. Esistono diversi modi per mettersi in contatto con noi.

- In alternativa è possibile compilare il modulo di contatto disponibile alla pagina www.medion.com/contact.
- Il nostro team di assistenza è raggiungibile anche via telefonicamente.

| Orari di apertura | Assistenza Post-Vendita |
|--|--------------------------------|
| Lun.-ven.: 9.00-17.00 | ☎ 02 - 360 003 40 |
| Indirizzo del servizio di assistenza | |
| G2-DUAL S.a.S. MEDION Service Center Via Brigata Reggio, 47/AB 42124 Reggio Emilia Italia | |



Queste e altre istruzioni per l'uso possono essere scaricate dal portale dell'assistenza www.medionservice.com.

Lì sono disponibili anche driver e altri software per diversi dispositivi.

È inoltre possibile effettuare una scansione del codice QR riportato a fianco e scaricare le istruzioni per l'uso dal portale dell'assistenza utilizzando un dispositivo portatile.

Note legali

Copyright © 2021

Ultimo aggiornamento: 26.05.2021

Tutti i diritti riservati.

Le presenti istruzioni per l'uso sono protette da copyright.

È vietata la riproduzione in forma meccanica, elettronica e in qualsiasi altra forma senza l'autorizzazione scritta da parte del produttore.

Il copyright appartiene all'azienda:

MEDION AG

Am Zehnthof 77

45307 Essen

Germania

L'indirizzo riportato sopra non è quello a cui spedire la merce resa. Per prima cosa contattare sempre il nostro servizio clienti.

Informativa sulla protezione dei dati personali

Gentile cliente,

La informiamo che noi, MEDION AG, Am Zehnthof 77, 45307 Essen, Germania, siamo responsabili del trattamento dei suoi dati personali.

In materia di protezione dei dati siamo supportati dal nostro responsabile aziendale del trattamento dati che può essere contattato all'indirizzo MEDION AG, Datenschutz, Am Zehnthof 77, D – 45307 Essen, Germania; datenschutz@medion.com. Elaboriamo i suoi dati ai fini della gestione della garanzia e dei processi a essa collegati (ad es. riparazioni) e basiamo il trattamento dei suoi dati sul contratto di acquisto con noi stipulato.

Trasmetteremo i suoi dati ai fornitori di servizi di riparazione da noi incaricati per la gestione della garanzia e dei relativi processi (ad es. riparazioni). Di norma, conserviamo i suoi dati personali per un periodo di tre anni al fine di rispettare i suoi diritti di garanzia previsti dalla legge.

Nei nostri confronti ha il diritto di ottenere informazioni sui dati personali di cui sopra, di ottenerne la rettifica e la cancellazione, di limitarne il trattamento, di opporsi al trattamento nonché il diritto alla portabilità dei dati.

I diritti di accesso e di cancellazione sono tuttavia soggetti a restrizioni ai sensi degli §§ 34 e 35 della Legge federale tedesca sulla protezione dei dati (Bundesdatenschutzgesetz, BDSG) (art. 23 GDPR). Sussiste inoltre il diritto di ricorso presso un'autorità di controllo competente per la protezione dei dati (art. 77 GDPR in combinato disposto con § 19 BDSG). Per MEDION AG si tratta dell'incaricato regionale per la protezione dei dati e la libertà d'informazione della Renania Settentrionale-Vestfalia: Landesbeauftragte für Datenschutz und Informationsfreiheit Nordrhein Westfalen, casella postale 200444, 40212 Düsseldorf, www.lidi.nrw.de.

Il trattamento dei suoi dati è necessario ai fini della gestione della garanzia; senza i dati necessari non è possibile evadere la procedura di garanzia.



IT

Produttore:

MEDION AG
AM ZEHNTHOF 77
45307 ESSEN
GERMANIA

ASSISTENZA POST-VENDITA

810243



IT

02 36000340

Tariffa locale

www.aldi-service.it

www.medion.it



MODELLO:

MD 18762

11/2021

3

**ANNI DI
GARANZIA**