



# Bedienungsanleitung

**AMBIANO®**

**KONTAKTGRILL**



# Lieferumfang / Geräteteile

A

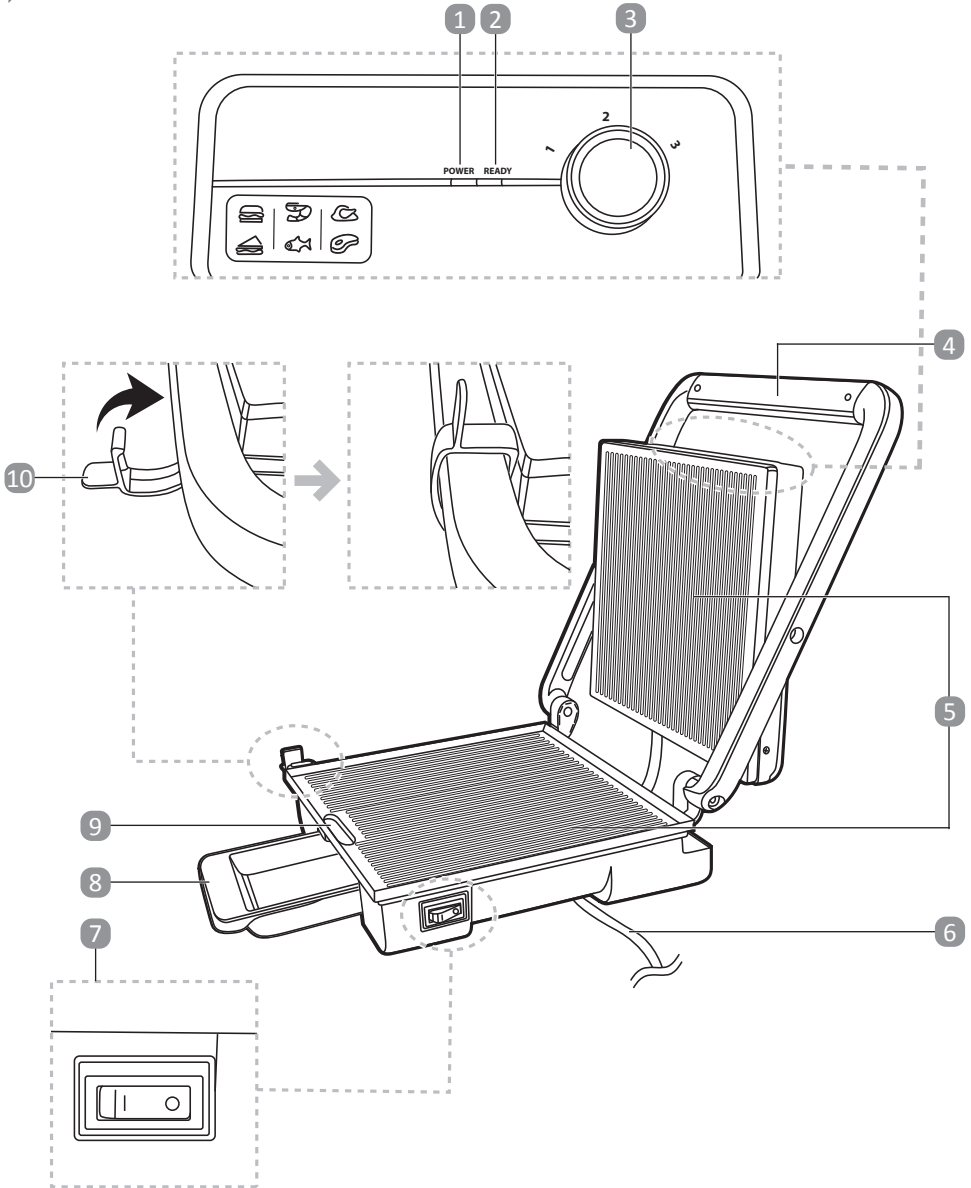

## Lieferumfang / Geräteteile

- 1 Rote Kontrollleuchte „POWER“
- 2 Grüne Kontrolleuchte „READY“
- 3 Drehknopf zur Auswahl der Grillstufe
- 4 Bügelgriff
- 5 Grillplatten
- 6 Anschlussleitung mit Netzstecker
- 7 Ein-/Aus-Schalter
- 8 Fettauffangschale
- 9 Fettauslauf
- 10 Verschlussclip

# Inhaltsverzeichnis

<b>Lieferumfang / Geräteteile .....</b>	<b>2</b>
<b>Allgemeines.....</b>	<b>5</b>
Bedienungsanleitung lesen und aufbewahren .....	5
Bestimmungsgemäße Verwendung .....	5
Zeichenerklärung .....	6
<b>Sicherheit .....</b>	<b>7</b>
Hinweiserklärung .....	7
Wichtige Sicherheitshinweise .....	7
Allgemeine Sicherheitshinweise .....	11
<b>Vor dem ersten Gebrauch .....</b>	<b>11</b>
Gerät und Lieferumfang prüfen .....	11
Grundreinigung.....	11
Erste Benutzung.....	11
Kontrollleuchten .....	12
Grillpositionen .....	12
<b>Bedienung .....</b>	<b>13</b>
<b>Störungen und Fehlerbehebung.....</b>	<b>14</b>
<b>Reinigung und Aufbewahrung .....</b>	<b>15</b>
Reinigung .....	15
Aufbewahrung .....	16
<b>Technische Daten .....</b>	<b>17</b>
<b>Konformitätserklärung .....</b>	<b>17</b>
<b>Entsorgungshinweise.....</b>	<b>17</b>
Verpackung entsorgen .....	17
Gerät entsorgen .....	17
<b>Mit QR-Codes schnell und einfach ans Ziel.....</b>	<b>18</b>
Was sind QR-Codes? .....	18
Und so geht's .....	18
Jetzt ausprobieren .....	18
Ihr HOFER-Serviceportal .....	18

## Allgemeines

### Bedienungsanleitung lesen und aufbewahren



Diese Bedienungsanleitung gehört zu diesem Kontaktgrill (im Folgenden „Gerät“ genannt). Sie enthält wichtige Informationen zur Inbetriebnahme und zum Gebrauch.

Lesen Sie die Bedienungsanleitung, insbesondere das Kapitel „Sicherheit“, sorgfältig durch, bevor Sie das Gerät verwenden. Bei Nichtbeachtung dieser Bedienungsanleitung kann es zu schweren Verletzungen und / oder zu Schäden am Gerät kommen.

Die Bedienungsanleitung basiert auf den in der Europäischen Union gültigen Normen und Regeln. Beachten Sie im Ausland auch landesspezifische Richtlinien und Gesetze.

Bewahren Sie diese Bedienungsanleitung für zukünftige Verwendung und Referenz auf. Wenn Sie das Gerät an Dritte weitergeben, geben Sie unbedingt diese Bedienungsanleitung mit.

### Bestimmungsgemäße Verwendung

Dieses Gerät ist für das Zubereiten von Sandwiches, sowie für das Grillen von Fleisch, Fisch und Gemüse konzipiert.

Dieses Gerät ist ausschließlich für den Privatgebrauch im Haushalt bestimmt und nicht für den gewerblichen Bereich geeignet.

Dieses Gerät ist ausschließlich zum Einsatz in trockenen Innenräumen bestimmt.

Verwenden Sie das Gerät nur wie in dieser Bedienungsanleitung beschrieben. Jede andere Verwendung gilt als nicht bestimmungsgemäß und kann zu Sachschäden oder sogar zu Personenschäden führen. Das Gerät ist kein Kinderspielzeug.

Der Hersteller oder Händler übernimmt keine Haftung für Schäden, die durch nicht bestimmungsgemäßen oder falschen Gebrauch entstanden sind.

## Zeichenerklärung

Die folgenden Symbole werden in dieser Bedienungsanleitung, auf dem Gerät oder auf der Verpackung verwendet.



Dieses Symbol gibt Ihnen nützliche Zusatzinformationen zum Zusammenbau oder zum Betrieb.



Konformitätserklärung (siehe Kapitel „Konformitätserklärung“):  
Mit diesem Symbol gekennzeichnete Produkte erfüllen alle anzuwendenden Gemeinschaftsvorschriften des Europäischen Wirtschaftsraums.



Das Siegel „Geprüfte Sicherheit“ (GS-Zeichen) bestätigt:  
Das Gerät ist mit dem Produktsicherheitsgesetz (ProdSG) konform und bei bestimmungsgemäßem und vorhersehbarem Gebrauch sicher.



Wechselstrom/-spannung



Dieses Symbol gibt an, dass der Netzstecker des Produkts der Schutzklasse I entspricht. Aus diesem Grund muss das Produkt an einen geerdeten Netzanschluss angeschlossen werden.



Das Glas-Gabel-Symbol kennzeichnet Materialien und Gegenstände, die für einen Kontakt mit Lebensmitteln geeignet sind, und die bei sachgemäßer Verwendung keine Schadstoffe an die Lebensmittel abgeben.



### **Verbrennungsgefahr!**

Dieses Symbol weist auf eine heiße Oberfläche hin.



Verwenden Sie das Gerät nur in trockenen Innenräumen.

# Sicherheit

## Hinweiserklärung

Die folgenden Symbole und Signalwörter werden in dieser Bedienungsanleitung, auf dem Gerät und / oder auf der Verpackung verwendet.



**WARNUNG!**

Das Signalwort bezeichnet eine Gefährdung mit einem mittleren Risikograd, die, wenn sie nicht vermieden wird, den Tod oder eine schwere Verletzung zur Folge haben kann.



**VORSICHT!**

Das Signalwort bezeichnet eine Gefährdung mit einem niedrigen Risikograd, die, wenn sie nicht vermieden wird, eine geringfügige oder mäßige Verletzung zur Folge haben kann.

**HINWEIS!**

Dieses Signalwort warnt vor möglichen Sachschäden.

## Wichtige Sicherheitshinweise



**WARNUNG!**

**Gefahren für Kinder und Personen mit verringerten physischen, sensorischen oder mentalen Fähigkeiten (beispielsweise Menschen mit Behinderungen oder ältere Personen mit Einschränkung ihrer physischen und mentalen Fähigkeiten) oder Mangel an Erfahrung und Wissen (beispielsweise ältere Kinder).**

- Dieses Gerät kann von Kindern ab 8 Jahren und darüber sowie von Personen mit verringerten physischen, sensorischen oder mentalen Fähigkeiten oder Mangel an Erfahrung und Wissen benutzt werden, wenn sie beaufsichtigt oder bezüglich des sicheren Gebrauchs des Gerätes unterwiesen wurden und die daraus resultierenden Gefahren verstehen.
- Reinigung und Benutzer-Wartung dürfen nicht durch Kinder durchgeführt werden, es sei denn, sie sind älter als 8 Jahre und beaufsichtigt.
- Das Gerät und seine Anschlussleitung sind von Kindern jünger als 8 Jahre fernzuhalten.
- Kinder dürfen nicht mit dem Gerät spielen.



## **WARNUNG! Stromschlaggefahr!**

Fehlerhafte Elektroinstallation, zu hohe Netzspannung und unsachgemäßer Gebrauch können zu elektrischem Stromschlag führen.

- Falls die Anschlussleitung beschädigt ist, muss diese vom Hersteller, dessen Kundendienst oder einer ähnlich qualifizierten Person ersetzt werden, damit Gefährdungen vermieden werden.
- Das Gerät ist nicht dazu bestimmt, mit einer externen Zeitschaltuhr oder einem separaten Fernwirksystem betrieben zu werden.
- Schließen Sie das Gerät an eine leicht zugängliche Steckdose an, damit Sie das Gerät im Notfall umgehend vom Stromnetz trennen können.
- Betreiben Sie das Gerät nicht, wenn es sichtbare Schäden aufweist oder die Anschlussleitung bzw. der Netzstecker defekt ist.
- Wenn Sie das Gerät vom Stromnetz trennen, ziehen Sie am Netzstecker und nicht an der Anschlussleitung.
- Das Gerät sollte nicht unmittelbar unterhalb einer Steckdose aufgestellt werden. Dies könnte zur Beschädigung der Steckdose führen.
- Verwenden Sie niemals ein beschädigtes Gerät oder nachdem es heruntergefallen ist! Trennen Sie das Gerät von der Stromversorgung. Wenden Sie sich zur Überprüfung und Reparatur an das Servicecenter des Händlers.
- Tauchen Sie weder das Gerät, noch die Anschlussleitung oder den Netzstecker in Wasser oder andere Flüssigkeiten.
- Um eine Beschädigung der Anschlussleitung zu vermeiden, quetschen, biegen oder scheuern Sie es nicht an scharfen Kanten.



- 
- Halten Sie die Anschlussleitung und das Gerät von heißen Oberflächen und offenen Flammen fern.
  - Bedienen Sie das Gerät nicht mit nassen Händen oder wenn Sie auf einem nassen Boden stehen. Berühren Sie den Stecker nicht mit nassen Händen.
  - Ziehen Sie den Netzadapter nicht an der Anschlussleitung aus der Steckdose. Ziehen Sie immer am Stecker selbst. Wickeln Sie die Anschlussleitung nicht um das Gerät.
  - Verlegen Sie die Anschlussleitung so, dass ein unbeabsichtigtes Ziehen oder darüber Stolpern nicht möglich ist.
  - Greifen Sie niemals nach einem Elektrogerät, wenn es ins Wasser gefallen ist. Ziehen Sie in einem solchen Fall sofort den Netzadapter aus der Steckdose.
  - Wenn Sie das Gerät nicht benutzen, es reinigen oder wenn eine Störung auftritt, schalten Sie das Gerät immer aus und ziehen Sie den Netzadapter aus der Steckdose.
  - Schalten Sie das Gerät immer aus, bevor Sie den Netzstecker aus der Steckdose entfernen.
  - Eine kurze Anschlussleitung ist im Lieferumfang dieses Geräts enthalten. Ein Verlängerungskabel wird für die Verwendung mit diesem Gerät nicht empfohlen. Wenn ein Verlängerungskabel verwendet wird, muss dessen Nennwert für die vom Gerät verbrauchte Leistung geeignet sein. Verlegen Sie das Verlängerungskabel so, dass es nicht so hängt, dass man darüber stolpern oder unbeabsichtigt daran ziehen kann.
  - Öffnen Sie das Gerätegehäuse nicht. Stecken Sie keine Fremdkörper in das Innere des Gerätes.
  - Betreiben Sie das Gerät immer auf einer ebenen, stabilen, sauberen und trockenen Fläche.
  - Verwenden Sie das Gerät nicht in der Nähe von Wasser oder anderen Flüssigkeiten.

- Um eine Überlastung des Stromkreises bei der Verwendung dieses Geräts zu vermeiden, sollten Sie kein anderes Gerät mit hoher Wattzahl am selben Stromkreis betreiben.



### **VORSICHT!**

### **Verbrennungsgefahr!**

- Oberflächen werden während des Gebrauchs heiß.
- Fassen Sie das Gerät nur am Bügelgriff [4] an und verwenden Sie Hitzeschutz (z. B. Handschuhe oder Topflappen).
- Vermeiden Sie einen Ortswechsel, solange das Gerät heiß ist.
- Beim Öffnen und Schließen des Geräts kann heißer Dampf austreten.
- Lassen Sie das Gerät auf Raumtemperatur abkühlen, bevor Sie das Gerät reinigen oder verstauen.
- Stellen Sie das Gerät so auf, dass die beim Gebrauch auftretende Wärme aus dem Gerät rundum gut abziehen kann. Stellen Sie das Gerät nicht unter einen Hängeschrank oder in eine Ecke.
- Decken Sie das Gerät niemals ab, während Sie das Gerät benutzen oder wenn das Gerät noch heiß vom Gebrauch ist.

### **HINWEIS!**

### **Brandgefahr!**

- Verwenden Sie das Gerät in einem gut belüfteten Bereich. Lassen Sie auf allen Seiten des Geräts mindestens 10-15 cm Platz, damit die Luft ausreichend zirkulieren kann.
- Stellen Sie das Gerät nicht auf oder in die Nähe von Gas- oder Elektrobrennern, in oder auf einen beheizten Ofen oder andere Wärmequellen.
- Achten Sie darauf, dass das Gerät während seiner Verwendung nicht mit Vorhängen, Wandverkleidungen, Kleidung, Geschirrtüchern oder anderen brennbaren Materialien in Berührung kommt.

## Allgemeine Sicherheitshinweise



### **WARNUNG!**

### **Erstickungsgefahr!**

- Wenn Kinder mit der Verpackung spielen, können sie diese verschlucken und daran ersticken.
- Achten Sie darauf, dass Kinder nicht mit der Verpackung spielen.
- Potenzielle Verletzungen bei unsachgemäßen Gebrauch.

## Vor dem ersten Gebrauch

### Gerät und Lieferumfang prüfen

#### **HINWEIS!**

#### **Beschädigungsgefahr!**

Wenn Sie die Verpackung unvorsichtig mit einem scharfen Messer oder anderen spitzen Gegenständen öffnen, kann das Gerät beschädigt werden.

- Gehen Sie beim Öffnen der Verpackung sehr vorsichtig vor.
1. Nehmen Sie das Gerät aus der Verpackung.
  2. Entfernen Sie das Verpackungsmaterial und alle Kunststoff-/Schutzfolien.
  3. Prüfen Sie, ob die Lieferung vollständig ist (Abb. A).
  4. Kontrollieren Sie, ob das Gerät oder die Einzelteile Schäden aufweisen. Ist dies der Fall, benutzen Sie das Gerät nicht. Wenden Sie sich über die auf der Garantiekarte angegebene Serviceadresse an den Hersteller.

## Grundreinigung

Reinigen Sie vor der Erstinbetriebnahme alle Teile des Geräts wie im Kapitel „Reinigung“ beschrieben.

## Erste Benutzung



Führen Sie vor der ersten Verwendung des Geräts einen Heizvorgang von ca. 10 Minuten durch. Dadurch werden die neuen Elemente vorgeheizt und Produktionsrückstände im Inneren des Geräts werden abgebrannt.

Beim ersten Gebrauch kann es zu leichter Rauch- und Geruchsentwicklung kommen. Dies ist normal und weist nicht auf eine Fehlfunktion des Geräts hin. Sorgen Sie für ausreichende Belüftung.

1. Stecken Sie den Netzstecker **6** in eine geeignete Steckdose.
2. Stellen Sie den Drehknopf **3** auf Grillstufe 3.
3. Stellen Sie den Ein-/Aus-Schalter **7** auf die Position **I**. Die rote Kontrollleuchte **1** leuchtet. Das Gerät wird aufgeheizt.
4. Die grüne Kontrollleuchte **2** leuchtet, sobald das Gerät vollständig aufgeheizt ist. Lassen Sie das Gerät für ca. 10 Minuten eingeschaltet.
5. Stellen Sie den Ein-/Aus-Schalter **7** auf die Position **0**. Die rote Kontrollleuchte **1** erlischt.
6. Ziehen Sie den Netzstecker **6** aus der Steckdose und lassen Sie das Gerät auf Raumtemperatur abkühlen.

## Kontrollleuchten

Kontrollleuchte	An/Aus	Bedeutung
Rot <b>1</b>	An	Das Gerät ist eingeschaltet.
	Aus	Das Gerät ist ausgeschaltet.
Grün <b>2</b>	An	Das Gerät heizt.
	Aus	Das Gerät heizt nicht.

## Grillpositionen

Das Gerät kann in zwei verschiedenen Positionen verwendet werden.

### Position zum Grillen von dünnen Fleisch-, Fisch- und Gemüsescheiben

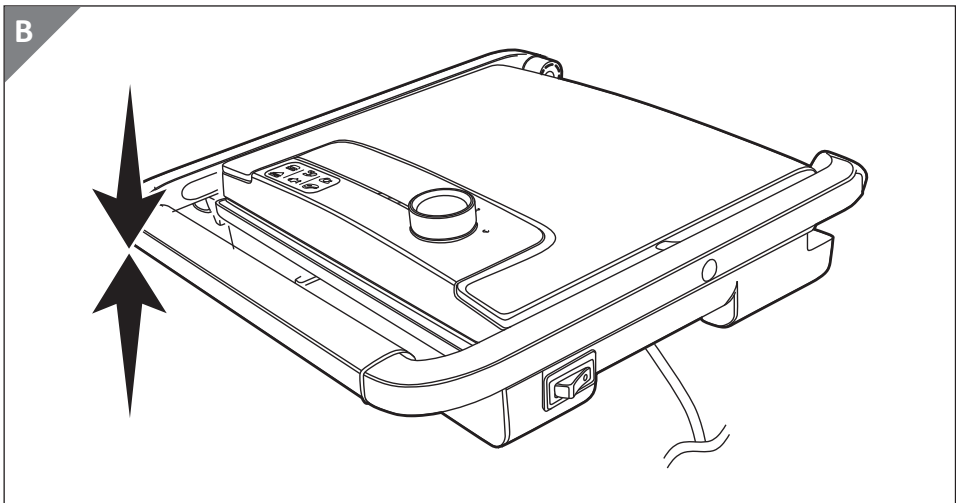

## Position zum Toasten und Überbacken

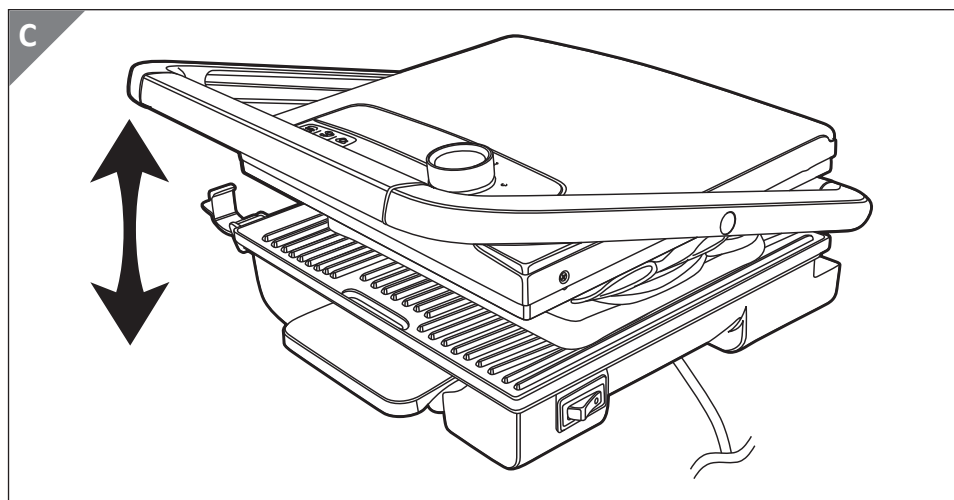

## Bedienung



Schneiden Sie niemals mit einem Messer o. ä. auf den Grillplatten **5**.

Der Belag von Sandwiches sollte nicht zu feucht sein, da die Sandwiches sonst nicht kross werden.







Verwenden Sie das Gerät nicht ohne die Fettauffangschale **8**.

### HINWEIS!

### Beschädigungsgefahr!

- Verwenden Sie dieses Gerät nicht zum Garen oder Auftauen von Tiefkühlkost. Alle Lebensmittel müssen vor der Zubereitung vollständig aufgetaut sein.
1. Stecken Sie den Netzstecker **6** in eine geeignete Steckdose.
  2. Stellen Sie den Ein-/Aus-Schalter **7** auf die Position I. Die rote Kontrollleuchte **1** leuchtet. Das Gerät wird aufgeheizt.
  3. Stellen Sie am Drehknopf **3** die gewünschte Grillstufe (1 bis 3) ein.
  4. Die grüne Kontrollleuchte **2** leuchtet, sobald das Gerät entsprechend der ausgewählten Grillstufe aufgeheizt ist.
  5. Öffnen Sie den Verschlussclip **10**.
  6. Heben Sie die obere Grillplatte **5** an, indem Sie den Bügelgriff **4** nach oben bewegen. Das Gerät ist geöffnet.
  7. Legen Sie das Grillgut bzw. das Sandwich in das Gerät ein.
  8. Schließen Sie das Gerät, indem Sie den Bügelgriff **4** nach unten bewegen.

9. Die Grillzeiten und Temperatureinstellungen sind von der Stärke des Grillguts, sowie vom eigenen Geschmack abhängig. Die folgenden empfohlenen Einstellungen sind daher nur als Richtwerte zu betrachten:

Grillgut	Burger	Sandwich	Shrimps	Fisch	Geflügel	Fleisch
						
Grillstufe	2	1 oder 2	2	3	3	3
Zeit (Min)	3 bis 8	4 bis 7	4 bis 7	6 bis 10	10 bis 15	5 bis 7

10. Überprüfen Sie nach einigen Minuten, wie weit das Grillgut durchgebraten bzw. getoastet ist.

11. Nehmen sie das Grillgut aus dem Gerät.

12. Stellen Sie den Ein-/Aus-Schalter **7** auf die Position **0**. Die rote Kontrollleuchte **1** erlischt.

13. Ziehen Sie den Netzstecker **6** aus der Steckdose und lassen Sie das Gerät auf Raumtemperatur abkühlen.

## Störungen und Fehlerbehebung

Problem	Ursache	Lösung
Das Gerät funktioniert nicht.	Das Gerät ist nicht mit der Steckdose verbunden.	Stecken Sie den Netzstecker <b>6</b> in eine geeignete Steckdose.
Die rote Kontrollleuchte <b>1</b> leuchtet nicht.	Das Gerät ist nicht mit der Steckdose verbunden.	Stecken Sie den Netzstecker <b>6</b> in eine geeignete Steckdose.
	Der Ein-/Aus-Schalter <b>7</b> ist auf <b>0</b> eingestellt.	Stellen Sie den Ein-/Aus-Schalter <b>7</b> auf die Position <b>I</b> .
Die grüne Kontrollleuchte <b>2</b> leuchtet nicht.	Der Ein-/Aus-Schalter <b>7</b> ist auf <b>0</b> eingestellt.	Stellen Sie den Ein-/Aus-Schalter <b>7</b> auf die Position <b>I</b> . Warten Sie, bis das Gerät aufgeheizt ist.
Das Grillgut ist zu stark geröstet.	Die gewählte Grillstufe <b>3</b> ist zu hoch.	Wählen Sie eine geringere Grillstufe <b>3</b> .
Das Grillgut ist nicht stark genug geröstet.	Die gewählte Grillstufe <b>3</b> ist zu niedrig.	Wählen Sie eine höhere Grillstufe <b>3</b> .

## Reinigung und Aufbewahrung



### WARNUNG!

### Stromschlaggefahr!

Unsachgemäßer Umgang mit dem Gerät kann zu Verletzungen durch Stromschlag führen.

- Ziehen Sie vor dem Reinigen den Netzstecker, um einen Stromschlag zu vermeiden.
- Tauchen Sie das Gerät beim Reinigen nicht in Wasser oder andere Flüssigkeiten. Halten Sie das Gerät nie unter fließendes Wasser.



### VORSICHT!

### Verbrennungsgefahr!

Das Gerät ist nach dem Betrieb heiß und kann Verbrennungen hervorrufen!

- Lassen Sie das Gerät abkühlen, bevor Sie es reinigen.

### HINWEIS!

### Beschädigungsgefahr!

Unsachgemäßer Umgang mit dem Gerät kann zu Geräteschäden führen.

- Verwenden Sie keine Scheuermittel, aggressiven Lösungen oder harten Bürsten, um das Gerät zu reinigen.

## Reinigung

### Gehäuse und Grillplatten

1. Ziehen Sie vor der Reinigung den Netzstecker **6** aus der Steckdose.
2. Reinigen Sie das Gehäuse und die Grillplatten **5** mit einem leicht angefeuchteten Tuch.
3. Lassen Sie das Gehäuse und die Grillplatten **5** vollständig trocknen.

### Fettauffangschale



Fett und Flüssigkeiten werden durch den Fettauslauf **9** abgeleitet und in der Fettauffangschale **8** aufgefangen.

Reinigen Sie die Fettauffangschale **8** nach jedem Gebrauch.

1. Ziehen Sie vor der Reinigung den Netzstecker **6** aus der Steckdose.

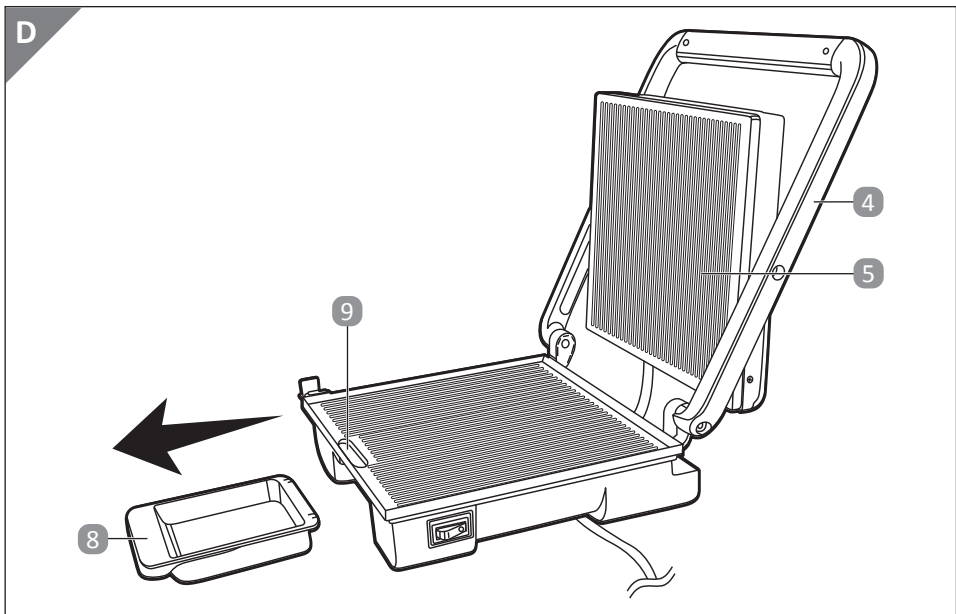

2. Ziehen Sie die Fettsauffangschale **8** aus dem Gerät (siehe Abb. D).
3. Entleeren Sie die Fettsauffangschale **8**.
4. Reinigen Sie die Fettsauffangschale **8** mit warmem Wasser und einem milden Reinigungsmittel.
5. Lassen Sie die Fettsauffangschale **8** vollständig trocknen.
6. Schieben Sie die Fettsauffangschale **8** vollständig in das Gerät.

## Aufbewahrung

### **HINWEIS!** Beschädigungsgefahr!

Wenn Sie das Gerät an einem feuchten Ort aufbewahren, kann dies zu Geräteschäden führen.

– Vermeiden Sie Staub, Wasser, Feuchtigkeit, Frost, extreme Temperaturen, hohe Luftfeuchtigkeit und direkte Sonneneinstrahlung.

1. Reinigen Sie alle Teile des Gerät vor der Lagerung wie im Kapitel „Reinigung“ beschrieben.
2. Schließen Sie das Gerät und den Verschlussclip **10**.
3. Lagern Sie das Gerät an einem trockenen und kühlen Ort.
4. Lagern Sie das Gerät außerhalb der Reichweite von Kindern.



## Technische Daten

Modell:	PG20_08187
Versorgungsspannung:	220–240 V~, 50–60 Hz
Schutzklasse:	I / Ⓧ
Leistung:	2000 W
Artikelnummer:	719827

## Konformitätserklärung



Die EU-Konformitätserklärung kann unter der in der beiliegenden Garantiekarte angeführten Adresse angefordert werden.

## Entsorgungshinweise

### Verpackung entsorgen



Entsorgen Sie die Verpackung sortenrein. Geben Sie Pappe und Karton zum Altpapier, Folien in die Wertstoffsammlung.

### Gerät entsorgen

(Anwendbar in der Europäischen Union und anderen europäischen Staaten mit Systemen zur getrennten Sammlung von Wertstoffen)

#### **Altgeräte dürfen nicht in den Hausmüll!**



Sollte das Gerät einmal nicht mehr benutzt werden können, so ist jeder Verbraucher gesetzlich verpflichtet, Altgeräte getrennt vom Hausmüll, z. B. bei einer Sammelstelle seiner Gemeinde/seines Stadtteils, abzugeben. Damit wird gewährleistet, dass Altgeräte fachgerecht verwertet und negative Auswirkungen auf die Umwelt vermieden werden. Deswegen sind Elektrogeräte mit dem hier abgebildeten Symbol gekennzeichnet.

## Mit QR-Codes schnell und einfach ans Ziel

Egal, ob Sie Produktinformationen, Ersatzteile oder Zubehör benötigen, Angaben über Herstellergarantien oder Servicestellen suchen oder sich bequem eine Video-Anleitung anschauen möchten, mit unseren QR-Codes gelangen Sie kinderleicht ans Ziel.

### Was sind QR-Codes?

QR-Codes (QR = Quick Response) sind grafische Codes, die mithilfe einer Smartphone-Kamera gelesen werden und beispielsweise einen Link zu einer Internetseite oder Kontaktdaten enthalten.

**Ihr Vorteil:** Kein lästiges Eintippen von Internet-Adressen oder Kontaktdaten!

### Und so geht's

Zum Scannen des QR-Codes benötigen Sie lediglich ein Smartphone, einen installierten QR-Code-Reader sowie eine Internet-Verbindung.\*

Einen QR-Code-Reader finden Sie in der Regel kostenlos im App Store Ihres Smartphones.

### Jetzt ausprobieren

Scannen Sie einfach mit Ihrem Smartphone den folgenden QR-Code und erfahren Sie mehr über Ihr neu erworbenes Hofer-Produkt.\*

### Ihr HOFER-Serviceportal

Alle oben genannten Informationen erhalten Sie auch im Internet über das Hofer-Serviceportal unter [www.hofer-service.at](http://www.hofer-service.at).



\*Beim Ausführen des QR-Code-Readers können abhängig von Ihrem Tarif Kosten für die Internet-Verbindung entstehen.



AT

**Hergestellt in China**

Vertrieben durch:  
EIE IMPORT GMBH  
HOFER STRASSE 5  
4642 SATTLEDT  
AUSTRIA

**KUNDENDIENST**

719827



+43 732 915 098



service-at@protel-service.com

MODELL:  
PG20\_08187

04/2022

**3**

**JAHRE  
GARANTIE**