



Bedienungsanleitung  
Mode d'emploi  
Istruzioni per l'uso

# **FERREX<sup>®</sup>**

## **20 V LI-ION**

### **AKKU-POLIERMASCHINE**

**POLISSEUSE SANS FIL LI-ION 20 V**  
**LUCIDATRICE A BATTERIA AGLI IONI DI LITIO 20V**



Deutsch.....2  
Français.....31  
Italiano.....59



Originalbetriebsanleitung  
Mode d'emploi original  
Istruzioni originali

Modell-Nr.: CBP18WF.9, IM ed 1; 09/2021

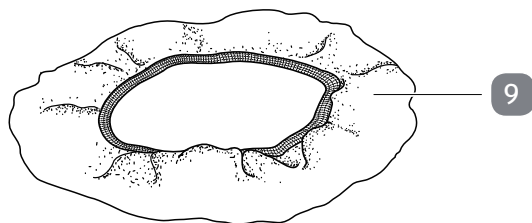
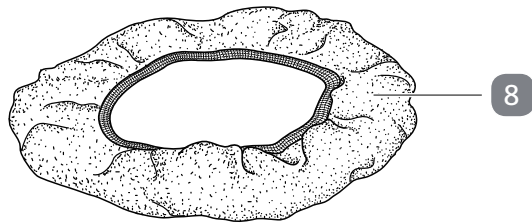
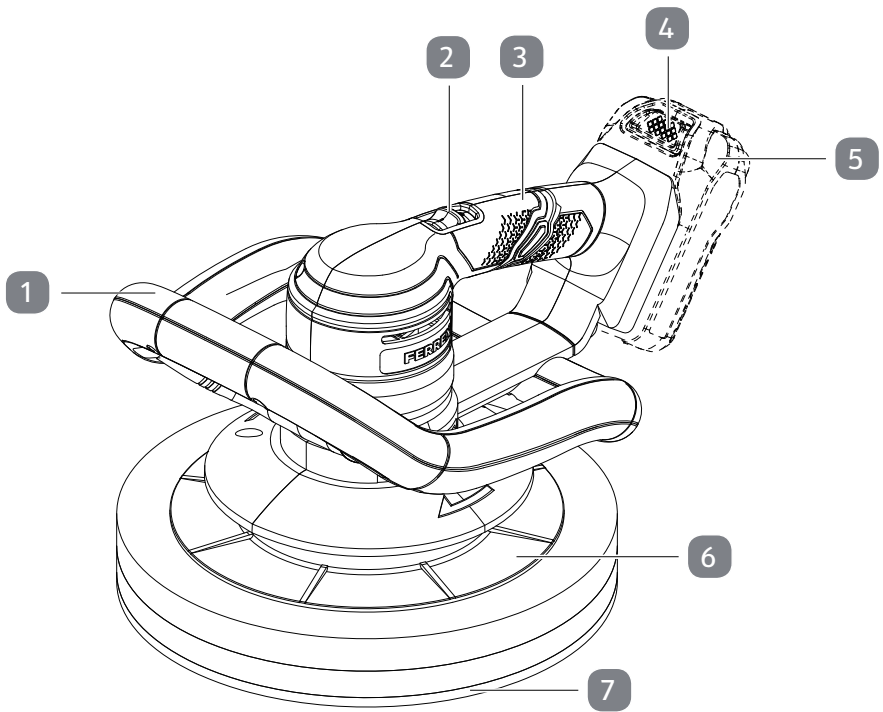

## Lieferumfang

- 1 Zusatzgriff
- 2 Ein-/Ausschalter
- 3 Handgriff
- 4 Akku-Auswurfaste (nicht im Lieferumfang enthalten)
- 5 Akku (nicht im Lieferumfang enthalten)
- 6 Polierteller
- 7 Polierschwamm
- 8 Frottee-Polierhaube
- 9 Synthetik-Polierhaube

# Inhaltsverzeichnis

<b>Lieferumfang</b> .....	<b>3</b>
<b>Allgemeines</b> .....	<b>5</b>
Bedienungsanleitung lesen und aufbewahren.....	5
Bestimmungsgemäßer Gebrauch.....	5
<b>Zeichenerklärung</b> .....	<b>6</b>
<b>Sicherheit</b> .....	<b>7</b>
Hinweiserklärung.....	7
Allgemeine Sicherheitshinweise für Elektrowerkzeuge.....	7
Ergänzende Sicherheitshinweise.....	13
<b>Produktbeschreibung</b> .....	<b>15</b>
<b>Erstinbetriebnahme</b> .....	<b>16</b>
Produkt und Lieferumfang prüfen.....	16
Grundreinigung.....	16
Akku einsetzen und entnehmen.....	16
<b>Bedienung</b> .....	<b>18</b>
Produkt ein- und ausschalten.....	18
Polierhauben aufziehen.....	18
Politur auftragen .....	19
Oberflächen polieren .....	22
<b>Störung und Behebung</b> .....	<b>24</b>
<b>Reinigung und Wartung</b> .....	<b>24</b>
Reinigung .....	25
Wartung und Pflege.....	25
Aufbewahrung.....	25
<b>Technische Daten</b> .....	<b>26</b>
<b>Geräusch-/Vibrationsinformation</b> .....	<b>27</b>
<b>Entsorgung</b> .....	<b>28</b>
Verpackung entsorgen.....	28
Produkt entsorgen.....	28
<b>EG-Konformitätserklärung</b> .....	<b>29</b>
<b>Mit QR-Codes schnell und einfach ans Ziel</b> .....	<b>30</b>

# Allgemeines

## Bedienungsanleitung lesen und aufbewahren



Diese Bedienungsanleitung gehört zu dieser 20V Li-Ion Akku-Poliermaschine (im Folgenden nur „Produkt“ genannt). Sie enthält wichtige Informationen zur Inbetriebnahme und Handhabung.

Lesen Sie die Bedienungsanleitung, insbesondere die Sicherheitshinweise, sorgfältig durch, bevor Sie das Produkt einsetzen. Die Nichtbeachtung dieser Bedienungsanleitung kann zu schweren Verletzungen oder zu Schäden am Produkt führen.

Die Bedienungsanleitung basiert auf den in der Europäischen Union gültigen Normen und Regeln. Beachten Sie im Ausland auch landesspezifische Richtlinien und Gesetze.

Bewahren Sie die Bedienungsanleitung für die weitere Nutzung auf. Wenn Sie das Produkt an Dritte weitergeben, geben Sie unbedingt diese Bedienungsanleitung mit.

## Bestimmungsgemäßer Gebrauch

Das Produkt ist ausschließlich zum Polieren von lackierten Oberflächen für Privatanwender im Hobby- und Do-it-yourself-Bereich geeignet.

Es darf nicht zum Bearbeiten anderer Materialien verwendet werden. Es ist ausschließlich für den Privatgebrauch bestimmt und nicht für den gewerblichen Bereich geeignet.

Verwenden Sie das Produkt nur wie in dieser Bedienungsanleitung beschrieben. Jede andere Verwendung gilt als nicht bestimmungsgemäß und kann zu Sachschäden oder sogar zu Personenschäden führen. Das Produkt ist kein Kinderspielzeug.

Der Hersteller oder Händler übernimmt keine Haftung für Schäden, die durch nicht bestimmungsgemäßen oder falschen Gebrauch entstanden sind.

# Zeichenerklärung

Die folgenden Symbole werden in dieser Bedienungsanleitung, auf dem Produkt oder auf der Verpackung verwendet.



Dieses Symbol weist auf nützliche Zusatzinformationen zum Zusammenbau oder zur Verwendung hin.



Konformitätserklärung (siehe Kapitel „Konformitätserklärung“): Mit diesem Symbol gekennzeichnete Produkte erfüllen alle anzuwendenden Gemeinschaftsvorschriften des Europäischen Wirtschaftsraums.



Das Symbol „GS“ steht für geprüfte Sicherheit. Produkte, die mit diesem Zeichen gekennzeichnet sind, entsprechen den Anforderungen des deutschen Produktsicherheitsgesetzes (ProdSG).



Lesen Sie die Bedienungsanleitung.



Tragen Sie Gehörschutz.



Tragen Sie eine Staubschutzmaske.



Tragen Sie eine Schutzbrille.



Entsorgung (siehe Kapitel „Produkt entsorgen“): Altgeräte dürfen nicht in den Hausmüll!



# Sicherheit

## Hinweiserklärung

Die folgenden Symbole und Signalwörter werden in dieser Bedienungsanleitung verwendet.



Dieses Signalsymbol/-wort bezeichnet eine Gefährdung mit einem mittleren Risikograd, die, wenn sie nicht vermieden wird, den Tod oder eine schwere Verletzung zur Folge haben kann.



Dieses Signalsymbol/-wort bezeichnet eine Gefährdung mit einem niedrigen Risikograd, die, wenn sie nicht vermieden wird, eine geringfügige oder mäßige Verletzung zur Folge haben kann.



Dieses Signalwort warnt vor möglichen Sachschäden.

## Allgemeine Sicherheitshinweise für Elektrowerkzeuge

**⚠️ WARNUNG! Lesen Sie alle Sicherheitshinweise, Anweisungen, Bebilderungen und technischen Daten, mit denen dieses Elektrowerkzeug versehen ist.** Versäumnisse bei der Einhaltung der nachfolgenden Anweisungen können elektrischen Schlag, Brand und/oder schwere Verletzungen verursachen.

**Bewahren Sie alle Sicherheitshinweise und Anweisungen für die Zukunft auf.**

*Der in den Sicherheitshinweisen verwendete Begriff „Elektrowerkzeug“ bezieht sich auf netzbetriebene Elektrowerkzeuge (mit Netzleitung) oder auf akkubetriebene Elektrowerkzeuge (ohne Netzleitung).*

## Arbeitsplatzsicherheit

- a) **Halten Sie Ihren Arbeitsbereich sauber und gut beleuchtet.**  
*Unordnung oder unbeleuchtete Arbeitsbereiche können zu Unfällen führen.*
- b) **Arbeiten Sie mit dem Elektrowerkzeug nicht in explosionsgefährdeter Umgebung, in der sich brennbare Flüssigkeiten, Gase oder Stäube befinden.** *Elektrowerkzeuge erzeugen Funken, die den Staub oder die Dämpfe entzünden können.*
- c) **Halten Sie Kinder und andere Personen während der Benutzung des Elektrowerkzeugs fern.** *Bei Ablenkung können Sie die Kontrolle über das Elektrowerkzeug verlieren.*

## Elektrische Sicherheit

- a) **Der Anschlussstecker des Elektrowerkzeugs muss in die Steckdose passen. Der Stecker darf in keiner Weise verändert werden. Verwenden Sie keine Adapterstecker gemeinsam mit schutzgeerdeten Elektrowerkzeugen.** *Unveränderte Stecker und passende Steckdosen verringern das Risiko eines elektrischen Schlages.*
- b) **Vermeiden Sie Körperkontakt mit geerdeten Oberflächen wie Rohren, Heizungen, Herden und Kühlschränken.** *Es besteht ein erhöhtes Risiko durch elektrischen Schlag, wenn Ihr Körper geerdet ist.*
- c) **Halten Sie Elektrowerkzeuge von Regen oder Nässe fern.** *Das Eindringen von Wasser in ein Elektrowerkzeug erhöht das Risiko eines elektrischen Schlages.*
- d) **Zweckentfremden Sie die Anschlussleitung nicht, um das Elektrowerkzeug zu tragen, aufzuhängen oder um den Stecker aus der Steckdose zu ziehen. Halten Sie die Anschlussleitung fern von Hitze, Öl, scharfen Kanten oder sich bewegenden Teilen.** *Beschädigte oder verwickelte Anschlussleitungen erhöhen das Risiko eines elektrischen Schlages.*
- e) **Wenn Sie mit einem Elektrowerkzeug im Freien arbeiten, verwenden Sie nur Verlängerungsleitungen, die auch für den Außenbereich geeignet sind.** *Die Anwendung einer für den Außenbereich geeigneten Verlängerungsleitung verringert das Risiko*



*eines elektrischen Schlages.*

- f) **Wenn der Betrieb des Elektrowerkzeugs in feuchter Umgebung nicht vermeidbar ist, verwenden Sie einen Fehlerstromschutzschalter.** *Der Einsatz eines Fehlerstromschutzschalters vermindert das Risiko eines elektrischen Schlages.*

## Sicherheit von Personen

- a) **Seien Sie aufmerksam, achten Sie darauf, was Sie tun, und gehen Sie mit Vernunft an die Arbeit mit einem Elektrowerkzeug. Benutzen Sie kein Elektrowerkzeug, wenn Sie müde sind oder unter dem Einfluss von Drogen, Alkohol oder Medikamenten stehen.** *Ein Moment der Unachtsamkeit beim Gebrauch des Elektrowerkzeugs kann zu ernsthaften Verletzungen führen.*
- b) **Tragen Sie persönliche Schutzausrüstung und immer eine Schutzbrille.** *Das Tragen persönlicher Schutzausrüstung, wie Staubmaske, rutschfeste Sicherheitsschuhe, Schutzhelm oder Gehörschutz, je nach Art und Einsatz des Elektrowerkzeugs, verringert das Risiko von Verletzungen.*
- c) **Vermeiden Sie eine unbeabsichtigte Inbetriebnahme. Vergewissern Sie sich, dass das Elektrowerkzeug ausgeschaltet ist, bevor Sie es an die Stromversorgung und/oder den Akku anschließen, es aufnehmen oder tragen.** *Wenn Sie beim Tragen des Elektrowerkzeugs den Finger am Schalter haben oder das Elektrowerkzeug eingeschaltet an die Stromversorgung anschließen, kann dies zu Unfällen führen.*
- d) **Entfernen Sie Einstellwerkzeuge oder Schraubenschlüssel, bevor Sie das Elektrowerkzeug einschalten.** *Ein Werkzeug oder Schlüssel, der sich in einem drehenden Teil des Elektrowerkzeugs befindet, kann zu Verletzungen führen.*
- e) **Vermeiden Sie eine abnormale Körperhaltung. Sorgen Sie für einen sicheren Stand und halten Sie jederzeit das Gleichgewicht.** *Dadurch können Sie das Elektrowerkzeug in unerwarteten Situationen besser kontrollieren.*
- f) **Tragen Sie geeignete Kleidung. Tragen Sie keine weite Kleidung oder Schmuck. Halten Sie Haare und Kleidung fern von sich**

**bewegenden Teilen.** *Lockere Kleidung, Schmuck oder lange Haare können von sich bewegenden Teilen erfasst werden.*

- g) **Wenn Staubabsaug- und -auffangeinrichtungen montiert werden können, sind diese anzuschließen und richtig zu verwenden.** *Verwendung einer Staubabsaugung kann Gefährdungen durch Staub verringern.*
- h) **Wiegen Sie sich nicht in falscher Sicherheit und setzen sie sich nicht über die Sicherheitsregeln für Elektrowerkzeuge hinweg, auch wenn Sie nach vielfachem Gebrauch mit dem Elektrowerkzeug vertraut sind.** *Achtloses Handeln kann binnen Sekundenbruchteilen zu schweren Verletzungen führen.*

## **Verwendung und Behandlung des Elektrowerkzeugs**

- a) **Überlasten Sie das Elektrowerkzeug nicht. Verwenden Sie für Ihre Arbeit das dafür bestimmte Elektrowerkzeug.** *Mit dem passenden Elektrowerkzeug arbeiten Sie besser und sicherer im angegebenen Leistungsbereich.*
- b) **Benutzen Sie kein Elektrowerkzeug, dessen Schalter defekt ist.** *Ein Elektrowerkzeug, das sich nicht mehr ein- oder ausschalten lässt, ist gefährlich und muss repariert werden.*
- c) **Ziehen Sie den Stecker aus der Steckdose und/oder entfernen Sie einen abnehmbaren Akku, bevor Sie Geräteeinstellungen vornehmen, Einsatzwerkzeugteile wechseln oder das Elektrowerkzeug weglegen.** *Diese Vorsichtsmaßnahme verhindert den unbeabsichtigten Start des Elektrowerkzeugs.*
- d) **Bewahren Sie unbenutzte Elektrowerkzeuge außerhalb der Reichweite von Kindern auf. Lassen Sie keine Personen das Elektrowerkzeug benutzen, die mit diesem nicht vertraut sind oder diese Anweisungen nicht gelesen haben.** *Elektrowerkzeuge sind gefährlich, wenn sie von unerfahrenen Personen benutzt werden.*
- e) **Pflegen Sie Elektrowerkzeuge und Einsatzwerkzeug mit Sorgfalt. Kontrollieren Sie, ob bewegliche Teile einwandfrei funktionieren und nicht klemmen, ob Teile gebrochen oder so beschädigt sind, dass die Funktion des Elektrowerkzeugs beeinträchtigt ist. Lassen Sie beschädigte Teile vor dem Einsatz des Elektrowerkzeugs**

- reparieren.** *Viele Unfälle haben ihre Ursache in schlecht gewarteten Elektrowerkzeugen.*
- f) **Halten Sie Schneidwerkzeuge scharf und sauber.** *Sorgfältig gepflegte Schneidwerkzeuge mit scharfen Schneidkanten verklemmen sich weniger und sind leichter zu führen.*
  - g) **Verwenden Sie Elektrowerkzeug, Zubehör, Einsatzwerkzeuge usw. entsprechend diesen Anweisungen. Berücksichtigen Sie dabei die Arbeitsbedingungen und die auszuführende Tätigkeit.** *Der Gebrauch von Elektrowerkzeugen für andere als die vorgesehenen Anwendungen kann zu gefährlichen Situationen führen.*
  - h) **Halten Sie Griffe und Griffflächen trocken, sauber und frei von Öl und Fett.** *Rutschige Griffe und Griffflächen erlauben keine sichere Bedienung und Kontrolle des Elektrowerkzeugs in unvorhergesehenen Situationen.*

## Verwendung und Behandlung des Akkuwerkzeugs

- a) **Laden Sie die Akkus nur mit Ladegeräten auf, die vom Hersteller empfohlen werden.** *Wird der Akku auf einem nicht geeigneten Ladegerät verwendet, besteht Brandgefahr und der Akku kann dauerhaft beschädigt werden.*
- b) **Verwenden Sie in den Elektrowerkzeugen nur die dafür vorgesehenen Akkus.** *Der Gebrauch von anderen Akkus kann zu Verletzungen und Brandgefahr führen.*
- c) **Halten Sie den nicht benutzten Akku fern von Büroklammern, Münzen, Schlüsseln, Nägeln, Schrauben oder anderen kleinen Metallgegenständen, die eine Überbrückung der Kontakte verursachen könnten. Öffnen Sie den Akku nicht und schließen Sie ihn nicht kurz.** *Ein Kurzschluss zwischen den Akkukontakten kann Verbrennungen oder Feuer zur Folge haben.*
- d) **Bei falscher Anwendung kann Flüssigkeit aus dem Akku austreten. Vermeiden Sie den Kontakt damit. Bei zufälligem Kontakt mit Wasser abspülen. Wenn die Flüssigkeit in die Augen kommt, nehmen Sie zusätzlich ärztliche Hilfe in Anspruch.** *Austretende Akkuflüssigkeit kann zu Hautreizungen oder Verbrennungen führen.*

- e) **Benutzen Sie keinen beschädigten oder veränderten Akku.** *Beschädigte oder veränderte Akkus können sich unvorhersehbar verhalten und zu Feuer, Explosion oder Verletzungsgefahr führen.*
- f) **Setzen Sie einen Akku keinem Feuer oder zu hohen Temperaturen aus.** *Feuer oder Temperaturen über 130 °C können eine Explosion hervorrufen.*
- g) **Befolgen Sie alle Anweisungen zum Laden und laden Sie den Akku oder das Akkuwerkzeug niemals außerhalb des in der Betriebsanleitung angegebenen Temperaturbereichs.** *Falsches Laden oder Laden außerhalb des zugelassenen Temperaturbereiches kann den Akku zerstören und die Brandgefahr erhöhen.*

## Service

- a) **Lassen Sie Ihr Elektrowerkzeug nur von qualifiziertem Fachpersonal und nur mit Original-Ersatzteilen reparieren.** *Damit wird sichergestellt, dass die Sicherheit des Elektrowerkzeugs erhalten bleibt.*
- b) **Warten Sie niemals beschädigte Akkus.** *Sämtliche Wartung von Akkus sollte nur durch den Hersteller oder bevollmächtigte Kundendienststellen erfolgen.*

## Ergänzende Sicherheitshinweise



### **Erstickungsgefahr!**

Unsachgemäßer Umgang mit der Verpackung kann zur Erstickung führen.

- Lassen Sie Kinder nicht mit der Verpackungsfolie spielen. Kinder können sich beim Spielen darin verfangen und ersticken.



### **Verletzungsgefahr!**

Das Missachten der Warnhinweise kann Verletzungen zur Folge haben.

- Bewahren Sie das Produkt für Kinder unzugänglich auf.
- Lassen Sie das Produkt während des Betriebs nicht unbeaufsichtigt.
- Tragen Sie geeignete Schutzkleidung! Schützen Sie sich vor Teilchenflug und absplitternden Fremdkörpern durch das Tragen von Augen-, Gehör- und Staubschutz.
- Schalten Sie das Produkt nach beendeter Arbeit aus.
- Entfernen Sie niemals Staub, Späne oder Fremdkörper bei laufendem Motor.
- Schalten Sie das Produkt sofort aus, wenn es blockiert. Ein blockiertes Werkzeug kann einen Rückschlag verursachen.
- Halten Sie das Produkt während des Betriebs stets am Handgriff.
- Der Polierteller rotiert sehr schnell. Achten Sie während des Betriebs auf Ihre Hände und Finger und berühren Sie den Polierteller nicht.
- Stecken Sie keinesfalls während des Betriebs die Finger in

den Zwischenraum zwischen Polierteller und Haupteinheit.  
Verletzungsgefahr!

## **HINWEIS!**

### **Beschädigungsgefahr!**

Unsachgemäßer Umgang mit dem Produkt kann zu Beschädigungen des Produkts führen.

- Stellen Sie das Produkt auf einer gut zugänglichen, ebenen, trockenen, hitzebeständigen und ausreichend stabilen Arbeitsfläche auf. Stellen Sie das Produkt nicht an den Rand oder an die Kante der Arbeitsfläche.
- Vermeiden Sie einen Hitzestau, indem Sie das Produkt nicht direkt an eine Wand oder unter Hängeschränke o. Ä. stellen. Durch den austretenden Dampf können Möbelstücke beschädigt werden.
- Stellen Sie das Produkt nie auf oder in der Nähe von heißen Oberflächen ab (Herdplatten etc.).
- Bringen Sie das Netzkabel nicht mit heißen Teilen in Berührung.
- Setzen Sie das Produkt niemals hoher Temperatur (Heizung etc.) oder Witterungseinflüssen (Regen etc.) aus.
- Füllen Sie niemals Flüssigkeit in das Produkt.
- Tauchen Sie das Produkt zum Reinigen niemals in Wasser und verwenden Sie zur Reinigung keinen Dampfreiniger. Das Produkt kann sonst beschädigt werden.
- Geben Sie das Produkt keinesfalls in die Spülmaschine. Sie würden es dadurch zerstören.
- Verwenden Sie das Produkt nicht mehr, wenn die Kunststoffbauteile des Produkts Risse oder Sprünge haben oder sich verformt haben. Ersetzen Sie beschädigte Bauteile nur durch passende Originalersatzteile.

## Produktbeschreibung

Das Produkt dient zum Polieren lackierter und beschichteter Oberflächen, beispielsweise bei PKWs oder Fußböden.

Der Polierschwamm **7** auf dem Polierteller **6** wird mit einer Polierhaube **8** / **9** überzogen. Auf diese wird die passende Politur aufgetragen, woraufhin die zu behandelnde Fläche poliert werden kann.

Das Produkt wird während des Betriebs an den Griffen **1** / **3** gehalten bzw. geführt.

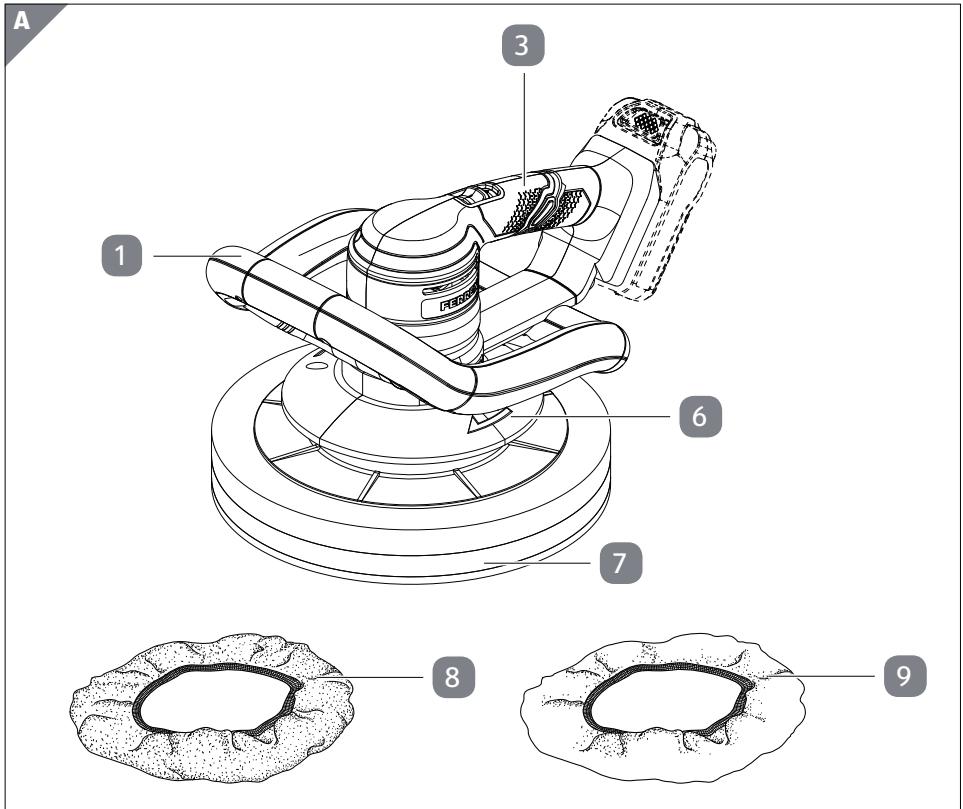

# Erstinbetriebnahme

## Produkt und Lieferumfang prüfen

### HINWEIS!

### Beschädigungsgefahr!

Wenn Sie die Verpackung unvorsichtig mit einem scharfen Messer oder anderen spitzen Gegenständen öffnen, kann das Produkt schnell beschädigt werden.

- Gehen Sie beim Öffnen sehr vorsichtig vor.

1. Nehmen Sie das Produkt aus der Verpackung.
2. Prüfen Sie, ob die Lieferung vollständig ist (siehe Kapitel „Lieferumfang“).
3. Kontrollieren Sie, ob das Produkt oder die Einzelteile Schäden aufweisen. Ist dies der Fall, benutzen Sie das Produkt nicht. Wenden Sie sich wie auf der Garantiekarte beschrieben an den Garantiegeber.

### Grundreinigung

1. Entfernen Sie das Verpackungsmaterial und sämtliche Schutzfolien.
2. Reinigen Sie vor der erstmaligen Benutzung alle Teile des Produkts wie im Kapitel „Reinigung und Wartung“ beschrieben.

## Akku einsetzen und entnehmen



Laden Sie den Akku vollständig auf, bevor Sie ihn in das Produkt einsetzen.

Der Akku für das Produkt ist ein System-Akku und muss separat erworben werden. Lesen Sie die Bedienungsanleitung für den Akku und das Ladegerät bevor Sie diese verwenden. Laden Sie den Akku wie in der separaten Bedienungsanleitung beschrieben.



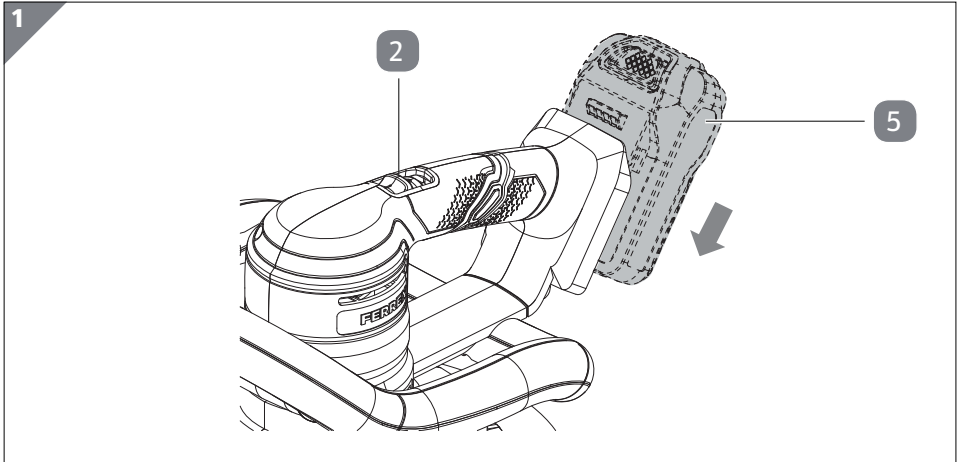

1. Achten Sie darauf, dass der Ein-/Ausschalter **2** auf Position 0 gestellt ist.
2. Schieben Sie den Akku **5** wie dargestellt in das Akkufach ein, sodass er hörbar einrastet (siehe **Abb. 1**).
3. Um den Akku herauszunehmen, schalten Sie zunächst das Produkt aus.

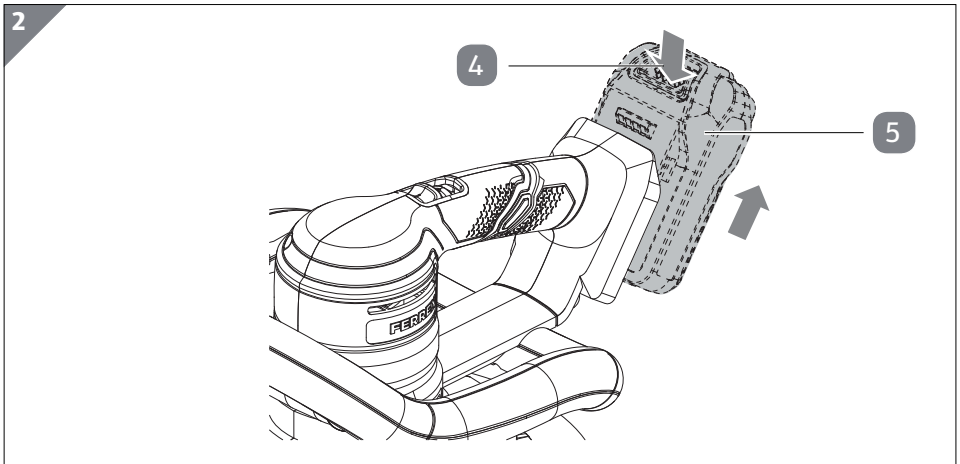

4. Drücken Sie die Akku-Auswurf-taste **4**, um den Akku zu entriegeln (siehe **Abb. 2**).
5. Ziehen Sie den Akku **5** wie dargestellt aus dem Akkufach heraus.

## Bedienung

Bevor Sie das Produkt einsetzen, vergewissern Sie sich, dass ein aufgeladener Akku **5** eingesetzt ist (siehe Kapitel „Akku einsetzen und entnehmen“).

### Produkt ein- und ausschalten

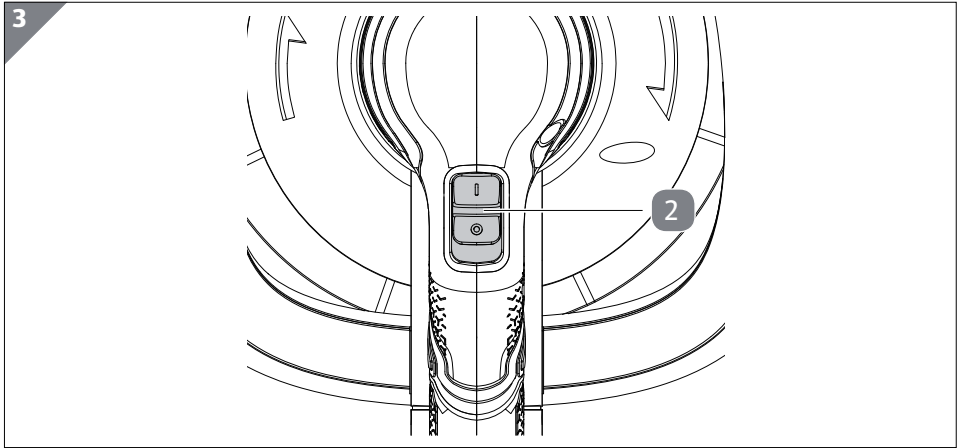

- Stellen Sie den Ein-/Ausschalter **2** auf Position I, um das Produkt einzuschalten (siehe **Abb. 3**).
- Um das Produkt auszuschalten, stellen Sie den Ein-/Ausschalter zurück auf Position 0.

### Polierhauben aufziehen



Verwenden Sie zum Auftragen der Politur die Frottee-Polierhaube **8**. Zum Polieren verwenden Sie die Synthetik-Polierhaube **9**.

1. Achten Sie darauf, dass das Produkt ausgeschaltet ist und der Akku **5** entnommen wurde (siehe Kapitel „Produkt ein- und ausschalten“ bzw. „Akku einsetzen und entnehmen“).

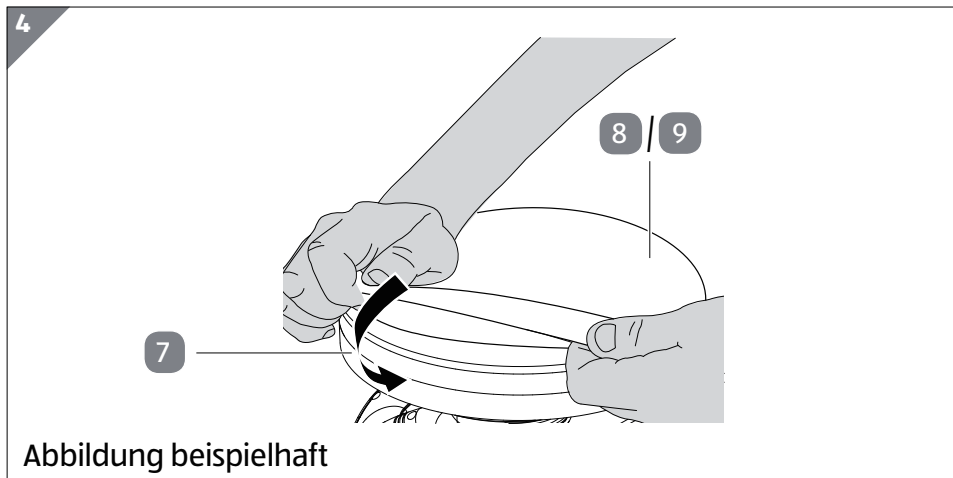

2. Ziehen Sie die gewünschte Polierhaube **8** bzw. **9** auf den Polierschwamm **7** auf. Achten Sie darauf, dass die Polierhaube mittig sitzt und dass das Gummiband fest am Polierschwamm anliegt (siehe **Abb. 4**).

## Politur auftragen

### HINWEIS!

### Beschädigungsgefahr!

Bei unsachgemäßer Handhabung kann das Produkt oder die zu behandelnde Oberfläche beschädigt werden.

- Verwenden Sie nur hochwertige Politur und beachten Sie die auf der Verpackung angegebenen Verarbeitungshinweise des Herstellers.
- Tragen Sie nicht zu viel Politur auf, da so das spätere Entfernen der Politurenschicht erschwert wird.
- Führen Sie die Arbeiten im Schatten durch und polieren Sie nie auf warmem Lack.
- Achten Sie immer darauf, dass alle Polieraufsätze frei von Verunreinigungen sind.
- Befreien Sie die zu behandelnde Oberfläche vor dem

### Auftragen der Politur von Staub und Verunreinigungen.

- Üben Sie keinen Druck auf das Produkt aus, während Sie es auf Oberflächen anwenden.
- Ziehen Sie die Frottee-Polierhaube **8** auf das Produkt auf (siehe Kapitel „Polierhauben aufziehen“).

Verteilen Sie die Politur gleichmäßig über die gesamte Oberfläche der Frottee-Polierhaube. Tragen Sie die Politur nicht direkt auf die zu behandelnde Oberfläche auf.



Das Absorptionsvermögen der Frottee-Polierhaube nimmt bei wiederholter Anwendung ab. Tragen Sie dementsprechend ggf. weniger Politur auf.

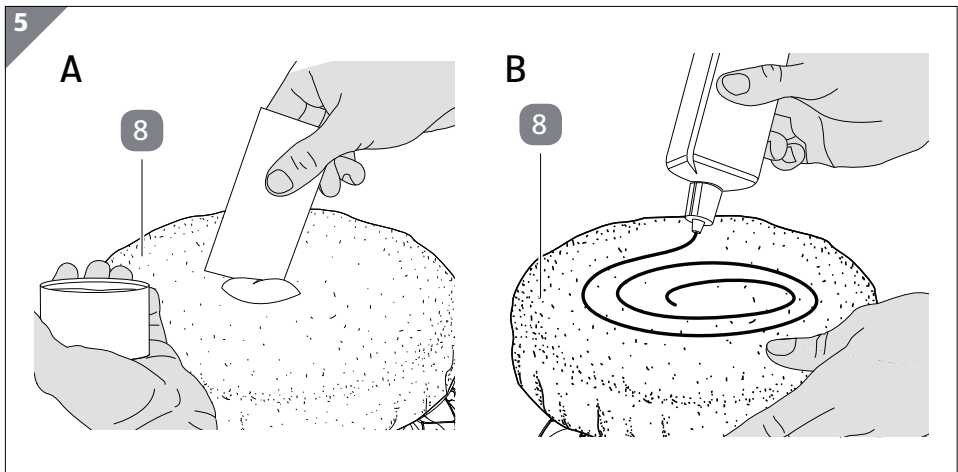

- Tragen Sie Politurpaste mithilfe eines flachen, stumpfen Gegenstands (z. B. Plastikspachtel) auf die Frottee-Polierhaube auf. Verstreichen Sie die Paste und verteilen Sie sie gleichmäßig auf der Frottee-Polierhaube (siehe **Abb. 5, Schritt A**).
- Tragen Sie Flüssigpolitur auf, indem Sie von der Mitte beginnend, die Frottee-Polierhaube spiralförmig mit der Politur beträufeln (siehe **Abb. 5, Schritt B**).



Behandeln Sie zusammenhängende Bauteile (z. B. Motorhaube, Dach) immer in einem Arbeitsgang. Beginnen Sie mit großen Flächen (z. B. Motorhaube, Kofferraumdeckel) und behandeln Sie kleinere Flächen (z. B. Türen) anschließend. Behandeln Sie schwer zugängliche Stellen von Hand (z. B. Rückspiegel, Türgriffe).

Achten Sie darauf, dass die aufgetragene Polierschicht nicht zu dick ist. Tragen Sie stets dünne Schichten auf, um das Polieren nicht zu erschweren.

1. Reinigen Sie die zu behandelnde Oberfläche sorgfältig von fest anhaftenden Verschmutzungen wie Insekten, Baumharz, Flugrost oder Teer. Achten Sie darauf, dass die Oberfläche trocken ist.

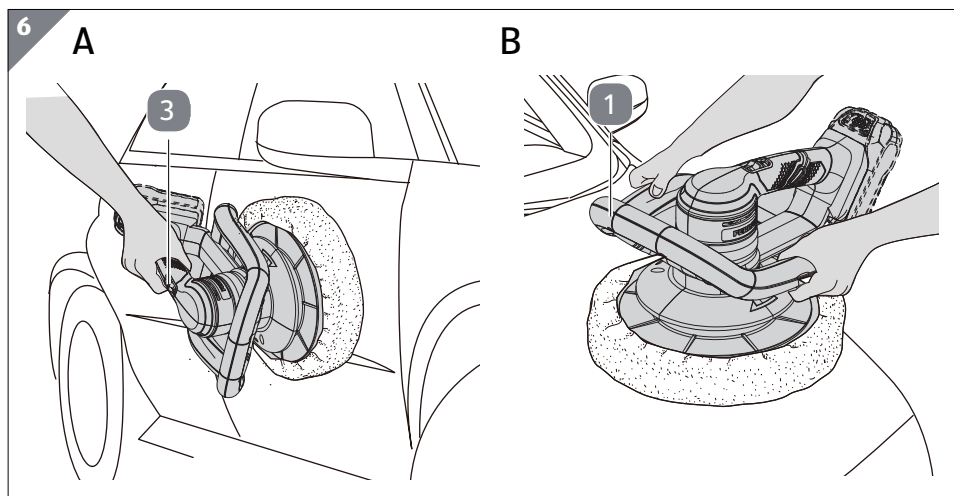

2. Halten Sie das Produkt je nach Position der zu behandelnden Oberfläche am Handgriff **3** (siehe **Abb 6, Schritt A**) bzw. mit beiden Händen am Zusatzgriff **1** (siehe **Abb. 6, Schritt B**).
3. Positionieren Sie das Produkt auf der zu behandelnden Oberfläche und schalten Sie es ein (siehe Kapitel „Produkt ein- und ausschalten“).

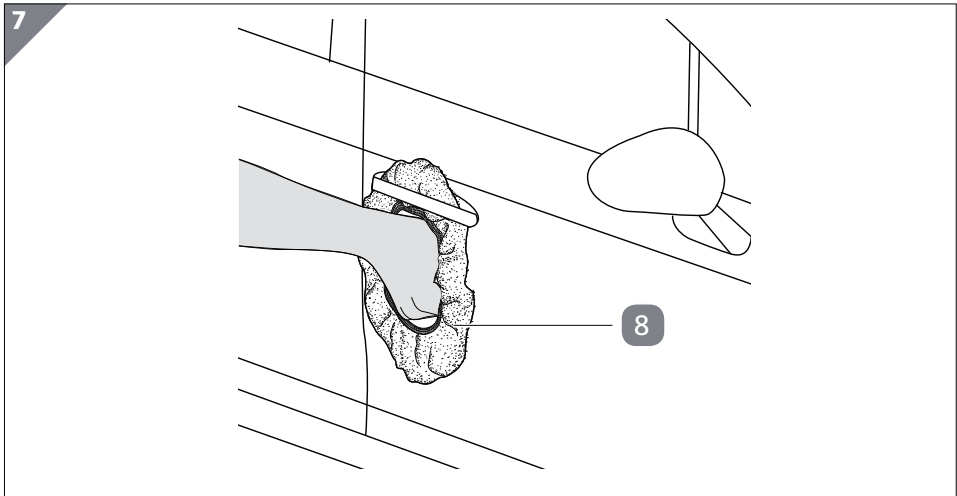

4. Tragen Sie die Politur auf die zu behandelnden Flächen gleichmäßig auf, indem Sie das Produkt in flächig kreisenden oder kreuzweisen Bewegungen über die Oberfläche bewegen. Üben Sie keinen starken Druck auf die Oberflächen aus. Bei schwer zugänglichen Stellen (z. B. unterhalb des Türgriffs eines PKWs), nehmen Sie die Frottee-Polierhaube **8** ab und stülpen Sie sie über Ihre Hand um die Politur per Hand aufzutragen (siehe **Abb. 7**).
5. Nachdem Sie die Politur auf alle Flächen aufgetragen haben, schalten Sie das Produkt aus. Warten Sie, bis der Polierteller ganz still steht, bevor Sie das Produkt von der Fläche abheben.

## Oberflächen polieren

Beim Polieren wird die zuvor aufgetragene Politurschicht wieder abgetragen.

1. Lassen Sie die aufgetragene Politur trocknen, bis sie eine milchig trübe Farbe angenommen hat.
2. Ziehen Sie die Frottee-Polierhaube **8** vom Produkt ab und ziehen Sie die Synthetik-Polierhaube **9** auf (siehe Kapitel „Polierhauben aufziehen“).
3. Halten Sie das Produkt je nach Position der zu behandelnden Oberfläche am Handgriff **3** (siehe **Abb. 6, Schritt A**) bzw. mit beiden Händen am Zusatzgriff **1** (siehe **Abb. 6, Schritt B**).
4. Positionieren Sie das Produkt auf der zu behandelnden Oberfläche und schalten Sie es ein (siehe Kapitel „Produkt ein- und ausschalten“).

8

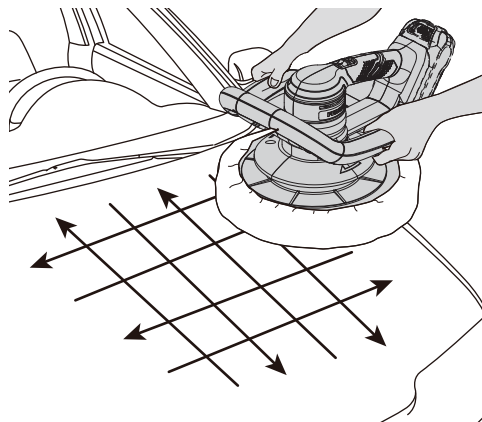

5. Polieren Sie die zu behandelnden Oberflächen sorgfältig in der selben Reihenfolge, in der Sie zuvor die Politur aufgetragen haben, bis die Politurschicht vollständig abgetragen ist. Bewegen Sie das Produkt hierbei flächig kreisend oder kreuzweise über die Oberflächen (siehe **Abb. 8**). Üben Sie keinen starken Druck auf die Oberflächen aus. Behandeln Sie schwer zugängliche Stellen (z. B. Rückspiegel, Türgriffe von PKWs) von Hand wie im Kapitel „Politur auftragen“ beschrieben.
6. Befreien Sie die Synthetik-Polierhaube regelmäßig von Polierstaub. Unterbrechen Sie hierfür den Poliervorgang, schalten Sie das Produkt aus und ziehen Sie die Synthetik-Polierhaube ab. Klopfen Sie die Synthetik-Polierhaube gründlich aus, um den Polierstaub zu entfernen. Ziehen Sie sie anschließend wieder auf das Produkt auf (siehe Kapitel „Polierhauben aufziehen“) und setzen Sie den Poliervorgang fort.
7. Führen Sie je nach Zustand der zu behandelnden Oberfläche ggf. einen weiteren Poliergang durch, indem Sie die o. g. Schritte wiederholen.
8. Entfernen Sie überschüssige Politur mit einem Mikrofaser Tuch.

## Störung und Behebung

Problem	Mögliche Ursache	Lösung
Das Produkt funktioniert nicht.	Das Produkt ist nicht eingeschaltet.	Schalten Sie das Produkt über den Ein-/Ausschalter <b>2</b> ein (siehe Kapitel „Produkt ein- und ausschalten“).
	Der Akku <b>5</b> ist nicht eingelegt.	Legen Sie den Akku ein (siehe Kapitel „Akku einsetzen und entnehmen“).
	Der Akku ist nicht genügend aufgeladen.	Laden Sie den Akku vollständig auf.
	Das Produkt hat einen technischen Defekt.	Wenden Sie sich an den Kundendienst.

## Reinigung und Wartung

### HINWEIS!

#### Kurzschlussgefahr!

In das Gehäuse eingedrungenes Wasser oder andere Flüssigkeiten können einen Kurzschluss verursachen.

- Tauchen Sie das Produkt niemals in Wasser oder andere Flüssigkeiten.
- Achten Sie darauf, dass kein Wasser oder andere Flüssigkeiten in das Gehäuse gelangen.

### HINWEIS!

#### Beschädigungsgefahr!

Unsachgemäßer Umgang mit dem Produkt kann zu Beschädigungen des Produkts führen.

- Verwenden Sie keine aggressiven Reinigungsmittel, Bürsten mit Metall- oder Nylonborsten sowie keine scharfen oder metallischen Reinigungsgegenstände wie Messer, harte Spachtel



und dergleichen. Diese können die Oberflächen beschädigen.

- Geben Sie das Produkt keinesfalls in die Spülmaschine. Sie würden es dadurch zerstören.

## Reinigung

- Entnehmen Sie vor der Reinigung stets den Akku **5**.
- Wischen Sie das Produkt nach jedem Gebrauch mit einem trockenen Tuch ab.
- Bei hartnäckigeren Verschmutzungen, verwenden Sie ein weiches, leicht angefeuchtetes Tuch und ggf. etwas milden Reiniger. Lassen Sie alle Teile danach vollständig trocknen.
- Reinigen Sie die Frottee-Polierhaube **8** und die Synthetik-Polierhaube **9** nach jeder Verwendung, um das Eintrocknen von Politur zu verhindern. Legen Sie die Hauben direkt nach der Verwendung in einen Eimer mit warmem Wasser und waschen Sie sie gründlich aus. Lassen Sie sie anschließend vollständig trocknen.

## Wartung und Pflege

- Ersetzen Sie die Frottee-Polierhaube **8** und die Synthetik-Polierhaube **9** regelmäßig durch neue.
- Überprüfen Sie regelmäßig die Lüftungsschlitze und achten Sie darauf, dass sie frei und sauber sind.

## Aufbewahrung

Alle Teile müssen vor dem Aufbewahren vollkommen trocken sein.

- Bewahren Sie das Produkt stets an einem trockenen Ort auf.
- Schützen Sie das Produkt vor direkter Sonneneinstrahlung.
- Lagern Sie das Produkt für Kinder unzugänglich, sicher verschlossen und bei einer Lagertemperatur zwischen 5 °C und 20 °C (Zimmertemperatur).

## Technische Daten

Modell:	CBP18WF.9
Nennspannung:	20 V MAX
Gewicht:	ca. 1.9 kg
Durchmesser Polierschwamm:	254 mm
Schalldruckpegel:	$L_{PA}$ : 69 dB(A) K: 3 dB(A)
Schallleistungspegel:	$L_{WA}$ : 80 dB(A) K: 3 dB(A)
Hand-Arm-Vibration:	$a_n$ = 1,77 m/s <sup>2</sup> (Handgriff) $a_n$ = 2,93 m/s <sup>2</sup> (Zusatzgriff) K: 1,5 m/s <sup>2</sup>
Artikelnummer:	808354

Messwerte ermittelt entsprechend EN 62841-2-4 und EN 62841-1

## Angaben zu Akku und Ladegerät

Verwenden Sie das Produkt nur in Verbindung mit Activ Energy® Akkus und Ladegeräten nach folgenden technischen Spezifikationen: Geeignet für Activ Energy®

Akkus vom Typ:	Max. 20 V <sup>---</sup> / 2.0 Ah / 36 Wh / Li-ion
Modelle:	AEB 20-2.0I / AEB 20-2.0N / XYZ561
Ladezeit:	Max. 20 V <sup>---</sup> / 2,0 Ah / 36 Wh = approx. 45 min.
Akkus vom Typ:	Max. 20 V <sup>---</sup> (×2) / 2.5 Ah / 90 Wh / Li-ion
Modelle:	AEB 2040-2.5I / AEB 2040-2.5N / XYZ562
Ladezeit:	Max. 20 V <sup>---</sup> (×2) / 2,5 Ah / 90 Wh = approx. 95 min.
Ladegerät vom Typ:	21 V <sup>---</sup> / 4 A
Modelle:	AEC20-4.0Ia / AEC 20-4.0Na / XYZ563

Bitte beachten Sie die technischen Angaben zum Akku und Ladegerät.

## Geräusch-/Vibrationsinformation



### Gesundheitsgefahr!

Das Arbeiten ohne Gehörschutz oder Schutzkleidung kann zu Gesundheitsschäden führen.

- Tragen Sie bei der Arbeit einen Gehörschutz und angemessene Schutzkleidung.
- Verlegen Sie lärmintensive Arbeiten auf zugelassene und dafür bestimmte Zeiten.
- Halten Sie sich ggf. an Ruhezeiten und beschränken sie die Arbeitsdauer auf das Notwendigste.

Der tatsächliche vorhandene Vibrationsemissionswert während der Benutzung der Maschine kann von dem in der Bedienungsanleitung bzw. vom Hersteller angegebenen abweichen. Dies kann von folgenden Einflussfaktoren verursacht werden, die vor jedem bzw. während des Gebrauchs beachtet werden müssen:

- Wird das Produkt richtig verwendet?
- Ist die Art des zu bearbeitenden Materials korrekt?
- Ist der Gebrauchszustand des Produkts in Ordnung?
- Sind die Haltegriffe, ggf. optionale Vibrationsgriffe, montiert und sitzen diese fest am Maschinenkörper?

Eine nicht angemessene Anwendung des Produkts kann vibrationsbedingte Erkrankungen verursachen.

### ACHTUNG!

Je nach Art der Anwendung bzw. der Benutzungsbedingungen müssen zum Schutz des Anwenders folgende Sicherheitsmaßnahmen beachtet werden:

- Falls Sie ein unangenehmes Gefühl oder eine Hautverfärbung während der Benutzung der Maschine an Ihren Händen feststellen, unterbrechen Sie sofort die Arbeit. Legen Sie ausreichende Arbeitspausen ein. Bei Nichtbeachten von ausreichenden Arbeitspausen kann es zu einem Hand-Arm-Vibrationssyndrom kommen.
- Versuchen Sie, die Vibration so gut wie möglich zu meiden. Es sollte eine Abschätzung des Belastungsgrades in Abhängigkeit der Arbeit bzw. Verwendung der Maschine erfolgen und entsprechende Arbeitspausen eingelegt werden. Auf diese Weise kann der Belastungsgrad während der gesamten Arbeitszeit

wesentlich gemindert werden.

- Verwenden Sie nur einwandfreies Zubehör.
- Verwenden Sie vibrationsgedämpfte Handschuhe, wenn Sie das Produkt benutzen.
- Pflegen und warten Sie das Produkt entsprechend dieser Bedienungsanleitung.
- Falls das Produkt häufig eingesetzt bzw. verwendet wird, sollten Sie sich mit Ihrem Fachhändler in Verbindung setzen und ggf. Antivibrationszubehör (Griffe) besorgen.
- Vermeiden Sie es, das Produkt bei einer Temperatur von unter 10 °C zu verwenden.
- Machen Sie einen Arbeitsplan wodurch die Vibrationsbelastung begrenzt werden kann.

## Entsorgung

### Verpackung entsorgen



Entsorgen Sie die Verpackung sortenrein. Geben Sie Pappe und Karton zum Altpapier, Folien in die Wertstoffsammlung.

### Produkt entsorgen

(Anwendbar in der Europäischen Union und anderen europäischen Staaten mit Systemen zur getrennten Sammlung von Wertstoffen)



#### **Altgeräte dürfen nicht in den Hausmüll!**

Sollte das Produkt einmal nicht mehr benutzt werden können, so ist jeder Verbraucher **gesetzlich verpflichtet, Altgeräte getrennt vom Hausmüll**, z. B. bei einer Sammelstelle seiner Gemeinde/seines Stadtteils, abzugeben. Damit wird gewährleistet, dass Altgeräte fachgerecht verwertet und negative Auswirkungen auf die Umwelt vermieden werden. Deswegen sind Elektrogeräte mit dem hier abgebildeten Symbol gekennzeichnet.

# EG-Konformitätserklärung

Wir,  
Positec Germany GmbH  
Grüner Weg 10, 50825 Köln, Germany

Erklären hiermit, dass unser Produkt  
Beschreibung **AKKUPOLIERMASCHINE**  
Typ **CBP18WF.9 (CBP-Bezeichnung der Maschine, Vertreter des Polierers)**  
Funktion **Polieren**

Den Bestimmungen der folgenden Richtlinien entspricht:  
**2006/42/EC, 2014/30/EU, 2011/65/EU&(EU)2015/863**

Werte nach:  
**EN 62841-1: 2015**  
**EN 62841-2-4: 2014**  
**EN 55014-1:2017+A11:2020,**  
**EN 55014-2: 2015**  
**EN 62233: 2008**

Zur Kompilierung der technischen Datei ermächtigte Person,  
**Name: Marcel Filz**  
**Unternehmen: Positec Germany GmbH**  
**Anschrift: Grüner Weg 10, 50825 Köln, Germany**

Datum der Erklärung: 2021/04/13  
Name: Mirko Obradovic  
Position: Business Development Manager

## Mit QR-Codes schnell und einfach ans Ziel

Egal, ob Sie **Produktinformationen**, **Ersatzteile** oder **Zubehör** benötigen, Angaben über **Herstellergarantien** oder **Servicestellen** suchen oder sich bequem eine **Video-Anleitung** anschauen möchten, mit unseren QR-Codes gelangen Sie kinderleicht ans Ziel.

## Was sind QR-Codes?

QR-Codes (QR = Quick Response) sind grafische Codes, die mithilfe einer Smartphone-Kamera gelesen werden und beispielsweise einen Link zu einer Internetseite oder Kontaktdaten enthalten.

**Ihr Vorteil:** Kein lästiges Eintippen von Internet-Adressen oder Kontaktdaten!

## Und so geht's

Zum Scannen des QR-Codes benötigen Sie lediglich ein Smartphone, einen installierten

QR-Code-Reader sowie eine Internet-Verbindung.\*

Einen QR-Code-Reader finden Sie in der Regel kostenlos im App Store Ihres Smartphones.

## Jetzt ausprobieren

Scannen Sie einfach mit Ihrem Smartphone den folgenden QR-Code und erfahren Sie mehr über Ihr neu erworbenes Hofer-Produkt.\*

## Ihr Hofer-Serviceportal

Alle oben genannten Informationen erhalten Sie auch im Internet über das Hofer-Serviceportal unter [www.hofer-service.at](http://www.hofer-service.at).



\*Beim Ausführen des QR-Code-Readers können abhängig von Ihrem Tarif Kosten für die Internet-Verbindung entstehen.

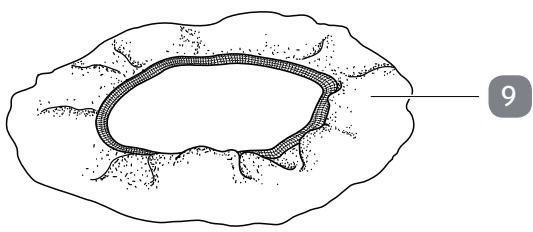
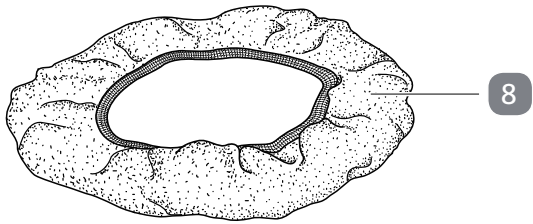
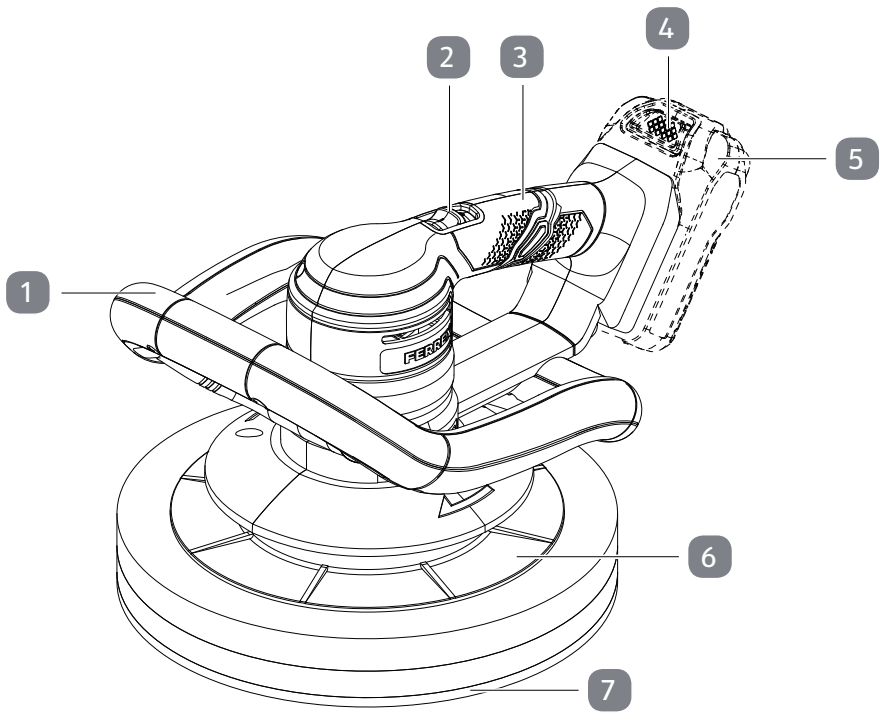

## Contenu de la livraison

- 1 Manche supplémentaire
- 2 Interrupteur marche/arrêt
- 3 Poignée
- 4 Bouton d'éjection de la batterie (non incluse)
- 5 Batterie (non incluse)
- 6 Disque de polissage
- 7 Éponge de polissage
- 8 Chiffon de polissage en tissu éponge
- 9 Chiffon de polissage synthétique



# Table des matières

<b>Contenu de la livraison.....</b>	<b>32</b>
<b>Généralités.....</b>	<b>34</b>
Lire et conserver les instructions d'utilisation.....	34
Utilisation conforme.....	34
<b>Explication des symboles.....</b>	<b>35</b>
<b>Sécurité.....</b>	<b>36</b>
Description des avis.....	36
Consignes générales de sécurité pour les outils électriques.....	36
Consignes de sécurité supplémentaires.....	41
<b>Description du produit.....</b>	<b>43</b>
<b>Première mise en service.....</b>	<b>44</b>
Vérifier le produit et le contenu de la livraison.....	44
Nettoyage basique.....	44
Insertion et retrait de la batterie.....	44
<b>Fonctionnement.....</b>	<b>46</b>
Mise en marche et arrêt du produit.....	46
Retirer les chiffons de polissage.....	46
Application du vernis.....	47
Polissage des surfaces .....	50
<b>Résolution des problèmes.....</b>	<b>52</b>
<b>Nettoyage et entretien.....</b>	<b>52</b>
Nettoyage.....	53
Maintenance et entretien.....	53
Rangement.....	53
<b>Données techniques.....</b>	<b>54</b>
<b>Informations sur le bruit et les vibrations.....</b>	<b>55</b>
<b>Traitement des déchets.....</b>	<b>56</b>
Jeter l'emballage.....	56
Jeter le produit.....	56
<b>Déclaration de conformité CE.....</b>	<b>57</b>
<b>Aller rapidement et facilement au but avec les codes QR.....</b>	<b>58</b>

## Généralités

### Lire et conserver les instructions d'utilisation



Ce mode d'emploi concerne cette polisseuse à batterie Li-Ion 20V (ci-après dénommée uniquement le "produit"). Il contient des informations importantes sur la mise en service et la manipulation.

Lisez attentivement le mode d'emploi, notamment les consignes de sécurité, avant d'utiliser le produit. Le non-respect de ces instructions d'utilisation peut entraîner des blessures graves ou endommager le produit.

Le mode d'emploi est basé sur les normes et réglementations en vigueur dans l'Union européenne. À l'étranger, respectez également les directives et les lois propres à chaque pays.

Conservez le mode d'emploi pour une utilisation ultérieure. Si vous confiez le produit à un tiers, n'oubliez pas d'inclure ce manuel d'utilisation.

### Utilisation conforme

Le produit convient uniquement au polissage des surfaces peintes pour les utilisateurs privés dans le secteur des loisirs et du bricolage.

Il ne doit pas être utilisé pour l'usinage d'autres matériaux. Il est destiné à un usage privé uniquement et ne convient pas à un usage commercial.

N'utilisez le produit que comme décrit dans ce mode d'emploi. Toute autre utilisation est considérée comme inappropriée et peut entraîner des dommages matériels, voire des blessures corporelles. Le produit n'est pas un jouet pour enfants.

Le fabricant ou le revendeur n'accepte aucune responsabilité pour les dommages causés par une utilisation inappropriée ou incorrecte.

## Explication des symboles

Les symboles suivants sont utilisés dans ce manuel, sur le produit ou sur l'emballage du produit.



Ce symbole vous fournit des informations supplémentaires utiles sur la mise en service ou la manipulation.



Déclaration de conformité (voir chapitre « Déclaration de conformité ») : les produits marqués de ce symbole sont conformes à toutes les réglementations communautaires applicables de l'Espace économique européen.



La Marque GS (Geprüfte Sicherheit = sécurité testée) confirme la conformité du produit avec la convention allemande ProdSG (Produktsicherheitsgesetz = Convention sur les produits et les appareils).



Lisez le mode d'emploi avant d'utiliser le produit.



Portez une protection auditive.



Portez un masque anti-poussière.



Portez des lunettes de protection.



Traitement des déchets (voir le chapitre "Jeter le produit") :  
Les appareils usagés ne doivent pas être jetés dans les ordures ménagères !

## Sécurité

### Description des avis

Les symboles et mots-indicateurs suivants sont utilisés ici.



Indique une situation dangereuse qui, si elle n'est pas évitée, peut entraîner la mort ou des blessures graves.



Indique une situation dangereuse qui, si elle n'est pas évitée, peut entraîner des blessures mineures ou modérées.



Ce terme signale le risque d'éventuels dommages aux biens.

### Consignes de sécurité générales pour outils électriques

**⚠️ AVERTISSEMENT! Lisez les consignes de sécurité, les instructions, les légendes et les caractéristiques techniques qui accompagnent cet appareil.**

Un manquement au respect des instructions suivantes peut entraîner une décharge électrique, un incendie et/ou des blessures graves.

**Gardez toutes les consignes de sécurité et les instructions pour une consultation future.**

*Le terme «outil électrique» employé dans les consignes de sécurité, renvoie aux outils électriques alimentés secteur (avec cordon d'alimentation) ou aux outils électriques alimentés à batterie (sans fil).*

#### Sécurité sur le poste de travail

- a) **Gardez propre et bien éclairée votre zone de travail.** *Une zone de travail désordonnée ou non éclairée peut être la cause d'accidents.*
- b) **Ne travaillez pas avec l'outil électrique dans un environnement exposé au risque d'explosion où se trouvent des liquides, des gaz ou des poussières inflammables.** *Les outils électriques génèrent des étincelles qui peuvent enflammer la poussière ou les vapeurs.*
- c) **Pendant l'usage de l'outil électrique, tenez éloignés les enfants et**

**autres personnes.** *En cas de distraction, vous pouvez perdre le contrôle sur votre outil électrique.*

## Sécurité électrique

- a) **La fiche de connexion de l'outil électrique doit être compatible avec la prise de courant. La fiche ne doit en aucun cas être modifiée. N'utilisez pas de fiches adaptatrices en combinaison avec des outils électriques avec protection de terre.** *Les fiches non modifiées et les prises de courant qui leur conviennent diminuent le risque de décharge électrique.*
- b) **Évitez que votre corps entre en contact avec des surfaces reliées à la terre, telles que des tubes, radiateurs, cuisinières et réfrigérateurs.** *Le risque de décharge électrique est accru si votre corps est électriquement relié à la terre.*
- c) **N'exposez pas l'outil électrique à la pluie ou l'humidité.** *La pénétration d'eau dans un outil électrique augmente le risque de décharge électrique.*
- d) **N'utilisez pas le câble de raccordement pour transporter ou accrocher l'outil électrique, ou pour retirer la fiche de la prise de courant. Tenez éloigné le câble de raccordement de la chaleur, de l'huile, de bords tranchants ou de pièces en mouvement.** *Les câbles de raccordement endommagés ou emmêlés augmentent le risque de décharge électrique.*
- e) **Lorsque vous travaillez avec l'outil électrique en plein air, n'utilisez que des rallonges conçues également pour l'extérieur.** *L'usage d'une rallonge conçue pour l'extérieur diminue le risque de décharge électrique.*
- f) **Lorsqu'il n'est pas possible d'éviter l'usage de l'outil électrique en environnement humide, utilisez un disjoncteur différentiel.** *L'usage d'un disjoncteur différentiel diminue le risque de décharge électrique.*

## Sécurité des personnes

- a) **Restez attentif, regardez ce que vous faites et faites preuve de bon sens lorsque vous travaillez avec un outil électrique. N'utilisez pas l'outil électrique lorsque vous êtes fatigué ou sous l'influence de drogues, d'alcool ou de médicaments.** *Un manque momentané d'attention pendant l'usage de l'outil électrique peut entraîner des blessures sérieuses.*
- b) **Portez des équipements de protection individuelle et toujours**

**des lunettes de protection.** *Le port d'équipements de protection individuelle (tel qu'un masque anti-poussière, des chaussures de sécurité antidérapantes, un casque protecteur ou une protection auditive, selon le type d'usage de l'outil électrique) diminue le risque de blessures.*

- c) **Évitez tout démarrage accidentel. Assurez-vous que l'outil électrique est en position arrêté avant de le brancher sur l'alimentation électrique et/ou la batterie, de le ramasser ou de le transporter.** *Si vous avez le doigt sur la gâchette lorsque vous transportez l'outil électrique, ou si l'outil électrique est en position démarré lorsque vous le branchez sur l'alimentation électrique, cela peut être la cause d'accidents.*
- d) **Retirez les outils de réglage ou clés de serrage avant de mettre l'outil électrique en marche.** *Un outil ou une clé placée dans une pièce tournante de l'outil électrique, peut causer des blessures.*
- e) **Évitez une posture inhabituelle. Tenez-vous dans une position stable et gardez à tout moment votre équilibre.** *Cela vous permettra de mieux maîtriser l'outil électrique en cas de situations imprévues.*
- f) **Portez des vêtements appropriés. Ne portez pas de vêtements amples ou de bijoux. Gardez vos cheveux et vêtements éloignés des pièces en mouvement.** *Les vêtements lâches, les bijoux ou les cheveux longs peuvent être happés par les pièces en mouvement.*
- g) **S'il est possible de monter des équipements d'aspiration et récupération des poussières, ne vous abstenes pas de les raccorder et de bien les utiliser.** *L'usage d'un aspirateur peut diminuer les dangers dus aux poussières.*
- h) **Ne vous croyez pas faussement en sécurité et n'enfreignez pas les règles de sécurité destinées aux outils électriques, même si vous maîtrisez l'outil après de multiples utilisations.** *Un manque d'attention peut en un quart de seconde entraîner de graves blessures.*

## Utilisation et traitement de l'outil électrique

- a) **Ne surchargez pas l'outil électrique. Utilisez l'outil électrique destiné à votre travail.** *Un outil électrique approprié vous permet de travailler mieux et avec plus de sécurité dans la plage de puissance indiquée.*
- b) **N'utilisez aucun outil électrique dont l'interrupteur serait défectueux.** *Un outil électrique qui ne peut plus être mis en marche ou arrêté est dangereux et doit être réparé.*

- c) **Débranchez la fiche de la prise de courant et/ou retirez une batterie amovible avant d'effectuer des réglages sur l'appareil, de remplacer des accessoires ou de déposer l'outil électrique.** *Cette mesure de précaution empêche un démarrage accidentel de l'outil électrique.*
- d) **Rangez les outils électriques inutilisés hors de portée des enfants. Ne laissez pas les personnes qui ne sont pas familières avec l'outil électrique, ou qui n'ont pas lu ces instructions, se servir de l'outil.** *Les outils électriques sont dangereux lorsqu'ils sont utilisés par des personnes inexpérimentées.*
- e) **Prenez soin de vos outils électriques et accessoires. Contrôlez que les parties mobiles fonctionnent sans problème, qu'elles ne coinent pas et qu'il n'y a pas de parties cassées ou endommagées qui pourraient entraver le bon fonctionnement de l'outil électrique. Faites réparer les parties endommagées avant d'utiliser l'outil électrique.** *De nombreux accidents sont dus à un mauvais entretien des outils électriques.*
- f) **Maintenez les outils de coupe affûtés et propres.** *Les outils de coupe dotés de bords de coupe affûtés qui sont entretenus avec soin, se coincent moins et sont plus faciles à utiliser.*
- g) **Utilisez l'outil électrique, les accessoires, etc. en respectant ces instructions. Tenez compte des conditions de travail et de la tâche à effectuer.** *L'utilisation des outils électriques pour d'autres applications que celles prévues peut entraîner des situations dangereuses.*
- h) **Veillez à ce que les poignées et surfaces de préhension soient sèches, propres et exemptes d'huile et de graisse.** *Des poignées et surfaces de préhension glissantes ne permettent pas une utilisation en toute sécurité ni un contrôle de l'outil électrique dans des situations imprévues.*

## Utilisation et traitement de l'outil sans fil

- a) **Rechargez les batteries uniquement dans les chargeurs recommandés par le fabricant.** *Un chargeur destiné à un certain type de batteries représente un danger d'incendie s'il est utilisé avec d'autres batteries.*
- b) **Utilisez uniquement les batteries prévues pour vos outils électriques.** *L'utilisation d'autres batteries peut entraîner des blessures et un risque d'incendie.*
- c) **Éloignez la batterie non utilisée des trombones, pièces de monnaie,**

**clés, clous, vis ou tout autre objet métallique qui pourraient causer un pontage des contacts.** *Un court-circuit entre les contacts de la batterie peut causer des brûlures ou un incendie.*

- d) **En cas d'utilisation erronée, il est possible que du liquide s'écoule de la batterie. Évitez de le toucher. En cas de contact accidentel, rincez avec de l'eau.** *Si le liquide pénètre dans les yeux, prenez en plus contact avec un médecin. Le liquide s'écoulant de la batterie peut causer des irritations cutanées ou des brûlures.*
- e) **N'utilisez pas de batterie endommagée ou modifiée.** *Des batteries endommagées ou modifiées peuvent causer des réactions inattendues et provoquer un incendie, une explosion ou des blessures.*
- f) **N'exposez pas une batterie au feu ou à des températures élevées.** *Le feu ou des températures supérieures à 130 °C peuvent provoquer une explosion.*
- g) **Suivez toutes les instructions pour le chargement et ne chargez jamais la batterie ou l'outil sur batterie hors de la plage de température indiquée dans la notice d'utilisation.** *Un chargement erroné ou hors de la plage de température autorisée peut détruire la batterie et augmenter le risque d'incendie.*

## Service

- a) **Faites réparer votre outil électrique uniquement par un personnel qualifié ; les réparations doivent être effectuées avec des pièces d'origine uniquement.** *La fiabilité de l'outil électrique est ainsi assurée.*
- b) **N'entretenez jamais de batteries endommagées.** *Seul le fabricant ou des ateliers de service après-vente agréés doivent réaliser l'ensemble de la maintenance des batteries.*



## Consignes de sécurité supplémentaires



### Risque de suffocation!

Une mauvaise manipulation de l'emballage peut entraîner une sensation de suffocation.

- Ne laissez pas les enfants jouer avec le film d'emballage. Les enfants peuvent s'y coincer en jouant et s'étouffer.



### Risque de blessure!

Le non-respect des avertissements peut entraîner des blessures.

- Gardez le produit hors de portée des enfants.
  - Ne laissez pas le produit sans surveillance pendant son fonctionnement.
  - Portez des vêtements de protection appropriés ! Protégez-vous des particules volantes et des éclats de corps étrangers en portant des protections pour les yeux, les oreilles et la poussière.
  - Éteignez le produit lorsque le travail est terminé.
  - Ne retirez jamais la poussière, les copeaux ou les corps étrangers pendant que le moteur tourne.
  - Éteignez immédiatement le produit s'il se bloque. Un outil bloqué peut provoquer un recul.
  - Tenez toujours le produit par la poignée pendant l'utilisation.
  - Le disque de polissage tourne très rapidement. Surveillez vos mains et vos doigts pendant l'opération et ne touchez pas le disque de polissage.
  - Ne mettez jamais vos doigts dans l'espace entre le disque de polissage et l'unité principale pendant le fonctionnement.
- Risque de blessure !

## **AVIS!**

### **Risque de dommages!**

Une manipulation incorrecte du produit peut l'endommager.

- Placez le produit sur une surface de travail facilement accessible, plane, sèche, résistante à la chaleur et suffisamment stable. Ne placez pas le produit au bord ou sur le rebord de la surface de travail.
- Pour éviter toute accumulation de chaleur, ne placez pas le produit directement contre un mur ou sous des armoires murales ou autres. La vapeur qui s'échappe peut endommager les meubles.
- Ne placez jamais le produit sur ou près de surfaces chaudes (plaques de cuisson, etc.).
- Ne laissez pas le cordon d'alimentation entrer en contact avec des pièces chaudes.
- N'exposez jamais le produit à une température élevée (chauffage, etc.) ou aux intempéries (pluie, etc.).
- Ne versez jamais de liquide dans le produit.
- Ne plongez jamais le produit dans l'eau pour le nettoyer et n'utilisez pas de nettoyeur à vapeur pour le nettoyer. Sinon, le produit risque d'être endommagé.
- Ne mettez jamais le produit dans le lave-vaisselle. Vous le détruiriez en faisant cela.
- N'utilisez pas le produit si les composants en plastique du produit sont fissurés ou déformés. Remplacez les composants endommagés uniquement par des pièces de rechange d'origine appropriées.

## Description du produit

Le produit est utilisé pour le polissage des surfaces peintes et revêtues, par exemple sur les voitures ou les sols.

L'éponge de polissage **7** sur le tampon de polissage **6** est recouverte d'un chiffon de polissage **8** / **9**. On y applique le poli approprié, après quoi la surface à traiter peut être polie.

Le produit est maintenu ou guidé par les poignées **1** / **3** pendant le fonctionnement.

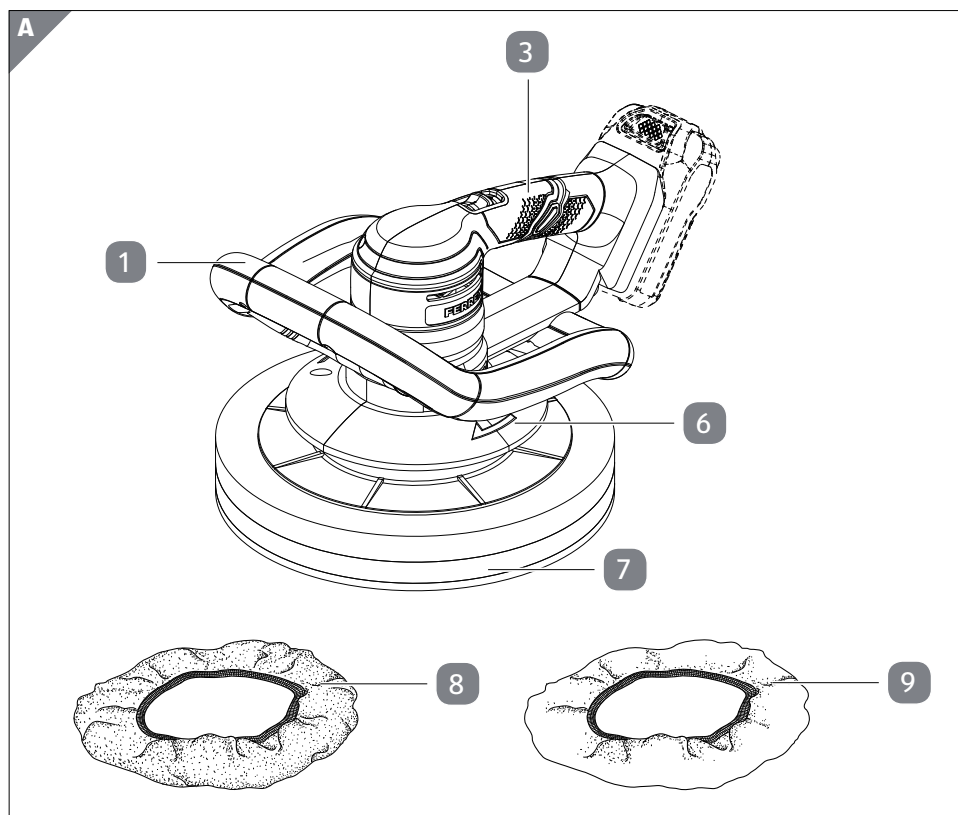

## **Première mise en service**

### **Vérifier le produit et le contenu de la livraison**

#### **AVIS!**

#### **Risque de dommages!**

Si vous ouvrez l'emballage sans précaution avec un couteau tranchant ou un autre objet pointu, le produit risque d'être endommagé rapidement.

- Faites très attention en l'ouvrant.

1. Retirez le produit de son emballage.
2. Vérifiez si la livraison est complète (voir le chapitre "Contenu de la livraison).
3. Vérifiez si le produit ou les pièces individuelles présentent des dommages. Si tel est le cas, n'utilisez pas le produit. Contactez le fournisseur de la garantie comme indiqué sur la carte de garantie.

#### **Nettoyage basique**

1. Retirez le matériel d'emballage et tous les films de protection.
2. Avant d'utiliser le produit pour la première fois, nettoyez toutes les parties du produit comme décrit dans le chapitre "Nettoyage et entretien".

### **Insertion et retrait de la batterie**



Chargez complètement la batterie avant de l'insérer dans le produit.

La batterie est une batterie du système et doit être achetée séparément. Lisez le mode d'emploi de la batterie et du chargeur avant de les utiliser. Chargez la batterie conformément au mode d'emploi séparément présenté.

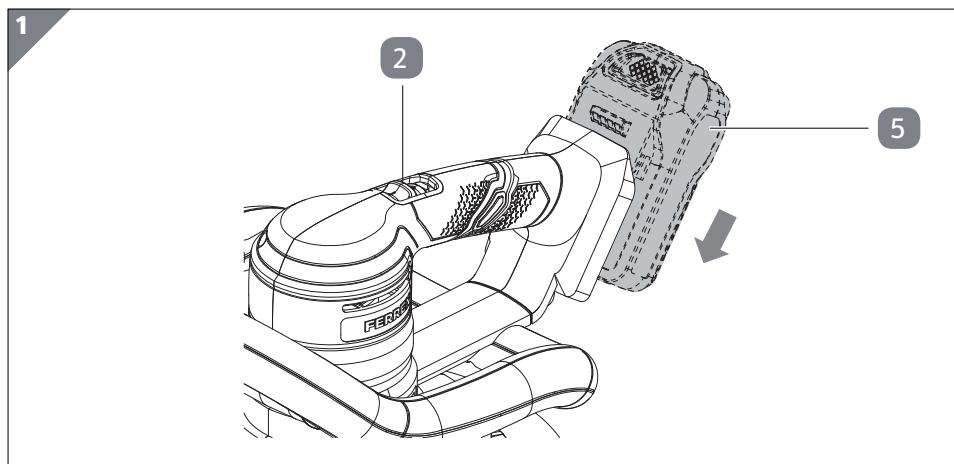

1. Assurez-vous que l'interrupteur marche/arrêt **2** est réglé sur la position 0.
2. Insérez la pile **5** dans son compartiment comme indiqué, de manière à ce qu'elle s'enclenche de manière audible (voir **Fig. 1**).
3. Pour retirer la batterie, éteignez d'abord le produit.

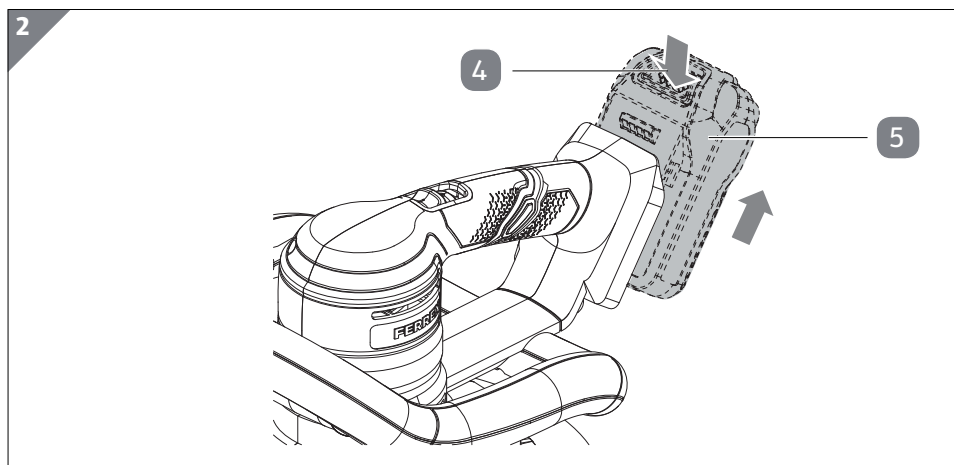

4. Appuyez sur le bouton d'éjection de la batterie **4** pour déverrouiller la batterie (voir **Fig. 2**).
5. Tirez la batterie **5** hors de son compartiment comme indiqué.

## Fonctionnement

Avant d'utiliser le produit, assurez-vous qu'une batterie **5** chargée est insérée (voir le chapitre "Insertion et retrait de la batterie").

### Mise en marche et arrêt du produit

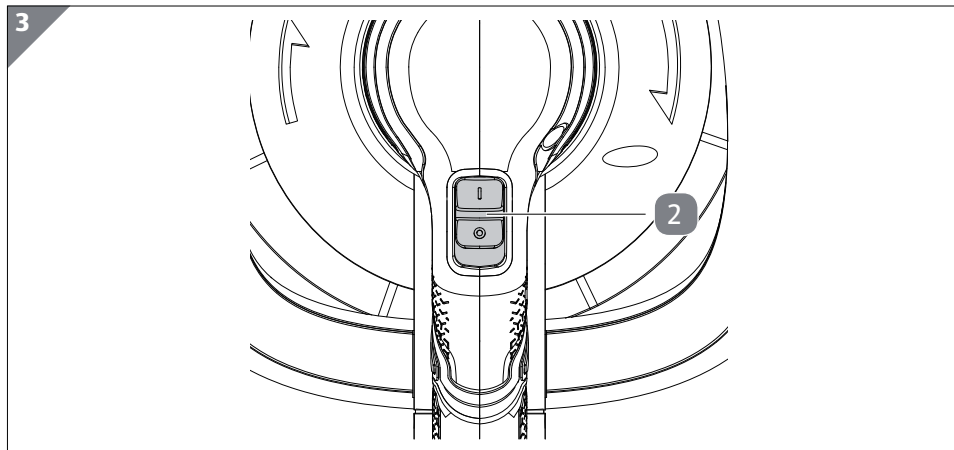

- Placez l'interrupteur marche/arrêt **2** sur la position I pour allumer le produit (voir **Fig. 3**).
- Pour éteindre le produit, remettez l'interrupteur marche/arrêt en position 0.

### Retirer les chiffons de polissage



Utilisez le chiffon de polissage en tissu éponge **8** pour appliquer le produit de polissage. Pour le polissage, utilisez le chiffon de polissage synthétique **9**.

1. Assurez-vous que le produit est éteint et que la batterie **5** a été retirée (voir le chapitre "Mise en marche et arrêt du produit" ou "Insertion et retrait de la batterie").

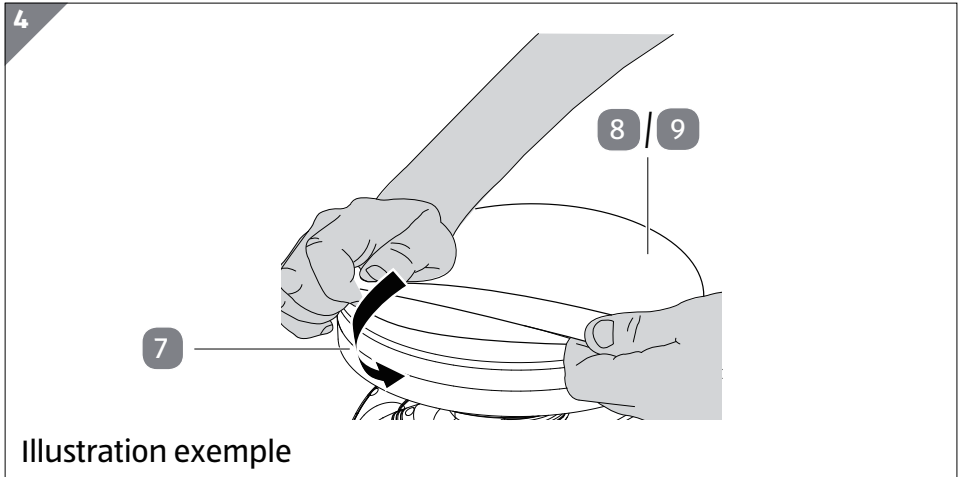

2. Tirez le chiffon de polissage **8** ou **9** souhaité sur l'éponge de polissage **7**. Assurez-vous que le chiffon de polissage est centré et que l'élastique est fermement fixé à l'éponge de polissage (voir **Fig. 4**).

## Application du vernis

### AVIS!

#### Risque de dommages!

Une manipulation incorrecte peut endommager le produit ou la surface à traiter.

- N'utilisez que du vernis de haute qualité et suivez les instructions de traitement du fabricant indiquées sur l'emballage.
- N'appliquez pas trop de vernis, car il sera plus difficile de retirer la couche de vernis par la suite.
- Effectuez le travail à l'ombre et ne polissez jamais sur une peinture chaude.
- Assurez-vous toujours que tous les accessoires de polissage sont exempts de contamination.
- Débarrassez la surface à traiter de la poussière et des

impuretés avant d'appliquer le produit de polissage.

- N'exercez pas de pression sur le produit lorsque vous l'appliquez sur des surfaces.
- Tirez le chiffon de polissage en tissu éponge **8** sur le produit (voir le chapitre "Mise en place des chiffons de polissage")

Répartissez le produit de polissage uniformément sur toute la surface du chiffon de polissage en tissu éponge. N'appliquez pas le polish directement sur la surface à traiter.



La capacité d'absorption du chiffon de polissage en tissu éponge diminue avec un usage répété. Appliquez moins de vernis si nécessaire.

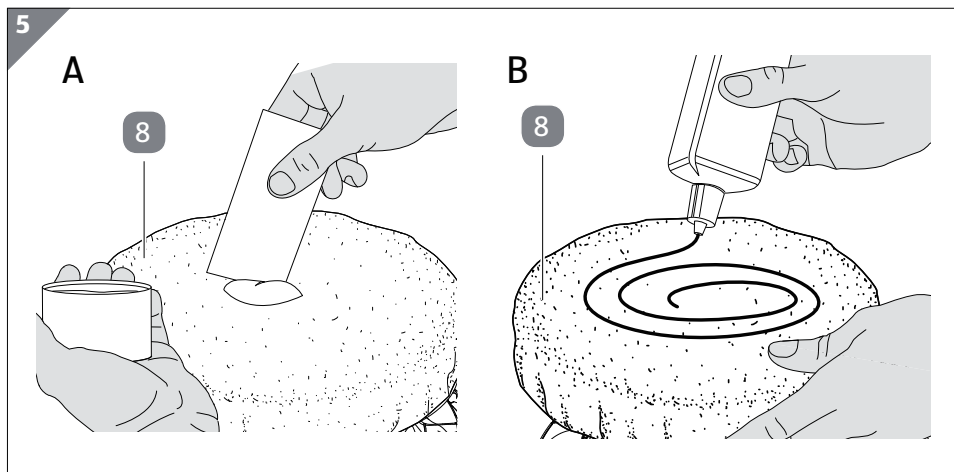

- Appliquez la pâte à polir sur le capot de polissage en tissu éponge à l'aide d'un objet plat et émoussé (par exemple, une spatule en plastique). Étalez la pâte et répartissez-la uniformément sur le bonnet de polissage en tissu éponge (voir **Fig. 5, étape A**).
- Appliquez le produit de polissage liquide en l'égouttant sur le chiffon de polissage en tissu éponge en spirale, en commençant par le centre (voir **figure 5, étape B**).





Traitez toujours les éléments inter connectés (par exemple, le capot, le toit) en une seule opération. Commencez par les grandes surfaces (par exemple, le capot, le couvercle du coffre) et traitez ensuite les petites surfaces (par exemple, les portes). Traitez les zones difficiles à atteindre à la main (par exemple, les rétroviseurs, les poignées de porte).

Veillez à ce que la couche de vernis appliquée ne soit pas trop épaisse. Appliquez toujours des couches fines afin de ne pas rendre le polissage difficile.

1. Nettoyez soigneusement pour qu'il n'y ait pas de saletés bien adhérentes telles que les insectes, la sève des arbres, la rouille vive ou le goudron sur la surface à traiter. Assurez-vous que la surface est sèche.

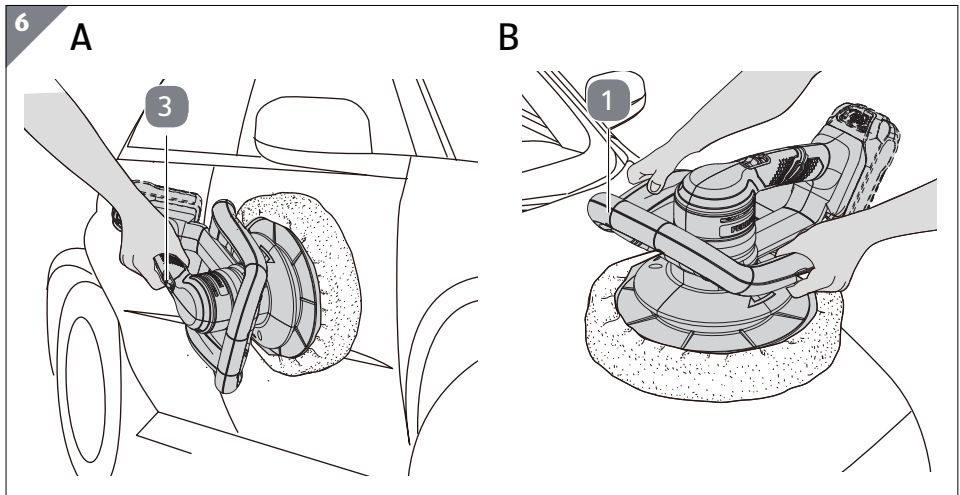

2. Selon la position de la surface à traiter, tenez le produit par la poignée **3** (voir **Fig. 6, étape A**) ou à deux mains par la poignée supplémentaire **1** (voir **Fig. 6, étape B**).
3. Positionnez le produit sur la surface à traiter et mettez-le en marche (voir chapitre "Mise en marche et arrêt du produit").

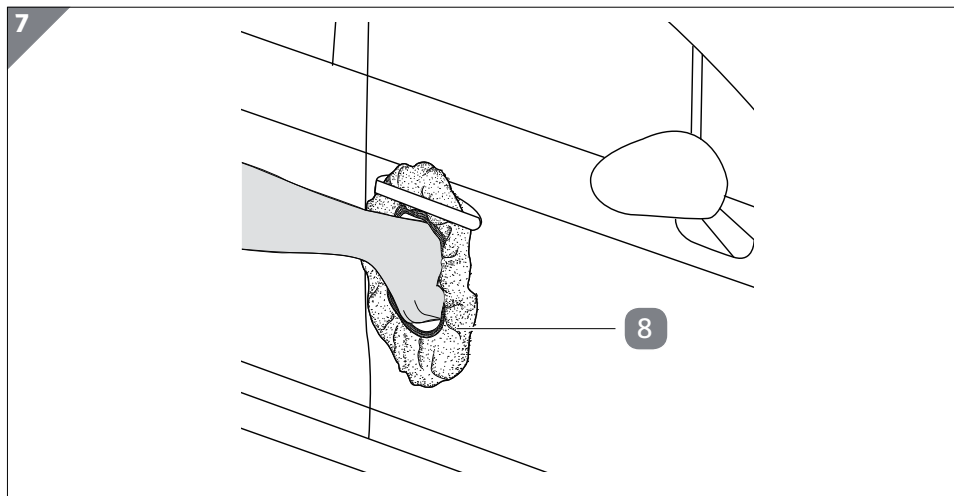

4. Appliquez le produit de manière uniforme sur les surfaces à traiter en déplaçant le produit sur la surface dans un mouvement circulaire ou croisé. N'exercez pas de pression forte sur les surfaces. Pour les zones difficiles à atteindre (par exemple, sous la poignée de porte d'une voiture), retirez le chiffon de polissage en tissu éponge **8** et mettez-le sur votre main pour appliquer le produit à la main (voir **Fig. 7**).
5. Après avoir appliqué le produit de polissage sur toutes les surfaces, éteignez le produit. Attendez que le disque de polissage s'arrête complètement avant de soulever le produit de la surface.

## Polissage des surfaces

Lors du polissage, la couche de polissage précédemment appliquée est à nouveau enlevée.

1. Laissez sécher le vernis appliqué jusqu'à ce qu'il prenne une couleur laiteuse.
2. Retirez le chiffon de polissage en tissu éponge **8** du produit et mettez le chiffon de polissage synthétique **9** (voir chapitre "Mise en place des chiffons de polissage").
3. Selon la position de la surface à traiter, tenez le produit par la poignée **3** (voir **Fig. 6, étape A**) ou à deux mains par la poignée supplémentaire **1** (voir **Fig. 6, étape B**).
4. Positionnez le produit sur la surface à traiter et mettez-le en marche (voir chapitre "Mise en marche et arrêt du produit").

8

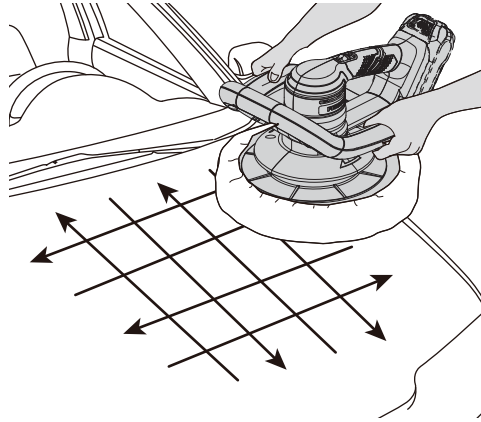

5. Polissez soigneusement les surfaces à traiter dans le même ordre que celui dans lequel vous avez appliqué le produit de polissage précédemment, jusqu'à ce que la couche de polissage soit complètement éliminée. Déplacez le produit en cercle ou en croix sur les surfaces (voir **Fig. 8**). N'exercez pas de pression forte sur les surfaces.

Traitez les zones difficiles d'accès (par exemple, les rétroviseurs, les poignées de porte des voitures) à la main, comme décrit dans le chapitre "Application du produit de polissage".

6. Enlevez régulièrement la poussière de polissage du chiffon de polissage synthétique. Pour ce faire, interrompez le processus de polissage, éteignez le produit et retirez le chiffon de polissage synthétique. Tapotez soigneusement le chiffon de polissage synthétique pour éliminer la poussière de polissage. Ensuite, remettez-le sur le produit (voir le chapitre "Mise en place des chiffons de polissage") et poursuivez le processus de polissage.
7. En fonction de l'état de la surface à traiter, effectuez une nouvelle opération de polissage, si nécessaire, en répétant les étapes ci-dessus.
8. Enlevez l'excès de vernis avec un chiffon micro fibre.

## Résolution des problèmes

Problème	Cause possible	Solution
Le produit ne fonctionne pas.	Le produit n'est pas allumé.	Mettez le produit en marche à l'aide de l'interrupteur marche/arrêt <b>2</b> (voir chapitre "Mise en marche et arrêt du produit").
	La batterie <b>5</b> n'est pas insérée.	Insérez la batterie (voir le chapitre "Insertion et retrait de la batterie").
	La batterie n'est pas suffisamment chargée.	Chargez complètement la batterie.
	Le produit présente un défaut technique.	Contactez le service clientèle.

## Nettoyage et entretien

### AVIS!

#### Risque de court-circuit!

La pénétration d'eau ou d'autres liquides dans le boîtier peut provoquer un court-circuit.

- Ne plongez jamais le produit dans l'eau ou dans d'autres liquides.
- Veillez à ce qu'aucune eau ou autre liquide ne pénètre dans le boîtier.

### AVIS!

#### Risque de dommages!

Une manipulation incorrecte du produit peut l'endommager.

- N'utilisez pas de produits de nettoyage agressifs, de brosses à poils métalliques ou en nylon ou d'objets de nettoyage

tranchants ou métalliques tels que des couteaux, des spatules dures et autres. Ceux-ci peuvent endommager les surfaces.

- Ne mettez jamais le produit dans le lave-vaisselle. Vous le détruiriez en faisant cela.

## Nettoyage

- Retirez toujours la batterie avant de le nettoyer **5**.
- Essuyez le produit avec un chiffon sec après chaque utilisation.
- Pour les taches plus tenaces, utilisez un chiffon doux et légèrement humide et un nettoyeur doux si nécessaire. Laissez ensuite toutes les pièces sécher complètement.
- Nettoyez le chiffon de polissage en tissu éponge **8** et le chiffon de polissage synthétique **9** après chaque utilisation pour éviter que le polissage ne sèche. Immédiatement après utilisation, placez les chiffons dans un seau d'eau chaude et lavez-les soigneusement. Puis laissez-les sécher complètement.

## Maintenance et entretien

- Remplacez régulièrement le chiffon de polissage en tissu éponge **8** et le chiffon de polissage synthétique **9** par des capuchons neufs.
- Vérifiez régulièrement les bouches d'aération et assurez-vous qu'elles sont claires et propres.

## Rangement

Toutes les pièces doivent être complètement sèches avant le stockage.

- Stockez toujours le produit dans un endroit sec.
- Protégez le produit de la lumière directe du soleil.
- Conservez le produit hors de portée des enfants, bien fermé et à une température de stockage comprise entre 5 °C et 20 °C (température ambiante).

## Données techniques

Modèle:	CBP18WF.9
Tension nominale:	20 V MAX
Poids:	ca. 1.9 kg
Diamètre de l'éponge de polissage:	254 mm
Niveau de pression sonore:	$L_{PA}$ : 69 dB(A) K: 3 dB(A)
Niveau de puissance sonore:	$L_{WA}$ : 80 dB(A) K: 3 dB(A) $a_n = 1,77 \text{ m/s}^2$ (Poignée)
Vibration main-bras:	$a_n = 2,93 \text{ m/s}^2$ (Manche supplémentaire) K: $1,5 \text{ m/s}^2$
Numéro de l'article:	808354

Valeurs mesurées déterminées selon EN 62841-2-4 et EN 62841-1

## Informations sur la batterie et le chargeur

Utilisez le produit uniquement connecté avec la batterie et le chargeur Activ Energy®, avec les spécifications techniques de Activ Energy® comme suit:

Type de batterie:	Max. 20 V $\text{---}$ / 2.0 Ah / 36 Wh / Li-ion
Modèles:	AEB 20-2.0I / AEB 20-2.0N / XYZ561
Temps de charge:	Max. 20 V $\text{---}$ / 2,0 Ah / 36 Wh = à propos 45 min.
Type de batterie:	Max. 20 V $\text{---}$ (x2) / 2.5 Ah / 90 Wh / Li-ion
Modèles:	AEB 2040-2.5I / AEB 2040-2.5N / XYZ562
Temps de charge:	Max. 20 V $\text{---}$ (x2) / 2,5 Ah / 90 Wh = à propos 95 min.
Type de batterie:	21 V $\text{---}$ / 4 A
Modèles:	AEC20-4.0Ia / AEC 20-4.0Na / XYZ563

Veuillez noter les informations techniques sur la batterie et le chargeur.

# Informations sur le bruit et les vibrations



## **Danger pour la santé!**

Travailler sans protection auditive ou sans vêtements de protection peut nuire à la santé.

- Portez des protections auditives et des vêtements de protection appropriés lorsque vous travaillez.
- Reportez les travaux bruyants à des moments autorisés et adaptés.
- Si nécessaire, respectez les temps de repos et limitez la durée du travail au strict minimum.

La valeur réelle d'émission de vibrations pendant l'utilisation de la machine peut différer de celle spécifiée dans les instructions d'utilisation ou par le fabricant. Cela peut être causé par les facteurs d'influence suivants, qui doivent être pris en compte avant ou pendant l'utilisation:

- Le produit est-il utilisé correctement ?
- Le type de matériau à traiter est-il correct ?
- Le produit est-il en bon état de marche ?
- Les poignées de maintien, les poignées de vibration en option le cas échéant, sont-elles installées et sont-elles bien fixées sur le corps de la machine ?

Une utilisation incorrecte du produit peut provoquer des maladies liées aux vibrations.

## **ATTENTION!**

Selon le type d'application ou les conditions d'utilisation, les mesures de sécurité suivantes doivent être respectées pour protéger l'utilisateur:

- Si vous remarquez une sensation désagréable ou une décoloration de la peau sur vos mains pendant l'utilisation de la machine, arrêtez immédiatement le travail. Prenez des pauses suffisantes. Le fait de ne pas prendre de pauses adéquates peut entraîner le syndrome de vibration main-bras.
- Essayez d'éviter les vibrations autant que possible. Il convient d'évaluer le degré de contrainte en fonction du travail ou de l'activité. L'utilisation de la machine et les arrêts de travail correspondants sont effectués. De cette façon, le degré de contrainte peut être considérablement réduit pendant toute la durée du travail.
- N'utilisez que des accessoires en parfait état.

- Utilisez des gants anti-vibrations lorsque vous employez le produit.
- L'entretien et la maintenance du produit doivent être effectués conformément à ce mode d'emploi.
- Si le produit est utilisé fréquemment, contactez votre revendeur et procurez-vous des accessoires anti-vibration (poignées) si nécessaire.
- Évitez d'utiliser le produit à une température inférieure à 10 °C.
- Établissez un plan de travail permettant de limiter la charge vibratoire.

## Traitement des déchets

### Jeter l'emballage



Jetez l'emballage selon le type. Recyclez le carton et le carton en tant que vieux papiers et feuilles.

### Jeter le produit

(Applicable dans l'Union européenne et dans d'autres pays européens avec des systèmes de collecte séparée des matériaux de valeur)



**Les appareils usagés ne doivent pas être jetés dans les ordures ménagères !**

Si le produit ne peut plus être utilisé, tout consommateur est **légalement tenu de jeter les appareils usagés séparément des ordures ménagères**, par exemple dans un point de collecte de sa commune/de son quartier. Cela permet de garantir que les appareils usagés sont correctement recyclés et que leurs effets négatifs sur l'environnement sont évités. C'est pourquoi les appareils électriques sont marqués du symbole représenté ici.



# Déclaration de conformité CE

Nous,  
Positec Allemagne SARL  
Green Road 10, 50825 Cologne, Allemagne

déclarons par les présentes que notre produit

Description **polisseuse**

Type **CBP18WF.9 (CBP-Désignation de la machine, représentant de la polisseuse)**

Fonction **Polissage**

est conforme aux dispositions des directives suivantes :

**2006/42/EC, 2014/30/EU, 2011/65/EU&(EU)2015/863**

Valeurs conformes aux normes suivantes :

**EN 62841-1: 2015**

**EN 62841-2-4: 2014**

**EN 55014-1:2017+A11:2020,**

**EN 55014-2: 2015**

**EN 62233: 2008**

Personne autorisée à constituer le dossier technique

**Nom: Marcel Filz**

**Adresse: Positec Allemagne SARL**

**Green Road 10, 50825 Cologne, Allemagne**

Date de la déclaration : 2021/04/13

Nom: Mirko Obradovic

Fonction: responsable du développement commercial

## Aller rapidement et facilement au but avec les codes QR

Si vous avez besoin d'informations sur les produits, de pièces de rechange ou d'accessoires, de données sur les garanties fabricant ou sur les unités de service ou si vous souhaitez regarder confortablement des instructions en vidéo – avec nos codes QR, vous parvenez au but en toute facilité.

### Les codes QR, qu'est-ce?

Les codes QR (QR = Quick Response) sont des codes graphiques qui peuvent être lus à l'aide d'un appareil photo du smartphone et qui contiennent par exemple un lien vers un site Internet ou des données de contact.

**Votre avantage:** plus de frappe contraignante d'adresses Internet ou de données de contact!

### Comment faire?

Pour scanner les codes QR, vous avez simplement besoin d'un smartphone, d'un lecteur de codes QR installé ainsi que d'une connexion Internet. Vous trouverez généralement un lecteur de codes QR gratuitement dans l'App Store de votre smartphone.

### Testez dès maintenant

Scannez simplement le code QR suivant avec votre smartphone pour en savoir plus sur votre nouveau produit Hofer.\*

### Votre portail de services Hofer

Toutes les informations mentionnées plus haut sont également disponibles sur Internet via le portail de services Hofer sous [www.hofer-service.ch](http://www.hofer-service.ch).



\*L'exécution du lecteur de codes QR peut entraîner des frais pour la connexion Internet en fonction de votre tarif.

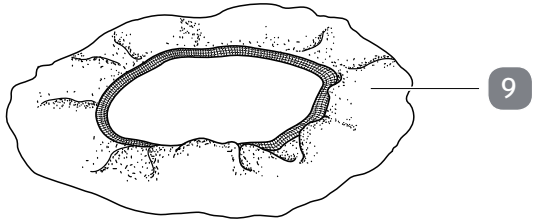
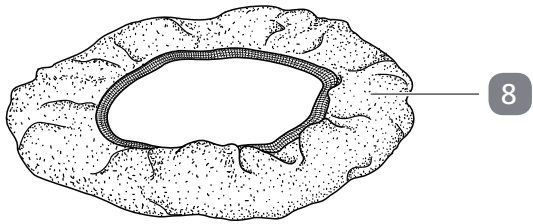
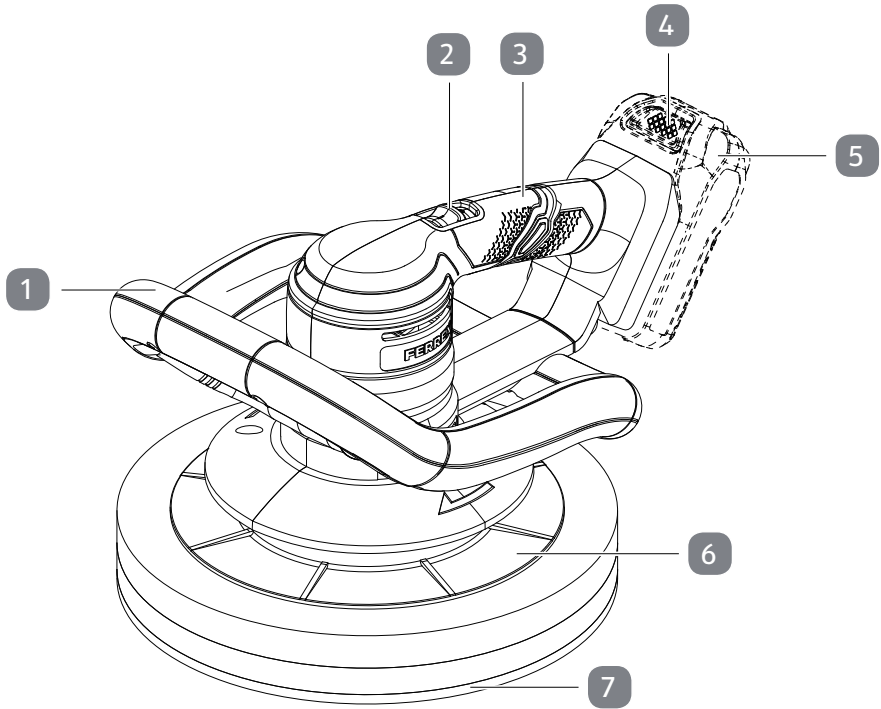

## **Dotazione**

- 1 Impugnatura supplementare
- 2 Interruttore on/off
- 3 Impugnatura
- 4 Pulsante di espulsione della batteria (non contenuta nella fornitura)
- 5 Batteria (non contenuta nella fornitura)
- 6 Disco di lucidatura
- 7 Spugna di lucidatura
- 8 Cuffia di lucidatura di spugna
- 9 Cuffia di lucidatura sintetica

# Sommario

<b>Dotazione.....</b>	<b>60</b>
<b>Informazioni generali.....</b>	<b>62</b>
Leggere e conservare le istruzioni per l'uso.....	62
Utilizzo conforme alla destinazione d'uso.....	62
<b>Spiegazione dei simboli.....</b>	<b>63</b>
<b>Sicurezza.....</b>	<b>64</b>
Descrizione dell'avviso.....	64
Avvertenze di sicurezza generali per gli elettrodomestici.....	64
Istruzioni di sicurezza supplementari.....	69
<b>Descrizione del prodotto.....</b>	<b>71</b>
<b>Messa in funzione iniziale.....</b>	<b>72</b>
Verifica del prodotto e della fornitura.....	72
Pulizia di base.....	72
Inserire e rimuovere la batteria.....	72
<b>Funzionamento.....</b>	<b>74</b>
Accensione e spegnimento del prodotto.....	74
Inserire le cuffie di lucidatura.....	74
Applicare la pasta lucidante.....	75
Lucidare le superfici.....	78
<b>Guasti e soluzioni.....</b>	<b>80</b>
<b>Pulizia e manutenzione.....</b>	<b>80</b>
Pulizia.....	81
Cura e manutenzione.....	81
Conservazione.....	81
<b>Dati tecnici.....</b>	<b>82</b>
<b>Informazioni su rumore e vibrazioni.....</b>	<b>83</b>
<b>Disposizione.....</b>	<b>84</b>
Smaltire la confezione.....	84
Eliminare il prodotto.....	84
<b>Dichiarazione di conformità CE.....</b>	<b>85</b>
<b>Arrivare all'obiettivo in modo veloce e semplice grazie ai codici QR.....</b>	<b>86</b>

## Informazioni generali

### Leggere e conservare le istruzioni per l'uso



Queste istruzioni per l'uso si riferiscono alla lucidatrice con batterie da 20V agli ioni di litio (di seguito denominata solo "prodotto"). Contengono informazioni importanti sulla messa in funzione e sull'utilizzo.

Leggere attentamente le istruzioni per l'uso, specialmente le istruzioni di sicurezza, prima di usare il prodotto. La mancata osservanza di queste istruzioni per l'uso può provocare gravi lesioni o danni al prodotto.

Le istruzioni per l'uso si basano sulle norme e sui regolamenti validi nell'Unione europea. All'estero osservare anche le linee guida e le leggi specifiche del paese.

Conservare le istruzioni per l'uso per un ulteriore utilizzo. Se si passa il prodotto a terzi, assicurarsi di includere anche queste istruzioni per l'uso.

### Utilizzo conforme alla destinazione d'uso

Il prodotto è indicato esclusivamente per la lucidatura di superfici verniciate di utenti privati nel settore degli hobby e del fai da te.

Non deve essere usato per lavorare altri materiali. È destinato esclusivamente all'uso privato e non è adatto all'uso commerciale.

Utilizzare il prodotto solo come descritto in queste istruzioni per l'uso. Qualsiasi altro uso è da considerarsi improprio e può provocare danni materiali o persino lesioni personali. Il prodotto non è un giocattolo per bambini.

Il produttore o il rivenditore non si assume nessuna responsabilità per i danni causati da un uso improprio o scorretto.

## Spiegazione dei simboli

Nelle presenti istruzioni per l'uso, sul prodotto o sull'imballaggio vengono impiegati i seguenti simboli o parole segnale.



Questo simbolo fornisce utili informazioni aggiuntive sul montaggio o sull'utilizzo.



Dichiarazione di conformità (vedi capitolo “Dichiarazione di conformità”): I prodotti identificati con questo simbolo soddisfano tutte le norme comunitarie applicabili nello Spazio economico europeo.



Il simbolo „GS“ sta per „Sicurezza controllata“ (Geprüfte Sicherheit). I prodotti contrassegnati con questo simbolo rispondono ai requisiti della legge tedesca sulla sicurezza dei prodotti (ProdSG).



Leggere le istruzioni per l'uso.



Indossare la protezione per l'udito.



Indossare la maschera per la protezione delle vie respiratorie.



Indossare gli occhiali di protezione.



Disposizione (vedi capitolo “Eliminare il prodotto”):  
I rifiuti elettrici non devono essere smaltiti come rifiuti domestici!

## Sicurezza

### Descrizione dell'avviso

I seguenti simboli e parole chiave vengono utilizzati nel presente documento.



Indica una situazione pericolosa che, se non evitata, può provocare la morte o lesioni gravi.



Indica una situazione pericolosa che, se non evitata, può provocare lesioni da lievi a moderate.



Avviso di possibili danni materiali.

### Avvertenze di sicurezza generali per gli elettroutensili

**⚠ AVVERTIMENTO!** Osservare tutte le avvertenze di sicurezza, le immagini e i dati tecnici forniti con questo elettroutensile. *La mancata osservanza delle istruzioni riportate di seguito può causare scosse elettriche, incendi e/o gravi lesioni.*

**Conservare tutte le avvertenze di sicurezza e le istruzioni per l'uso per utilizzarle in futuro.**

*Il termine "elettrodomestico" utilizzato nelle avvertenze di sicurezza si riferisce agli utensili elettrici alimentati da rete (con cavo di alimentazione) o a batteria (senza cavo di alimentazione).*

### Sicurezza nel luogo di lavoro

- a) **Mantenere l'area di lavoro pulita e ben illuminata.** *Il disordine o la mancanza di illuminazione nelle aree di lavoro possono causare incidenti.*
- b) **Non lavorare con l'elettrodomestico in ambienti potenzialmente esplosivi contenenti liquidi, gas o polveri infiammabili.** *Gli elettrodomestici producono scintille in grado di accendere la polvere o i vapori.*



- c) **Durante l'uso dell'elettrodomestico tenere lontani i bambini e le altre persone.** *In caso di distrazione, è possibile perdere il controllo dell'elettrodomestico.*

## Sicurezza elettrica

- a) **La spina dell'elettrodomestico deve essere inserita nella presa. La spina non deve essere modificata. Non utilizzare adattatori con gli elettrodomestici provvisti di messa a terra.** *L'uso di spine non modificate e di prese appropriate riduce il rischio di scosse elettriche.*
- b) **Evitare il contatto fisico con superfici collegate a terra come tubi, riscaldatori, stufe e frigoriferi.** *Il rischio di scosse elettriche aumenta se il corpo è collegato a terra.*
- c) **Tenere gli elettrodomestici lontani dalla pioggia o dall'umidità.** *La penetrazione dell'acqua in un elettrodomestico aumenta il rischio di scosse elettriche.*
- d) **Non utilizzare impropriamente il cavo di collegamento per trasportare o appendere l'elettrodomestico o per estrarre la spina dalla presa. Tenere il cavo di collegamento lontano da fonti di calore, olio, spigoli vivi o parti in movimento.** *La presenza di cavi di collegamento danneggiati o impigliati aumenta il rischio di scosse elettriche.*
- e) **Se si lavora con un elettrodomestico all'aperto, utilizzare solo prolunghine adatte per l'uso all'esterno.** *L'utilizzo di un cavo di prolunga adatto all'uso all'esterno riduce il rischio di scosse elettriche.*
- f) **Se l'uso dell'elettrodomestico in un ambiente umido è inevitabile, utilizzare un interruttore differenziale.** *L'uso di un interruttore differenziale riduce il rischio di scosse elettriche.*

## Sicurezza di persone

- a) **Prestare attenzione a ciò che si sta facendo e affrontare il lavoro con un elettrodomestico utilizzando il buon senso. Non usare utensili elettrici se si è stanchi o sotto l'effetto di droghe, alcool o farmaci.** *Un momento di incuria nell'uso dell'elettrodomestico può causare gravi lesioni.*
- b) **Indossare sempre dispositivi di protezione personale e occhiali di sicurezza.** *L'uso di dispositivi di protezione individuale, come maschera antipolvere, scarpe di sicurezza antiscivolo, casco di sicurezza o otoprotettori, a seconda del tipo e dell'uso dell'elettrodomestico, riduce il*

*rischio di lesioni.*

- c) **Evitare che l'apparecchio venga messo in funzione involontariamente. Accertarsi che l'elettrotensile sia spento prima di collegarlo all'alimentazione e/o alla batteria, sollevarlo o trasportarlo.** *Se si tiene il dito sull'interruttore quando si trasporta l'elettrotensile o lo si collega all'alimentazione, possono verificarsi incidenti.*
- d) **Prima di accendere l'elettrotensile, rimuovere gli utensili di regolazione o le chiavi.** *Se un utensile o una chiave si trovano in una delle parti rotanti dell'elettrotensile possono verificarsi lesioni.*
- e) **Evitare posture anomali. Disporre di una base sicura e mantenere l'equilibrio in ogni momento.** *Questo permette di controllare meglio l'utensile elettrico in situazioni impreviste.*
- f) **Indossare indumenti adeguati. Non indossare abiti larghi o gioielli. Tenere i capelli e gli indumenti lontano da parti in movimento.** *Indumenti sciolti, gioielli o capelli lunghi possono rimanere impigliati nelle parti in movimento.*
- g) **Se è possibile installare dispositivi di aspirazione e di raccolta della polvere, gli stessi devono essere collegati e utilizzati correttamente.** *L'uso di un sistema di aspirazione può ridurre il rischio di polvere.*
- h) **Non cullarsi in una falsa sicurezza e non ignorare le regole di sicurezza per gli elettrotensili, anche se si ha familiarità con l'apparecchio dopo averlo utilizzato più volte.** *Un'azione disattenta può portare a gravi lesioni in frazioni di secondo.*

## **Uso e manipolazione dell'elettrotensile**

- a) **Non sovraccaricare l'elettrotensile. Utilizzare l'elettrotensile adatto al proprio lavoro.** *Con l'elettrotensile adatto è possibile lavorare meglio e in modo più sicuro nella gamma di potenza specificata.*
- b) **Non utilizzare elettrotensili con l'interruttore difettoso.** *Un elettrotensile che non può più essere acceso o spento è pericoloso e deve essere riparato.*
- c) **Prima di effettuare qualsiasi regolazione, sostituire qualsiasi componente dell'apparecchio o riporre l'elettrotensile, scollegare la spina dalla presa e/o rimuovere la batteria.** *Questa precauzione impedisce l'avviamento involontario dell'elettrotensile.*

- d) **Tenere gli elettroutensili inutilizzati fuori dalla portata dei bambini. Non consentire l'uso dell'elettroutensile a chi non lo conosce o non ha letto queste istruzioni per l'uso.** *Gli elettroutensili sono pericolosi se utilizzati da persone inesperte.*
- e) **Avere cura degli elettroutensili e degli utensili impiegati. Controllare che le parti mobili funzionino correttamente e che non si inceppino, e se sono presenti componenti rotti o danneggiati in modo tale da compromettere il funzionamento dell'elettroutensile. Far riparare le parti danneggiate prima di utilizzare l'elettroutensile.** *Molti incidenti sono causati da una scarsa manutenzione degli elettroutensili.*
- f) **Mantenere gli utensili da taglio affilati e puliti.** *Gli utensili da taglio con taglienti affilati si inceppano meno e sono più facili da manovrare.*
- g) **Utilizzare gli elettroutensili, gli utensili da lavoro ecc. attenendosi alle presenti istruzioni. Tenere conto delle condizioni di lavoro e dell'attività da svolgere.** *L'uso di elettroutensili per applicazioni diverse da quelle previste può portare a situazioni di pericolo.*
- h) **Mantenere le maniglie e le superfici di presa asciutte, pulite e prive di olio e grasso.** *Maniglie e superfici di presa scivolose non consentono un uso e un controllo sicuro dell'elettroutensile in situazioni impreviste.*

## Uso e manipolazione dell'utensile a batterie

- a) **Caricare le batterie solo con i caricabatterie raccomandati dal produttore.** *Un caricabatterie adatto ad un particolare tipo di batteria può provocare un incendio se utilizzato con altre batterie.*
- b) **Utilizzare negli elettroutensili solo le apposite batterie.** *L'uso di altre batterie può causare lesioni e incendi.*
- c) **Tenere la batteria inutilizzata lontano da graffette, monete, chiavi, chiodi, viti o altri piccoli oggetti metallici che potrebbero causare il ponticellamento dei contatti.** *Un cortocircuito tra i contatti della batteria può provocare ustioni o incendi.*
- d) **In caso di utilizzo errato, il liquido può fuoriuscire dalla batteria. Evitare di toccarlo. In caso di contatto accidentale, sciacquare con acqua. Se il liquido viene a contatto con gli occhi, consultare un medico.** *La fuoriuscita del liquido della batteria può causare irritazioni cutanee o ustioni.*
- e) **Non utilizzare batterie danneggiate o modificate.** *Batterie danneggiate*

*o modificate possono comportarsi in modo imprevedibile e causare incendi, esplosioni o lesioni.*

- f) **Non esporre una batteria al fuoco o a temperature eccessive.** *Un incendio o temperature superiori a 130 °C possono causare un'esplosione.*
- g) **Seguire tutte le istruzioni di carica, e non caricare mai la batteria o l'utensile a batteria al di fuori dell'intervallo di temperatura specificato nelle istruzioni per l'uso.** *Una carica eseguita erroneamente o al di fuori dell'intervallo di temperatura consentito può danneggiare irrimediabilmente la batteria e aumentare il pericolo d'incendio.*

## **Manutenzione**

- a) **Far riparare l'elettro utensile solo da personale qualificato e con pezzi di ricambio originali.** *Questo garantisce il mantenimento della sicurezza dell'elettro utensile.*
- b) **Non sottoporre mai a manutenzione le batterie danneggiate.** *La manutenzione delle batterie deve essere eseguita solo dal produttore o da un centro di assistenza autorizzato.*

## Istruzioni di sicurezza supplementari



### **Pericolo di soffocamento!**

Un uso improprio dell'imballaggio può portare al soffocamento.

- Non permettere ai bambini di giocare con la pellicola dell'imballaggio. I bambini possono rimanere intrappolati nella pellicola mentre giocano e soffocare.



### **Pericolo di lesioni!**

Il mancato rispetto delle avvertenze può provocare lesioni.

- Tenere il prodotto fuori dalla portata dei bambini.
- Non lasciare il prodotto incustodito durante il funzionamento.
- Indossare indumenti protettivi adeguati! Proteggersi da particelle volanti e da schegge di corpi estranei indossando protezioni per gli occhi, le orecchie e per la polvere.
- Spegnerne il prodotto al termine del lavoro.
- Non rimuovere mai polvere, trucioli o oggetti estranei mentre il motore è in funzione.
- Spegnerne immediatamente il prodotto se si blocca. Un utensile inceppato può causare un contraccolpo.
- Tenere sempre il prodotto dall'impugnatura durante il funzionamento.
- Il disco di lucidatura ruota molto velocemente. Quando il prodotto è in funzione, fare attenzione a mani e dita. Non toccare il disco di lucidatura.
- Non mettere mai le dita nello spazio tra il disco di lucidatura e l'unità principale durante il funzionamento. Pericolo di lesioni!

**AVVISO!**

**Pericolo di danni!**

L'uso improprio del prodotto può provocare danni al prodotto stesso.

- Posizionare il prodotto su una superficie di lavoro facilmente accessibile, piana, asciutta, resistente al calore e sufficientemente stabile. Non posizionare il prodotto al margine o sul bordo della superficie di lavoro.
- Evitare l'accumulo di calore non posizionando il prodotto direttamente contro una parete, sotto pensili o simili. Il vapore che fuoriesce può danneggiare i mobili.
- Non mettere mai il prodotto su superfici calde o vicino a esse (piani di cottura, ecc.).
- Non avvicinare il cavo di alimentazione a parti calde.
- Non esporre mai il prodotto a temperature elevate (riscaldamento, ecc.) o a particolari condizioni atmosferiche (pioggia, ecc.).
- Non versare mai liquidi nel prodotto.
- Non immergere mai il prodotto in acqua, non usare un pulitore a vapore per pulirlo. Il prodotto potrebbe danneggiarsi.
- Non mettere mai il prodotto in lavastoviglie. La lavastoviglie distruggerebbe il prodotto.
- Non utilizzare il prodotto se i componenti in plastica del prodotto sono incrinati o deformati. Sostituire i componenti danneggiati solo con pezzi di ricambio originali adatti.

## Descrizione del prodotto

Il prodotto viene utilizzato per la lucidatura di superfici verniciate e rivestite, per esempio su automobili o pavimenti.

La spugna di lucidatura **7** sul disco di lucidatura **6** viene coperta da una cuffia **8** / **9** per la lucidatura. Su questa viene applicata la pasta lucidante adatta, dopo di che la superficie da trattare può essere lucidata.

Durante il funzionamento, il prodotto si tiene e si gestisce dalle impugnature **1** / **3**.

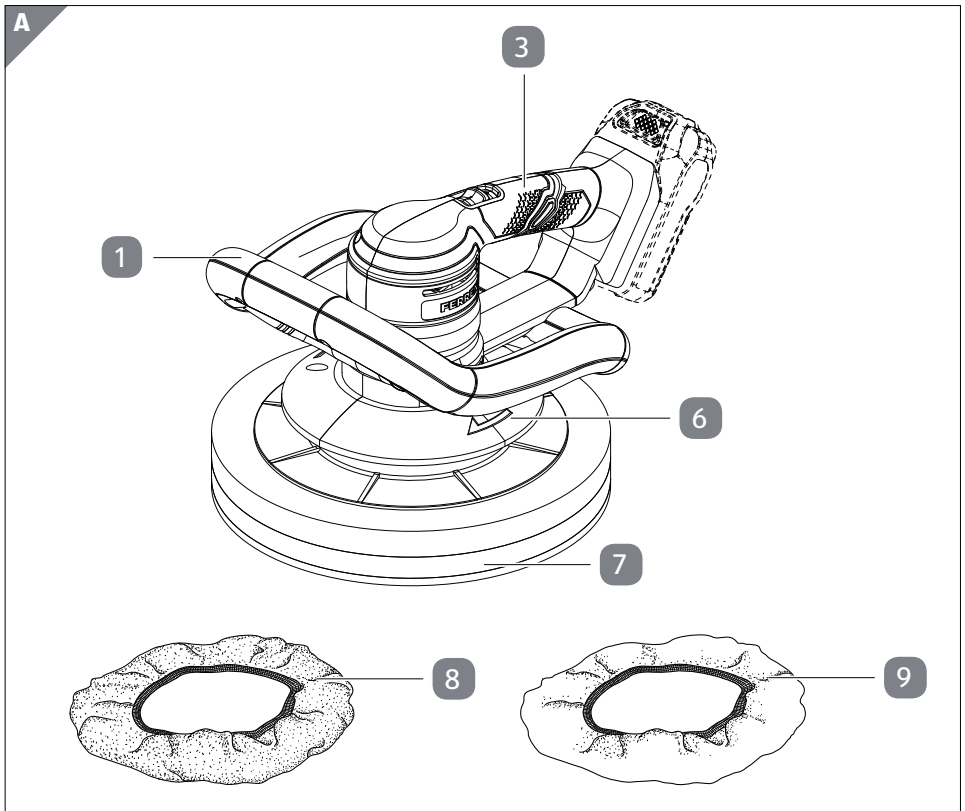

## Messa in funzione iniziale

### Verifica del prodotto e della fornitura

#### AVVISO!

#### Pericolo di danni!

Se si apre la confezione in modo incauto con un coltello affilato o un altro oggetto appuntito, il prodotto può essere danneggiato rapidamente.

- Fare molta attenzione quando si apre la confezione.

1. Estrarre il prodotto dalla confezione.
2. Controllare se la consegna è completa (vedi capitolo “Fornitura”).
3. Controllare se il prodotto o le singole parti sono danneggiate. Se questo è il caso, non usare il prodotto. Contattare il fornitore come descritto sulla scheda di garanzia.

#### Pulizia di base

1. Rimuovere il materiale di imballaggio e tutte le pellicole protettive.
2. Quando si usa il prodotto per la prima volta, pulire tutte le parti del prodotto come descritto nel capitolo “Pulizia e manutenzione”.

## Inserire e rimuovere la batteria



Caricare completamente la batteria prima di inserirla nel prodotto.

La batteria per il prodotto è un sistema di batterie e si deve acquistare a parte. Leggere le istruzioni per l'uso della batteria e del caricabatteria prima di utilizzarli. Caricare la batteria come è descritto nelle istruzioni per l'uso a parte.



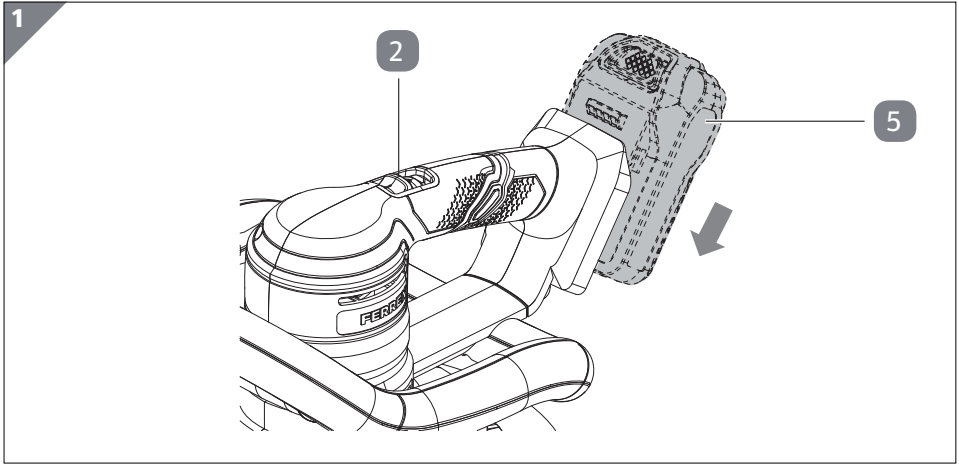

1. Assicurarsi che l'interruttore on/off **2** sia impostato sulla posizione 0.
2. Inserire la batteria **5** nel vano batteria come mostrato, in modo da sentirla scattare in posizione (vedi **Fig. 1**).
3. Per rimuovere la batteria, spegnere prima il prodotto.

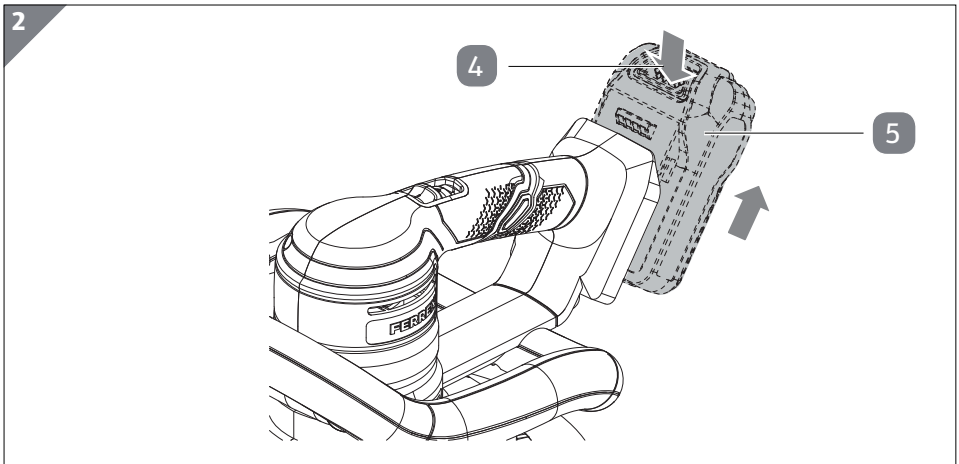

4. Premere il pulsante di espulsione della batteria **4** per sbloccare la batteria (vedi **Fig. 2**).
5. Estrarre la batteria **5** dal vano batteria come mostrato.

## Funzionamento

Prima di utilizzare il prodotto, assicurarsi che sia inserita una batteria **5** carica (vedere il capitolo “Inserimento e rimozione della batteria”).

## Accensione e spegnimento del prodotto

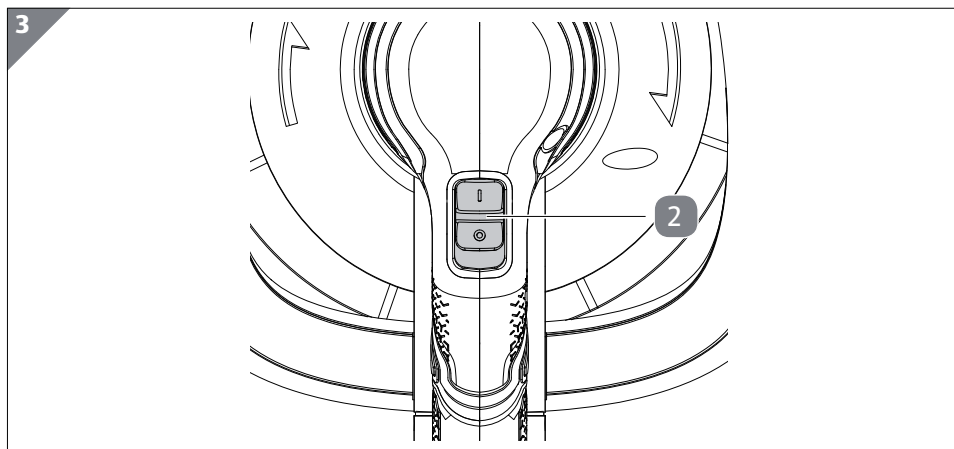

- Mettere l'interruttore on/off **2** in posizione I per accendere il prodotto (vedi **Fig. 3**).
- Per spegnere il prodotto, riportare l'interruttore on/off in posizione 0.

## Inserire le cuffie di lucidatura



Per applicare la pasta lucidante, usare la cuffia di lucidatura di spugna **8**. Per lucidare, utilizzare la cuffia di lucidatura sintetica **9**.

1. Assicurarsi che il prodotto sia spento e che la batteria **5** sia stata rimossa (vedi capitolo “Accensione e spegnimento del prodotto” o “Inserimento e rimozione della batteria”).

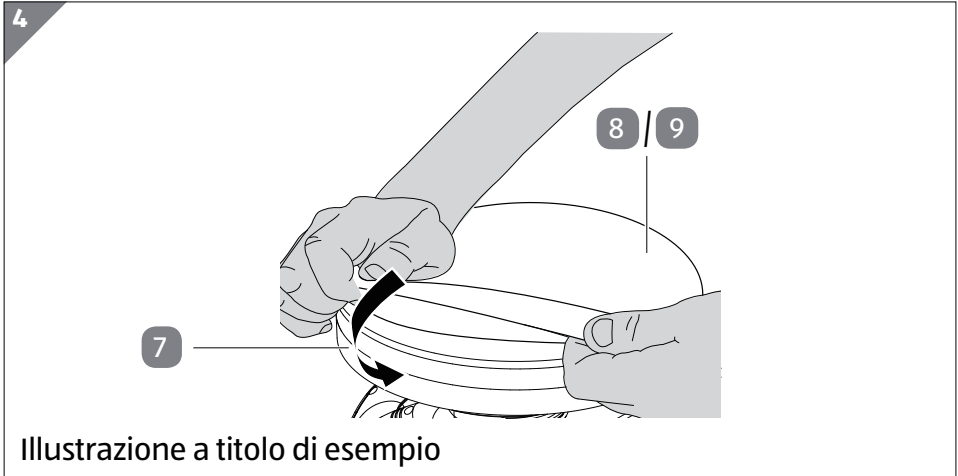

2. Inserire la cuffia di lucidatura desiderata **8** o **9** sulla spugna di lucidatura **7**. Assicurarsi che la cuffia di lucidatura sia centrata e che l'elastico sia saldamente attaccato alla spugna di lucidatura (vedi **Fig. 4**).

## Applicare la pasta lucidante

### AVVISO!

### Pericolo di danni!

Un utilizzo improprio può danneggiare il prodotto o la superficie da trattare.

- Usare solo pasta lucidante di qualità elevata e osservare le istruzioni di lavorazione del produttore riportate sulla confezione.
- Non applicare troppa pasta lucidante, perché questo renderà più difficile rimuovere lo strato di pasta lucidante in seguito.
- Eseguire il lavoro all'ombra e non lucidare mai su una vernice calda.
- Assicurarsi sempre che tutti gli accessori di lucidatura siano privi di contaminazione.
- Rimuovere la polvere e le impurità dalla superficie da trattare prima di applicare il lucido.

- Non esercitare pressione sul prodotto mentre lo si applica alle superfici.
- Inserire la cuffia di lucidatura di spugna **8** sul prodotto (vedi il capitolo “Inserire la cuffia di lucidatura”).

Distribuire la pasta lucidante in modo uniforme su tutta la superficie della cuffia di lucidatura di spugna. Non applicare la pasta lucidante direttamente sulla superficie da trattare.



La capacità di assorbimento della cuffia di lucidatura di spugna diminuisce con l'uso ripetuto. Applicare di conseguenza una quantità minore di pasta lucidante.

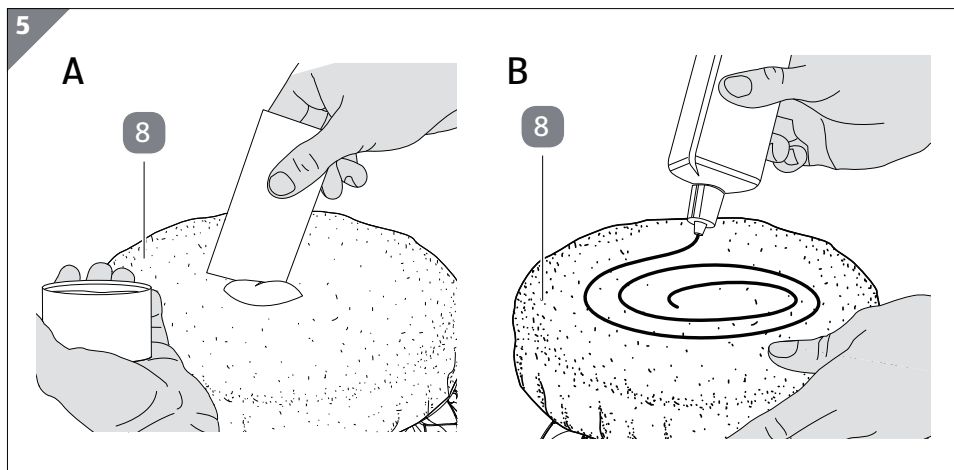

- Applicare la pasta lucidante sulla cuffia di lucidatura di spugna usando un oggetto piatto e smussato (per esempio una spatola di plastica). Stendere la pasta e distribuirla uniformemente sulla cuffia di lucidatura di spugna (vedi **Fig. 5, fase A**).
- Applicare la pasta lucidante liquida, partendo dal centro, facendo gocciolare la pasta lucidante sulla cuffia di lucidatura di spugna con un motivo a spirale (vedi **Fig. 5, fase B**).



Trattare sempre i componenti collegati (es. cofano, tetto) in un'unica fase. Iniziare con le superfici grandi (per es. cofano del motore, coperchio del portabagagli) e trattare successivamente quelle più piccole (per es. porte). Trattare a mano superfici difficili da raggiungere (per es. specchietti retrovisori, maniglie delle porte).

Assicurarsi che lo strato di pasta lucidante applicata non sia troppo spesso. Applicare sempre strati sottili per non rendere la lucidatura più difficile.

1. Pulire in modo accurato la superficie da trattare dallo sporco che aderisce saldamente come insetti, linfa d'albero, formazione di ruggine o catrame. Assicurarsi che la superficie sia asciutta.

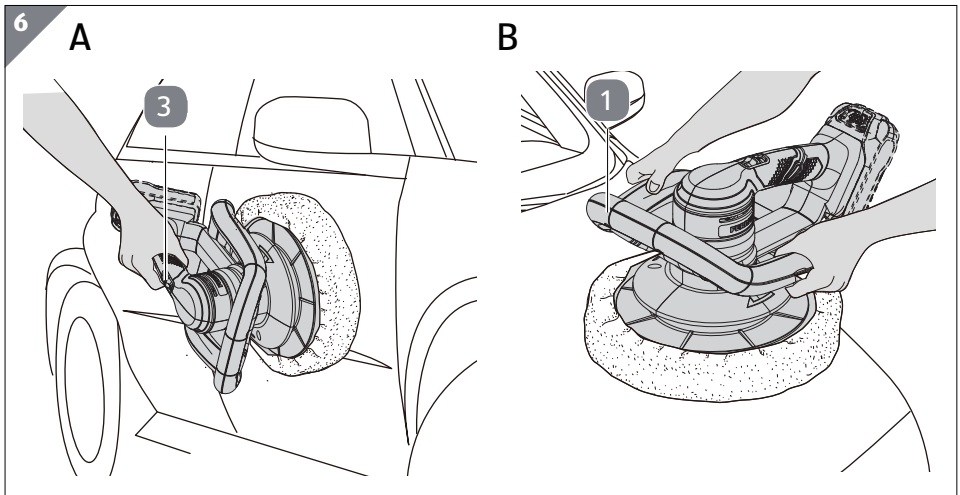

2. A seconda della posizione della superficie da trattare, tenere il prodotto per l'impugnatura **3** (vedi **Fig. 6, fase A**) o con entrambe le mani per l'impugnatura supplementare **1** (vedi **Fig. 6, fase B**).
3. Posizionare il prodotto sulla superficie da trattare e accenderlo (vedi capitolo "Accensione e spegnimento del prodotto").

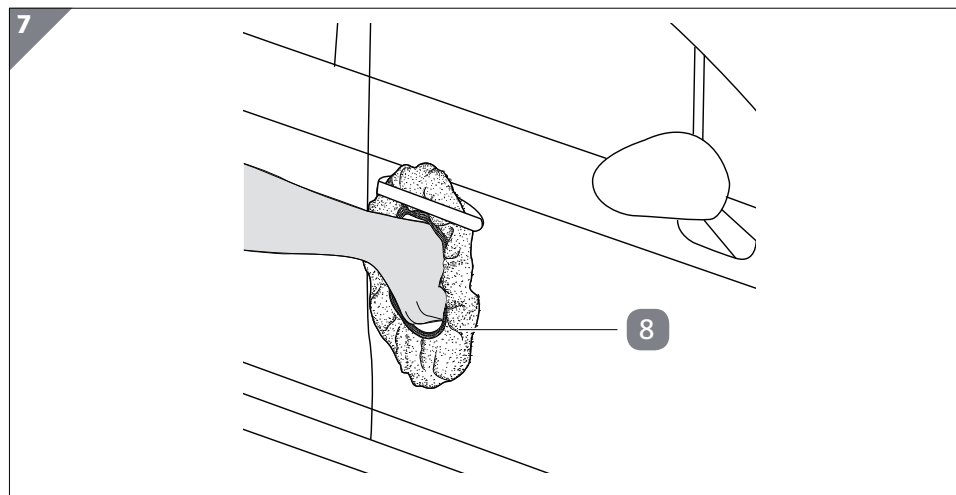

4. Applicare la pasta lucidante in modo uniforme sulle superfici da trattare muovendo il prodotto sulla superficie con movimenti circolari piatti o incrociati. Non applicare una forte pressione sulle superfici. Per le superfici difficili da raggiungere (per es..sotto la maniglia della portiera di un'auto), rimuovere la cuffia di lucidatura di spugna **8** e applicare la pasta lucidante a mano (vedi **Fig. 7**).
5. Dopo aver applicato la pasta lucidante su tutte le superfici, spegnere il prodotto. Attendere che il disco di lucidatura si fermi completamente prima di sollevare il prodotto dalla superficie.

## Lucidare le superfici

La lucidatura rimuove lo strato di pasta lucidante precedentemente applicato.

1. Lasciare asciugare la pasta lucidante applicata fino a che non abbia assunto un colore lattiginoso e torbido.
2. Togliere la cuffia di lucidatura di spugna **8** dal prodotto e mettere la cuffia di lucidatura sintetica **9** (vedi il capitolo "Inserire le cuffie di lucidatura").
3. A seconda della posizione della superficie da trattare, tenere il prodotto per l'impugnatura **3** (vedi **Fig. 6, fase A**) o con entrambe le mani per l'impugnatura supplementare **1** (vedi **Fig. 6, fase B**).
4. Posizionare il prodotto sulla superficie da trattare e accenderlo (vedi capitolo "Accensione e spegnimento del prodotto").

8

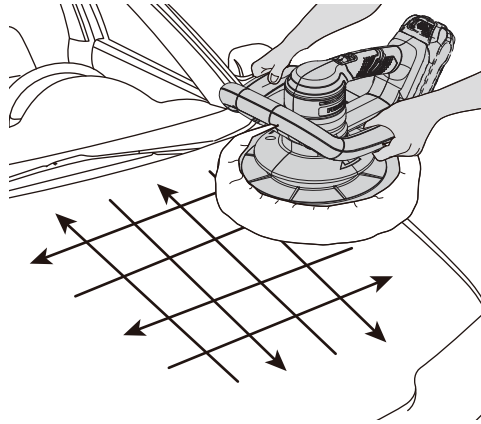

5. Lucidare in modo accurato le superfici da trattare nello stesso ordine in cui si è applicata precedentemente la pasta lucidante, fino a quando lo strato di pasta lucidante è stato completamente rimosso. Muovere il prodotto in cerchio o a croce sulle superfici (vedi **Fig. 8**). Non applicare una forte pressione sulle superfici. Trattare a mano le superfici difficili da raggiungere (per esempio gli specchietti retrovisori, le maniglie delle porte delle automobili) come descritto nel capitolo “Applicare la pasta lucidante”.
6. Rimuovere regolarmente la polvere di lucidatura dalla cuffia di lucidatura sintetica. Per fare questo, interrompere il processo di lucidatura, spegnere il prodotto e rimuovere la cuffia di lucidatura sintetica. Battere bene la cuffia di lucidatura sintetica per rimuovere la polvere di lucidatura. Poi rimetterla sul prodotto (vedi capitolo “Inserire le cuffie di lucidatura”) e continuare il processo di lucidatura.
7. A seconda delle condizioni della superficie da trattare, eseguire un ulteriore ciclo di lucidatura, se necessario, ripetendo i passaggi precedenti.
8. Rimuovere la pasta lucidante in eccesso con un panno in microfibra.

## Guasti e soluzioni

Problema	Possibili cause	Soluzione
Il prodotto non funziona.	Il prodotto non è stato acceso.	Accendere il prodotto con l'interruttore on/off <b>2</b> (vedi capitolo "Accensione e spegnimento del prodotto").
	La batteria <b>5</b> non è inserita.	Inserire la batteria (vedi capitolo "Inserire e rimuovere la batteria").
	La batteria non è sufficientemente carica.	Caricare completamente la batteria.
	Il prodotto ha un difetto tecnico.	Rivolgersi al Servizio Clienti.

## Pulizia e manutenzione

### AVVISO!

### Pericolo di corto circuito!

L'acqua o altri liquidi che entrano nell'alloggiamento possono causare un corto circuito.

- Non immergere mai il prodotto in acqua o altri liquidi.
- Assicurarsi che non entri acqua o altri liquidi nell'alloggiamento.

### AVVISO!

### Pericolo di danni!

L'uso improprio del prodotto può provocare danni al prodotto stesso.

- Non usare detergenti aggressivi, spazzole con setole di metallo o nylon oppure oggetti per pulire affilati o metallici come coltelli, spatole dure e simili. Questi possono danneggiare le



superfici.

- Non mettere mai il prodotto in lavastoviglie. La lavastoviglie distruggerebbe il prodotto.

## **Pulizia**

- Prima della pulizia rimuovere sempre la batteria **5**.
- Pulire il prodotto con un panno asciutto dopo ogni utilizzo.
- Per lo sporco più ostinato, usate un panno morbido e leggermente umido e, se necessario, un detergente delicato. Lasciare asciugare completamente tutte le parti.
- Pulire la cuffia di lucidatura di spugna **8** e la cuffia di lucidatura sintetica **9** dopo ogni uso per evitare che pasta lucidante si asciughi. Immediatamente dopo l'uso, mettere le cuffie in un secchio di acqua calda e lavarle in modo accurato. Poi lasciarli asciugare completamente.

## **Cura e manutenzione**

- Sostituire regolarmente la cuffia di lucidatura di spugna **8** e la cuffia di lucidatura sintetica **9** con cuffie nuove.
- Controllare regolarmente le fessure di ventilazione e assicurarsi che siano libere e pulite.

## **Conservazione**

Tutte le parti devono essere completamente asciutte prima di riporle.

- Conservare sempre il prodotto in un luogo asciutto.
- Proteggere il prodotto dalla luce diretta del sole.
- Conservare il prodotto fuori dalla portata dei bambini, ben chiuso e a una temperatura di conservazione compresa tra 5 °C e 20 °C (temperatura ambiente).

## Dati tecnici

Modello:	CBP18WF.9
Tensione nominale:	20 V MAX
Peso:	ca. 1.9 kg
Diametro spugna di lucidatura	254 mm
Livello di pressione acustica:	$L_{PA}$ : 69 dB(A) K: 3 dB(A)
Livello di potenza sonora:	$L_{WA}$ : 80 dB(A) K: 3 dB(A) $a_h = 1,77 \text{ m/s}^2$ (Impugnatura)
Vibrazione mano-braccio:	$a_h = 2,93 \text{ m/s}^2$ (Impugnatura supplementare) K: 1,5 $\text{m/s}^2$
Codice articolo:	808354

Valori misurati determinati secondo EN 62841-2-4 e EN 62841-1

## Informazioni sulla batteria e sul caricabatteria

Utilizzare il prodotto soltanto insieme a batterie e caricabatteria Activ Energy® conformi alle specifiche tecniche seguenti: adatti ad Activ Energy®

Batterie di tipo:	Max. 20 V === / 2.0 Ah / 36 Wh / a ionin
Modelli:	AEB 20-2.0I / AEB 20-2.0N / XYZ561
Tempo di ricarica:	Max. 20 V === / 2,0 Ah / 36 Wh = circa 45 min.
Batterie di tipo:	Max. 20 V === (x2) / 2.5 Ah / 90 Wh / a ionin
Modelli:	AEB 2040-2.5I / AEB 2040-2.5N / XYZ562
Tempo di ricarica:	Max. 20 V === (x2) / 2,5 Ah / 90 Wh = circa 95 min.
Caricabatteria di tipo:	21 V === / 4 A
Modelli:	AEC20-4.0Ia / AEC 20-4.0Na / XYZ563

Prestare attenzione alle informazioni tecniche sulla batteria e sul caricabatteria.

## Informazioni su rumore e vibrazioni



### Pericolo per la salute!

Lavorare senza protezione per l'udito o indumenti protettivi può causare danni alla salute.

- Indossare protezioni per l'udito e indumenti protettivi appropriati quando si lavora.
- Programmare il lavoro rumoroso nei tempi approvati e designati.
- Se necessario, osservare i periodi di riposo e limitare il tempo di lavoro al minimo.

Il valore effettivo dell'emissione di vibrazioni durante l'uso della macchina può differire dal valore specificato nelle istruzioni per l'uso o dal produttore. Ciò può essere causato dai seguenti fattori, che devono essere presi in considerazione prima o durante l'uso:

- Il prodotto è usato correttamente?
- Il tipo di materiale da trattare è corretto?
- Il prodotto è in buone condizioni?
- Le impugnature, o le impugnature supplementari per vibrazione sono montate e fissate saldamente al corpo della macchina?

L'uso improprio del prodotto può causare malattie legate alle vibrazioni.

### ATTENZIONE!

Per proteggere l'utente devono essere osservate le seguenti misure di sicurezza, a seconda del tipo di applicazione o delle condizioni di utilizzo:

- Se si nota una sensazione sgradevole o uno scolorimento della pelle sulle mani mentre si usa la macchina, interrompere immediatamente il lavoro. Fare sufficienti pause dal lavoro. La mancanza di pause adeguate dal lavoro può provocare la sindrome da vibrazioni mano-braccio.
- Cercare di evitare il più possibile le vibrazioni. Dovrebbe essere fatta una stima del grado di stress a seconda del lavoro o dell'uso della macchina e si dovrebbero fare pause di lavoro appropriate. In questo modo, il grado di stress può essere significativamente ridotto durante l'intero periodo di lavoro.

- Utilizzare solo accessori che sono in perfette condizioni.
- Usare guanti antivibrazioni quando si usa il prodotto.
- Procedere con la cura e la manutenzione del prodotto secondo queste istruzioni per l'uso.
- Se il prodotto viene usato frequentemente, contattare il rivenditore e procurarsi accessori anti-vibrazione (impugnature) se necessario.
- Evitare di usare il prodotto a una temperatura inferiore a 10 °C.
- Fare un piano di lavoro che permetta di limitare il carico di vibrazioni.

## Disposizione

### Smaltire la confezione



Smaltire l'imballaggio in base al proprio tipo. Riciclare il cartone e il cartone come cartaccia e fogli di scarto.

### Eliminare il prodotto

(Applicabile nell'Unione Europea e in altri paesi europei con sistemi per la raccolta differenziata di materiali preziosi)



#### **I rifiuti elettrici non devono essere smaltiti come rifiuti domestici!**

Se non è più possibile utilizzare il prodotto, il consumatore è **obbligato per legge a smaltire i rifiuti elettrici separatamente dai rifiuti domestici**, ad es. consegnandoli ad un centro di raccolta del proprio comune/quartiere. Così facendo, si garantisce che i rifiuti elettrici vengano recuperati correttamente, evitando effetti negativi sull'ambiente. Per questo gli apparecchi elettrici sono contrassegnati con il simbolo raffigurato qui accanto.

## Dichiarazione di conformità CE

Con la presente,  
Positec Germania GmbH  
Green Road 10, 50825 Colonia, Germania

dichiara che il suo prodotto

Descrizione **LUCIDATRICE**

modello **CBP18WF.9 (CBP-denominazione della macchina, rappresentante della lucidatrice)**

Funzione **lucidatura**

è conforme alle disposizioni delle seguenti Direttive:  
**2006/42/EC, 2014/30/EU, 2011/65/EU&(EU)2015/863**

Valori ai sensi di:

**EN 62841-1: 2015**

**EN 62841-2-4: 2014**

**EN 55014-1:2017+A11:2020,**

**EN 55014-2: 2015**

**EN 62233: 2008**

La persona autorizzata a compilare il fascicolo tecnico è

**Nome: Marcel Filz**

**Azienda: Positec Germany GmbH**

**Indirizzo: Grüner Weg 10, 50825 Colonia, Germania**

Data della dichiarazione: 2021/04/13

Nome: Mirko Obradovic

Qualifica: Business Development Manager

## Arrivare all'obiettivo in modo veloce e semplice grazie ai codici QR

Non importa se siete alla ricerca di **informazioni relative a rodotti, pezzi di ricambio o accessori**, se cercate **garanzie dei produttori o centri di assistenza** o se desiderate vedere comodamente un **video tutorial** - grazie ai nostri codici QR riuscirete ad arrivare in modo semplicissimo al vostro obiettivo.

### Cosa sono i codici QR?

I codici QR (QR = Quick Response) sono codici grafici acquisibili mediante la fotocamera di uno smartphone e che contengono per esempio un link ad un sito internet o dati di contatto.

**Il vostro vantaggio:** non si necessita più di dover digitare faticosamente indirizzi internet o dati di contatto!

### Ecco come si fa

Per poter acquisire il codice QR si necessita semplicemente di uno smartphone, aver installato un software che legga i codici QR e di un collegamento internet. Software che leggono i codici QR sono disponibili nello App Store del vostro smartphone e in genere sono gratuiti.

### Provate ora

Basta acquisire con il vostro smartphone il seguente codice QR per ottenere ulteriori informazioni relative al vostro prodotto Hofer.\*

### Il portale di assistenza Hofer

Tutte le suddette informazioni sono disponibili anche in internet nel portale di assistenza Hofer all'indirizzo [www.hofer-service.ch](http://www.hofer-service.ch).



\*Eseguito la lettura di codici QR potrebbero generarsi costi a seconda della tariffa del vostro operatore mobile per il collegamento ad internet.





**VERTRIEBEN DURCH: | COMMERCIALISÉ PAR: |  
COMMERCIALIZZATO DA:**

POSITEC GERMANY GMBH  
GRÜNER WEG 10  
50825 KÖLN  
GERMANY

**KUNDENDIENST • SERVICE APRÈS-VENTE  
ASSISTENZA POST-VENDITA**

808354

Bitte wenden Sie sich an Ihre **ALDI SUISSE Filiale**.  
Veuillez vous adresser à votre **filiale ALDI SUISSE**.  
La preghiamo di rivolgersi alla sua **filiale ALDI (SUISSE)**.

MODELL / MODÈLE / MODELLO:  
CBP18WF.9

09/2021

**3**

**JAHRE GARANTIE  
YEAR WARRANTY  
ANNI DI GARANZIA**