



# Montageanleitung Mode d'emploi Istruzioni per l'uso



## Feuerkorb

Panier braséro | Braciere



Deutsch..... 03  
Français..... 25  
Italiano ..... 47



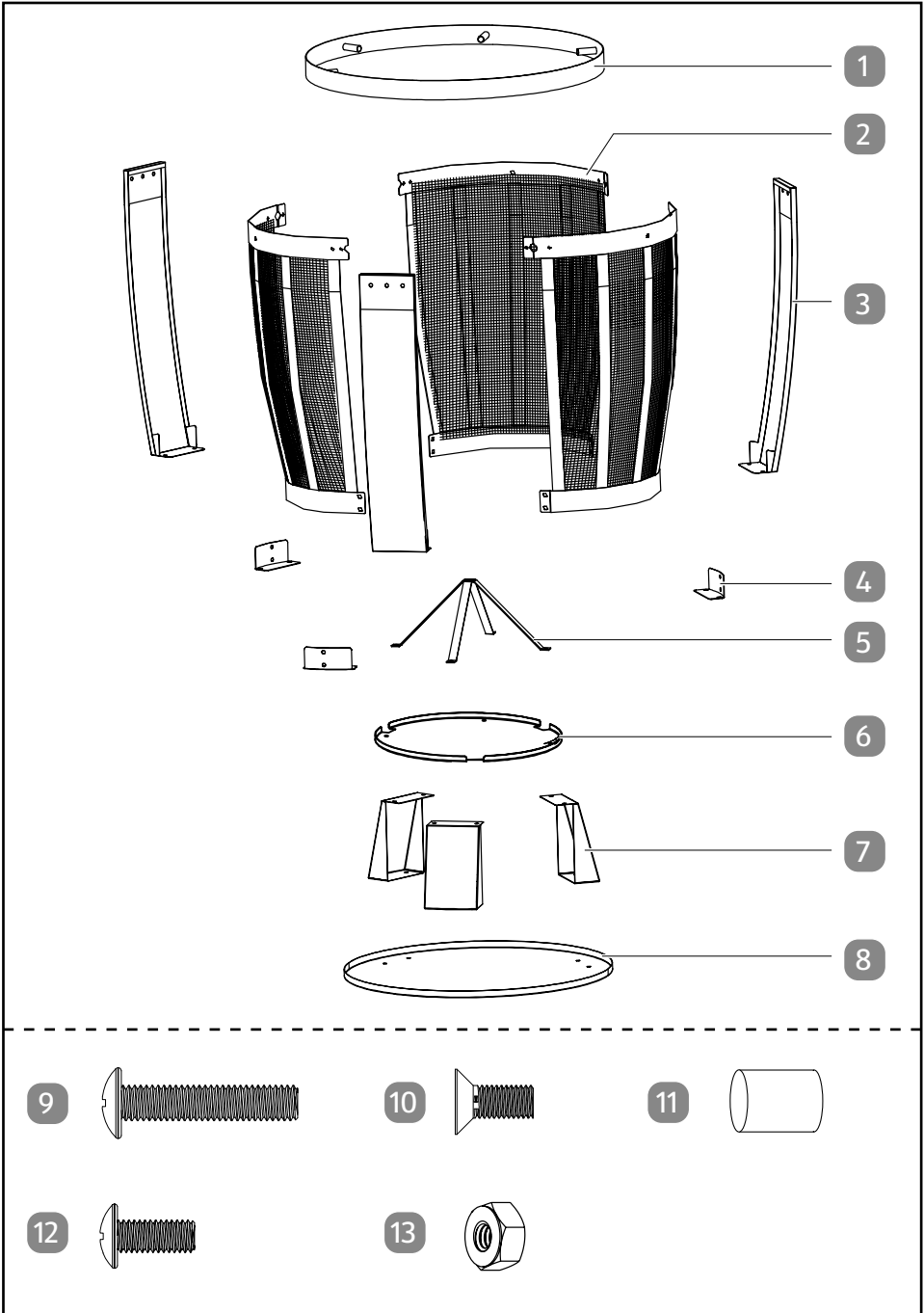

## Lieferumfang

- 1 Tragering
- 2 Korpuselement, 3×
- 3 Blende, 3×
- 4 Winkel, 3×
- 5 Holzaufsteller, 2×
- 6 Feuerraumboden
- 7 Gestellfuß, 3×
- 8 Bodenplatte

## Mitgelieferte Verbindungselemente

- 9 Schraube M5 × 20 mm, 6×
- 10 Schraube M5 × 12 mm, 6×
- 11 Abstand  $\varnothing$  9,5 × 12 mm, 6×
- 12 Schraube M5 × 10 mm, 23×
- 13 Mutter M5, 32×

## Benötigte, nicht mitgelieferte Werkzeuge

- 14 Schraubenschlüssel



- 15 Kreuzschlitz-Schraubendreher



# Inhaltsverzeichnis

<b>Lieferumfang</b> .....	<b>3</b>
Mitgelieferte Verbindungselemente .....	3
Benötigte, nicht mitgelieferte Werkzeuge.....	3
<b>Allgemeines</b> .....	<b>5</b>
Montageanleitung lesen und aufbewahren.....	5
Bestimmungsgemäßer Gebrauch .....	5
<b>Zeichenerklärung</b> .....	<b>5</b>
<b>Sicherheit</b> .....	<b>6</b>
Hinweiserklärung.....	6
Sicherheitshinweise .....	6
<b>Produktbeschreibung</b> .....	<b>11</b>
<b>Montage</b> .....	<b>11</b>
Produkt und Lieferumfang prüfen .....	11
Montageschritte.....	12
<b>Verwendung</b> .....	<b>19</b>
Produkt aufstellen .....	20
Produkt verwenden .....	20
<b>Reinigung und Wartung</b> .....	<b>21</b>
Reinigung.....	21
Wartung und Pflege .....	22
Aufbewahrung.....	22
<b>Technische Daten</b> .....	<b>22</b>
<b>Entsorgung</b> .....	<b>22</b>
Verpackung entsorgen.....	22
Produkt entsorgen .....	22

# Allgemeines

## Montageanleitung lesen und aufbewahren



Diese Montageanleitung gehört zu diesem Feuerkorb (im Folgenden nur „Produkt“ genannt). Sie enthält wichtige Informationen zur Montage und Verwendung.

Lesen Sie die Montageanleitung, insbesondere die Sicherheitshinweise, sorgfältig durch, bevor Sie das Produkt montieren und einsetzen. Die Nichtbeachtung dieser Montageanleitung kann zu schweren Verletzungen oder zu Schäden am Produkt führen.

Die Montageanleitung basiert auf den in der Europäischen Union gültigen Normen und Regeln. Beachten Sie im Ausland auch landesspezifische Richtlinien und Gesetze. Bewahren Sie die Montageanleitung für die weitere Nutzung auf. Wenn Sie das Produkt an Dritte weitergeben, geben Sie unbedingt diese Montageanleitung mit.

## Bestimmungsgemäßer Gebrauch

Das Produkt ist ausschließlich zum Abbrennen von Brennholz konzipiert. Es ist ausschließlich für den Privatgebrauch bestimmt und nicht für den gewerblichen Bereich geeignet.

Verwenden Sie das Produkt nur wie in dieser Montageanleitung beschrieben. Jede andere Verwendung gilt als nicht bestimmungsgemäß und kann zu Sachschäden oder sogar zu Personenschäden führen. Das Produkt ist kein Kinderspielzeug.

Der Hersteller oder Händler übernimmt keine Haftung für Schäden, die durch nicht bestimmungsgemäßen oder falschen Gebrauch entstanden sind.

## Zeichenerklärung

Die folgenden Symbole werden in dieser Montageanleitung, auf dem Produkt oder auf der Verpackung verwendet.



Dieses Symbol gibt Ihnen nützliche Zusatzinformationen zur Montage oder zur Verwendung.

# Sicherheit

## Hinweiserklärung

Die folgenden Symbole und Signalworte werden in dieser Montageanleitung verwendet.



Dieses Signalsymbol/-wort bezeichnet eine Gefährdung mit einem hohen Risikograd, die, wenn sie nicht vermieden wird, den Tod oder eine schwere Verletzung zur Folge hat.



Dieses Signalsymbol/-wort bezeichnet eine Gefährdung mit einem mittleren Risikograd, die, wenn sie nicht vermieden wird, den Tod oder eine schwere Verletzung zur Folge haben kann.



Dieses Signalsymbol/-wort bezeichnet eine Gefährdung mit einem niedrigen Risikograd, die, wenn sie nicht vermieden wird, eine geringfügige oder mäßige Verletzung zur Folge haben kann.



Dieses Signalwort warnt vor möglichen Sachschäden.

## Sicherheitshinweise



### **Vergiftungsgefahr durch Kohlenmonoxid!**

Gefahr einer Kohlenmonoxid-Vergiftung. Produkt nicht in geschlossenen Räumen, sondern nur im Freien betreiben.

- Betreiben Sie das Produkt nicht in geschlossenen und/oder bewohnbaren Räumen, z. B. Gebäuden, Zelten, Wohnwagen, Wohnmobilen, Booten. Es besteht Lebensgefahr durch Kohlenmonoxid-Vergiftung.



## **Brandgefahr!**

Unsachgemäßer Umgang mit dem Produkt kann zu Bränden führen.

- Halten Sie grundsätzlich einen Feuerlöscher und einen Erste-Hilfe-Kasten bereit, um im Falle eines Unfalls oder Feuers vorbereitet zu sein.
- Stellen Sie das Produkt nicht auf einen Tisch. Das Produkt ist keine Tischfeuerstelle.
- Verwenden Sie das Produkt nicht bei starkem Wind.
- Stellen Sie das Produkt auf eine ebene, waagerechte, sichere, hitzeunempfindliche und saubere Oberfläche. Der Boden des Produkts wird heiß, daher muss es auf einer geeigneten Oberfläche stehen.
- Der Mindestabstand zu brennbaren Stoffen und umgebenden Flächen muss mindestens 3 m betragen.
- Befüllen Sie das Produkt nicht über den oberen Rand hinaus mit Brennholz.
- Das Produkt wird sehr heiß und darf während der Verwendung nicht bewegt werden.
- Zünden Sie Brennstoff nur im windgeschützten Bereich an.
- Entsorgen Sie die Asche erst, wenn der Brennstoff vollständig ausgebrannt und abgekühlt ist. Niemals heiße Asche entsorgen.
- Nicht in geschlossenen Räumen nutzen.
- Verwenden Sie das Produkt nur in senkrechter Position.
- Das Produkt darf nur auf feuerfestem, ebenem Untergrund und an einem windgeschützten Platz aufgestellt werden. Achten Sie auf Funkenflug.



### **Verbrennungs- und Unfallgefahr!**

Das Produkt darf nicht von Kindern und Personen mit mangelnder Erfahrung und/oder Wissen benutzt werden.

- Kinder und Haustiere fernhalten.
- Warnen Sie Kinder vor der Gefahr des Feuers und der Hitze bei brennenden Objekten.
- Weisen Sie den oben genannten Personenkreis auf die Gefahren hin, die durch den Gebrauch des Produkts entstehen können.
- Lassen Sie das Produkt während der Verwendung nicht unbeaufsichtigt.
- Lassen Sie Kinder nicht mit der Verpackungsfolie spielen. Kinder können sich beim Spielen darin verfangen und ersticken.
- Achten Sie darauf, dass Kinder keine kleinen Montageteile in den Mund nehmen. Kinder können sie verschlucken und daran ersticken.



### **Verbrennungsgefahr!**

Das Produkt und der sich darin befindliche Brennstoff werden während des Gebrauchs sehr heiß, sodass jeder Kontakt damit zu schwersten Verbrennungen führen kann.

- Lassen Sie Kinder und Tiere nicht unbeaufsichtigt während der Verwendung des Produkts.
- Tragen Sie keine Kleidung mit weiten Ärmeln.
- Tragen Sie beim Befeuern des Produkts Grillhandschuhe oder benutzen Sie eine Zange.
- Verwenden Sie keine Holzscheite, die länger sind als 30 cm.
- Verwenden Sie nicht mehr als 3 kg Brennholz für eine Befüllung des Produkts.



- Lassen Sie das Produkt vor dem Reinigen bzw. Wegstellen vollständig abkühlen.
- Verwenden Sie das Produkt nur mit der montierten Bodenplatte und dem Feuerraumboden, da das Produkt sehr hohe Hitze entwickelt.
- Auf keinen Fall die Bodenplatte oder den Feuerraumboden als Ablagefläche benutzen.



### **Verpuffungsgefahr!**

Entzündliche Flüssigkeiten, die in die Glut gegossen werden, bilden Stichflammen oder Verpuffungen.

- Zum Anzünden oder Wiederanzünden keinen Spiritus oder Benzin verwenden! Nur Anzündhilfen entsprechend EN 1860-3 verwenden!
- Geben Sie keine mit Zündflüssigkeit getränkten Kohlestücke auf die Glut.
- Verwenden Sie keine anderen Brennstoffe außer unbehandeltem Holz.
- In dem Produkt darf nur ofenfertiges, naturbelassenes Nadel- oder Laubholz (keine Presslinge von diesen Hölzern) verbrannt werden.
- Das Produkt darf nicht als Abfallverbrennungsanlage verwendet werden und es dürfen keine ungeeigneten und nicht empfohlenen Brennstoffe verwendet werden. Darüber hinaus dürfen keine flüssigen Brennstoffe verwendet werden.
- Verwenden Sie niemals Wasser zum Löschen des Holzes.



## **Verletzungsgefahr!**

An dem Produkt und an den Einzelteilen befinden sich scharfe Kanten, an denen Sie sich schneiden können.

- Gehen Sie mit den Einzelteilen des Produkts vorsichtig um, damit Unfälle bzw. Verletzungen während des Aufbaus und des Gebrauchs vermieden werden. Tragen Sie ggf. Schutzhandschuhe (gegen thermische Risiken), die der DIN EN 407 (Kategorie II) entsprechen.
- Stellen Sie das Produkt nicht in der Nähe von Eingängen oder viel begangenen Zonen auf.
- Seien Sie stets aufmerksam und achten Sie immer darauf, was Sie tun. Benutzen Sie das Produkt nicht, wenn Sie unkonzentriert oder müde sind bzw. unter dem Einfluss von Drogen, Alkohol oder Medikamenten stehen. Bereits ein Moment der Unachtsamkeit beim Gebrauch des Produkts kann zu ernsthaften Verletzungen führen.
- Benutzen Sie das Produkt nicht als Grillgerät.
- Das Produkt muss als offenes Feuer ständig beobachtet und darf niemals unbeaufsichtigt gelassen werden.

## **HINWEIS!**

## **Beschädigungsgefahr!**

Unsachgemäßer Umgang mit dem Produkt kann zu Beschädigungen führen.

- Verwenden Sie ausschließlich das Zubehör, das vom Hersteller empfohlen wird bzw. zum Lieferumfang gehört. Verwenden Sie keine Zubehöerteile eines anderen Herstellers.
- Nehmen Sie keine Veränderungen am Produkt vor. Lassen Sie Reparaturen nur von einer Fachwerkstatt durchführen, um Gefährdungen zu vermeiden, und beachten Sie die Garantiebedingungen.

- Prüfen Sie die Festigkeit der Verschraubungen vor jedem Gebrauch. Ziehen Sie ggf. alle Schrauben noch einmal nach, um einen festen Stand zu gewährleisten.
- Prüfen Sie vor jedem Gebrauch, ob das Produkt verformt oder defekt ist.

## Produktbeschreibung

Das Produkt ist ausschließlich zum Abbrennen von Brennholz konzipiert.

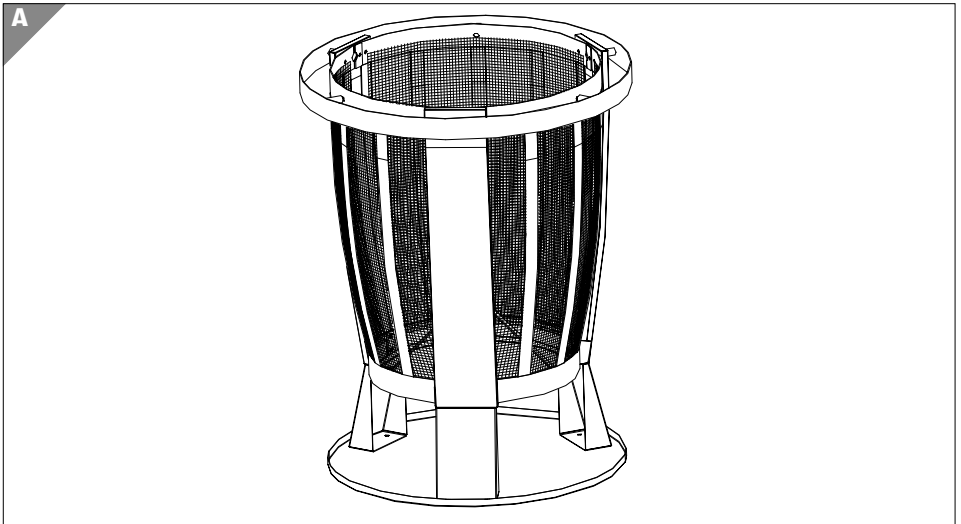

## Montage

### Produkt und Lieferumfang prüfen

#### **HINWEIS!**

#### **Beschädigungsgefahr!**

Wenn Sie die Verpackung unvorsichtig mit einem scharfen Messer oder anderen spitzen Gegenständen öffnen, kann das Produkt schnell beschädigt werden.

- Gehen Sie beim Öffnen sehr vorsichtig vor.

1. Nehmen Sie die Einzelteile des Produkts aus der Verpackung.
2. Prüfen Sie, ob die Lieferung vollständig ist (siehe Kapitel „Lieferumfang“).
3. Kontrollieren Sie, ob die Einzelteile des Produkts Schäden aufweisen. Ist dies der Fall, montieren und benutzen Sie das Produkt nicht. Wenden Sie sich wie auf der Garantiekarte beschrieben an den Garantiegeber.

## HINWEIS!

### Beschädigungsgefahr!

Unsachgemäßer Umgang mit dem Produkt kann zu Beschädigungen des Produkts oder zu Sachschäden führen.

- Lesen Sie sich die Montageanweisungen zunächst vollständig durch.
- Entfernen Sie alle Verpackungsmaterialien und Schutzfolien von den Einzelteilen.
- Legen Sie die Einzelteile und das benötigte Werkzeug in Griffnähe auf eine weiche Unterlage wie z. B. eine Decke.
- Nehmen Sie sich ausreichend Zeit für die Montage.
- Schaffen Sie eine ebene Arbeitsfläche von zwei bis drei Quadratmetern.

### Montageschritte

Montieren Sie das Produkt mithilfe der folgenden Anweisungen und grafischen Darstellungen.



- Ziehen Sie erst nach Beendigung der Montage alle Schraubverbindungen fest an. Ansonsten kann es zu unerwünschten Spannungen kommen.
- Für die Montageschritte benötigen Sie einen Schraubenschlüssel **14** und einen Kreuzschlitz-Schraubendreher **15**.

<b>1</b>	<b>Korpuselemente montieren</b> .....	<b>13</b>
<b>2</b>	<b>Blenden montieren</b> .....	<b>14</b>
<b>3</b>	<b>Gestellfüße montieren</b> .....	<b>15</b>
<b>4</b>	<b>Bodenplatte montieren</b> .....	<b>16</b>
<b>5</b>	<b>Feuerraumboden montieren</b> .....	<b>17</b>
<b>6</b>	<b>Tragering montieren</b> .....	<b>18</b>

# 1 Korpuselemente montieren

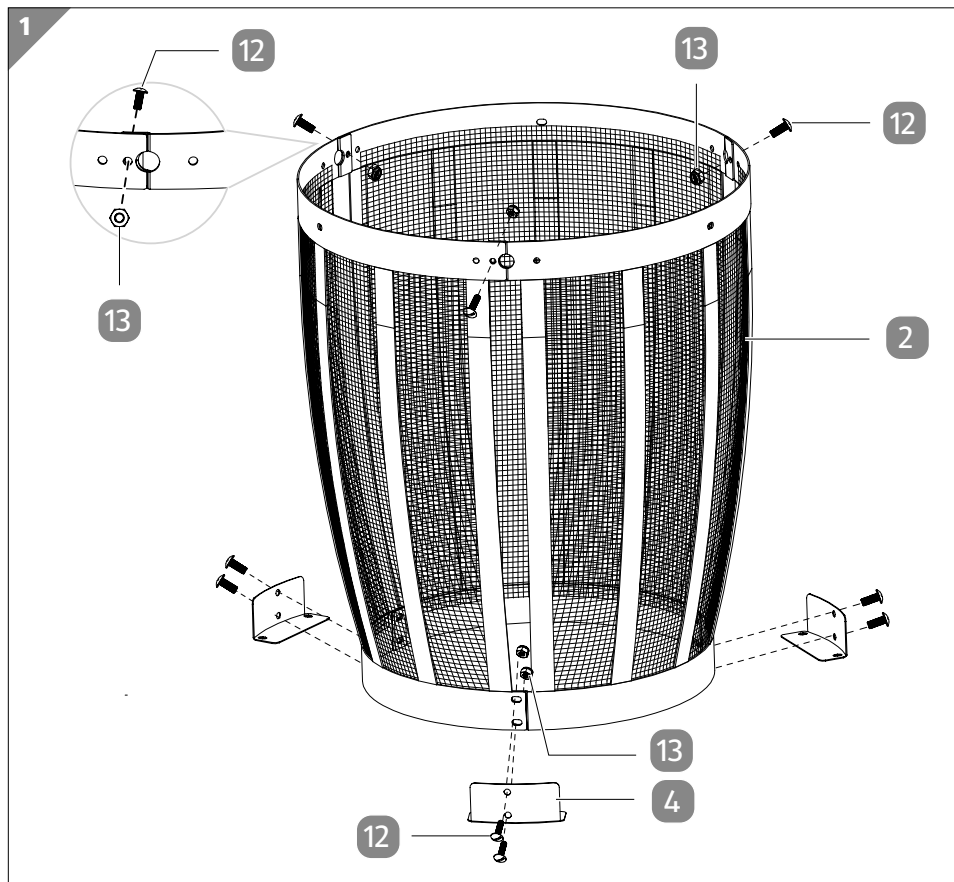

1. Verbinden Sie die Korpuselemente **2** mit den Schrauben M5 × 10 mm **12** und den Muttern M5 **13**.
2. Befestigen Sie die Winkel **4** an den Korpuselementen mit den Schrauben M5 × 10 mm und den Muttern M5.

## 2 Blenden montieren

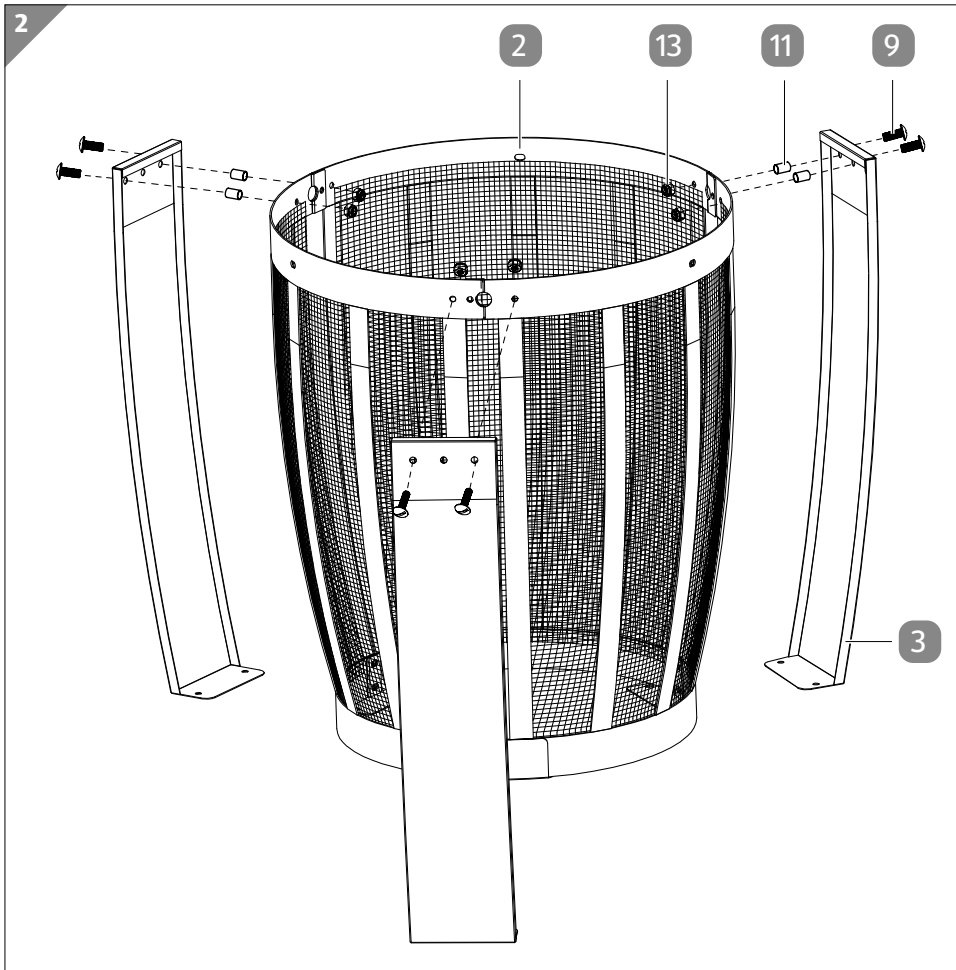

- Befestigen Sie die Blenden **3** an den Korpuselementen **2** mit den Schrauben M5 × 20 mm **9**, den Abständen  $\varnothing$  9,5 × 12 mm **11** und den Muttern M5 **13**.

### 3 Gestellfüße montieren

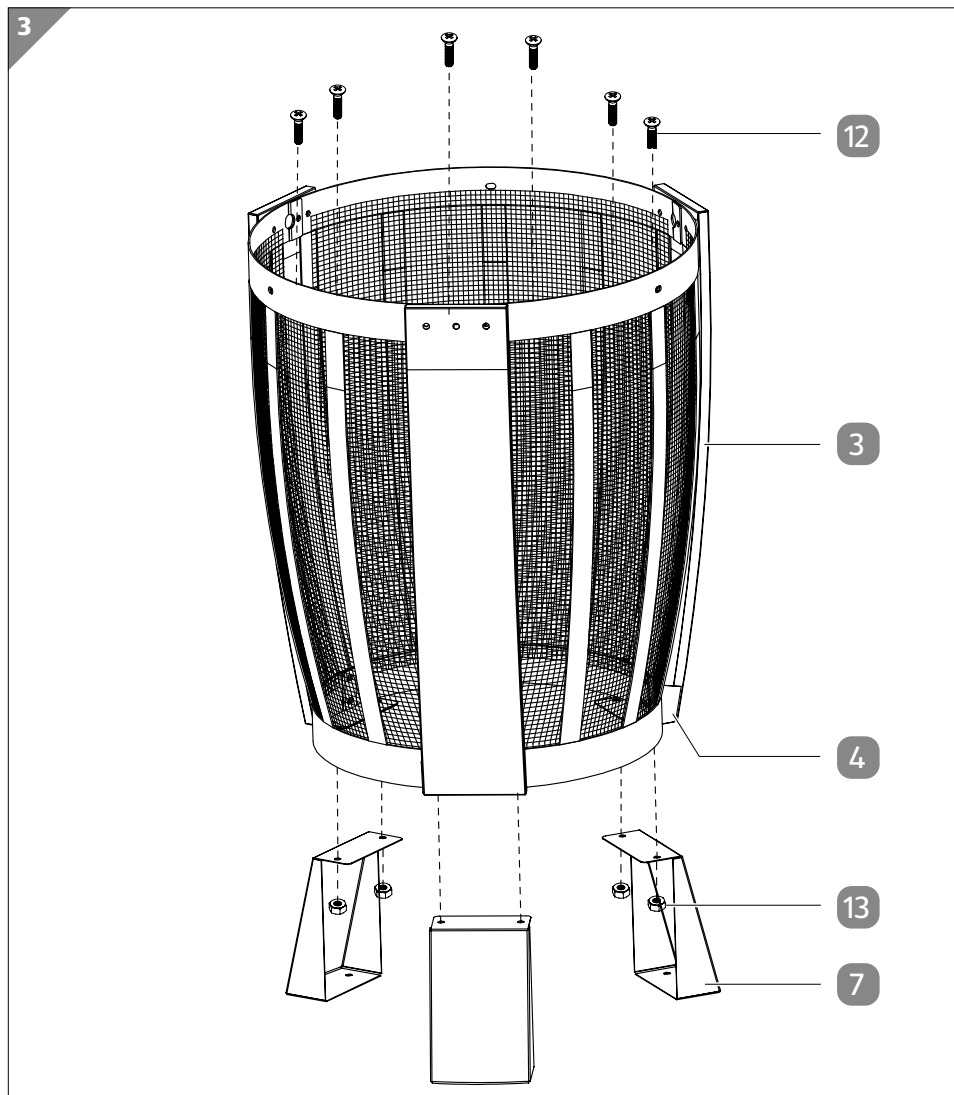

- Befestigen Sie die Gestellfüße **7**, indem Sie sie mit den Winkeln **4** und den Blenden **3** verschrauben. Verwenden Sie dafür die Schrauben M5 × 10 mm **12** und die Muttern M5 **13**.

## 4 Bodenplatte montieren

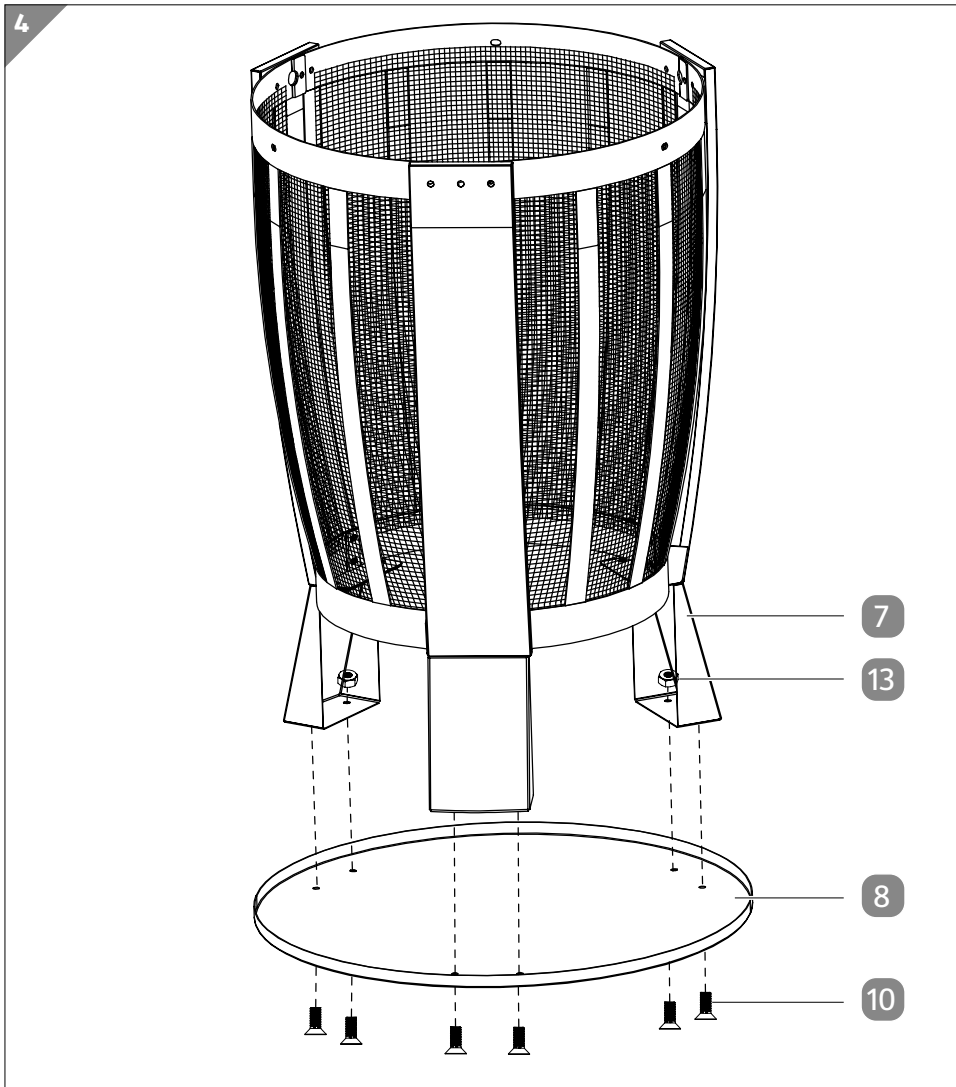

- Befestigen Sie die Bodenplatte **8** an den Gestellfüßen **7** mit den Schrauben M5 × 12 mm **10** und den Muttern M5 **13**.



## 5 Feuerraumboden montieren

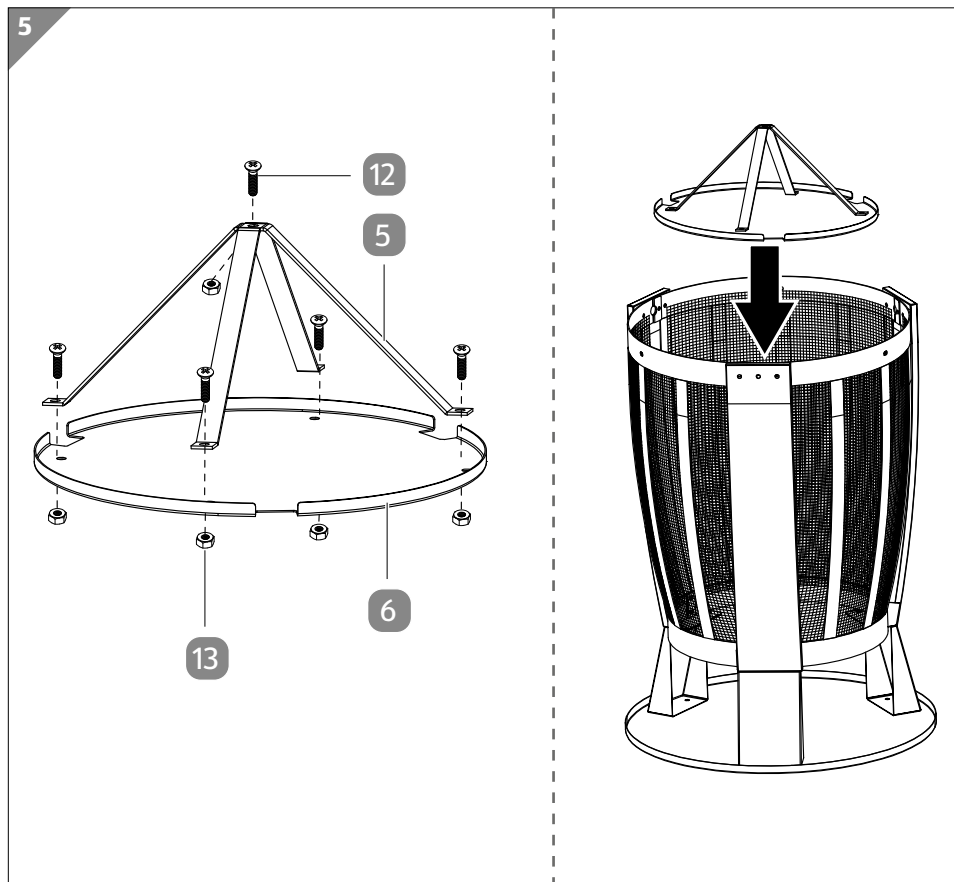

1. Verschrauben Sie die Holzaufsteller **5** und den Feuerraumboden **6** mit den Schrauben M5 × 10 mm **12** und den Muttern M5 **13**.
2. Platzieren Sie den Feuerraumboden anschließend im Produkt.

## 6 Tragering montieren

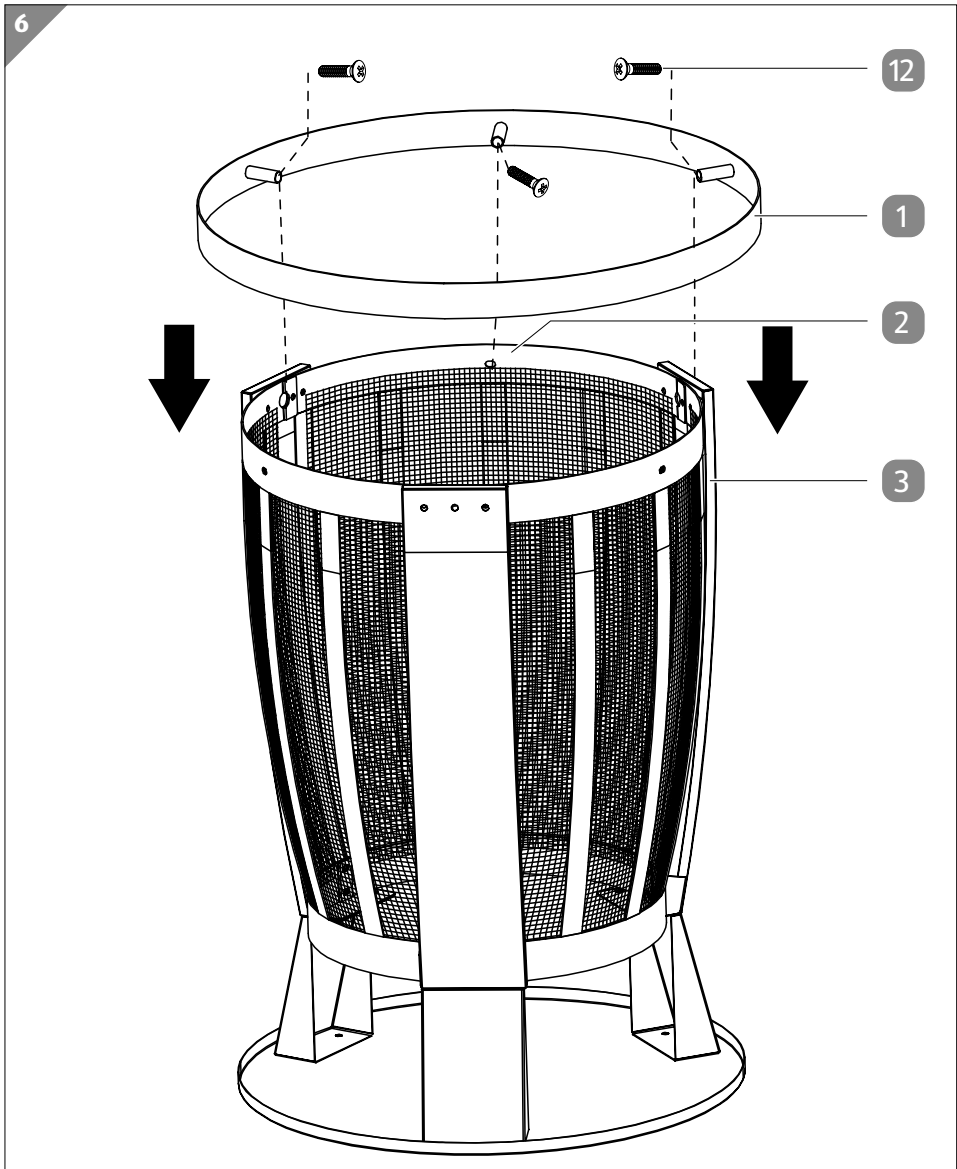

- Befestigen Sie den Tragering **1** an den Korpuselementen **2** und den Blenden **3** mit den Schrauben M5 × 10 mm **12**.

Beachten Sie, dass die kürzeren Hülssen des Tragerings an den Blenden befestigt werden müssen.

## Verwendung



### Verpuffungsgefahr!

Entzündliche Flüssigkeiten, die in die Glut gegossen werden, bilden Stichflammen oder Verpuffungen.

- Zum Anzünden oder Wiederanzünden keinen Spiritus oder Benzin verwenden! Nur Anzündhilfen entsprechend der europäischen Norm für Anzündhilfen (EN 1860-3) verwenden!
- Geben Sie keine mit Zündflüssigkeit getränkten Kohlestücke auf die Glut.
- Verwenden Sie keine anderen Brennstoffe außer unbehandeltem Holz.
- In dem Produkt darf nur ofenfertiges, naturbelassenes Nadel- oder Laubholz (keine Presslinge von diesen Hölzern) verbrannt werden.
- Das Produkt darf nicht als Abfallverbrennungsanlage verwendet werden und es dürfen keine ungeeigneten und nicht empfohlenen Brennstoffe verwendet werden. Darüber hinaus dürfen keine flüssigen Brennstoffe verwendet werden.
- Verwenden Sie niemals Wasser zum Löschen des Holzes.

### HINWEIS!

### Beschädigungsgefahr!

Unsachgemäßer Umgang mit dem Produkt kann zu Beschädigungen führen. Rost kann Oberflächen beschädigen.

- Beachten Sie, dass die werksmäßige Beschichtung des Produkts sowie des Zubehörs durch die hohen Temperaturen während der Verwendung verbrennen kann.
- Wird das Produkt ungeschützt im Freien gelagert, wo es den Witterungseinflüssen ausgesetzt ist, kann sich Rost bilden. Dies stellt bei diesem Produkt keinen Mangel dar, sondern

## Verwendung

gehört zur Charakteristik des Produkts und beeinträchtigt nicht die Garantie.

- Platzieren Sie das Produkt, auch im ausgekühlten Zustand, nicht auf Oberflächen, die durch Rosteinwirkung Schaden nehmen können, wie geflieste Terrassen oder Holzböden.

## Produkt aufstellen

- Stellen Sie das Produkt vor dem Gebrauch auf einem ebenen, festen Untergrund im Freien auf.
- Achten Sie darauf, einen Mindestabstand von mindestens 3 m zu brennbaren Stoffen und umgebenden Flächen einzuhalten.

## Produkt verwenden



### Brandgefahr!

Unsachgemäßer Umgang mit dem Produkt kann zu Bränden führen.

- Achten Sie bei der Verwendung des Produkts stets darauf, dass die Holzscheite nicht über den Rand des Produkts hinausragen.
- Verwenden Sie nicht mehr als 3 kg Brennholz für eine Befüllung des Produkts.
- Nationale und örtliche Bestimmungen wie beispielsweise Genehmigungen, Betrieb, Sicherheitsabstände und andere müssen erfüllt sein.
- Das Produkt darf verformt oder defekt nicht verwendet werden. Dies muss vor jedem Gebrauch kontrolliert werden.
  1. Legen Sie 1–2 Feststoffanzünder in die Mitte des Feuerraumbodens **6**.
  2. Schichten Sie mehrere kleine Holzscheite (max. 3 kg) über den Feststoffanzündern pyramidenförmig im Produkt auf.
  3. Zünden Sie die Feststoffanzünder mit einem langen Streichholz an.
  4. Legen Sie größere Holzstücke nach, sobald die kleineren Holzstücke sicher brennen.

# Reinigung und Wartung



## Verbrennungsgefahr!

Wenn Sie das Produkt reinigen, bevor es abgekühlt ist, können Sie sich verbrennen.

- Lassen Sie das Produkt vollständig abkühlen, bevor Sie es reinigen oder tragen Sie Schutzhandschuhe (gegen thermische Risiken), die der DIN EN 407 (Kategorie II) entsprechen.
- Entsorgen Sie die Asche erst, wenn der Brennstoff vollständig ausgebrannt und erloschen und die Asche kalt ist.

## HINWEIS!

## Beschädigungsgefahr!

Unsachgemäßer Umgang mit dem Produkt kann zu Beschädigungen des Produkts führen.

- Verwenden Sie keine aggressiven Reinigungsmittel, Bürsten mit Metall- oder Nylonborsten sowie keine scharfen oder metallischen Reinigungsgegenstände wie Messer, harte Spachtel und dergleichen. Diese können die Oberflächen beschädigen.
- Geben Sie das Produkt keinesfalls in die Spülmaschine. Sie würden es dadurch zerstören.

## Reinigung

1. Entfernen Sie Verunreinigungen mit einem leicht angefeuchteten Tuch und ggf. etwas mildem Reiniger.
2. Reinigen Sie rostige Stellen mit etwas Spülmittel oder einem rostfreiem Putzkissen.
3. Wischen Sie das Produkt danach mit einem fusselfreien Tuch trocken.

## Wartung und Pflege

- Prüfen Sie regelmäßig alle Schraubverbindungen und ziehen Sie sie ggf. nach. Lose Schraubverbindungen führen zur Beeinträchtigung der Sicherheit und es besteht Verletzungsgefahr.

## Aufbewahrung

Alle Teile müssen vor dem Aufbewahren vollkommen trocken sein.

- Bewahren Sie das Produkt stets an einem trockenen Ort auf.
- Schützen Sie das Produkt vor direkter Sonneneinstrahlung.
- Lagern Sie das Produkt für Kinder unzugänglich, sicher verschlossen und bei einer Lagertemperatur zwischen 5 °C und 20 °C (Zimmertemperatur).

## Technische Daten

Modell:	11804
Material:	Edelstahl und schwarz lackierter Stahl
Gewicht:	9,2 kg
Abmessungen (B × H × T):	55 × 69 × 55 cm
Artikelnummer:	716887

## Entsorgung

### Verpackung entsorgen



Entsorgen Sie die Verpackung sortenrein. Geben Sie Pappe und Karton zum Altpapier, Folien in die Wertstoffsammlung.

### Produkt entsorgen

- Entsorgen Sie das Produkt entsprechend den in Ihrem Land gültigen Gesetzen und Bestimmungen.

# Mit QR-Codes schnell und einfach ans Ziel

Egal, ob Sie **Produktinformationen**, **Ersatzteile** oder **Zubehör** benötigen, Angaben über **Herstellergarantien** oder **Servicestellen** suchen oder sich bequem eine **Video-Anleitung** anschauen möchten, mit unseren QR-Codes gelangen Sie kinderleicht ans Ziel.

## Was sind QR-Codes?

QR-Codes (QR = Quick Response) sind grafische Codes, die mithilfe einer Smartphone-Kamera gelesen werden und beispielsweise einen Link zu einer Internetseite oder Kontaktdaten enthalten.

**Ihr Vorteil:** Kein lästiges Eintippen von Internet-Adressen oder Kontaktdaten!

## Und so geht's

Zum Scannen des QR-Codes benötigen Sie lediglich ein Smartphone, einen installierten QR-Code-Reader sowie eine Internet-Verbindung.\*

Einen QR-Code-Reader finden Sie in der Regel kostenlos im App Store Ihres Smartphones.

## Jetzt ausprobieren

Scannen Sie einfach mit Ihrem Smartphone den folgenden QR-Code und erfahren Sie mehr über Ihr neu erworbenes ALDI-Produkt.\*

## Ihr ALDI-Serviceportal

Alle oben genannten Informationen erhalten Sie auch im Internet über das ALDI-Serviceportal unter [www.aldi-service.ch](http://www.aldi-service.ch).



\*Beim Ausführen des QR-Code-Readers können abhängig von Ihrem Tarif Kosten für die Internet-Verbindung entstehen.





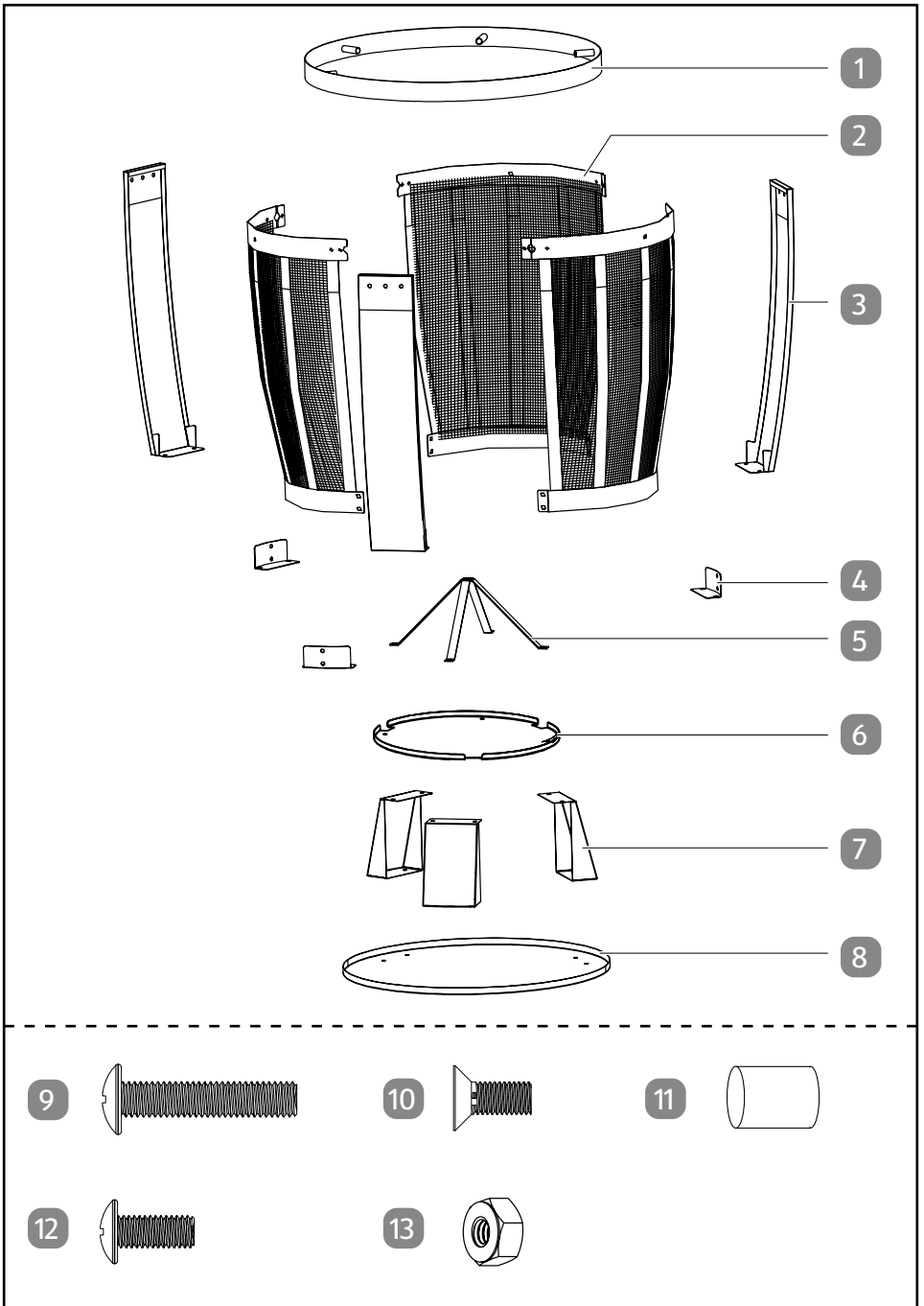

## Contenu de la livraison

- 1 Anneau
- 2 Élément de corps, 3×
- 3 Face, 3×
- 4 Équerre, 3×
- 5 Support en bois, 2×
- 6 Fond du foyer
- 7 Piètement, 3×
- 8 Plaque de fond

## Éléments de raccord fournis

- 9 Vis M5 × 20 mm, 6×
- 10 Vis M5 × 12 mm, 6×
- 11 Entretoise  $\varnothing$  9,5 × 12 mm, 6×
- 12 Vis M5 × 10 mm, 23×
- 13 Écrou M5, 32×

## Outils nécessaires mais non fournis

- 14 Clé



- 15 Tournevis cruciforme



# Répertoire

<b>Contenu de la livraison</b> .....	<b>25</b>
Éléments de raccord fournis .....	26
Outils nécessaires mais non fournis.....	26
<b>Généralités</b> .....	<b>28</b>
Lire les instructions de montage et les conserver.....	28
Utilisation conforme à l'usage prévu .....	28
<b>Légende des symboles</b> .....	<b>28</b>
<b>Sécurité</b> .....	<b>29</b>
Légende des avis .....	29
Consignes de sécurité .....	29
<b>Description de produit</b> .....	<b>34</b>
<b>Montage</b> .....	<b>34</b>
Vérifier le produit et le contenu de la livraison .....	34
Étapes de montage .....	35
<b>Utilisation</b> .....	<b>42</b>
Installer le produit .....	43
Utiliser le produit.....	43
<b>Nettoyage et entretien</b> .....	<b>44</b>
Nettoyage.....	44
Maintenance et entretien .....	45
Rangement .....	45
<b>Données techniques</b> .....	<b>45</b>
<b>Élimination</b> .....	<b>45</b>
Éliminer l'emballage.....	45
Éliminer le produit .....	45

## Généralités

### Lire les instructions de montage et les conserver



Ces instructions de montage font partie de ce panier braséro (appelé seulement «produit» par la suite). Elles contiennent des informations importantes pour le montage et l'utilisation.

Lisez attentivement les instructions de montage, en particulier les consignes de sécurité, avant de monter et d'utiliser le produit. Le non-respect de cette notice de montage peut provoquer de graves blessures ou des dommages sur le produit.

Les instructions de montage sont basées sur les normes et réglementations en vigueur dans l'Union européenne. À l'étranger, veuillez respecter les directives et lois spécifiques au pays.

Conservez les instructions de montage pour des utilisations futures. Si vous transmettez le produit à des tiers, joignez obligatoirement cette notice de montage.

### Utilisation conforme à l'usage prévu

Le produit est conçu exclusivement pour brûler du bois de chauffage. Il est exclusivement destiné à l'usage privé et n'est pas adapté à une utilisation professionnelle.

Utilisez le produit uniquement de la manière décrite dans cette notice de montage. Toute autre utilisation est considérée comme non conforme à l'usage prévu et peut provoquer des dommages matériels ou même corporels. Le produit n'est pas un jouet pour enfants.

Le fabricant ou commerçant décline toute responsabilité pour les dommages résultant d'une utilisation non conforme ou incorrecte.

### Légende des symboles

Les symboles suivants sont utilisés dans ces instructions de montage, sur le produit ou sur l'emballage.



Ce symbole vous offre des informations supplémentaires pour le montage et l'utilisation.

# Sécurité

## Légende des avis

Les symboles et mots signalétiques suivants sont utilisés dans ces instructions de montage.



Ce symbole/mot signalétique désigne un risque à un degré élevé qui, si on ne l'évite pas, a comme conséquence la mort ou une grave blessure.



Ce symbole/mot signalétique désigne un risque à un degré moyen qui, si on ne l'évite pas, peut avoir comme conséquence la mort ou une grave blessure.



Ce symbole/mot signalétique désigne un risque à degré réduit qui, si on ne l'évite pas, peut avoir comme conséquence une blessure moindre ou moyenne.



Ce mot signalétique avertit contre les possibles dommages matériels.

## Consignes de sécurité



### Risque d'intoxication au monoxyde de carbone!

Risque d'intoxication au monoxyde de carbone. N'utilisez pas le produit dans des espaces fermés, mais uniquement à l'extérieur.

- N'utilisez pas le produit dans des espaces fermés et/ou habitables, comme une maison, une tente, une caravane, un camping-car, un bateau. Cela peut en effet provoquer une intoxication mortelle au monoxyde de carbone.



## **Risque d'incendie!**

Toute manipulation non conforme du produit peut entraîner des incendies.

- En règle générale, ayez toujours un extincteur et une boîte de premier secours à portée de main pour être prêt en cas d'accident ou d'incendie.
- Ne placez pas le produit sur une table. Le produit n'est pas un braséro de table.
- N'utilisez pas le produit quand il y a du vent fort.
- Posez le produit sur une surface plane, horizontale, sûre, insensible à la chaleur et propre. Le fond du produit devient brûlant, c'est pourquoi il doit être placé sur une surface appropriée.
- La distance minimale par rapport aux matériaux inflammables et aux surfaces environnantes doit être d'au moins 3 m.
- Le bois de chauffage placé dans le braséro ne doit pas dépasser du bord supérieur du braséro.
- Ce produit devient brûlant et ne doit pas être déplacé en cours d'utilisation.
- Allumez le combustible uniquement à un endroit protégé du vent.
- Éliminez seulement la cendre lorsque le combustible est entièrement brûlé et refroidi. Ne jamais éliminer de la cendre brûlante.
- Ne pas utiliser le barbecue dans des espaces fermés.
- Utilisez le produit uniquement en position verticale.
- Le produit doit seulement être placé sur un sol résistant au feu, plan et à un endroit protégé contre le vent. Prêtez attention aux étincelles.

**AVERTISSEMENT!****Risque de brûlure et d'accident!**

Ce produit ne doit pas être utilisé par des enfants et des personnes manquant d'expérience et/ou de connaissances.

- Tenir les enfants et les animaux domestiques à l'écart du barbecue.
- Avertissez les enfants du danger du feu et de la chaleur pour les objets enflammés.
- Informez les personnes susmentionnées des dangers liés à l'utilisation du produit.
- Ne laissez pas le produit sans surveillance lors de son utilisation.
- Ne laissez pas les enfants jouer avec le film d'emballage. Les enfants peuvent s'y emmêler et s'étouffer en jouant avec.
- Veillez à ce que les enfants ne puissent pas mettre de petites pièces de montage dans la bouche. Les enfants pourraient les avaler et s'étouffer.

**AVERTISSEMENT!****Risque de brûlure!**

Le produit et le combustible se trouvent à l'intérieur deviennent brûlants lors de l'utilisation, si bien que tout contact avec ces derniers peut entraîner des brûlures extrêmement graves.

- Ne laissez pas les enfants et les animaux sans surveillance lors de l'utilisation du produit.
- Ne portez pas des vêtements à manches larges.
- Lorsque vous allumez le produit, portez des gants ou utilisez une pince.
- N'utilisez pas de bûches de plus de 30 cm de long.
- N'utilisez pas plus de 3 kg de bois de chauffage pour un remplissage du produit.

- Laissez refroidir complètement le produit avant le nettoyage ou le rangement.
- Utilisez le produit seulement avec la plaque de sol montée et avec le fond du foyer, car le produit génère une forte chaleur.
- N'utilisez en aucun cas la plaque de fond comme surface de rangement.



### **Risque de déflagration!**

Les liquides inflammables versés dans la braise forment des jets de flammes ou des déflagrations.

- N'utilisez jamais d'alcool à brûler ou d'essence pour allumer ou rallumer le barbecue! N'utilisez que des allume-feux répondant à la norme EN 1860-3!
- Ne versez pas de morceaux de charbon imbibés de liquide d'allumage sur la braise.
- N'utilisez pas d'autres combustibles que du bois non traité.
- Seul du bois tendre ou feuillu naturel et prêt à brûler (pas de granulés de bois) peut être brûlé dans le produit.
- Ne pas utiliser le braséro pour brûler des déchets, ne pas utiliser de combustibles inappropriés ou déconseillés. L'utilisation de combustibles liquides est interdite.
- N'utilisez jamais d'eau pour éteindre le bois.



**ATTENTION!****Risque de blessure!**

Le produit et les pièces détachées ont des arêtes vives auxquelles vous risquez de vous couper.

- Procédez avec précaution avec les pièces détachées du produit, pour éviter des accidents ou des blessures lors de l'assemblage et de l'utilisation. Si nécessaire, portez toujours des gants de protection (contre les risques thermiques) conformes à la norme DIN EN 407 (catégorie II).
- Ne placez pas le produit à proximité d'entrées ou de zones très fréquentées.
- Soyez toujours attentif et veillez toujours à ce que vous faites. N'utilisez pas le produit si vous n'êtes pas concentré ou fatigué, ou si vous êtes sous l'influence de drogues, d'alcool ou de médicaments. Tout moment d'inattention lors de l'utilisation du produit peut entraîner des blessures sérieuses.
- N'utilisez pas le produit comme barbecue.
- Le produit doit être considéré comme un foyer ouvert. A ce titre, il doit être surveillé à tout moment et ne doit jamais être laissé sans surveillance.

**AVIS!****Risque d'endommagement!**

La manipulation non conforme du produit peut provoquer des dommages.

- Utilisez uniquement les accessoires recommandés par le fabricant ou contenus dans la livraison. N'utilisez pas d'accessoires d'un autre fabricant.
- N'effectuez pas de modifications sur le produit. Faites effectuer des réparations par un atelier professionnel afin d'éviter des situations de danger, et respectez les conditions de garantie.

## Description de produit

- Avant chaque utilisation, assurez-vous que les vis sont serrées. Resserrez éventuellement toutes les vis pour assurer un maintien sûr.
- Avant chaque utilisation, vérifiez que le produit n'est ni déformé ni défectueux.

## Description de produit

Le produit est conçu exclusivement pour brûler du bois de chauffage.

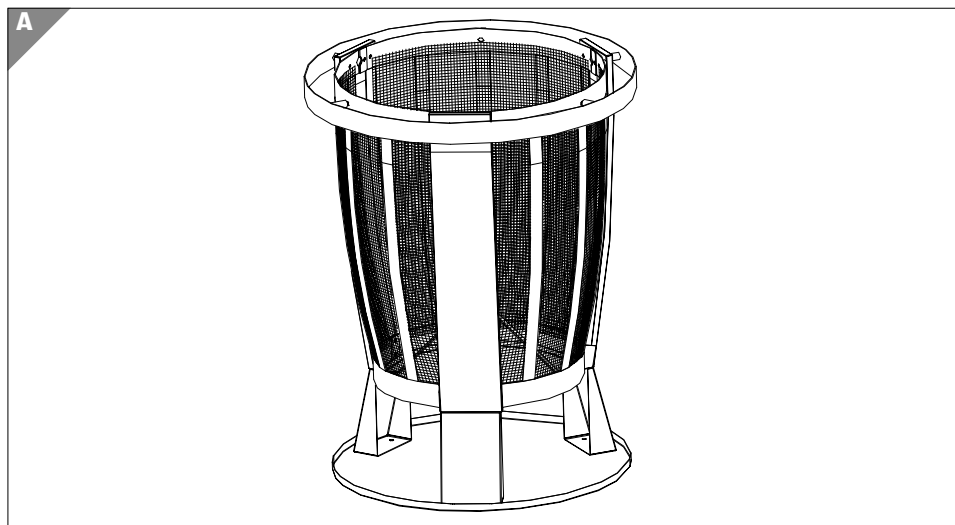

## Montage

### Vérifier le produit et le contenu de la livraison

**AVIS!**

### Risque d'endommagement!

Si vous ouvrez l'emballage négligemment avec un couteau très tranchant ou à l'aide d'autres objets pointus, vous risquez d'endommager rapidement le produit.

- Ouvrez l'emballage avec précaution.

1. Retirez de l'emballage toutes les pièces détachées du produit.
2. Vérifiez si la livraison est complète (voir chapitre «Contenu de la livraison»).
3. Vérifiez si des pièces détachées du produit sont endommagées. Si c'est le cas, ne montez pas et n'utilisez pas le produit. Adressez-vous au garant, comme décrit sur la carte de garantie.

## AVIS!

### Risque d'endommagement!

La manipulation non conforme du produit peut provoquer des dommages sur celui-ci ou des dommages matériels.

- Lisez d'abord entièrement les instructions d'assemblage.
- Retirez tout le matériel d'emballage et les films protecteurs de chaque pièce.
- Posez chaque pièce et les outils nécessaires à portée de main, sur une surface souple, comme une couverture.
- Accordez-vous suffisamment de temps pour le montage.
- Créez une surface de travail de deux à trois m<sup>2</sup>.

### Étapes de montage

Montez le produit à l'aide des instructions suivantes et des représentations graphiques.



- Attendez d'avoir terminé le montage avant de serrer fermement tous les raccords à vis. Dans le cas contraire, des tensions non souhaitées pourraient apparaître.
- Pour les différentes étapes de montage, vous avez besoin d'une clé **14** et d'un tournevis cruciforme **15**.

<b>1 Monter les éléments de corps</b> .....	<b>36</b>
<b>2 Monter les faces</b> .....	<b>37</b>
<b>3 Monter les piètements</b> .....	<b>38</b>
<b>4 Monter la plaque de fond</b> .....	<b>39</b>
<b>5 Monter le fond du foyer</b> .....	<b>40</b>
<b>6 Monter l'anneau</b> .....	<b>41</b>

# 1 Monter les éléments de corps

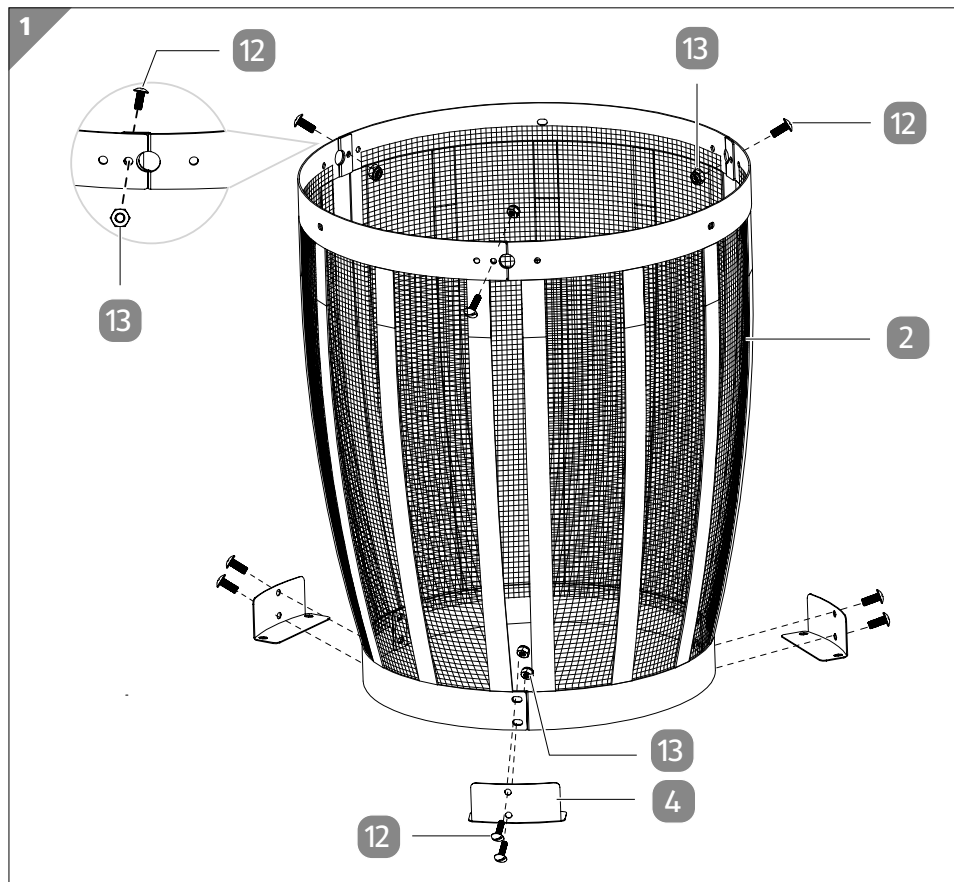

1. Reliez les éléments du corps **2** à l'aide des vis M5 × 10 mm **12** et des écrous M5 **13**.
2. Fixez les équerres **4** aux éléments du corps à l'aide des vis M5 × 10 mm et des écrous M5.

## 2 Monter les faces

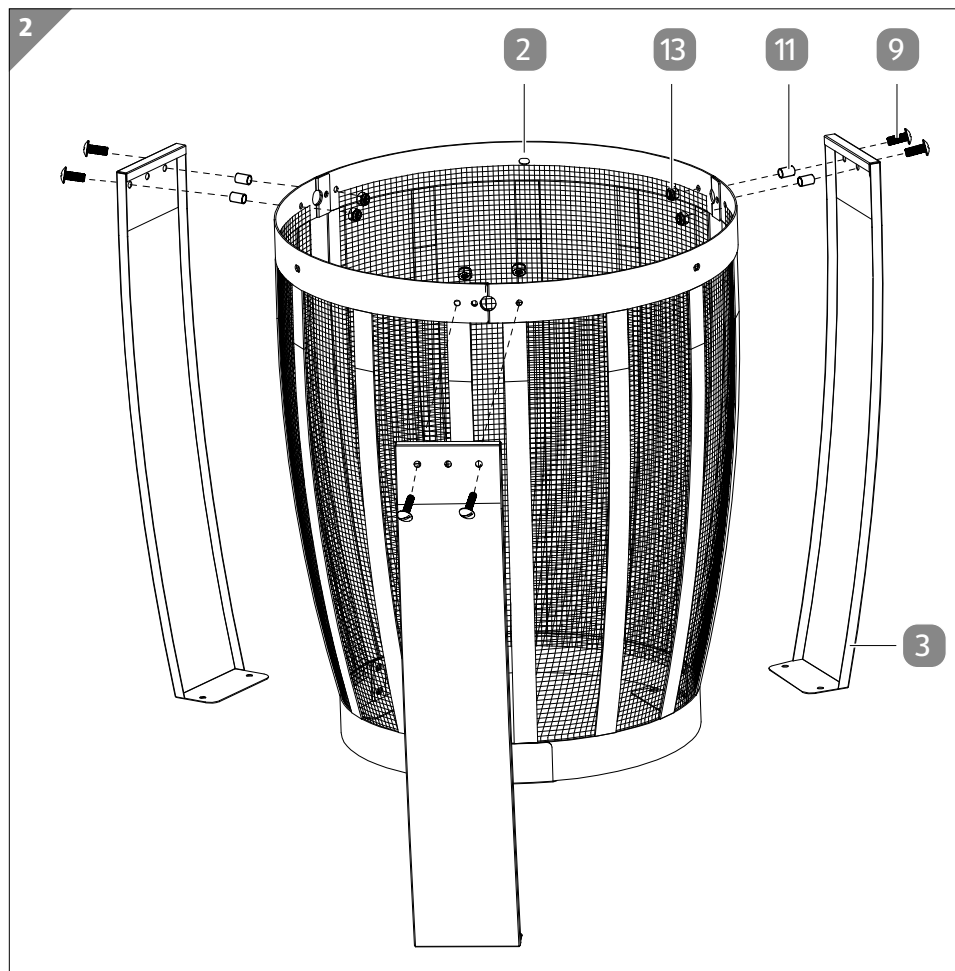

- Fixez les faces **3** aux éléments du corps **2** à l'aide des vis M5 × 20 mm **9**, des entretoises  $\varnothing$  9,5 × 12 mm **11** et des écrous M5 **13**.

### 3 Monter les piètements

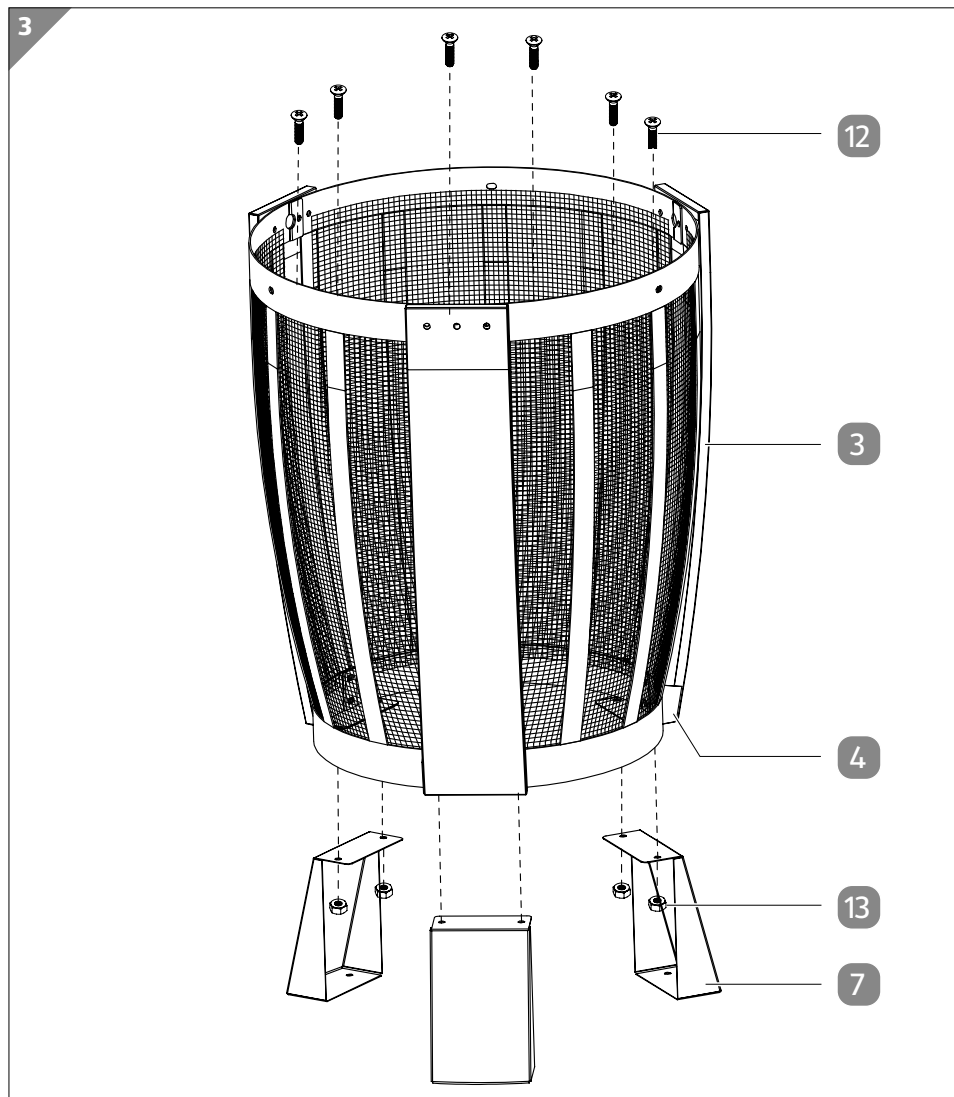

- Fixez les piètements **7** en les vissant avec les équerres **4** et les faces **3**. Pour ce faire, utilisez les vis M5 × 10 mm **12** et les écrous M5 **13**.

## 4 Monter la plaque de fond

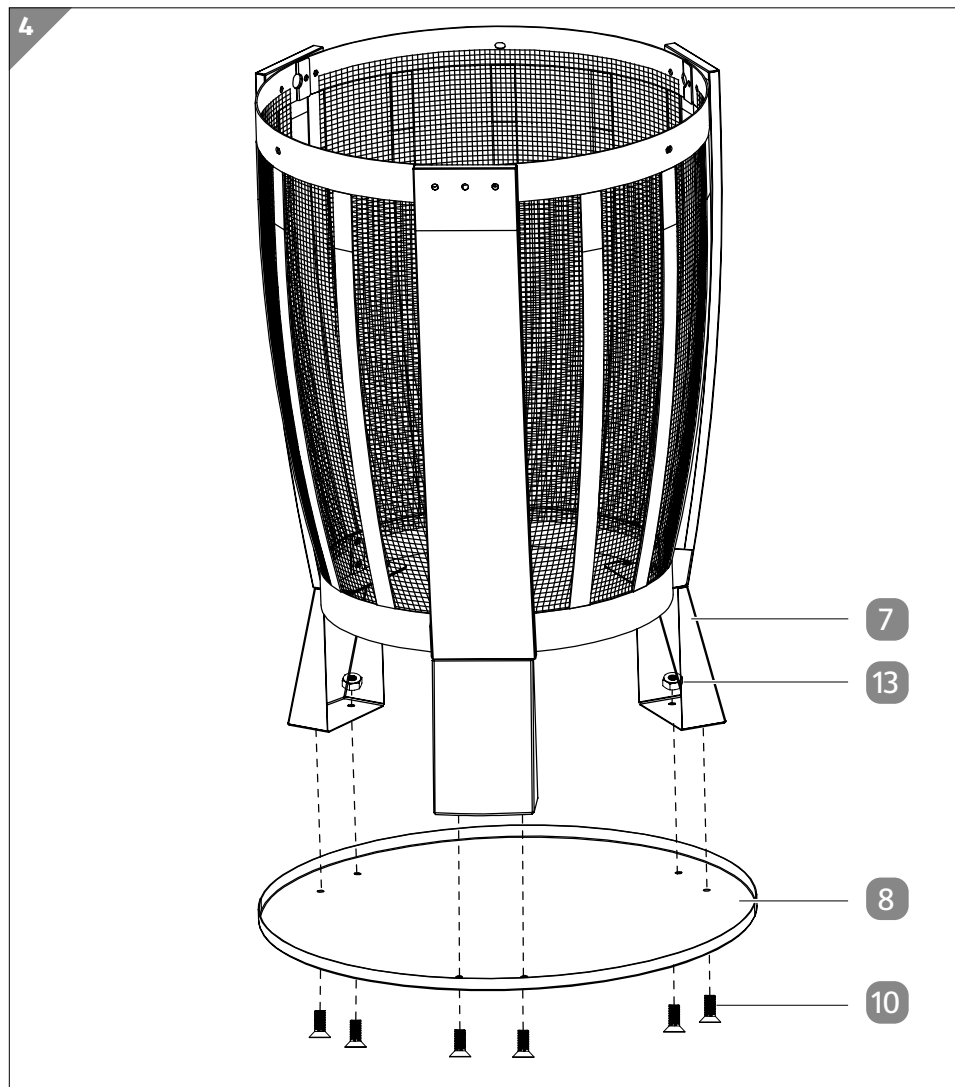

- Fixez la plaque de fond **8** aux piètements **7** à l'aide des vis M5 × 12 mm **10** et des écrous M5 **13**.

## 5 Monter le fond du foyer

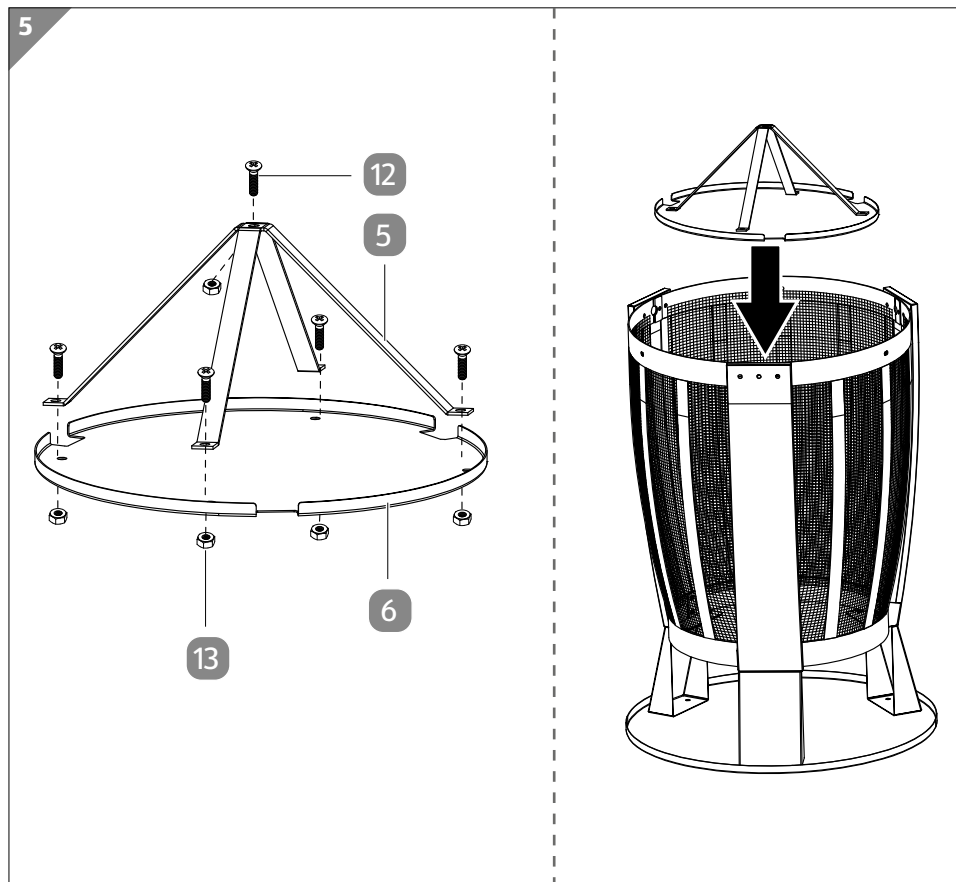

1. Reliez les supports en bois **5** et le fond du foyer **6** à l'aide des vis M5 × 10 mm **12** et des écrous M5 **13**.
2. Pour terminer, placez le fond du foyer dans le produit.



## 6 Monter l'anneau

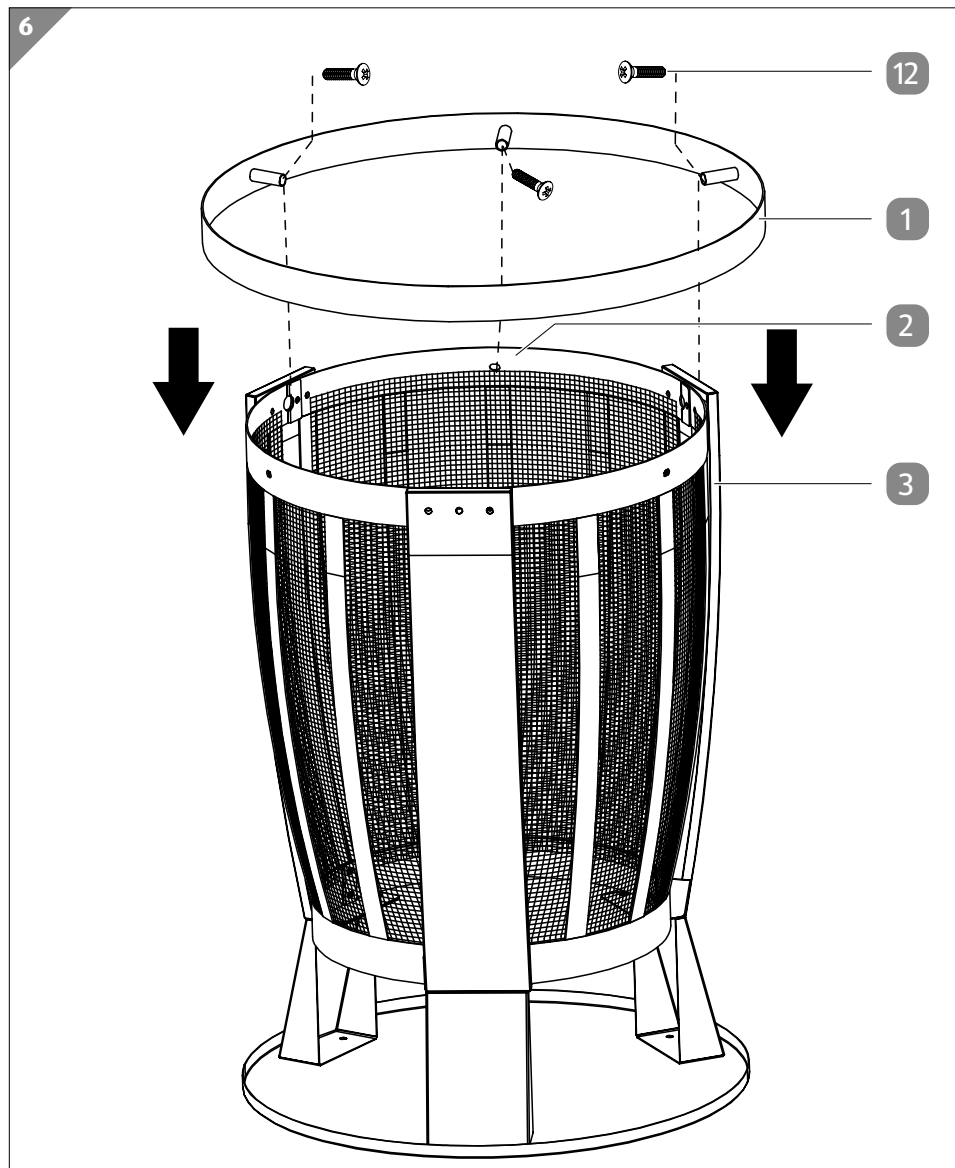

- Fixez l'anneau **1** aux éléments du corps **2** et aux faces **3** à l'aide des vis M5 × 10 mm **12**.

Attention! Les douilles courtes de l'anneau doivent être fixées aux faces.

## Utilisation



### Risque de déflagration!

Les liquides inflammables versés dans la braise forment des jets de flammes ou des déflagrations.

- N'utilisez jamais d'alcool à brûler ou d'essence pour allumer ou rallumer le barbecue! Utilisez seulement des allume-feux correspondant à la norme européenne pour aides d'allumage (EN 1860-3)!
- Ne versez pas de morceaux de charbon imbibés de liquide d'allumage sur la braise.
- N'utilisez pas d'autres combustibles que du bois non traité.
- Seul du bois tendre ou feuillu naturel et prêt à brûler (pas de granulés de bois) peut être brûlé dans le produit.
- Ne pas utiliser le braséro pour brûler des déchets, ne pas utiliser de combustibles inappropriés ou déconseillés. L'utilisation de combustibles liquides est interdite.
- N'utilisez jamais d'eau pour éteindre le bois.

### AVIS!

### Risque d'endommagement!

La manipulation non conforme du produit peut provoquer des dommages. La rouille peut endommager les surfaces.

- Notez que le revêtement en usine du produit ainsi que les accessoires peuvent brûler lors de l'utilisation en raison des températures élevées.
- Si le produit est stocké sans protection à l'extérieur où il est exposé aux intempéries, il sera sujet à la rouille.  
Ceci ne constitue pas un défaut sur ce produit, mais fait partie des caractéristiques de ce produit et ne porte pas atteinte à la garantie.

- Ne placez pas le produit, même à l'état refroidi, sur des surfaces qui pourraient être endommagées par l'action de la rouille comme des terrasses carrelées ou des sols en bois.

## Installer le produit

- Placez le produit sur un sol plan et solide à l'air libre, avant de l'utiliser.
- Veillez à respecter une distance minimale d'au moins 3 m par rapport aux matériaux inflammables et aux surfaces environnantes.

## Utiliser le produit



### Risque d'incendie!

Toute manipulation non conforme du produit peut entraîner des incendies.

- Lorsque vous utilisez le produit, veillez toujours à ce que les bûches ne dépassent pas du rebord du produit.
- N'utilisez pas plus de 3 kg de bois de chauffage pour un remplissage du produit.
- Les réglementations nationales et locales, telles que les permis, l'exploitation, les distances de sécurité et autres, doivent être respectées.
- Le produit ne doit pas être utilisé s'il est déformé ou défectueux. L'état du produit doit être vérifié avant chaque utilisation.
  1. Placez 1 à 2 allume-feux solides au centre du fond de foyer **6**.
  2. Placez plusieurs petites bûches (max. 3 kg) dans le produit, au-dessus des allume-feux, en formant une pyramide.
  3. Allumez l'allume-feu avec une allumette longue.
  4. Ajoutez des bûches plus grandes dès que les petites bûches brûlent en toute sécurité.

## Nettoyage et entretien



### Risque de brûlure!

Si vous nettoyez le produit avant que celui-ci ne soit refroidi, vous pouvez vous brûler.

- Laissez entièrement refroidir le produit avant de le nettoyer ou portez des gants de protection (contre les risques thermiques) conformes à la norme DIN EN 407 (catégorie II).
- Éliminez seulement la cendre lorsque le combustible est entièrement brûlé, éteint et que la cendre est froide.

### AVIS!

### Risque d'endommagement!

La manipulation non conforme du produit peut provoquer des dommages sur celui-ci.

- N'utilisez aucun produit de nettoyage agressif, aucune brosse métallique ou en nylon, ainsi qu'aucun ustensile de nettoyage tranchant ou métallique tel qu'un couteau, une spatule dure ou un objet similaire. Ceux-ci peuvent endommager les surfaces.
- Ne mettez jamais le produit dans le lave-vaisselle. Cela le détruirait.

### Nettoyage

1. Enlevez les saletés avec un chiffon légèrement humide et, si nécessaire, avec un peu de produit d'entretien doux.
2. Nettoyez les endroits rouillés avec un peu de détergent ou avec un grattoir.
3. Essayez ensuite le produit avec un chiffon sec non pelucheux.

## Maintenance et entretien

- Vérifiez régulièrement le serrage de toutes les vis et corrigez si nécessaire. Des vis mal serrées peuvent compromettre votre sécurité, et un risque de blessure peut survenir.

## Rangement

Toutes les pièces doivent être complètement sèches avant de pouvoir être rangées.

- Rangez toujours le produit à un endroit sec.
- Protégez le produit des rayons directs du soleil.
- Rangez le produit dans un endroit inaccessible aux enfants, bien fermé et à une température de stockage comprise entre 5 °C et 20 °C (température ambiante).

## Données techniques

Modèle:	11804
Matériau:	Acier inoxydable et acier peint en noir
Poids:	9,2 kg
Dimensions (L × H × P):	55 × 69 × 55 cm
Numéro d'article:	716887

## Élimination

### Éliminer l'emballage



Éliminez l'emballage selon les sortes. Mettez le carton dans la collecte de vieux papier, les films dans la collecte de recyclage.

### Éliminer le produit

- Éliminez le produit conformément aux lois et réglementations en vigueur dans votre pays.

Aller rapidement et facilement au but avec les codes QR

## Aller rapidement et facilement au but avec les codes QR

Si vous avez besoin **d'informations sur les produits**, de **pièces de rechange** ou **d'accessoires**, de données sur les **garanties fabricant** ou sur les unités de service ou si vous souhaitez regarder confortablement des **instructions en vidéo** – avec nos codes QR, vous parvenez au but en toute facilité.

### Les codes QR, qu'est-ce?

Les codes QR (QR = Quick Response) sont des codes graphiques qui peuvent être lus à l'aide d'un appareil photo du smartphone et qui contiennent par exemple un lien vers un site Internet ou des données de contact.

**Votre avantage:** plus de frappe contraignante d'adresses Internet ou de données de contact!

### Comment faire?

Pour scanner les codes QR, vous avez simplement besoin d'un smartphone, d'un lecteur de codes QR installé ainsi que d'une connexion Internet.\*

Vous trouverez généralement un lecteur de codes QR gratuitement dans l'App Store de votre smartphone.

### Testez dès maintenant

Scannez simplement le code QR suivant avec votre smartphone pour en savoir plus sur votre nouveau produit ALDI.\*

### Votre portail de services ALDI

Toutes les informations mentionnées plus haut sont également disponibles sur Internet via le portail de services ALDI sous [www.aldi-service.ch](http://www.aldi-service.ch).



\*L'exécution du lecteur de codes QR peut entraîner des frais pour la connexion Internet en fonction de votre tarif.

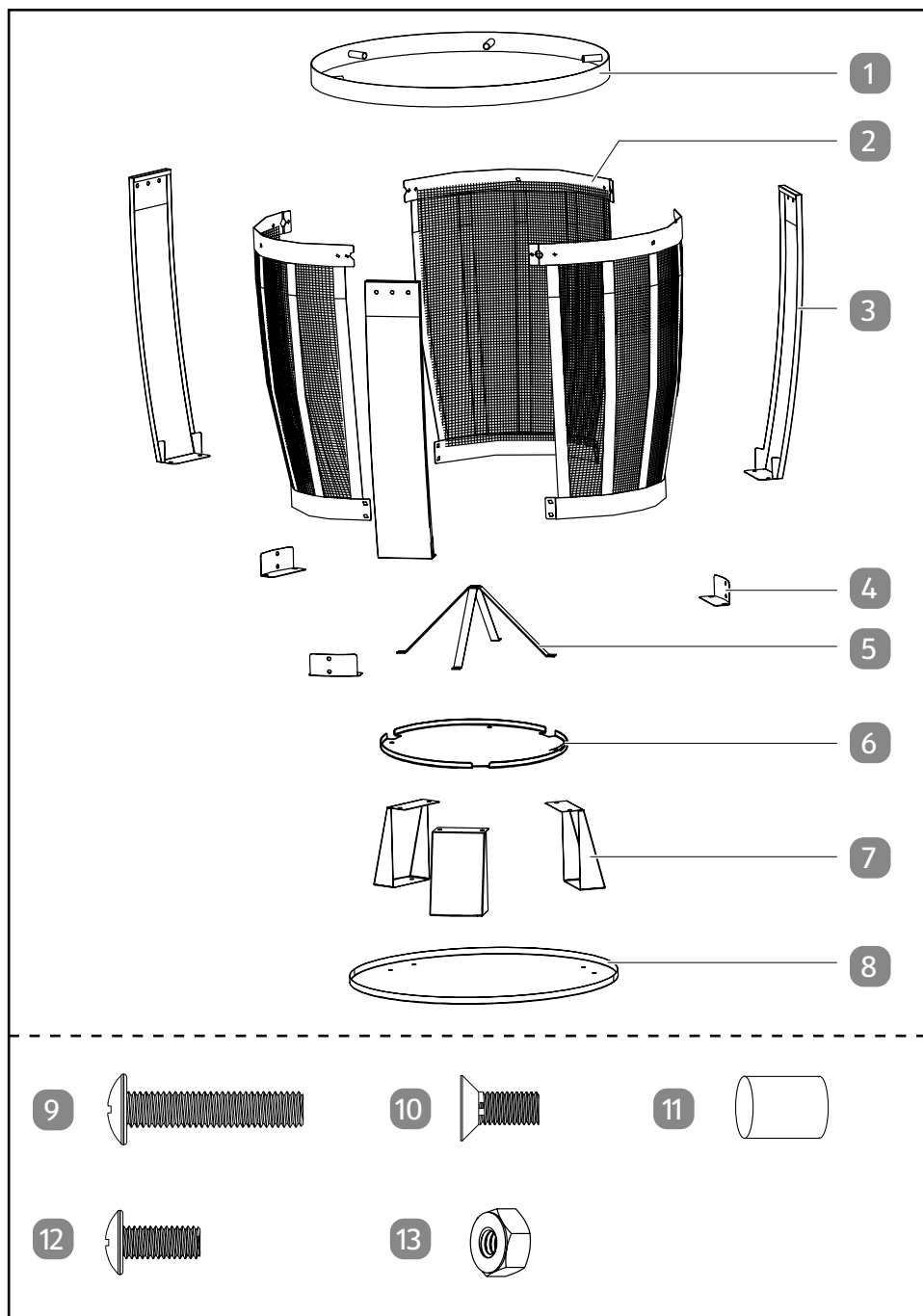

## Dotazione

- 1 Anello di fissaggio
- 2 Elemento del corpo, 3×
- 3 Elemento parascintille, 3×
- 4 Angolare, 3×
- 5 Supporto per legna, 2×
- 6 Fondo della camera di combustione
- 7 Piede del telaio, 3×
- 8 Piastra di base

## Elementi di collegamento in dotazione

- 9 Vite M5 × 20 mm, 6×
- 10 Vite M5 × 12 mm, 6×
- 11 Distanziale  $\varnothing$  9,5 × 12 mm, 6×
- 12 Vite M5 × 10 mm, 23×
- 13 Dado M5, 32×

## Utensili necessari non inclusi nella fornitura

- 14 Chiave per dadi



- 15 Cacciavite a croce





# Sommaro

<b>Dotazione</b> .....	<b>48</b>
Elementi di collegamento in dotazione .....	48
Utensili necessari non inclusi nella fornitura .....	48
<b>Informazioni generali</b> .....	<b>50</b>
Leggere e conservare le istruzioni di montaggio.....	50
Utilizzo conforme allo scopo previsto .....	50
<b>Descrizione pittogrammi</b> .....	<b>50</b>
<b>Sicurezza</b> .....	<b>51</b>
Legenda delle avvertenze.....	51
Avvertenze di sicurezza .....	51
<b>Descrizione del prodotto</b> .....	<b>56</b>
<b>Montaggio</b> .....	<b>56</b>
Controllo del prodotto e della dotazione .....	56
Passi di montaggio .....	57
<b>Utilizzo</b> .....	<b>64</b>
Posizionamento del prodotto .....	65
Utilizzo del prodotto .....	65
<b>Pulizia e manutenzione</b> .....	<b>66</b>
Pulizia .....	66
Manutenzione e cura.....	67
Conservazione.....	67
<b>Dati tecnici</b> .....	<b>67</b>
<b>Smaltimento</b> .....	<b>67</b>
Smaltimento dell'imballaggio.....	67
Smaltimento del prodotto .....	67

## Informazioni generali

### Leggere e conservare le istruzioni di montaggio



Le presenti istruzioni di montaggio sono parte integrante di questo braciere (di seguito denominato semplicemente “prodotto”). Esse contengono informazioni importanti relative al montaggio e all'utilizzo.

Prima di montare e utilizzare il prodotto, leggere attentamente le istruzioni di montaggio, in particolar modo le avvertenze di sicurezza. Il mancato rispetto delle presenti istruzioni di montaggio può provocare gravi lesioni personali o danni al prodotto.

Le istruzioni di montaggio si basano sulle normative e sui regolamenti vigenti nell'Unione Europea. All'estero, rispettare anche le linee guida e le normative nazionali.

Conservare le istruzioni di montaggio per utilizzi futuri. In caso di cessione del prodotto a terzi, consegnare tassativamente anche le presenti istruzioni di montaggio.

### Utilizzo conforme allo scopo previsto

Il prodotto è progettato esclusivamente per bruciare legna da ardere. È destinato esclusivamente all'uso in ambito privato e non è idoneo per un uso in ambito commerciale.

Utilizzare il prodotto solo come descritto nelle presenti istruzioni di montaggio. Ogni altro utilizzo è da intendersi come non conforme allo scopo d'uso previsto e può provocare danni materiali o addirittura lesioni personali. Il prodotto non è un giocattolo per bambini.

Il produttore o rivenditore declina ogni responsabilità per eventuali danni dovuti a un utilizzo scorretto o non conforme allo scopo d'uso previsto.

## Descrizione pittogrammi

Nelle istruzioni di montaggio, sul prodotto stesso o sull'imballaggio sono riportati i seguenti simboli e le seguenti parole d'avvertimento.



Questo simbolo fornisce utili informazioni aggiuntive sul montaggio o sull'utilizzo.

## Sicurezza

### Legenda delle avvertenze

Nelle istruzioni di montaggio vengono utilizzati i seguenti simboli e parole d'avvertimento.



Questo simbolo/parola d'avvertimento indica un pericolo a rischio elevato che, se non evitato, ha come conseguenza la morte o lesioni gravi.



Questo simbolo/questa parola d'avvertimento indica un pericolo a rischio medio che, se non evitato, può avere come conseguenza la morte o lesioni gravi.



Questo simbolo/questa parola d'avvertimento indica un pericolo a basso rischio che, se non evitato, può avere come conseguenza lesioni di lieve o media entità.



Questa parola d'avvertimento indica possibili danni materiali.

### Avvertenze di sicurezza



#### **Pericolo di intossicazione da monossido di carbonio!**

Sussiste il pericolo di intossicazione da monossido di carbonio. Non utilizzare il prodotto in ambienti chiusi, ma solo all'aperto.

- Non utilizzare il prodotto in ambienti chiusi e/o destinati ad essere abitati, come ad esempio edifici, tende, roulotte, caravan o barche. Sussiste pericolo di morte per intossicazione da monossido di carbonio.



## **Pericolo d'incendio!**

Un utilizzo scorretto del prodotto potrebbe causare incendi.

- Tenere un estintore e una cassetta di pronto soccorso sempre pronti all'uso in caso di incidente o incendio.
- Non collocare il prodotto su un tavolo. Il prodotto non è un braciere da tavolo.
- Non utilizzare il prodotto in caso di forte vento.
- Posizionare il prodotto su una superficie piana, orizzontale, sicura, resistente al calore e pulita. Il fondo del prodotto diventa rovente, quindi deve essere posizionato su una superficie adatta.
- Tenere una distanza minima di 3 metri da materiali infiammabili e superfici circostanti.
- Non riempire il prodotto con legna da ardere oltre il bordo superiore.
- Il prodotto raggiunge temperature molto elevate e non deve essere spostato mentre è in funzione.
- Accendere il materiale combustibile solo al riparo dal vento.
- Eliminare la cenere solo quando il materiale combustibile è completamente bruciato e raffreddato. Non smaltire mai la cenere rovente!
- Non usare in ambienti chiusi!
- Utilizzare il prodotto solo in posizione verticale.
- Il prodotto deve essere posizionato solo su una superficie resistente al calore, in piano e in un luogo riparato dal vento. Attenzione alle scintille!

**AVVERTENZA!****Pericolo di ustioni e di incidente!**

Il prodotto non deve essere utilizzato da bambini e da persone con ridotta esperienza e/o conoscenza.

- Tenere fuori dalla portata dei bambini e degli animali domestici.
- Avvisare i bambini in merito al pericolo di incendio e ustioni quando si bruciano oggetti.
- Istruire queste persone sui pericoli che possono derivare dall'uso del prodotto.
- Non lasciare mai incustodito il prodotto durante l'uso.
- Evitare che i bambini giochino con la pellicola d'imballaggio. Potrebbero restarvi intrappolati e soffocare.
- Assicurarsi che i bambini non infilino in bocca piccole parti di montaggio. Potrebbero ingerirle e soffocare.

**AVVERTENZA!****Pericolo di ustioni!**

Il prodotto e il combustibile in esso contenuto si scaldano molto durante l'uso e pertanto ogni contatto può causare gravi ustioni.

- Non lasciare incustoditi bambini o animali durante l'utilizzo del prodotto.
- Non indossare abiti con maniche larghe.
- Quando si alimenta il prodotto, utilizzare guanti da barbecue oppure una pinza.
- Non utilizzare pezzi di legno lunghi più di 30 cm.
- Non utilizzare più di 3 kg di legna per riempire il prodotto.
- Lasciare raffreddare completamente il prodotto prima di pulirlo o riporlo.
- Utilizzare il prodotto solo con la piastra di base e il fondo della camera di combustione montati poiché si sviluppa un calore molto elevato.

- Non utilizzare in nessun caso la piastra di base e il fondo della camera di combustione come superficie di appoggio.



### **Pericolo di esplosione!**

I liquidi infiammabili gettati nel fuoco formano fiamme improvvise o esplosioni.

- Per accendere e riaccendere, non utilizzare in nessun caso alcool o benzina! Utilizzare solo ausili di accensione conformi alla norma EN 1860-3!
- Non aggiungere alla brace pezzi di carbone imbevuti di liquido infiammabile.
- Non utilizzare altri combustibili al di fuori del legno non trattato.
- Nel prodotto è consentito bruciare solo legno naturale di conifere o di latifoglie pronto da ardere (non pezzi compressi di questi legni).
- Non è consentito utilizzare il prodotto come inceneritore di rifiuti e non si devono utilizzare combustibili non adatti o che non siano stati consigliati. Inoltre, non è consentito utilizzare combustibili liquidi.
- Non utilizzare mai dell'acqua per spegnere il legno.

**ATTENZIONE!****Pericolo di lesioni!**

Il prodotto e i suoi componenti presentano bordi affilati che possono causare ferite da taglio.

- Manipolare le singole parti del prodotto con cautela, in modo da evitare incidenti o lesioni durante il montaggio e l'uso. Indossare eventualmente guanti di protezione (contro i rischi termici) secondo la norma DIN EN 407 (categoria II).
- Non posizionare il prodotto vicino a ingressi o aree di passaggio frequente.
- Prestare sempre attenzione a ciò che si fa. Non utilizzare il prodotto se si è distratti, stanchi o sotto l'effetto di droghe, alcool o medicinali. Un attimo di disattenzione durante l'uso del prodotto può essere sufficiente per causare lesioni gravi.
- Non utilizzare il prodotto come barbecue.
- Il prodotto è una fiamma libera da sorvegliare costantemente e da non lasciare mai incustodita.

**AVVISO!****Pericolo di danneggiamento!**

Un utilizzo improprio potrebbe danneggiare il prodotto.

- Utilizzare solo accessori raccomandati dal produttore o inclusi nella fornitura. Non utilizzare accessori di altri produttori.
- Non apportare alcuna modifica al prodotto. Far eseguire le riparazioni esclusivamente da un centro riparazioni specializzato, in modo da evitare eventuali rischi e rispettare le condizioni di garanzia.
- Controllare la tenuta delle viti prima di ogni utilizzo. Se necessario, serrare di nuovo tutte le viti per assicurare un appoggio solido.
- Prima di ogni utilizzo, controllare che il prodotto non sia deformato e che non presenti difetti.

## Descrizione del prodotto

Il prodotto è progettato esclusivamente per bruciare legna da ardere.

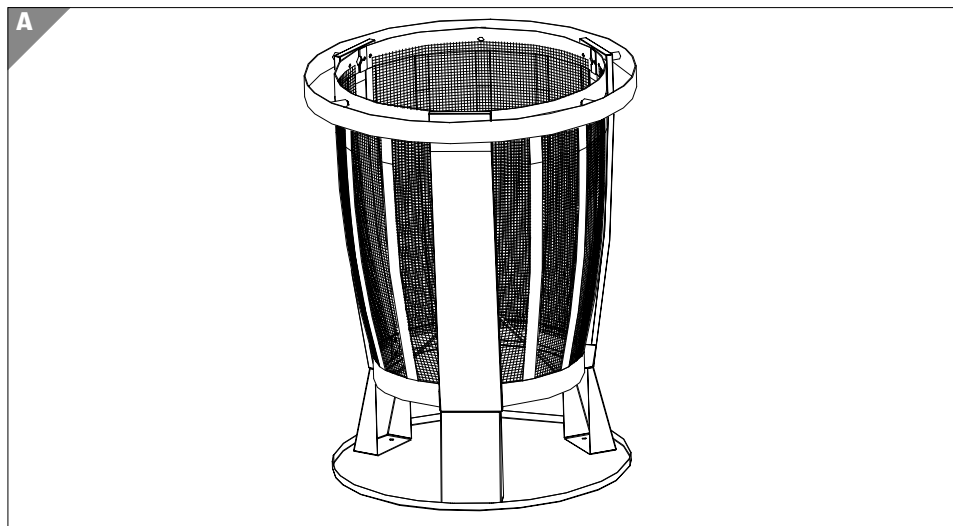

## Montaggio

### Controllo del prodotto e della dotazione

#### **AVVISO!**

#### **Pericolo di danneggiamento!**

Se si apre l'imballaggio con un coltello affilato o altri oggetti appuntiti senza prestare sufficiente attenzione, si rischia di danneggiare subito il prodotto.

– Prestare molta attenzione durante l'apertura dell'imballaggio.

1. Estrarre le singole parti del prodotto dall'imballaggio.
2. Controllare se la fornitura è completa (vedi capitolo "Dotazione").
3. Verificare che le singole parti del prodotto non presentino danni. In tale eventualità, non montare e non utilizzare il prodotto. Rivolgersi al fornitore della garanzia secondo le modalità descritte nella scheda di garanzia.



**AVVISO!****Pericolo di danneggiamento!**

Un uso improprio può danneggiare il prodotto o causare danni materiali.

- Leggere prima attentamente le intere istruzioni di montaggio.
- Rimuovere tutti i materiali d’imballaggio e le pellicole protettive dai singoli componenti.
- Posare i componenti e gli utensili necessari a portata di mano su una superficie morbida, ad esempio una coperta.
- Eseguire il montaggio prendendosi il tempo necessario a tale scopo.
- Creare un piano di lavoro di due o tre metri quadrati.

**Passi di montaggio**

Montare il prodotto rispettando le seguenti istruzioni e tenendo presente i disegni.



- Serrare tutti i collegamenti a vite solo dopo il montaggio. Altrimenti possono crearsi nei materiali tensioni non volute.
- Per il montaggio si necessita di una chiave per dadi **14** e un cacciavite a croce **15**.

<b>1</b>	<b>Montaggio degli elementi del corpo .....</b>	<b>58</b>
<b>2</b>	<b>Montaggio degli elementi parascintille .....</b>	<b>59</b>
<b>3</b>	<b>Montaggio dei piedi del telaio .....</b>	<b>60</b>
<b>4</b>	<b>Montaggio della piastra di base.....</b>	<b>61</b>
<b>5</b>	<b>Montaggio del fondo della camera di combustione .....</b>	<b>62</b>
<b>6</b>	<b>Montaggio dell’anello di fissaggio.....</b>	<b>63</b>

# 1 Montaggio degli elementi del corpo

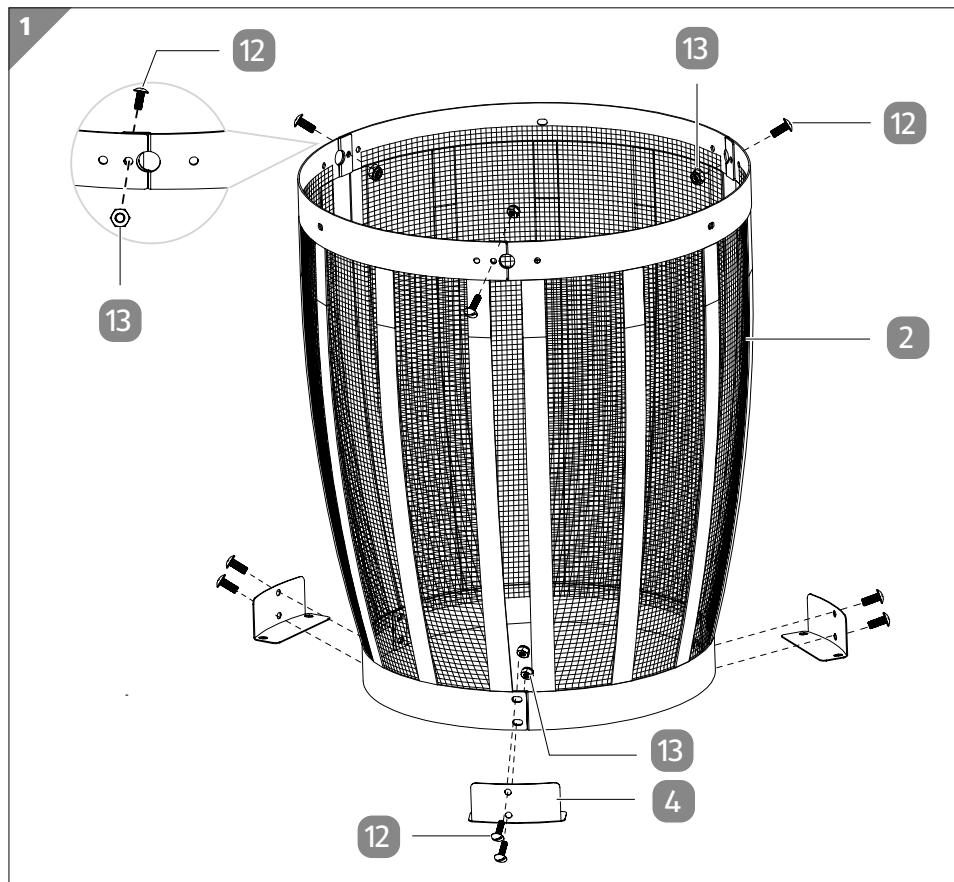

1. Collegare gli elementi del corpo **2** utilizzando le viti M5 × 10 mm **12** e i dadi M5 **13**.
2. Fissare l'angolare **4** agli elementi del corpo con le viti M5 × 10 mm e i dadi M5.

## 2 Montaggio degli elementi parascintille

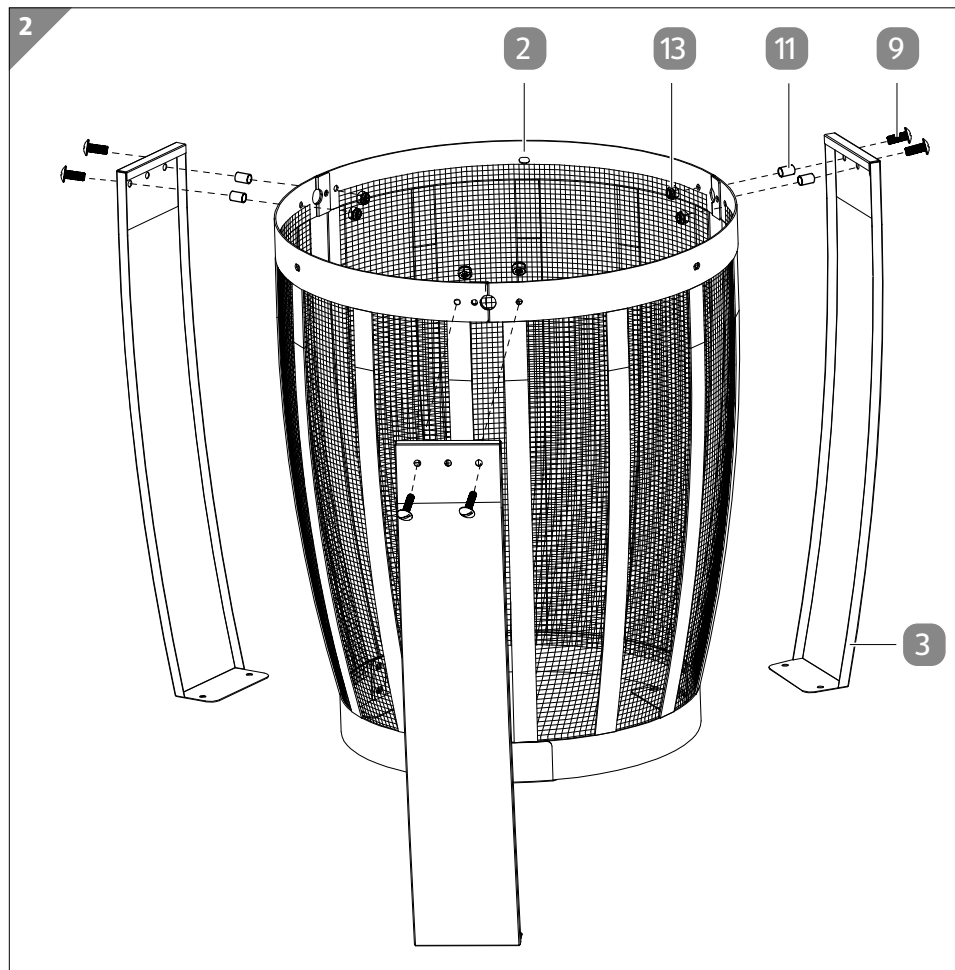

- Fissare gli elementi parascintille **3** agli elementi del corpo **2** utilizzando le viti M5 × 20 mm **9**, i distanziali  $\varnothing 9,5 \times 12$  mm **11** e i dadi M5 **13**.

### 3 Montaggio dei piedi del telaio

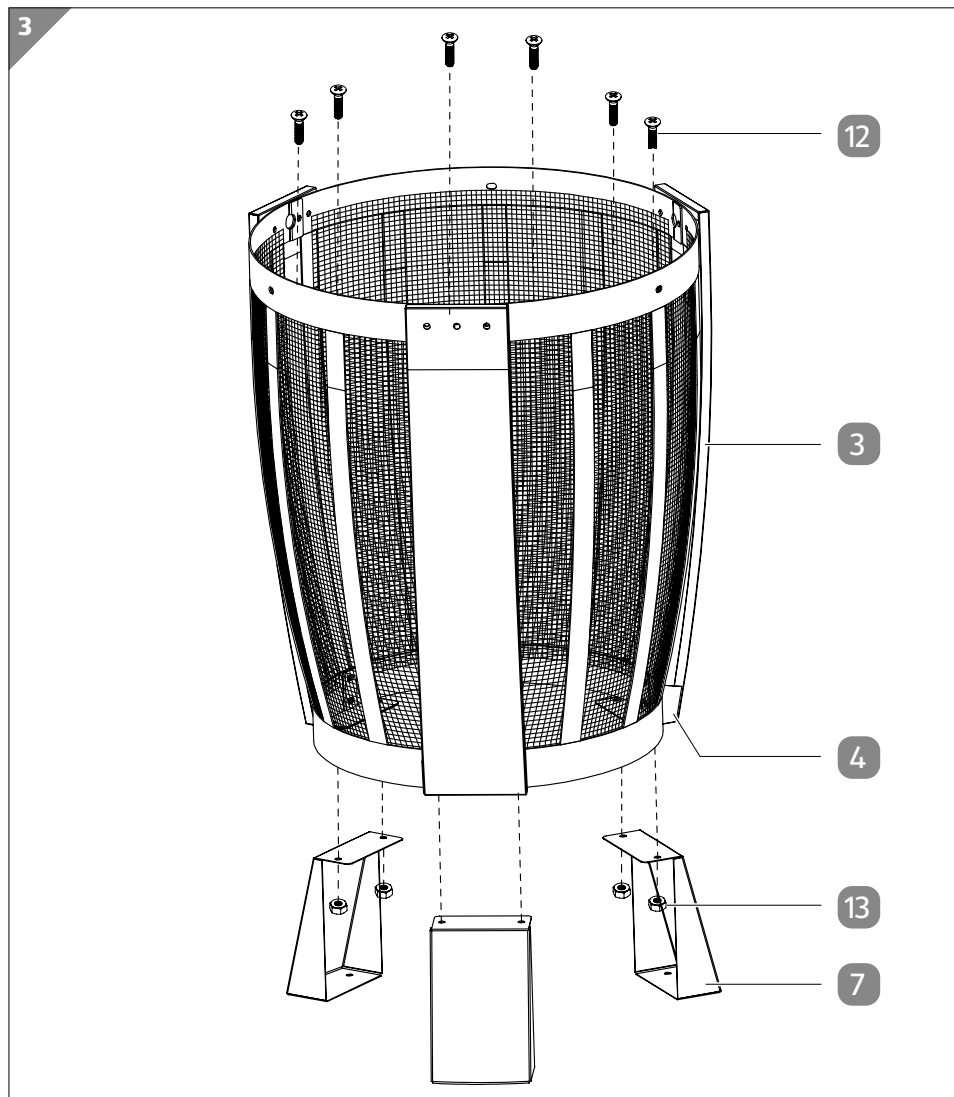

- Fissare i piedi del telaio **7** avvitandoli agli angolari **4** e agli elementi parascintille **3**. A tale scopo, utilizzare le viti M5 × 10 mm **12** e i dadi M5 **13**.

## 4 Montaggio della piastra di base

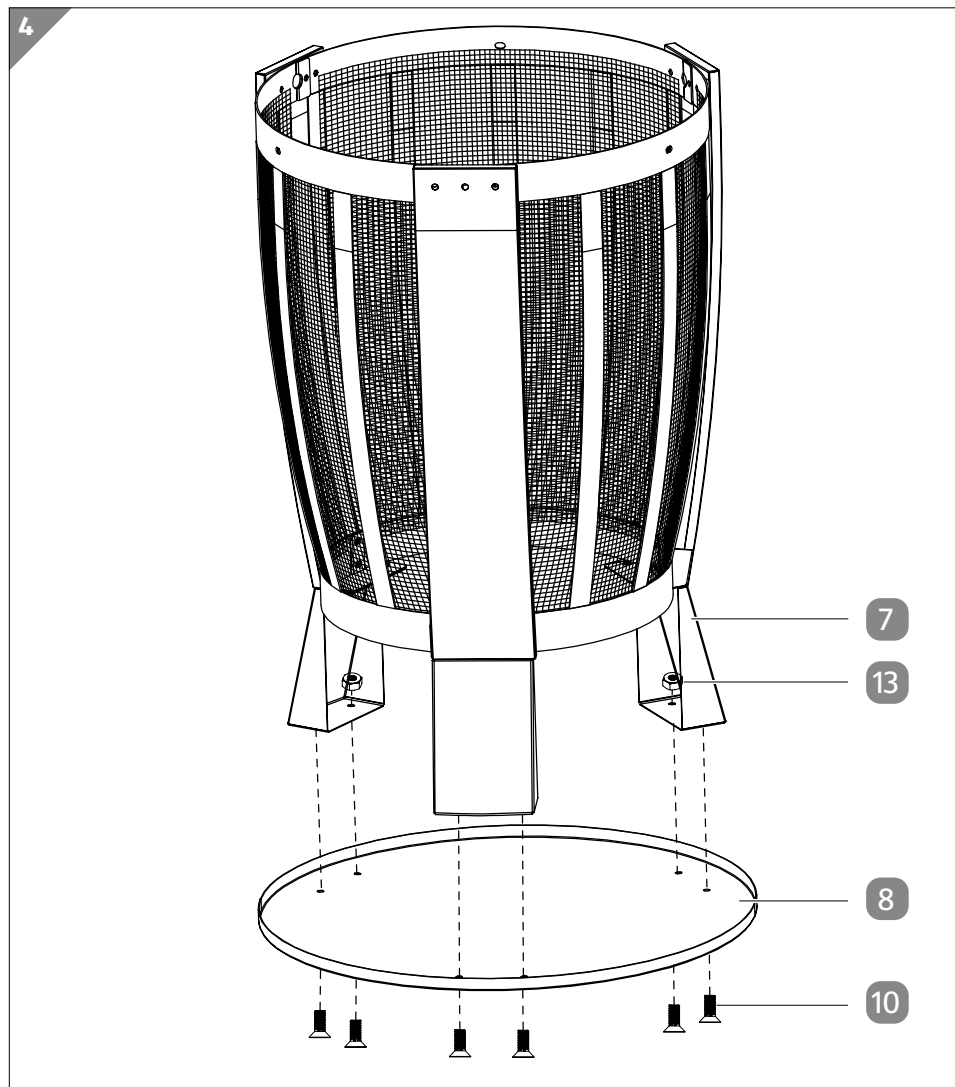

- Fissare la piastra di base **8** ai piedi del telaio **7** utilizzando le viti M5 × 12 mm **10** e i dadi M5 **13**.

## 5 Montaggio del fondo della camera di combustione

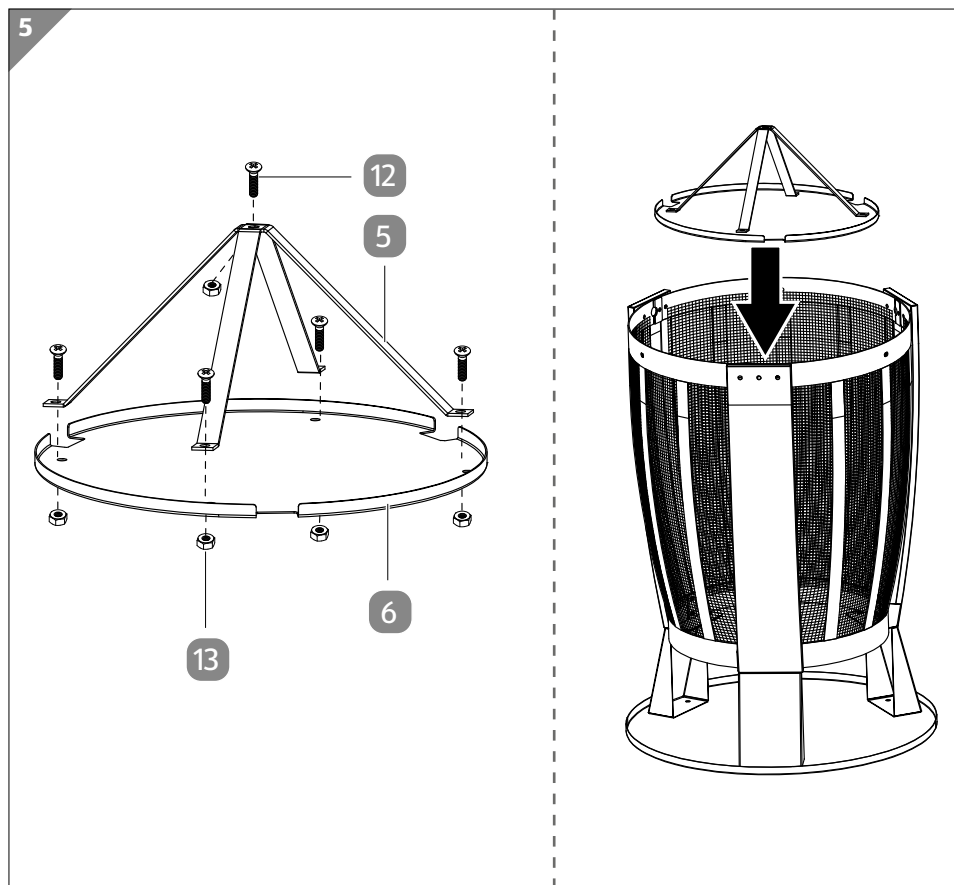

1. Avvitare i supporti per legna **5** e il fondo della camera di combustione **6** utilizzando le viti M5 × 10 mm **12** e i dadi M5 **13**.
2. Quindi posizionare il fondo della camera di combustione all'interno del prodotto.

## 6 Montaggio dell'anello di fissaggio

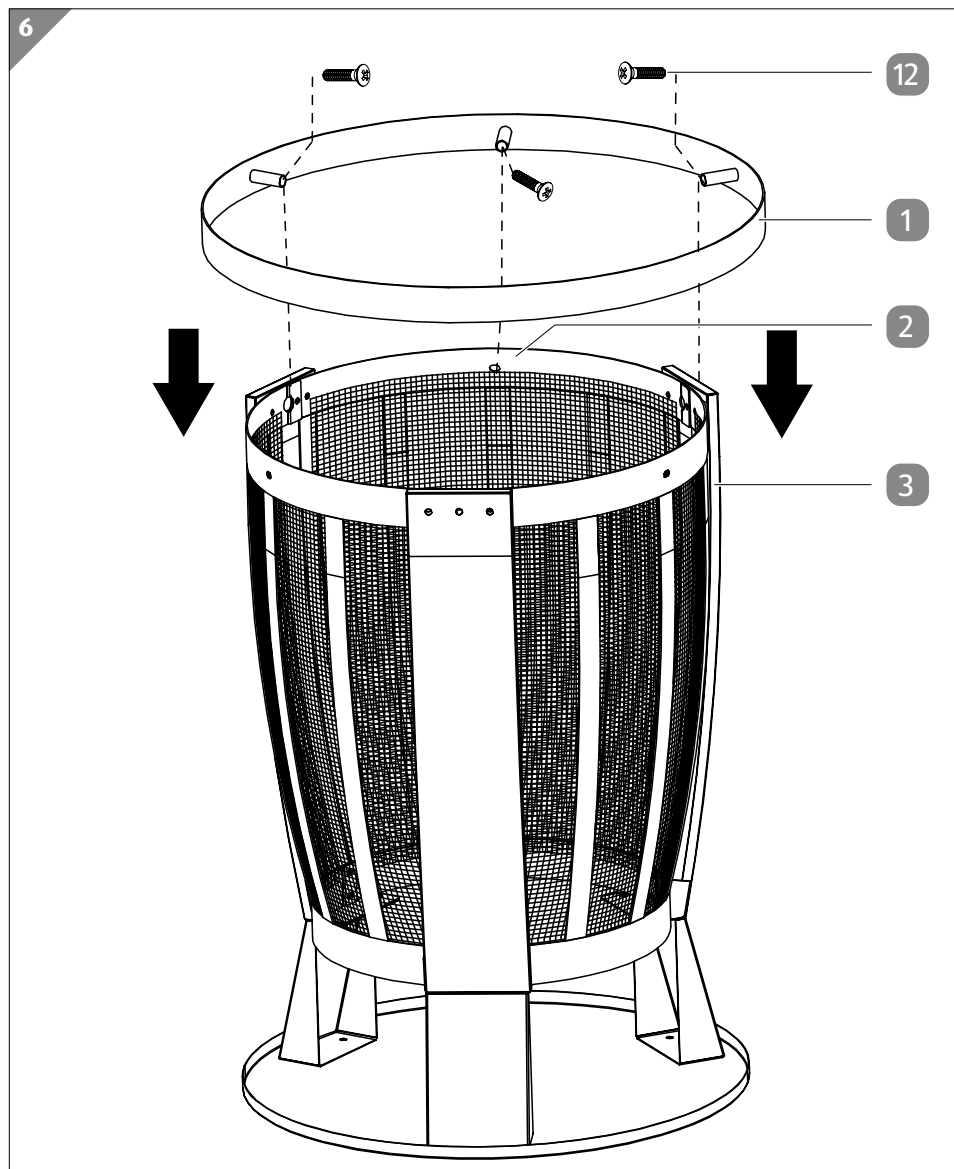

- Fissare l'anello di fissaggio **1** agli elementi del corpo **2** e agli elementi parascintille **3** utilizzando le viti M5 × 10 mm **12**.  
Le bussole più corte dell'anello di fissaggio devono essere fissate agli elementi parascintille.

## Utilizzo



### **Pericolo di esplosione!**

I liquidi infiammabili gettati nel fuoco formano fiamme improvvise o esplosioni.

- Per accendere e riaccendere, non utilizzare in nessun caso alcool o benzina! Utilizzare solo ausili di accensione conformi alla norma europea relativa agli accendifuoco (EN 1860-3).
- Non aggiungere alla brace pezzi di carbone imbevuti di liquido infiammabile.
- Non utilizzare altri combustibili al di fuori del legno non trattato.
- Nel prodotto è consentito bruciare solo legno naturale di conifere o di latifoglie pronto da ardere (non pezzi compressi di questi legni).
- Non è consentito utilizzare il prodotto come inceneritore di rifiuti e non si devono utilizzare combustibili non adatti o che non siano stati consigliati. Inoltre, non è consentito utilizzare combustibili liquidi.
- Non utilizzare mai dell'acqua per spegnere il legno.

### **AVVISO!**

### **Pericolo di danneggiamento!**

Un utilizzo improprio potrebbe danneggiare il prodotto. La ruggine può danneggiare le superfici.

- Si fa presente che durante l'utilizzo il rivestimento applicato di fabbrica sul prodotto e sugli accessori può bruciare a temperature elevate.
- Se il prodotto rimane all'aria aperta senza riparo ed esposto agli agenti atmosferici, può formarsi della ruggine. Questo non è un difetto del prodotto, ma fa parte delle caratteristiche del prodotto e non pregiudica la garanzia.



- Non collocare il prodotto, anche se raffreddato, su superfici che possono essere danneggiate dalla ruggine, come terrazze di piastrelle o pavimenti di legno.

## Posizionamento del prodotto

- Posizionare il prodotto all'aperto su una superficie piana e stabile.
- Assicurarsi di mantenere una distanza minima di 3 metri da materiali infiammabili e superfici circostanti.

## Utilizzo del prodotto



### Pericolo d'incendio!

Un utilizzo scorretto del prodotto potrebbe causare incendi.

- Durante l'utilizzo del prodotto, accertarsi sempre che i pezzi di legno non sporgano oltre il bordo del prodotto.
  - Non utilizzare più di 3 kg di legna per riempire il prodotto.
  - Attenersi sempre alle disposizioni nazionali e locali in materia di autorizzazioni, utilizzo, distanze di sicurezza, ecc.
  - Non è consentito utilizzare il prodotto se è deformato o se presenta difetti. Controllare il prodotto prima di ogni utilizzo.
1. Posizionare 1-2 accendifuoco solidi al centro del fondo della camera di combustione **6**.
  2. Posizionare qualche pezzo di legno (max. 3 kg) a piramide sopra l'accendifuoco solido.
  3. Accendere l'accendifuoco solido con un fiammifero lungo.
  4. Non appena i pezzi di legno più piccoli arderanno, aggiungere dei pezzi di legno più grandi.

## Pulizia e manutenzione



### **Pericolo di ustioni!**

Se si pulisce il prodotto prima che si sia raffreddato, è possibile ustionarsi.

- Fare raffreddare completamente il prodotto prima di pulirlo oppure indossare guanti di protezione (contro i rischi termici) secondo la norma DIN EN 407 (categoria II).
- Smaltire la cenere solo quando il combustibile è completamente bruciato ed estinto e le ceneri sono fredde.

### **AVVISO!**

### **Pericolo di danneggiamento!**

L'uso improprio del prodotto può danneggiarlo.

- Non utilizzare detersivi aggressivi, spazzole con setole metalliche o di nylon, utensili affilati o metallici quali coltelli, raschietti rigidi e simili. Questi materiali/oggetti potrebbero danneggiare le superfici.
- Non lavare in nessun caso il prodotto in lavastoviglie. Il prodotto si danneggerebbe in modo irreparabile.

### **Pulizia**

1. Rimuovere lo sporco con un panno leggermente inumidito ed eventualmente un po' di detergente delicato.
2. Pulire le aree arrugginite con un po' di detergente oppure con una paglietta anti-ruggine.
3. Asciugare poi il prodotto con un panno privo di pelucchi.

## Manutenzione e cura

- Controllare con regolarità tutti i collegamenti a vite ed eventualmente serrarli. I collegamenti a vite non ben serrati riducono la sicurezza e costituiscono un pericolo di lesioni.

## Conservazione

Prima di riporre il prodotto, è necessario che tutti i componenti siano perfettamente asciutti.

- Conservare il prodotto sempre in un luogo asciutto.
- Proteggere il prodotto dai raggi solari diretti.
- Conservare il prodotto in un luogo non accessibile ai bambini, chiuso in modo sicuro e a una temperatura tra 5 °C e 20 °C (temperatura ambiente).

## Dati tecnici

Modello:	11804
Materiale:	Acciaio inossidabile e acciaio verniciato
Peso:	9,2 kg
Dimensioni (L × H × P):	55 × 69 × 55 cm
Numero articolo:	716887

## Smaltimento

### Smaltimento dell'imballaggio



Smaltire l'imballaggio differenziandolo. Gettare il cartone e la scatola nella raccolta della carta usata, la pellicola nella raccolta dei materiali riciclabili.

### Smaltimento del prodotto

- Smaltire il prodotto secondo le leggi e le disposizioni in vigore nel proprio Paese di residenza.

## Arrivare all'obiettivo in modo veloce e semplice grazie ai codici QR

Non importa se siete alla ricerca di **informazioni relative a prodotti, pezzi di ricambio** o **accessori**, se cercate **garanzie dei produttori** o **centri di assistenza** o se desiderate vedere comodamente un **video-tutorial** – grazie ai nostri codici QR riuscirete ad arrivare in modo semplicissimo al vostro obiettivo.

### Cosa sono i codici QR?

I codici QR (QR = Quick Response) sono codici grafici acquisibili mediante la fotocamera di uno smartphone e che contengono per esempio un link ad un sito internet o dati di contatto.

**Il vostro vantaggio:** non si necessita più di dover digitare faticosamente indirizzi internet o dati di contatto!

### Ecco come si fa

Per poter acquisire il codice QR si necessita semplicemente di uno smartphone, aver installato un software che legga i codici QR e di un collegamento internet.\*

Software che leggono i codici QR sono disponibili nello App Store del vostro smartphone e in genere sono gratuiti.

### Provate ora

Basta acquisire con il vostro smartphone il seguente codice QR per ottenere ulteriori informazioni relative al vostro prodotto ALDI.\*

### Il portale di assistenza ALDI

Tutte le suddette informazioni sono disponibili anche in internet nel portale di assistenza ALDI all'indirizzo [www.aldi-service.ch](http://www.aldi-service.ch).



\*Eseguendo il lettore di codici QR potrebbero generarsi costi a seconda della tariffa scelta con il vostro operatore mobile a seguito del collegamento ad internet.



**Vertrieben durch: | Commercialisé par: |  
Commercializzato da:**

LANDMANN® Germany GmbH  
Am Heisterbusch 1  
19258 Gallin  
GERMANY

**KUNDENDIENST • SERVICE APRÈS-VENTE  
ASSISTENZA POST-VENDITA**

716887



**CH +49 40 67573 - 190**



**[www.landmann.de](http://www.landmann.de)**

MODELL / MODÈLE / MODELLO:

11804

03/2022

**3**

**JAHRE GARANTIE  
ANS GARANTIE  
ANNI DI GARANZIA**