

DOC GREEN

Električni skiro ESA 700

Navodila za uporabo

SL



IZVIRNA NAVODILA ZA UPORABO

Številka članka / IT: 142517 izdaja: 12/2021 revizija: različica 01

Vsebina

Tehnični podatki.....	2
Uvod.....	3
Razlaga simbolov	3
Predvidena uporaba.....	4
Vsebina kompleta.....	4
Pomembna varnostna navodila.....	5
Splošne informacije.....	8
Priprava.....	9
Funkcije zaslona	12
Osvetljava.....	13
Ravnanje z baterijo.....	15
Začetek uporabe.....	18
Shranjevanje, vzdrževanje in čiščenje.....	20
Garancija.....	22
Navodila za odlaganje med odpadke.....	26
Izjava o skladnosti/certifikati.....	26
Opombe.....	27

Tehnični podatki

Motor:	Motor na zadnjem kolesu z 200 W moči
Akumulatorska baterija:	25,2 V / 5 Ah litij-ionska baterija
Čas polnjenja:	pribl. 4 ure
Zavore:	Torna zavora zadnjega blatnika, električna zavora zadaj
Oprema:	zvonec, sprednja luč, zadnja luč, odsevniki, LED zaslon
Neto teža:	8 kg
Največja obremenitev:	90 kg
Največja hitrost:	pribl. 23 km/h
Največji doseg:	pribl. 10 km*
Pnevmatike:	5,5" pnevmatike spredaj in zadaj
Velikost izdelka:	880 x 180 x 1.000 mm
Velikost zloženega izdelka:	880 x 180 x 255 mm
Emisija hrupa	65 dB
Intenzivnost vibracij	0,09–0,13 mm/s
Sposobnost premagovanja naklona	5°

*Informativne vrednosti, ki veljajo za uporabnika s težo pribl. 75 kg pri vožnji s povsem napolnjeno baterijo na gladkem, ravnem vozišču v optimalnih temperaturnih pogojih (10–30 C).

Uvod

Zahvaljujemo se vam za nakup električnega skiroja ESA 700!

Pred prvo uporabo električnega skiroja natančno preberite ta navodila za uporabo in poskrbite, da ga uporabljate pravilno in v skladu z navodili.

Navodila za uporabo shranite za ponovno uporabo. Električni skiro predajte tretjim osebam samo skupaj z navodili za uporabo.

Proizvajalec si pridržuje pravico do sprememb izdelka. Navodila za uporabo in slike v njih se lahko razlikujejo glede na model.

Želimo vam veliko zabave z električnim skirojem ESA 700!

Razlaga simbolov



Vsebuje pomembne informacije, ki lahko preprečijo telesne poškodbe.



Vsebuje pomembne informacije, ki lahko preprečijo, da se izdelek poškodbe.



Pri branju navodil za uporabo bodite pozorni na naslednje informacije in navodila.

Predvidena uporaba

Električni skiro ESA 700 je vozilo, namenjeno prevažanju ene osebe (vozilo za zabavo).

Električni skiro je namenjen samo za zasebno in nikakor ne za komercialno uporabo.

Električni skiro uporabljajte samo na način, opisan v teh navodilih za uporabo. Vsaka drugačna uporaba velja za nepredvideno in lahko povzroči materialno škodo ali celo telesne poškodbe.

Proizvajalec ali distributer ne prevzema odgovornosti za škodo, ki bi nastala zaradi nepredvidene ali nepravilne uporabe.

Vsebina kompleta



Električni skiro ESA 700



Navodila za uporabo



Inbus ključ x 3



Polnilnik

Pomembna varnostna navodila



OPOZORILO!



- Natančno upoštevajte varnostna navodila, navedena v navodilih za uporabo. Proizvajalec ali distributer ne odgovarja za nobeno premoženjsko škodo, telesno poškodbo ali materialno škodo, nesreče in pravne spore, ki bi nastale zaradi kršenja varnostnih navodil. Odgovornost je vedno omejena le na nabavno vrednost električnega skiroja.
- Pred vsako vožnjo preverite svoj električni skiro (glejte poglavje Shranjevanje, vzdrževanje in čiščenje).
- Pri vidnih poškodbah, poškodovanem električnem kablu ali vtiču električnega skiroja ne smete uporabljati.
- Predelava električnega skiroja je prepovedana.
- Popravila smejo izvesti samo strokovnjaki, ki jih je pooblastila družba KSR Group GmbH. Pri samovoljnih popravilih, nepravilni priključitvi ali nepravilnem upravljanju so izključeni vsi jamstveni in garancijski zahtevki.
- Vedno nosite zaščitno čelado, ustrezna oblačila, zaščitno opremo in čevlje z ravno peto.
- Med vožnjo držite krmilo z obema rokama.
- Vožnjo z električnim skirojem vadite na prostornem in ravnem terenu.
- Električni skiro ni primeren za osebe, mlajše od 12 let.

Pomembna varnostna navodila



OPOZORILO!



- Natančno preberite ta navodila za uporabo. S temi informacijami boste verjetno izpostavljeni manjšemu tveganju. Upoštevajte, da tudi ob natančnem upoštevanju napotkov v teh navodilih za uporabo pri uporabi električnega skiroja vedno ostaja določeno tveganje. Vedno prilagodite svojo hitrost trenutnim razmeram, s čimer lahko v veliki meri preprečite nezgode in telesne poškodbe.
- Električni skiro je oblikovan za prevažanje ene osebe z največjo težo 90 kg.
- Električni skiro je primeren za uporabo na ravnih, suhih površinah. Ne vozite po vodi, v dežju, ponoči ali pri slabi vidljivosti.
- Električni skiro ni primeren za akrobacije – **NE POSKUŠAJTE** izvajati skokov ali kakršnihkoli nevarnih manevrov.
- Električnega skiroja ne puščajte na prostem. Shranjujte ga v temnem in suhem prostoru.
- Pred vsako vožnjo preverite, da so vsi vijaki trdno priviti.
- Poskrbite, da se med vožnjo ne dotikate premikajočih se delov, ter tako preprečite telesne poškodbe.
- Električni skiro je vozilo, namenjeno prevažanju ene osebe (vozilo za zabavo).

Pomembna varnostna navodila



OPOZORILO!



- V skladu s cestnoprometnimi predpisi (velja samo v Avstriji) se mora vsak udeleženec javnega cestnega prometa obnašati tako, da noben drug udeleženec v prometu ni ogrožen, oškodovan, nadlegovan ali oviran. Električni skiro se lahko uporablja v javnem cestnem prometu, če ustreza zakonskim predpisom. V osnovi mora električni skiro imeti dve neodvisno delujoči zavori, zvonec, svetel žaromet, ki osvetljuje pot pred skirojem z belo ali svetlo rumeno fiksno svetlobo, rdečo vzvratno luč in odsevni trak.
- Pred prvo uporabo električnega skiroja se pozanimajte, kakšni predpisi veljajo v vaši regiji. Za pomoč se obrnite na pristojne organe.
- Električni skiro je opremljen z litij-ionsko baterijo. Upoštevajte, da v nekaterih državah obstajajo ločeni predpisi za prevoz z litij-ionskimi baterijami.
- Najboljša delovna temperatura baterije je med 10 °C in 30 °C. Višja ali nižja temperatura poslabša zmogljivost, zaradi česar se zmanjša doseg.

Splošne informacije

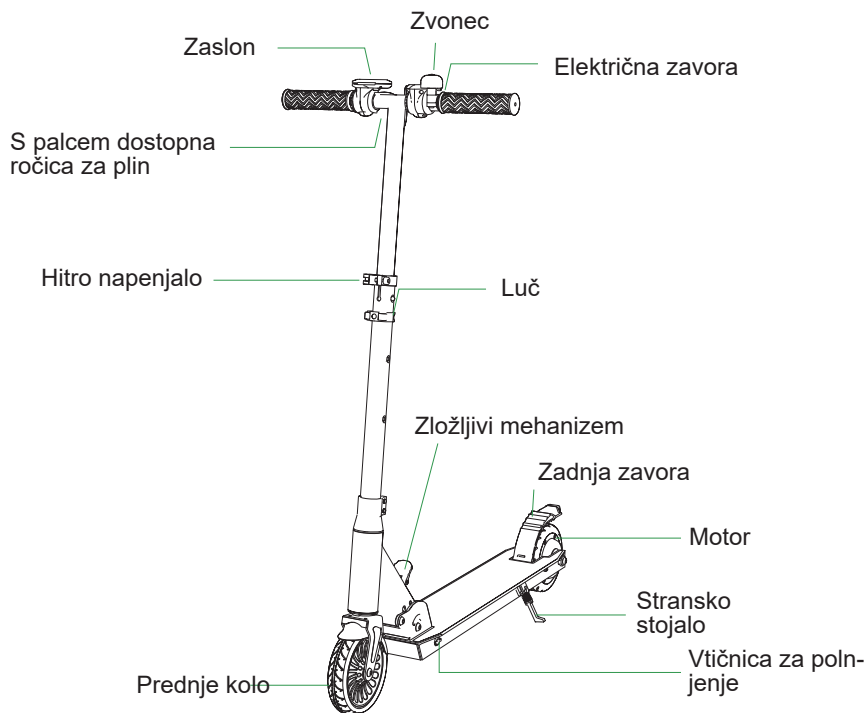

Priprava

Električni skiro pripravimo za uporabo v nekaj preprostih korakih.

1. Krmilo montirajte, kot sledi:

Na krmilo privijte ročici L (leva stran) in R (desna stran), kot prikazuje slika.

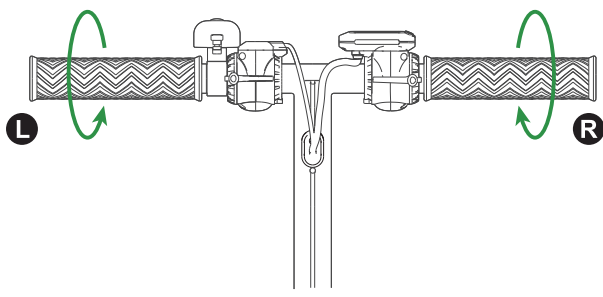

2. Povlecite zaščito za prevoz navzdol.

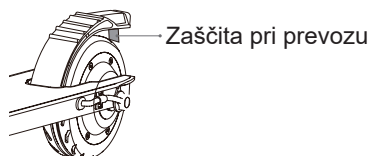

Odstranite transportno ključavnico z zadnje luči.

i **OPOMBA!** **i**

Ročica za plin, električna zavora in zvonec so že nameščeni.

Priprava

Razpiranje in zlaganje električnega skiroja

1. Zložljivi ročaj zložite navzdol. Pritisnite ročico, da odklenete krmilo. Krmilo povlecite naprej, dokler ne zaskoči.
2. Zložljivi ročaj zložite navzdol. Pritisnite zložljivi ročaj, da

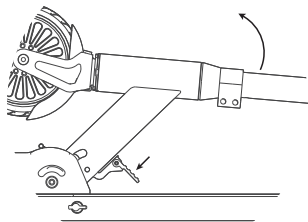

odklenete krmilo. Krmilo preklopite, dokler ročaj ne zaskoči na svoje mesto.

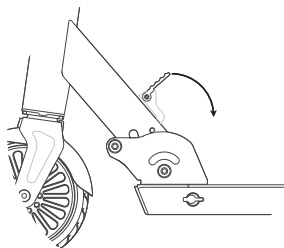

Priprava

Nastavitev višine krmila

1. Najprej odprite hitro sprostitev.
2. Pritisnite vzmetni gumb, da nastavite želeno višino krmila.
3. Vzmetni gumb se mora zatakni v eno od treh odprtin na okvirju.
4. Zaprite vzvod za hitro sprostitev krmila in se prepričajte, da se dobro prilega.

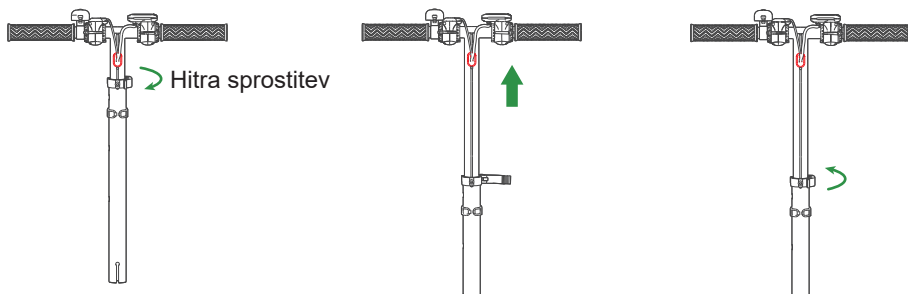

Funkcije zaslona



- Za vklop/izklop pritisnite tipko POWER/MODE in jo držite približno 2 sekundi.
- S tipko za povečanje/zmanjšanje hitrosti izberite med razpoložljivimi stopnjami:
 1. 5 km/h
 2. 15 km/h
 3. 23 km/h
- Na kratko pritisnite tipko POWER/MODE, da spremenite načine prikaza:
 1. ODO
 2. VOL
 3. TIME
 4. TRIP

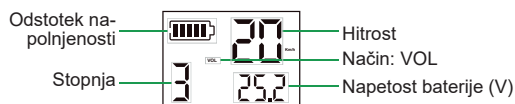
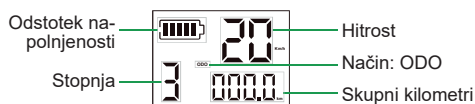

Osvetljava

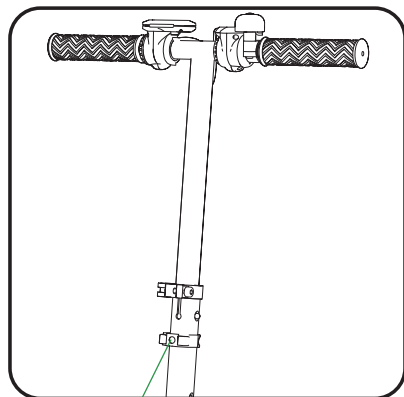

Stikalo za luči

S tem gumbom lahko izbirate med tremi načini osvetlitve.

1. Za vklop pritisnite gumb. Luč LED bo utripala v kratkih intervalih.
2. Če gumb pritisnete še enkrat, bo interval utripanja krajši.
3. Ponovno pritisnite gumb, da aktivirate neprekinjeno osvetlitev.
4. Če še četrtič pritisnete gumb, se luč izklopi.

Osvetljava

Če je baterija sprednje luči prazna, jo je treba zamenjati z baterijo enake vrste – 3 V, CR2032:



Zadnja luč je nameščena na zadnji blatnik, je senzorsko krmiljena in je ni mogoče ročno vklopiti/izklopiti.

Tudi baterijo zadnje luči je treba zamenjati z enakovredno baterijo 3 V, CR1632, takoj ko se izprazni:



Ravnanje z baterijo

Polnjenje baterije:

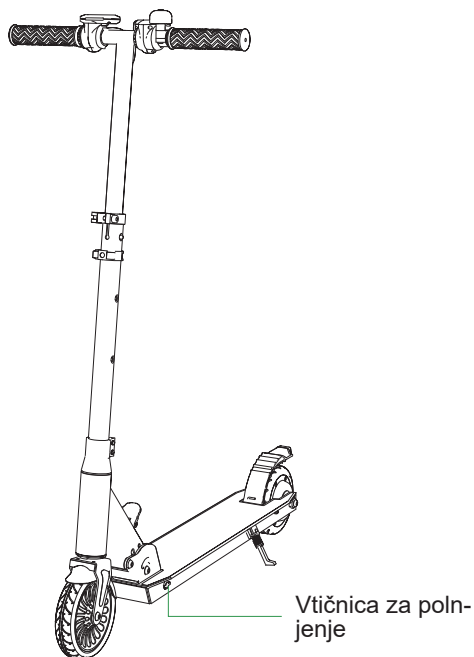

1. Odprite zaščitni pokrovček vtičnice za polnjenje.
2. Prepričajte se, da sta vtičnica za polnjenje in polnilnik suha.
3. Prepričajte se, da je električni skiro izklopljen.
4. Povežite polnilni kabel z vtičnico za polnjenje.
5. Električni vtič polnilnika povežite z ustrezno stensko vtičnico (220–240 V/50–60 Hz).
6. Lučka za polnjenje na polnilniku med polnjenjem sveti rdeče.
7. Ko lučka za polnjenje spremeni barvo z rdeče na zeleno, je baterija napolnjena. Takrat polnjenje prekinite.
8. Odklopite polnilnik z električnega omrežja in z električnega skiroja.
9. Zaprite zaščitni pokrov vtičnice za polnjenje.

Ravnanje z baterijo



OPOZORILO!



- Baterije nikoli ne odstranite iz električnega skiroja.
- Baterijo polnite vsake dva meseca najmanj eno uro, tudi če električnega skiroja niste uporabljali, sicer baterija izgubi svojo zmogljivost.
- Z rednim polnjenjem poskrbite, da se baterija ne izprazni povsem.
- Baterije nikoli ne segrevajte ali je vrzite v odprt ogenj.
- Baterijskih celic nikoli ne zavržite med gospodinjske odpadke.
- Kontakti baterije ne smejo nikoli priti v stik z vlago.
- Optimalna delovna temperatura baterije je med 10 °C in 30 °C. Višja ali nižja temperatura poslabša zmogljivost, zaradi česar se zmanjša doseg.
- Električni skiro smete polniti le s priloženim električnim polnilnikom. Bodite pozorni na pravilno napetostno napajanje (220–240 V/50–60 Hz).
- Če je polnilni kabel poškodovan, električnega skiroja ni dovoljeno polniti. Obrnite se na servisno službo.
- Življenjska doba in zmogljivost baterije sta odvisni od starosti baterije, nege in vzdrževanja ter od tega, kako pogosto je bila v uporabi.
- Za optimalno življenjsko dobo baterije polnite in hranite električni skiro v suhem in čistem prostoru, najbolje pri temperaturi 7–15 °C.
- Čas polnjenja električnega skiroja je do 5 ur. Če je polnilnik trajno povezan z baterijo in električnim omrežjem, to negativno vpliva na življenjsko dobo baterije.
- Električnega skiroja in električnega polnilnika med polnjenjem ni dovoljeno pokrivati.

Ravnanje z baterijo



OPOZORILO!



- Litijeve baterije zmrznejo, odvisno od stanja napolnjenosti, pri temperaturi pribl. od $-20\text{ }^{\circ}\text{C}$ do $-25\text{ }^{\circ}\text{C}$. Če baterijska celica zmrzne, se ta nepopravljivo uniči in zamenjati je treba celotno baterijo. Enako kot pri običajnih baterijah tudi litijeva baterija izgubi zmogljivost pri nizkih temperaturah.
- V primerjavi z drugimi vrstami baterij imajo litij-ionske baterije zelo nizko raven samopraznjenja in zelo majhen spominski učinek, vendar pa jih je treba redno polniti.
- Upoštevajte, da je globoko izpraznjena baterija nepopravljivo uničena in jo je treba zamenjati za plačilo. Zato baterije tudi med delovanjem ne smete nikoli popolnoma izprazniti.

Začetek uporabe

Pred začetkom

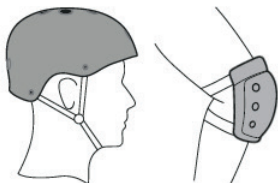

Za vašo lastno varnost priporočamo nošenje zaščitne čelade in ščitnikov.

- Med vožnjo nosite udobna oblačila za prosti čas ali športna oblačila in čevlje z ravno peto.
- Pred prvo vožnjo poskrbite, da je okoli vas dovolj prostora, in bodite pozorni, da na poti ni ovir.
- Pred vsako vožnjo preverite električni skiro (glejte poglavje Shranjevanje, vzdrževanje in čiščenje).
- Pred vožnjo zložite stransko stojalo, sicer lahko pride do nesreče in telesnih poškodb.
- Vklonite električni skiro in luči (glejte poglavje Funkcije zaslona).

Začetek uporabe

Prvi koraki

- Za pospeševanje uporabite s palcem dostopno ročico za plin.
- Za zaviranje uporabite:
 1. zadnjo torni zavoro
 2. električno zavoro na zadnjem kolesu (palčna zavora)

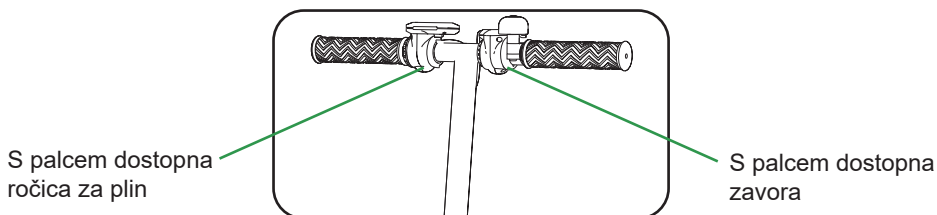

Postavite se sem, da aktivirate zadnjo torni zavoro.

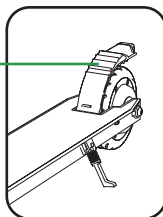

Po vožnji:

- Električni skiro vedno izklopite.
- Vedno izklopite sprednjo luč.
- Električni skiro polnite po vsaki vožnji.
- Električni skiro napolnite.
- Električni skiro hranite v vodoravnem položaju.

Shranjevanje, vzdrževanje in čiščenje

- Pred vsako vožnjo preverite, ali so vsi vijaki oz. samova-
rovalni pritrdilni vijaki zategnjeni in ali se je mehanizem
sklapanja krmilnega mehanizma pravilno zaskočil.
- Za osnovno čiščenje električnega skiroja uporabite samo
mehko, vlažno krpo. Umazanijo, ki je na ta način ni mogoče
odstraniti, lahko odstranite s polirnim sredstvom za umetne
snovi. Pri tem upoštevajte navodila proizvajalca.



OPOMBA!



- Nikoli ne uporabljajte alkohola, čistilnega bencina, aceto-
na ali drugih jedkih in hlapljivih kemičnih topil, ki razžirajo
površine. Te snovi lahko poškodujejo videz ter zunanost in
notranost naprave.
- Električnega skiroja nikoli ne čistite z močnim vodnim cur-
kom ali visokotlačnim čistilnikom.



OPOZORILO!



- Pred čiščenjem se prepričajte, da je električni skiro izklopljen
in da je zaščitni pokrovček vtičnice za polnjenje zaprt, sicer
lahko pride do električnega udara ali poškodbe električnega
skiroja.

Shranjevanje, vzdrževanje in čiščenje

- Električni skiro hranite na suhem in hladnem.
- Vzdrževana baterija lahko tudi po številnih kilometrih ohrani dobro zmogljivost. Baterijo napolnite po vsaki vožnji in se izogibajte vožnji »do praznega«.
- Sledite napotkom v poglavju Ravnanje z baterijo.



OPOMBA!



- Ne shranjujte na prostem. Če je električni skiro stalno izpostavljen soncu ter visokim ali nizkim temperaturam, to pospeši staranje površin in skrajša življenjsko dobo baterije.
- Ne pozabite po vsaki vožnji izklopiti električnega skiroja in napolniti baterije. Če se baterija povsem izprazni, so celice nepopravljivo poškodovane. Garancija ne krije škode, ki nastane zaradi nepravilnega ravnanja. Odstranjevanje ali odpiranje baterije je prepovedano.

Garancija

Pred začetkom uporabe temeljito preberite navodila za uporabo, da se seznanite z uporabo električnega skiroja.

Družba KSR Group GmbH daje ločeno garancijo ob upoštevanju navedenih pogojev. Zakonski garancijski predpisi in zahtevki, ki izhajajo iz zakona o odgovornosti za izdelke, ostajajo nespremenjeni. Morebitni zahtevki kupca za naknadno izpolnitev in odškodnino zaradi napak se ob izpolnjenih ustreznih pogojih zadržijo.

Garancija velja za električni skiro ESA 700 in velja 24 mesecev od dneva nakupa (veljaven je datum računa).

Garancija krije materialne, konstrukcijske in proizvodne napake, pod pogojem, da je bila napaka že prisotna ob dobavi in da je kupec izdelek uporabljal skladno z namenom. Garancija ne velja za potrošne dele in material, ki je uporabljen pri servisiranju. Garancija zajema brezplačno popravilo, zamenjavo pokvarjenega dela ali delov oziroma zamenjavo celotnega izdelka z enakovrednim izdelkom. O tem odloča družba KSR Group GmbH.

Garancija

V primeru motnje/napake je treba o tem nemudoma obvestiti trgovca, poleg tega pa je treba težavo tudi podrobno opisati. Če težave ni mogoče odpraviti na ta način, je treba temeljito očiščen izdelek, vključno z vsemi deli pribora, varno zapakirati in ga vrniti v skladu z navodili trgovca.

Paketu je treba priložiti naslednje informacije in dokumente:

1. ime, priimek in naslov (v paketu in na zunanji strani paketa)
2. št. izdelka in serijska št. (na spodnji strani nastopne plošče)
3. datum nakupa
4. originalni račun
5. Podroben opis napake
6. V primeru poškodbe med prevozom:
Ime kurirske službe in številko paketa

Za vračilo blaga je izrecno priporočljivo uporabiti originalno embalažo. Originalna škatla in morebitni polnilni material so zahtevane kakovosti za varno pošiljanje. Pomembno je tudi zagotoviti, da je površina posoda zaprta, tako da so vogali in robovi ustrezno zaščiteni pred poškodbami. Če je bilo blago zapakirano z zračnimi blazinami in polnilom, toplo priporočamo, da ga ponovno uporabite in ustrezno namestite. Škatlo večkrat po dolžini in prečno zalepite z lepilnim trakom.

Garancija

Če originalna embalaža ni več na voljo ali je ni mogoče ponovno uporabiti, morate zagotoviti, da embalaža, ki ste jo izbrali, zagotavlja profesionalno zaščito pred tipičnimi nevarnostmi pošiljanja in da ima ustrezne zaščitne naprave. Tudi tukaj napolnite izbrano embalažo s polnilom, kot je npr. lesna volna ali stiropor. Vogali in robovi morajo biti tudi ustrezno zaščiteni pred zunanjimi vplivi in ustrezno uporabiti lepilni trak, da se izognemo izgubi kakršnih koli predmetov ipd. med transportom. Zgolj kartonska embalaža s papirnatimi podlogami ne zadošča in popolnoma neprimerna in neustrezna vrsti blaga.

Če se blago vrne v popravilo, mora biti ustrezno zapakirano na podlagi prej navedenih določb. KSR Group GmbH ne prevzema nikakršne odgovornosti za škodo na blagu, povzročeno zaradi neustrezne in neustrezne embalaže, vsi garancijski zahtevki pa so neveljavni. Pri vračilu blaga se prepričajte, da ga vzamete nazaj v prvotnem stanju. KSR Group GmbH si pridržuje pravico zahtevati znižanje vrednosti v primeru kakršne koli obrabe blaga.

Garancija

Garancija preneha veljati v naslednjih primerih:

- pri nepravilni uporabi
- pri nepravilni uporabi, negi in/ali vzdrževanju ali shranjevanju (npr. poškodbe zaradi vlage ali previsokih temperatur, zanemarjenosti izdelkov ipd.)
- pri popravilih, poskusih popravil in kakršnih koli sprememb ter pri uporabi nadomestnih delov in delov pribora drugih proizvajalcev, in omenjena opravila ne izvede podjetje KSR Group GmbH ali njegova pooblaščenca podjetja.
- pri nepravilni transportni embalaži in/ali nepravilnem prevozu
- zaradi neustreznih mehanskih vplivov na izdelek ali njegove dele
- pri vseh dogodkih, ki niso posledica predelave in proizvodnje izdelka (npr. padca, udarca, poškodbe zaradi zunanjih vplivov, požara, potresa, poplavne škode, udara strele itd.)
- če ni predložen originalni račun
- če se ne uporablja za zasebne namene temveč za poslovno uporabo

Če za družbo KSR Group GmbH nastanejo stroški ob vračilu izdelka, a pri tem ne gre za garancijski primer ali pravico do vračila, mora te stroške nositi kupec.

Navodila za odlaganje med odpadke



Stare naprave ne spadajo med gospodinjske odpadke! Ko električnega skiroja ni več mogoče uporabljati, je vsak uporabnik zakonsko obvezan odpadno napravo oddati ločeno od gospodinjskih odpadkov, npr. na zbirnem mestu občine/dela mesta, kjer stanuje. Na ta način se zagotovi, da se odpadne naprave strokovno reciklirajo in preprečijo negativni vplivi na okolje. Električne naprave so zato označene s tukaj prikazanim simbolom.

Okvarjene baterije ali baterije, ki jih ni mogoče več uporabljati, je treba oddati na lokalno zbirno mesto. Bodite pozorni na simbol na bateriji.



Embalažo odložite med ločene odpadke glede na vrsto materiala. Lepenko in karton odložite med star papir, folijo pa med odpadno embalažo.

Izjava o skladnosti/certifikati

Glejte prilogo

Opombe

Distributer/izdajatelj:
KSR Group GmbH
Im Wirtschaftspark 15
3494 Gedersdorf
Avstrija