



Navodila za uporabo



ROLERJI ZA ODRASLE



Hitro in preprosto do cilja s kodami QR

Ne glede na to, ali potrebujete **informacije o izdelkih, nadomestne dele, dodatno opremo**, podatke o **garancijah izdelovalcev** ali **servisih** ali si želite udobno ogledati **videoposnetek z navodili** – s kodami QR boste zlahka na cilju.

Kaj so kode QR?

Kode QR (QR = Quick Response oziroma hiter odziv) so grafične kode, ki jih je mogoče prebrati s kamero pametnega telefona in na primer vsebujejo povezavo do spletne strani ali kontaktne podatke.

Prednost za vas: Ni več nadležnega prepisovanja spletnih naslovov ali kontaktnih podatkov!

Postopek:

Za optično branje kode QR potrebujete le pametni telefon, nameščen program (bralnik) za branje kod QR ter povezavo z internetom.

Bralniki kod QR so praviloma na voljo za brezplačen prenos iz spletne trgovine s programi (aplikacijami) vašega pametnega telefona.

Preizkusite zdaj

S pametnim telefonom preprosto optično preberite naslednjo kodo QR in izvedite več o Hoferjevem izdelku, ki ste ga kupili.

Hoferjev storitveni portal

Vse zgoraj navedene informacije so na voljo tudi na Hoferjevem storitvenem portalu na spletnem naslovu www.hofer-servis.si.



Pri uporabi bralnika kod QR lahko nastanejo stroški povezave z internetom, kar je odvisno od vrste vaše naročnine.

Kazalo

Pregled	4
Uporaba	5
Vsebina kompleta/deli naprave.....	6
Splošno	7
Navodila za uporabo preberite in shranite	7
Razlaga znakov	7
Varnost.....	8
Namenska uporaba.....	8
Varnostni napotki	8
Priprava	10
Preverite rolerje in vsebino kompleta.....	10
Odpiranje rolerjev.....	10
Zapiranje rolerjev	11
Rolanje	11
Upoštevajte splošne napotke	11
Učenje rolanja	11
Zaviranje z zavoro.....	12
Vzdrževanje	13
Odstranitev in vgradnja kolesca	13
Odstranitev in vgradnja krogličnih ležajev	14
Zamenjava zavore	15
Čiščenje in nega.....	15
Shranjevanje	15
Tehnični podatki	15
Odlaganje med odpadke	16
Odlaganje embalaže med odpadke	16
Odlaganje rolerjev	16

A

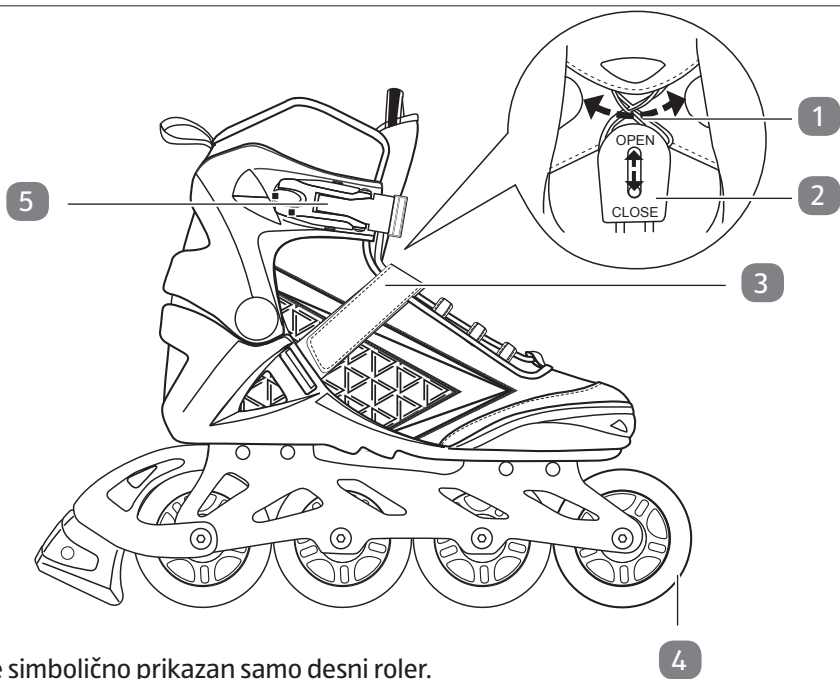

Tu je simbolično prikazan samo desni roler.

B

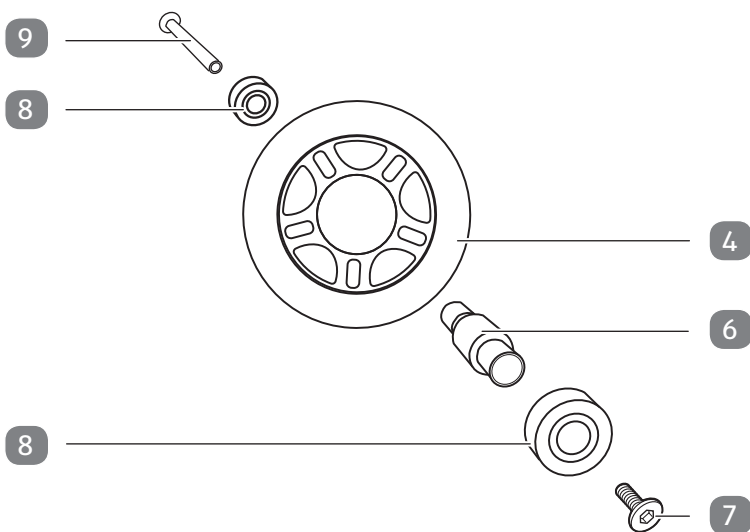

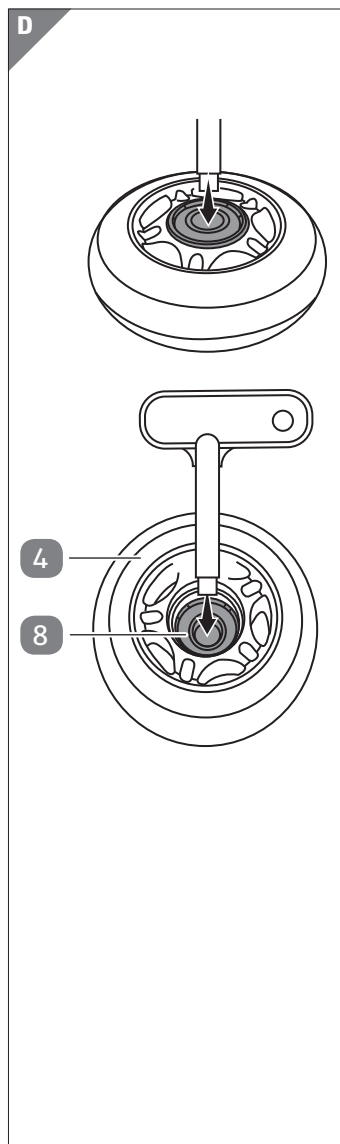
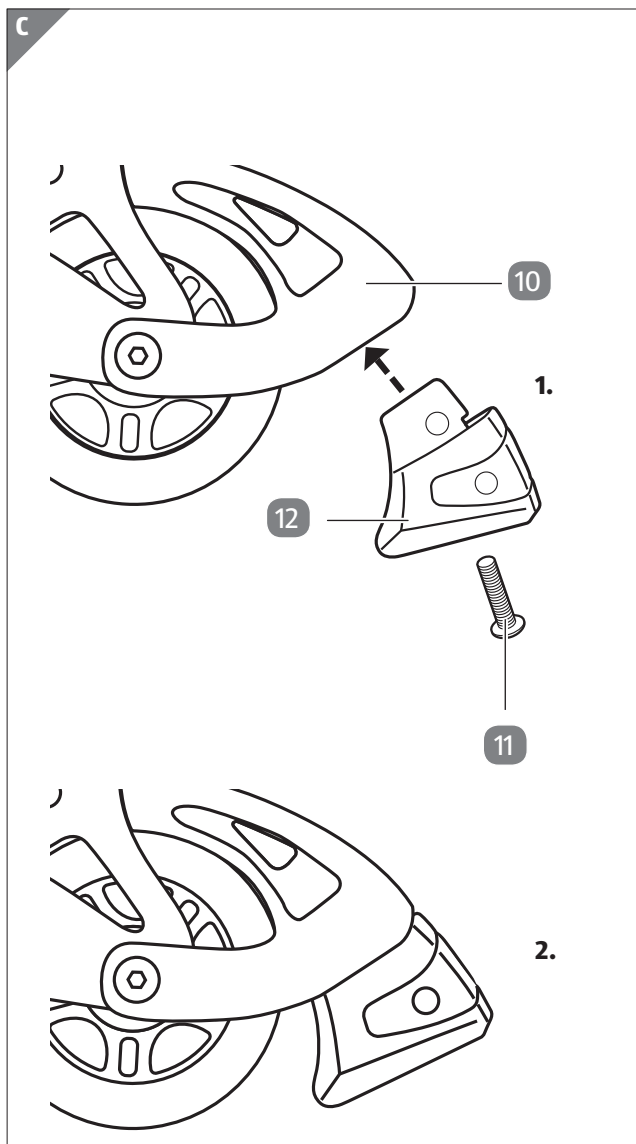

Vsebina kompleta/deli

- 1 Vezalke
- 2 Fiksiranje za vezalke
- 3 Sprijemalno zapiralo
- 4 Kolesce, po 4× na roler
- 5 Zaponka za hitro sprostitvev
- 6 Distančna puša, 1× na kolesce
- 7 Osni vijak, 1× na kolesce
- 8 Kroglični ležaj, 2× na kolesce
- 9 Osni navoj, 1× na kolesce
- 10 Zavorni blok (na desnemu rolerju)
- 11 Vijak s križno zarezo, 1× na zavori
- 12 Zavora (na desnemu rolerju)

Potrebno orodje (priloženo):

- Imbus ključ, 2× (4 × 21 × 57 mm)
- Univerzalni ključ (7,3 × 57,3 × 76 mm)
- Križni izvijač (PH2)

Splošno

Navodila za uporabo preberite in shranite



Ta navodila za uporabo spadajo k tem rolerjem za odrasle (v nadaljevanju imenovani samo „rolerji“). Vsebujejo pomembne informacije o uporabi in vzdrževanju.

Pred začetkom uporabe rolerjev natančno in v celoti preberite navodila za uporabo, zlasti varnostne napotke. Neupoštevanje navodil za uporabo lahko povzroči hude telesne poškodbe ali poškodbe rolerjev.

Navodila za uporabo temeljijo na standardih in predpisih, ki veljajo v Evropski uniji. V tujini upoštevajte tudi predpise in zakone posamezne države.

Navodila za uporabo shranite za poznejšo rabo. Če rolerje predate tretjim osebam, jim hkrati z njo obvezno izročite ta navodila za uporabo.

Razlaga znakov

V navodilih za uporabo, na rolerjih ali na embalaži so uporabljeni naslednji simboli in opozorilne besede.



OPOZORILO!

Ta opozorilni simbol/opozorilna beseda označuje nevarnost s srednjo stopnjo tveganja, zaradi katere lahko, če se ji ne izognemo, pride do smrti ali hudih telesnih poškodb.

OBVESTILO!

Ta opozorilna beseda opozarja na možnost materialne škode.



Ta simbol označuje koristne dodatne informacije o uporabi.



Znak GS („Geprüfte Sicherheit“ oz. preverjena varnost) potrjuje, da so rolerji ob predvideni uporabi varni. Ta oznaka potrjuje, da so rolerji skladni z nemškim zakonom o varnosti izdelkov (ProdSG).

Varnost

Namenska uporaba

Rolerji so zasnovani izključno za uporabo na zasebnem območju. To pomeni, da so rolerji izključno namenjeni za prosti čas in ne za profesionalno rabo, inline hokej ali za tekmovalno rolanje.

Rolerje uporabljajte samo na način, opisan v teh navodilih za uporabo. Vsakršna drugačna uporaba velja za nenamensko in lahko privede do materialne škode ali celo telesnih poškodb. Rolerji niso igrača.

Rolerji ustrezajo razredu A za uporabnike s telesno težo čez 20 kg in do 100 kg (vel. 38–45).

Izdelaovalec ali prodajalec ne prevzemata nobenega jamstva za škodo, nastalo zaradi nenamenske ali napačne uporabe.

Varnostni napotki

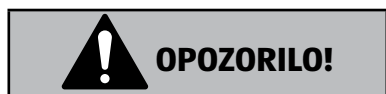

Nevarnosti za otroke in osebe z zmanjšanimi telesnimi, zaznavnimi ali duševnimi sposobnostmi (na primer ljudi z delnimi telesnimi okvarami, starejše osebe z zmanjšanimi telesnimi in duševnimi sposobnostmi) ali s pomanjkanjem izkušenj in znanja (na primer starejši otroci).

- Te rolerje lahko uporabljajo otroci, stari osem let ali več, in osebe z zmanjšanimi telesnimi, zaznavnimi ali duševnimi sposobnostmi ali s pomanjkanjem izkušenj ali znanja, če so pri tem pod nadzorom ali so bile seznanjene z varno uporabo rolerjev in razumejo posledične nevarnosti. Otroci se ne smejo igrati z rolerji. Otroci brez nadzora ne smejo izvajati čiščenja in vzdrževanja.
- Ne dovolite otrokom, da bi se igrali z embalažno folijo. Otroci se lahko pri igranju zapletejo vanj in se zadušijo.

**OPOZORILO!****Nevarnost telesnih poškodb!**

Nepravilno ravnanje z rolerji lahko povzroči telesne poškodbe.

- Rolerjev ne spreminjajte, saj lahko ogrozite varnost rolerjev.
- Poškodovane dele takoj zamenjajte in sicer zgolj z ustreznimi originalnimi nadomestnimi deli.
- Obrnite se na strokovnjaka, če želite zamenjati kolesca, gumi-jaste zavore ali kroglične ležaje in niste gotovi, kako postopati pri menjavi.
- Pred vsako vožnjo preverite, da so vsi osni vijaki in navoji dobro pritrjeni na os. Z večkratnim odvijanjem in privijanjem ter z vibracijami zaradi rolanja lahko zrahljate osne vijake in osne navoje. Osi zamenjajte po potrebi.
- Pred in po vsaki uporabi preverite znake obrabe in vidne poškodbe na rolerjih.
- Rolerje uporabljajte le na ravnih, čistih in suhih površinah, kjer ni po možnosti ovir in drugih udeležencev v prometu.
- Med rolanjem vedno nosite primerne ščitnike za kolena, komolce in zapestja ter čelado.
- Upoštevajte, da tudi s primernimi zaščitnimi oblačili ni mogoče zagotoviti 100-odstotne zaščite pred poškodbami.
- Nosite odsevne varnostne telovnike ali namestite odsevnike na svoja oblačila, da vas ostali udeleženci v prometu lahko vidijo tudi ob slabši vidljivosti.
- Med rolanjem upoštevajte cestnoprometna pravila.
- Pred vsako novo uporabo se prepričajte, da tekalne površine kolesc nimajo ostrih vogalov in robov oz. nimajo mest za spotikanje.

OBVESTILO!

Nevarnost poškodb!

Zaradi nepravilne uporabe rolerjev se le ti lahko poškodujejo.

- Rolerje zaščitite pred vlago, peskom in umazanijo, saj ti lahko poškodujejo kolesca in kroglične ležaje.
- Rolerjev nikoli ne postavljajte na vroče površine ali v njihovo bližino (npr. gretja itd.).
- Rolerjev ne uporabljajte, če so plastični deli rolerjev počeni, razpokani ali deformirani. Poškodovane dele zamenjajte zgolj z ustreznimi originalnimi nadomestnimi deli.

Priprava

Preverite rolerje in vsebino kompleta

OBVESTILO!

Nevarnost poškodb!

Če embalažo neprevidno odprete z ostrim nožem ali drugimi ostrimi ali koničastimi predmeti, lahko hitro poškodujete rolerje.

- Embalažo odpirajte zelo previdno.
 1. Vzemite rolerje iz embalaže.
 2. Preverite, ali so v kompletu vsi deli (glejte **sl. A**).
 3. Preverite, ali so rolerji oz. njihovi posamezni deli morda poškodovani. V tem primeru rolerjev ne uporabljajte. Prek pooblaščenega servisa, navedenega na garancijskem listu, se obrnite na proizvajalca.

Odpiranje rolerjev

1. Sprostite zaponko za hitro sprostitvev **5** in sprijemalni zapiralo **3**.
2. Odvijte fiksiranje za vezalke **2**, tako da jo postavite v položaj OPEN (glejte **sl. A**).

Zapiranje rolerjev

1. Zategnite vezalke **1**.
2. Ponovno pritrdite fiksiranje za vezalke **2**, tako da jo postavite v položaj CLOSE (glejte **sl. A**).

Rolanje

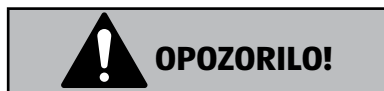

Nevarnost telesnih poškodb!

Nepravilno ravnanje z rolerji lahko povzroči telesne poškodbe.

- Pred vsako uporabo rolerjev preverite, če so vsi spojni deli trdno pritrjeni.
- Pazite, da rolerji trdno sedijo, ampak ne tiščijo.
- Rolerje uporabljajte na cestah in pločnikih le takrat, ko to ne predstavlja nevarnosti za vas in druge udeležence v prometu.
- Izogibajte se uporabi rolerjev na mokrih, neravnih površinah.
- Hitrost prilagodite svojemu znanju.

Upoštevajte splošne napotke

Za varno uporabo rolerjev upoštevajte naslednje napotke.

- Pazite, da rolerji trdno sedijo.
- Najprej vadite držati ravnotežje na podlagi, ki ne drsi, npr. na preprogi.
- Ko pridobite občutek za ravnotežje, vadite na čistem in ravnem asfaltu. V ta namen poiščite miren kraj, kjer po možnosti ni udeležencev v prometu.
- Vožnjo v ovinke vadite šele, ko varno obvladate vožnjo naravnost.
- Hitrost povečajte šele, ko se na rolerjih počutite varno in lahko vedno ohranjate nadzor.

Učenje rolanja

Upoštevajte sledeče nasvete, da se boste naučili rolanja.

1. Otrok naj bo v pokončnem položaju, stopala naj ima postavljena vzporedno v širini rok, roke naj drži rahlo pred sabo in upogne kolena, pri čemer naj golenici nagne na zgornji del rolerjev.
2. Telesno težo je treba med rolanjem previdno prenašati z ene na drugo nogo.

3. Z eno nogo naj se rahlo odrine. Enako ponovi z drugo nogo, da najde enakovreden ritem pri rolanju.
4. Otrok naj zavija tako, da se s kolki in koleni obrača navznoter in navzven. Najprej naj to poizkusi v mirovanju.
5. Med zavijanjem naj se nekoliko nagne navznoter.
6. Če se želi zaustaviti, mora pravočasno zavirati z zavoro **12** (glejte poglavje „Zaviranje z zavoro“).
Hitrejša je hitrost med rolanjem, daljša bo zavorna pot.



- Prve korake z rolerji naj otrok vadi tako, da ima stopala obrnjena navzven, kar ustreza kasnejši pravilni vožnji.
- Bodite pozorni na druge udeležence v prometu, na primer pešce, kolesarje in voznike.
- Z rednim preverjanjem in vzdrževanjem rolerjev boste podaljšali življenjsko dobo rolerjev in prispevali k varni uporabi.

Zaviranje z zavoro

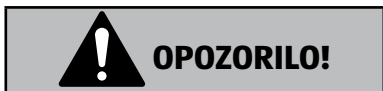

Nevarnost telesnih poškodb!

Če z rolerji ne znamo pravilno zavirati, se lahko znajdemo v zelo nevarnih situacijah ter smo udeleženi v nesrečah v cestnem prometu. Pri tem se lahko hudo poškodujete in tako ogrožate tudi ostale.

- Zaviranje vadite na kraju, kjer ni veliko prometa.
- V cestni promet se vključite šele takrat, ko znate dobro zavirati.

Za varno zaviranje z gumijasto zavoro upoštevajte naslednje korake:

1. Roler, na katerega je pritrjena zavora **12**, potisnite nekoliko naprej in pri tem prenesite težo na drugo nogo.
Pri tem si po potrebi z rokami pomagajte ohranjati ravnotežje.
2. Previdno dvignite konico rolerja, na katerem je pritrjena zavora.
Zavora začne drseti ob tla in avtomatsko zavirati.
3. Za hitrejšo zaviranje previdno poskusite še bolj pritisniti na zavoro in telesno težo prenesite nekoliko naprej.

Večji je pritisk na zavoro, večja je moč zaviranja. Vedno pa je treba začeti zavirati z nežnim pritiskom.

Ne izvajajte sunkovitih gibov, da ne izgubite ravnotežja ali nehote prenehate zavirati.



Za učenje ostalih tehnik rolanja in zaviranja priporočamo, da se udeležite tečaja rolanja.

Vzdrževanje

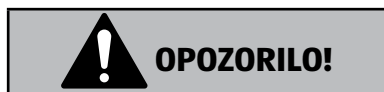

Nevarnost telesnih poškodb!

Če rolerjev redno ne vzdržujete, se lahko osni vijaki med rolanjem odvijajo iz osnih navojev in povzročijo hude nezgode. Pri tem se lahko hudo poškodujete in ogrozite tudi ostale.

- Redno privijajte osne vijake in osne navoje.
- Vse osne vijake **7** in osne navoje **9** privijajte v rednih razmikih, da se kolesca **4** ne morejo nepričakovano zrahljati.
- Odstranite grobo umazanijo, npr. manjše kamne ali listje, ki se ujame med kolesca, in sicer najkasneje po vsaki uporabi.

Odstranitev in vgradnja kolesca

Ko so potrebna nova kolesca, preverite, če nova kolesca vsebujejo nove kroglične ležaje ter da ste izbrali ustrezno velikost kolesc.

Tako odstranite kolesca (glejte **sl. B**):

1. Osni navoj **9** kolesca **4**, ki ga želite zamenjati, pritrdite z imbus ključem.
2. Osni vijak **7** odvijte z drugim imbus ključem.
Osni navoj držite z imbus ključem, da lahko osni vijak povsem odvijete.
3. Osni vijak in osni navoj odstranite.
Sedaj lahko odstranite kolesce.

Tako zopet namestite kolesca (glejte **sl. B**):

- Vsak posamezni del novega kolesca ponovno vgradite v obratnem vrstnem redu.
Pri tem se orientirajte po **sl. B**.

Kolesce ste uspešno odstranili in vgradili.

Odstranitev in vgradnja krogličnih ležajev

Vsako kolesce na rolerjih ima precizni kroglični ležaj, ki je napolnjen z mastjo. Tako je rolerje mogoče uporabljati le pod obremenitvijo, torej med rolanjem, lahkotno in hitro, saj se mast najprej mora porazdeliti.

Kroglične ležaje **8** lahko odstranite, vendar jih ne morete razstaviti. Kroglični ležaji so zaprti in jih ni potrebno vzdrževati, saj niso tako zasnovani, da bi jih morali od zunaj mastiti ali oljiti. Ko kroglični ležaji začnejo ropotati ali ne tečejo več gladko, jih zamenjajte z enakimi novimi ležaji.

Tako odstranite kroglične ležaje iz koles (glejte **sl. B**):

1. Odstranite kolesce **4**, pri katerem želite zamenjati kroglični ležaj (glejte poglavje „Odstranitev in vgradnja kolesca“).
2. Kolesce držite v roki tako, da ne leži plosko na vaši dlani.
3. Kolesce dobro držite in z okroglim koncem univerzalnega ključa močno pritisnite v zgornji kroglični ležaj (glejte **sl. D**).
Spodnji kroglični ležaj vam pade v roko, prav tako pa lahko istočasno iz kolesca pade distančna puša **6**.
4. Kolesce zavrtite in odstranite še drugi kroglični ležaj s pomočjo univerzalnega ključa (glejte **sl. D**).
Ko še drugi kroglični ležaj (skupaj z distančno pušo) pade v vašo roko, ste uspešno odstranili celoten kroglični ležaj.

Tako zopet namestite kroglični ležaj (glejte **sl. B**):

1. Za ponovno vgradnjo krogličnega ležaja kolesce položite na trdno podlago in previdno potisnite nov kroglični ležaj v kolesce.
Kroglični ležaj se mora zaskočiti in ne sme štrleti ob strani ven iz kolesca.
2. Kolesce obrnite na drugo stran in vstavite distančno pušo.
3. Drugi kroglični ležaj previdno namestite na distančno pušo in ga potisnite v kolesce.
Kroglični ležaj se mora zaskočiti in ne sme štrleti ob strani ven iz kolesca.

Kroglični ležaj te uspešno odstranili in vgradili v kolesce. Zdaj lahko zopet vgradite kolesce (glejte poglavje „Odstranitev in vgradnja kolesca“).

Zamenjava zavore

Zavoro **12** zamenjajte, ko je obrabljena, kot sledi (glejte **sl. C**):

1. S križnim izvijačem odvijte vijak s križno zarezo **11** iz zavornega bloka **10**.
2. Obrabljeno zavoro povlecite navzdol z zavornega bloka.
3. Pritisnite novo zavoro v zavorni blok (glejte 1. korak na **sl. C**).
4. Potisnite vijak s križno zarezo nazaj v zavorni blok in ga ponovno privijte.

Zavoro ste uspešno zamenjali (glejte 2. korak na **sl. C**).

Čiščenje in nega

OBVESTILO!

Nevarnost poškodb!

Zaradi nepravilne uporabe rolerjev se le ti lahko poškodujejo.

- Pri čiščenju ne uporabljajte agresivnih čistilnih sredstev, krtač s kovinskimi ali z najlonskimi ščetinami ter ostrih ali kovinskih pripomočkov za čiščenje, kot so noži, trde lopatice in podobno. Omenjene snovi lahko poškodujejo površine.
- Rolerje obrišite s krpo, ki ne pušča vlaken oziroma z vlažno krpo.

Shranjevanje

- Rolerje vedno shranjujte v suhem prostoru, ki je zaščiten pred vremenskimi vplivi in kjer ni prahu.

Tehnični podatki

Izdelek:	12345
Razred A:	20 kg do 100 kg telesne teže
Velikost čevlja:	38–41 (št. izdelka 97260) 42–45 (št. izdelka 97261)
Številka izdelka:	97260/97261
Kroglični ležaj:	ABEC-7
Velikosti kolesc	
38–41:	približno 84 × 24 mm
42–45:	približno 90 × 24 mm

Odlaganje med odpadke

Odlaganje embalaže med odpadke



Embalažo med odpadke odložite ločeno po vrstah materialov. Lepen-ko in karton zavrzite med odpadni papir, folije pa med odpadke za recikliranje.

Odlaganje rolerjev

- Rolerje odložite med odpadke v skladu s predpisi in z zakoni, ki veljajo v vaši državi.



Distributer:

L.A. SPORTS GMBH & CO. KG
RATHENAISTR. 4
51427 BERG. GLADBACH
GERMANY

POPRODAJNA PODPORA

97260/97261

Prosimo, oglasite se v vam najbližji **HOFERjevi poslovalnici.**

IZDELEK:
12345

03/2019

3
LETA
GARANCIJE



GARANCIJSKI LIST



ROLERJI ZA ODRASLE

Prosimo, da se z izdelkom in računom oglasite v vam najbližji
HOFERjevi poslovalnici.

03/2019



IZDELEK:

12345

HOFER trgovina d.o.o.

Kranjska cesta 1

1225 Lukovica, SLOVENIJA

ŠTEVILKA IZDELKA

97260/97261

PROIZVAJALEC/UVOZNIK

L.A. Sports GmbH & Co. KG

Rathenastr. 4

51427 Berg. Gladbach, GERMANY

Opis napake:

Vaši podatki:

Ime kupca: _____

Naslov: _____

E-pošta: _____  _____

Garancijski pogoji

Cenjeni kupec,

za vsak pri nas kupljeni izdelek vam zagotavljamo najobsežnejšo garancijo kakovosti. Ker smo prepričani v kakovost naših izdelkov, vam **HOFER garancija** zagotavlja še širši nabor ugodnosti, kot je to določeno z zakonskimi določili:

Veljavnost garancije: 3 leta od prevzema izdelka

Nudimo vam: Vračilo kupnine ali zamenjavo izdelka, v kolikor je le-ta še na voljo v kateri od HOFERjevih poslovalnic v Sloveniji

Prosimo, upoštevajte, da ima **HOFER trgovina d.o.o.** možnost o vsakem posameznem garancijskem zahtevku odločiti po lastni presoji.

Postopek uveljavljanja garancije:

- Izdelek, skupaj z vsemi pripadajočimi deli, računom in garancijskim listom vrnete v eno, vam najbližjo **HOFERjevo poslovalnico**.

Garancija ne velja v naslednjih primerih:

- za **škodo, ki je nastala kot posledica vremenskih vplivov** (npr. udara strele, vode, ognja, zmrzali ipd.), **nesreče, prevoza, pri izpraznjenih baterijah ali nepravilni uporabi**
- za **poškodbe ali spremembe, ki jih povzroči kupec/tretja oseba**
- zaradi **nespoštovanja varnostnih opozoril, navodil za vzdrževanje in zaradi napak pri uporabi**
- zaradi **vodnega kamna in škode, ki jo je le-ta povzročil, izgube podatkov, škodljive programske opreme in poškodbe zaradi vročine**
- za **normalno obrabo obrabljivih delov (npr. zmogljivost akumulatorja)**

Garancija velja za proizvode izročene na območju Republike Slovenije. Proizvajalec jamči za kakovost oziroma brezhibno delovanje izdelka v garancijskem roku, ki začne eči z izročitvijo blaga.

Ta garancija ne izključuje pravic potrošnika, ki izhajajo iz odgovornosti prodajalca za napake na izdelku in morebitne obvezne garancije proizvajalca, ki jih ima potrošnik v skladu z zakonskimi določili.