



Navodila za uporabo

crane

ROLERJI ZA ODRASLE



Hitro in preprosto do cilja s kodami QR

Ne glede na to, ali potrebujete **informacije o izdelkih, nadomestne dele, dodatno opremo**, podatke o **garancijah izdelovalcev** ali **servisih** ali si želite udobno ogledati **videoposnetek z navodili** – s kodami QR boste zlahka na cilju.

Kaj so kode QR?

Kode QR (QR = Quick Response oziroma hiter odziv) so grafične kode, ki jih je mogoče prebrati s kamero pametnega telefona in na primer vsebujejo povezavo do spletne strani ali kontaktne podatke.

Prednost za vas: Ni več nadležnega prepisovanja spletnih naslovov ali kontaktnih podatkov!

Postopek:

Za optično branje kode QR potrebujete le pametni telefon, nameščen program (bralnik) za branje kod QR ter povezavo z internetom. Bralniki kod QR so praviloma na voljo za brezplačen prenos iz spletne trgovine s programi (aplikacijami) vašega pametnega telefona.

Preizkusite zdaj

S pametnim telefonom preprosto optično preberite naslednjo kodo QR in izvedite več o Hoferjevem izdelku, ki ste ga kupili.

Hoferjev storitveni portal

Vse zgoraj navedene informacije so na voljo tudi na Hoferjevem storitvenem portalu na spletnem naslovu www.hofer-servis.si.



Pri uporabi bralnika kod QR lahko nastanejo stroški povezave z internetom, kar je odvisno od vrste vaše naročnine.

Kazalo

Pregled	4
Uporaba	5
Vsebina kompleta/deli izdelka.....	6
Splošno	7
Preberite in shranite navodila za uporabo	7
Razlaga znakov	7
Varnost.....	8
Namenska uporaba.....	8
Varnostni napotki	8
Preverite rolerje in vsebino kompleta	10
Uporaba	10
Odpiranje in zapiranje rolerjev.....	10
Rolanje.....	11
Zaviranje z gumijasto zavoro	12
Vzdrževanje	13
Odstranitev in vgradnja kolesc.....	13
Odstranitev in vgradnja krogličnih ležajev	14
Menjava gumijaste zavore	15
Čiščenje	15
Shranjevanje	15
Tehnični podatki	16
Odlaganje med odpadke	16
Odlaganje embalaže med odpadke	16
Odlaganje rolerjev med odpadke	16

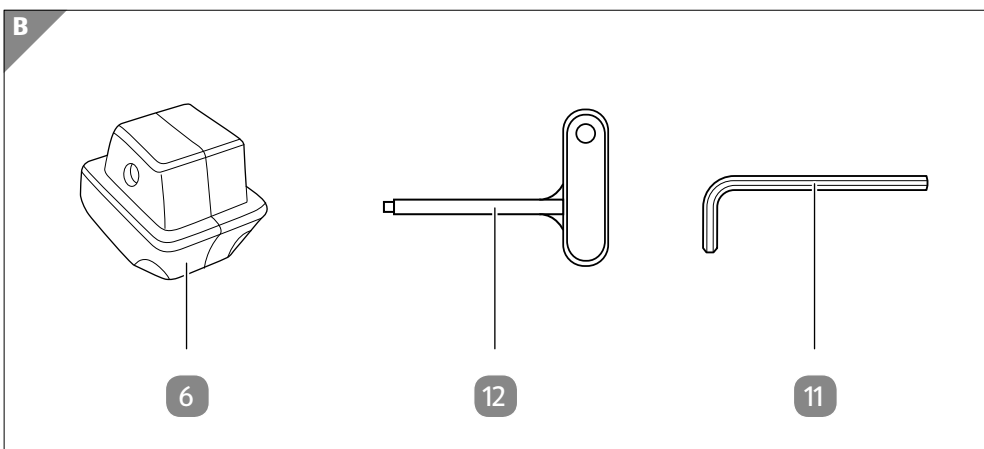
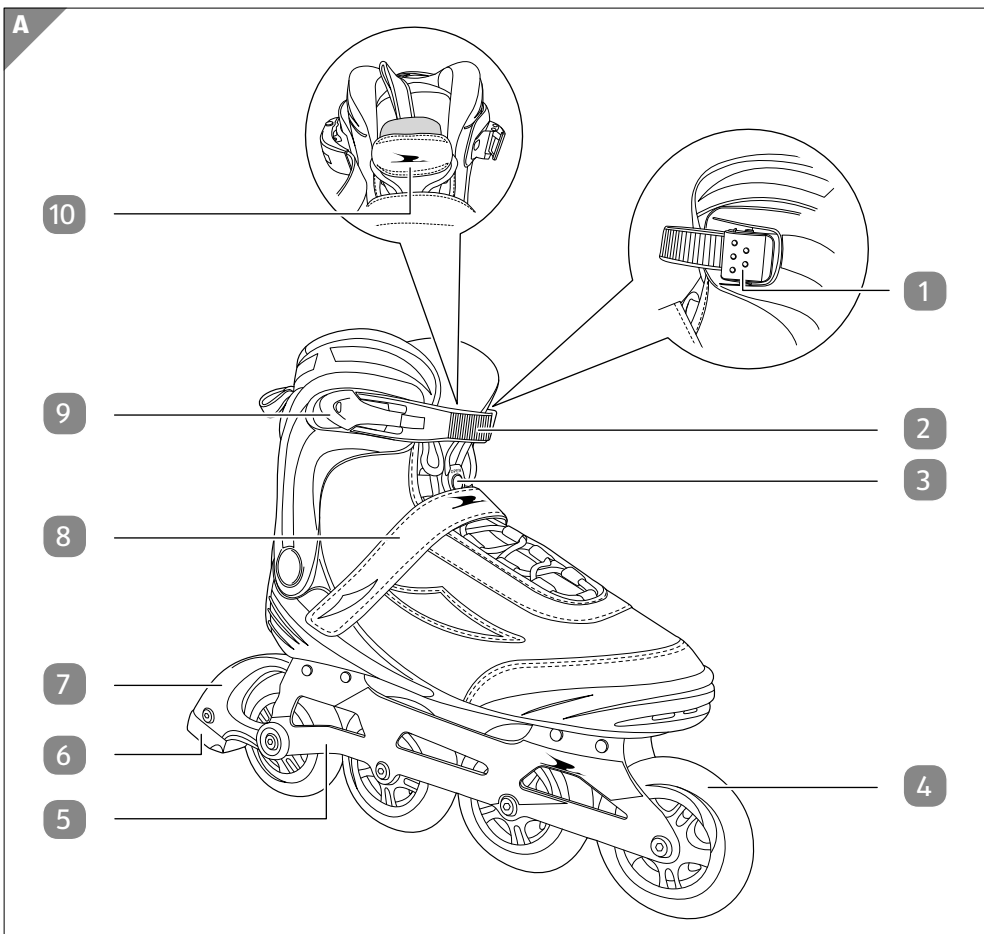

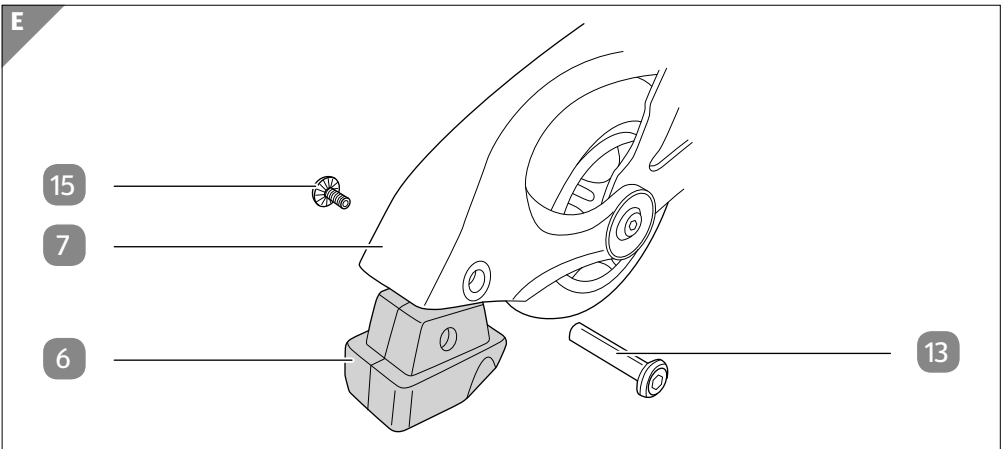
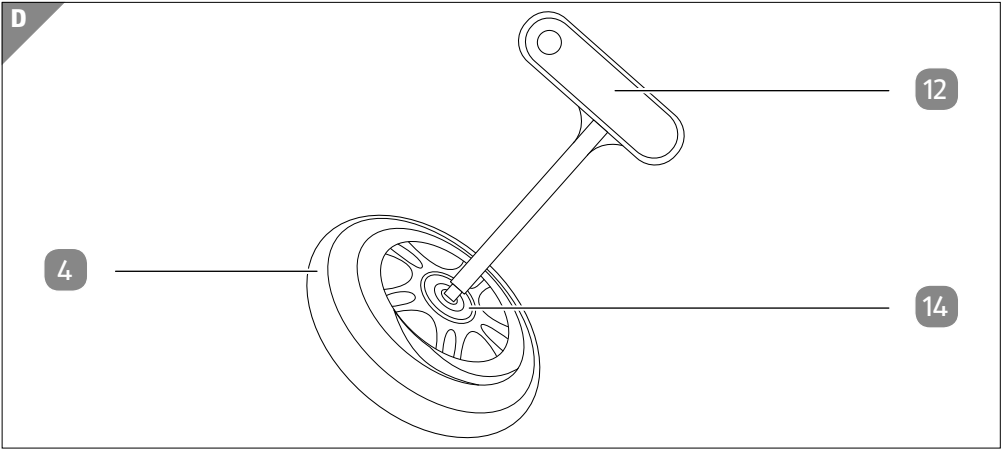
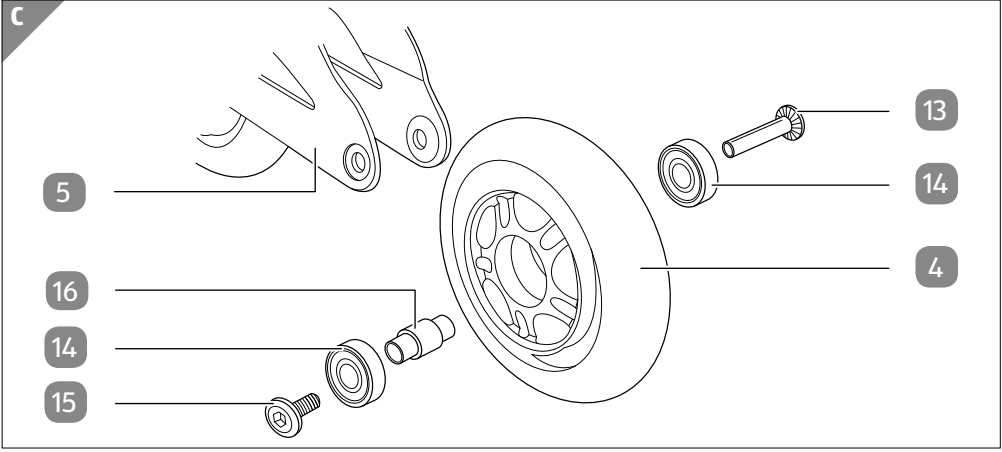

Vsebina kompleta/deli izdelka

- 1 Varovalo rastrskega traku
- 2 Rastrski trak
- 3 Vezalke
- 4 Kolesce, 4×
- 5 Nosilec kolesc
- 6 Gumijasta zavora, 2× (1× nadomestna)
- 7 Zavorni blok (1× na desnem rolerju)
- 8 Pritrdilni trak (sprijemalno zapiralo)
- 9 Zaponka za hitro sprostitvev
- 10 Fiksiranje za vezalke
- 11 Inbus ključ, 2×
- 12 Univerzalni ključ
- 13 Osni navoj, 1× na kolesce in 1× na gumijasti zavori
- 14 Kroglični ležaj, 2× na kolesce
- 15 Osni vijak, 1× na kolesce in 1× na gumijasti zavori
- 16 Distančna puša, 1× na kolesce

Splošno

Preberite in shranite navodila za uporabo



Ta navodila za uporabo sodijo k tem rolerjem za odrasle (v nadaljevanju imenovani samo „rolerji“). Vsebujejo pomembne informacije o ravnanju, vzdrževanju in negovanju.

Pred začetkom uporabe rolerjev natančno in v celoti preberite navodila za uporabo, zlasti varnostne napotke. Neupoštevanje navodil za uporabo lahko privede do hudih telesnih poškodb ali škode na rolerjih.

Osnova navodil za uporabo so standardi in predpisi, ki veljajo v Evropski uniji. V tujini upoštevajte tudi predpise in zakone posamezne države.

Navodila za uporabo shranite za poznejšo rabo. Če boste rolerje predali tretjim osebam, jim hkrati z njimi obvezno izročite ta navodila za uporabo.

Razlaga znakov

V navodilih za uporabo, na rolerjih ali na embalaži so uporabljeni naslednji simboli in opozorilne besede.

⚠ OPOZORILO!

Ta opozorilni simbol/opozorilna beseda označuje nevarnost s srednjo stopnjo tveganja, zaradi katere lahko, če se ji ne izognemo, pride do smrti ali hudih telesnih poškodb.

OBVESTILO!

Ta opozorilna beseda opozarja na možnost materialne škode.



Ta simbol podaja dodatne koristne dodatne informacije o uporabi in vzdrževanju.



Znak GS (Geprüfte Sicherheit = preverjena varnost): Izdelki, označeni s tem simbolom, izpolnjujejo zahteve nemškega zakona o varnosti izdelkov (ProdSG).

Varnost

Namenska uporaba

Rolerji so zasnovani izključno za prostočasno rekreativno rolanje. Namenjeni so izključno za zasebno uporabo in niso primerni za poslovne namene. Rolerji niso primerni za profesionalno uporabo ali kot kaskaderski rolerji, za inline hokej ali kot tekmovalni rolerji.

Rolerje uporabljajte le na način, ki je opisan v teh navodilih za uporabo. Kakršna koli drugačna uporaba velja za neprimerno in lahko povzroči materialno škodo ali celo poškodbe oseb. Rolerji niso igrača.

Rolerji ustrezajo razredu A za uporabnike s telesno težo čez 20 kg in do 100 kg (vel. 38–45).

Proizvajalec in prodajalec ne prevzemata nobenega jamstva za škodo, nastalo zaradi nenamenske ali napačne uporabe.

Varnostni napotki

⚠ OPOZORILO!

Nevarnosti za otroke in osebe z zmanjšanimi telesnimi, zaznavnimi ali duševnimi sposobnostmi (na primer ljudi z delnimi telesnimi okvarami, starejše osebe z zmanjšanimi telesnimi in duševnimi sposobnostmi) ali s pomanjkanjem izkušenj in znanja (na primer starejši otroci).

- Te rolerje lahko uporabljajo otroci, stari osem let ali več, in osebe z zmanjšanimi telesnimi, zaznavnimi ali duševnimi sposobnostmi ali s pomanjkanjem izkušenj ali znanja, če so pri tem pod nadzorom ali so bile seznanjene z varno uporabo rolerjev in razumejo posledične nevarnosti. Otroci se ne smejo igrati z rolerji. Otroci brez nadzora ne smejo izvajati čiščenja in vzdrževanja.
- Otrokom ne dovolite, da bi se igrali z embalažno folijo. Otroci se lahko pri igranju zapletejo v njo in se zadušijo.

⚠ OPOZORILO!**Nevarnost telesnih poškodb!**

Nepravilno ravnanje z rolerji lahko povzroči telesne poškodbe.

- Rolerjev ne spreminjajte, saj lahko ogrozite varnost rolerjev.
- Poškodovane dele takoj zamenjajte in sicer zgolj z ustreznimi originalnimi nadomestnimi deli.
- Obrnite se na strokovnjaka, če želite zamenjati kolesca, gumi-jaste zavore ali kroglične ležaje in niste gotovi, kako postopati pri menjavi.
- Pred vsako vožnjo preverite, da so vsi osni vijaki in navoji dobro pritrjeni na os. Z večkratnim odvijanjem in privijanjem ter z vibracijami lahko zrahljate osne vijake in osne navoje. Osi zamenjajte po potrebi.
- Pred in po vsaki uporabi preverite znake obrabe in vidne poškodbe na rolerjih.
- Rolerje uporabljajte le na ravnih, čistih in suhih površinah, kjer ni po možnosti ovir in drugih udeležencev v prometu.
- Med rolanjem vedno nosite primerne ščitnike za kolena, komolce in zapestja ter čelado.
- Upoštevajte, da tudi s primernimi zaščitnimi oblačili ni mogoče zagotoviti 100-odstotne zaščite pred poškodbami.
- Nosite odsevne varnostne telovnike ali namestite odsevnike na svoja oblačila, da vas ostali udeleženci v prometu lahko vidijo tudi ob slabši vidljivosti.
- Med rolanjem upoštevajte cestnoprometna pravila.

OBVESTILO!

Nevarnost poškodb!

Zaradi nepravilne uporabe rolerjev se le ti lahko poškodujejo.

- Rolerje zaščitite pred vlago, peskom in umazanijo, saj ti lahko poškodujejo kolesca in kroglične ležaje.
- Rolerjev nikoli ne postavljajte na vroče površine ali v njihovo bližino (npr. gretja itd.).
- Rolerjev ne uporabljajte, če so plastični deli rolerjev počeni, razpokani ali deformirani. Poškodovane dele zamenjajte zgolj z ustreznimi originalnimi nadomestnimi deli.

Preverite rolerje in vsebino kompleta

OBVESTILO!

Nevarnost poškodb!

Če embalažo neprevidno odprete z ostrim nožem ali drugimi ostrimi ali koničastimi predmeti, lahko poškodujete rolerje.

- Pri odpiranju bodite previdni.
 1. Vzemite rolerje iz embalaže.
 2. Preverite, ali so v kompletu vsi deli (glejte **slike A, B in C**).
 3. Preverite, ali so rolerji oz. njihovi posamezni deli morda poškodovani. V tem primeru rolerjev ne uporabljajte. Prek pooblaščenega servisa, navedenega na garancijskem listu, se obrnite na proizvajalca.

Uporaba

Odpiranje in zapiranje rolerjev

Odpiranje rolerjev

1. Odprite zaponko za hitro sprostitvev **9** (glejte **sliko A**).
2. Pritisnite varovalo rastrskega traku **1** in izvlecite rastrski trak **2**.
3. Odprite pritrdilni trak **8**.
4. Sprostite fiksiranje za vezalke **10** in zrahljajte vezalke **3**.

Zapiranje rolerjev

1. Zategnite vezalke **3** in pritrdite fiksiranje za vezalke **10** (glejte **slika A**).
2. Zategnite pritrdilni trak **8**.
3. Speljite rastrski trak **2** v varovalo rastrskega traku **1**.
4. Zaprite zaponko za hitro sprostitvev **9** in močno pritisnite nanjo, da zaslišite klik.

Rolanje

⚠ OPOZORILO!

Nevarnost telesnih poškodb!

Nepravilno ravnanje z rolerji lahko povzroči telesne poškodbe.

- Pred vsako uporabo rolerjev preverite, če so vsi spojni deli trdno pritrjeni.
- Pazite, da rolerji trdno sedijo, ampak ne tiščijo.
- Rolerje uporabljajte na cestah in pločnikih le takrat, ko to ne predstavlja nevarnosti za vas in druge udeležence v prometu.
- Izogibajte se uporabi rolerjev na mokrih, neravnih površinah.
- Hitrost prilagodite svojemu znanju.

Upoštevajte splošne napotke

Za varno uporabo rolerjev upoštevajte naslednje napotke.

- Pazite, da rolerji trdno sedijo.
- Najprej vadite držati ravnotežje na podlagi, ki ne drsi, npr. na preprogi.
- Ko pridobite občutek za ravnotežje, vadite na čistem in ravnem asfaltu. V ta namen poiščite miren kraj, kjer po možnosti ni udeležencev v prometu.
- Vožnjo v ovinke vadite šele, ko varno obvladate vožnjo naravnost.
- Hitrost povečajte šele, ko se na rolerjih počutite varno in lahko vedno ohranjate nadzor.

Učenje rolanja

Upoštevajte sledeče nasvete, da se boste naučili rolanja.

1. Prve korake z rolerji vadite tako, da imate stopala obrnjena navzven, kar ustreza kasnejši pravilni vožnji.
2. Stojte pokončno, noge pa pri tem imejte za eno dlan oddaljene drugo od druge in vzporedne. Pomaknite roke rahlo naprej in skrite kolena tako, da se golena dotikajo sprednjega roba rolerjev.
3. Telesno težo med rolanjem previdno prenesite na blazinice stopal.
Pogosta napaka začetnikov je, da stojijo preveč vzravnano, držijo kolena preveč togo in prenesejo težo na pete.
4. Nogo usmerite nekoliko navzven in se rahlo odrinite.
5. Enako ponovite z drugo nogo, da najdete lasten ritem pri rolanju.
6. Zavijajte tako, da s pomočjo kolkov in kolien obračate rolerje navznoter in navzven.
Gibe najprej izvajajte v mirujočem položaju, da jih osvojite.
7. V zavojih se nagnite rahlo navznoter.
8. Če se želite zaustaviti, morate pravočasno zavirati z gumijasto zavoro **6** (glejte poglavje „Zaviranje z gumijasto zavoro“).
Hitrejša je hitrost med rolanjem, daljša bo zavorna pot.

Zaviranje z gumijasto zavoro

⚠ OPOZORILO!

Nevarnost telesnih poškodb!

Če z rolerji ne znamo pravilno zavirati, se lahko znajdemo v zelo nevarnih situacijah ter smo udeleženi v nesrečah v cestnem prometu. Pri tem se lahko hudo poškodujete in tako ogrožate tudi ostale.

- Zaviranje vadite na kraju, kjer ni veliko prometa.
- V cestni promet se vključite šele takrat, ko znate dobro zavirati.

Za varno zaviranje z gumijasto zavoro upoštevajte naslednje korake:

1. Roler, na katerega je pritrjena gumijasta zavora **6**, potisnite nekoliko naprej in pri tem prenesite težo na drugo nogo.
Pri tem si po potrebi z rokami pomagajte ohranjati ravnotežje.
2. Previdno dvignite konico rolerja, na katerem je pritrjena gumijasta zavora.
Gumijasta zavora začne drseti po tleh in avtomatsko zavirati.

3. Za hitrejše zaviranje previdno poskusite še bolj pritisniti na gumijasto zavoro in telesno težo prenesite nekoliko naprej.

Bolj kot pritiskate na gumijasto zavoro, večja je zavorna moč. Vedno začnite z rahlim pritiskanjem.

Izogibajte se sunkovitim gibom, da ne izgubite ravnotežja ali nehote prenehate zavirati.



Za učenje ostalih tehnik rolanja in zaviranja brez gumijaste zavore vam priporočamo, da se udeležite tečaja rolanja.

Vzdrževanje

⚠ OPOZORILO!

Nevarnost telesnih poškodb!

Če rolerjev redno ne vzdržujete, se lahko osni vijaki med rolanjem odvijajo iz osnih navojev in povzročijo hude nezgode. Pri tem se lahko hudo poškodujete in ogrozite tudi ostale.

- Redno privijajte osne vijake in osne navoje.
- Vse osne vijake **15** in osne navoje **13** privijajte v rednih časovnih razmikih, da se kolesca **4** ne morejo nepričakovano zrahljati (glejte **sliki C** in **E**).
- Odstranite grobo umazanijo, npr. manjše kamne ali listje, ki se ujame med kolesca, in sicer najkasneje po vsaki uporabi.

Odstranitev in vgradnja kolesc

Ko zamenjujete obrabljena ali poškodovana kolesca, pazite če imajo nova kolesca nove kroglične ležaje in če velikost kolesc ustreza.

Odstranitev kolesc

1. Osni navoj **13** kolesca **4**, ki ga želite zamenjati, pritrдите z enim od inbus ključev **11**.
2. Osni vijak **15** odvijte z drugim inbus ključem.
3. Odstranite osni vijak in osni navoj z nosilca kolesc **5** (glejte **sliko C**).
4. Izvlecite kolesce.

Vgradnja kolesc

1. Vstavite kolesce **4** v nosilec kolesc **5**.
2. Vstavite osni navoj **13** v odprtini v nosilcu kolesc in v kolescu.
3. Privijte osni vijak **15** v osni navoj, tako da le-tega fiksirate z enim od inbus ključev in z drugim inbus ključem zategnete osni vijak.

Odstranitev in vgradnja krogličnih ležajev

Vsako kolesce **4** na rolerjih ima dva precizna kroglična ležaja **14**, ki sta napolnjena z mastjo. Tako je rolerje mogoče uporabljati le pod obremenitvijo, torej med rolanjem, lahkotno in hitro, saj se mast najprej mora porazdeliti.

Kroglične ležaje lahko odstranite, vendar jih ne morete razstaviti. Kroglični ležaji so zaprti in jih ni potrebno vzdrževati, saj niso tako zasnovani, da bi jih morali od zunaj mastiti ali oljiti. Ko kroglični ležaji začnejo ropotati ali ne tečejo več gladko, jih zamenjajte z enakimi novimi krogličnimi ležaji.

Demontaža krogličnih ležajev

1. Odstranite kolesca **4**, pri katerih želite zamenjati kroglični ležaj **14** (glejte poglavje „Odstranitev in vgradnja kolesc“).
2. Kolesce držite v roki tako, da ne leži plosko na vaši dlani.
3. Kolesce dobro držite in z okroglim koncem univerzalnega ključa **12** močno pritisnite v zgornji kroglični ležaj (glejte **sliko D**).
Spodnji kroglični ležaj vam pade v roko, prav tako pa lahko istočasno iz kolesca pade distančna puša **16**.
4. Zavrtite kolesce in potisnite drugi kroglični ležaj (morebiti z distančno pušo) z univerzalnim ključem iz kolesca.

Vgradnja krogličnih ležajev

1. Položite kolesce **4** na trdno podlago in vanj pritisnite enega od krogličnih ležajev **14**.
Kroglični ležaj se mora zaskočiti in ne sme štrleti ob strani ven iz kolesca.
2. Obrnite kolesce na drugo stran in vstavite distančno pušo **16**.
3. Drugi kroglični ležaj previdno potisnite na distančno pušo.
Kroglični ležaj se mora zaskočiti in ne sme štrleti ob strani ven iz kolesca.

Nato kolesca vgradite nazaj v nosilec kolesc **5** (glejte poglavje „Odstranitev in vgradnja kolesc“).

Menjava gumijaste zavore

Komplet vključuje nadomestno gumijasto zavoro. Originalno gumijasto zavoro zamenjajte, ko je obrabljena, in sicer kot sledi:

1. Z enim od inbus ključev **11** fiksirajte osni navoj **13** zavornega bloka **7**.
2. Z drugim inbus ključem odvijte osni vijak **15**.
3. Osni vijak in osni navoj snemite z zavornega bloka (glejte **sliko E**).
4. Obrabljeno gumijasto zavoro **6** povlecite navzdol z zavornega bloka.
5. Potisnite novo gumijasto zavoro v zavorni blok.
6. Osni navoj potisnite nazaj v zavorni blok.
7. Z enim od inbus ključev fiksirajte osni navoj.
8. Z drugim inbus ključem ponovno privijte osni vijak.

Čiščenje

OBVESTILO!

Nevarnost poškodb!

Nepravilno ravnanje z rolerji lahko privede do poškodb.

- Ne uporabljajte agresivnih čistilnih sredstev, krtač s kovinskimi ali najlonskimi ščetinami ter ostrih ali kovinskih predmetov za čiščenje, kot so noži, trde lopatice in podobno. Ta lahko poškodujejo površine.
- Rolerje obrišite s krpo, ki ne pušča vlaken oziroma z vlažno krpo.

Shranjevanje

- Rolerje vedno shranjujte v suhem prostoru, ki je zaščiten pred vremenskimi vplivi in kjer ni prahu.

Tehnični podatki

Model:	ANS-16-054
Razred A:	20 kg do 100 kg telesne teže (vel. 38–45)
Številka izdelka:	94431 / 94432

Odlaganje med odpadke

Odlaganje embalaže med odpadke



Embalažo odstranite med odpadke ločeno po vrstah materialov.
Lepenke in karton zavrzite med odpadni papir, folije pa med odpadke za recikliranje.

Odlaganje rolerjev med odpadke

- Rolerje odložite med odpadke v skladu s predpisi in zakoni, ki veljajo v vaši državi.
- Na komunalni upravi se pozanimajte o možnostih okolju prijaznega odstranjevanja.



Distributer:

ASPIRIA|NONFOOD GMBH
VALVO PARK, SHEDHALLE B15-17
ESSENER STR. 4
22419 HAMBURG

POPRODAJNA PODPORA

94431/94432

 **(SLO) 00800-88941 688**

 **service@aspiria-nonfood.de**

IZDELEK:
ANS-16-054

03/2017

3
LETA
GARANCIJE



GARANCIJSKI LIST

ROLERJI ZA ODRASLE

Vaši podatki:

Ime kupca: _____

Poštna številka in kraj: _____



E-pošta: _____

Datum nakupa* _____

*Priporočamo, da skupaj s tem garancijskim listom shranite tudi račun.

Kraj nakupa: _____

Opis napake:

Podpis: _____

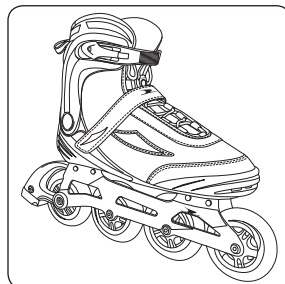

Izpolnjen garancijski list pošljite skupaj z izdelkom v okvari na naslov:

Naslov(i) servisa:

Telemarcom Servicecenter

c/o HBL, Logistika, d.o.o.

Skladišče-Warehouse-Lager

Selanova 12

1000 Ljubljana

SLOVENIA

POPRODAJNA PODPORA

94431 / 94432



SLO 00800-88941688



service@aspiria-nonfood.de

IZDELEK:
ANS-16-054

03/2017

Brezplačna telefonska pomoč

Dosegljivost:
pon.-pet. 08.00-18.00

3
LETA
GARANCIJE

Garancijski pogoji

Spoštovane stranke!

Garancijska doba traja 3 leta in začne teči z dnem nakupa oziroma na dan predaje blaga ter velja le za izdelke, ki so bili kupljeni na območju Republike Slovenije. Pri uveljavljanju garancije je potrebno predložiti račun in izpolnjen garancijski list. Zato vas prosimo, da račun in garancijski list shranite!

Žal je napačna uporaba aparata razlog za približno 95 % reklamacij. S koristnimi nasveti našega servisnega centra, ki je urejen posebej za vas, lahko te težave enostavno odpravite, zato nas pokličite ali pa se na nas obrnite po e-pošti ali faksu.

Preden pošljete aparat na servis ali ga vrnete prodajalcu, vam svetujemo, da se oglasite na naši dežurni telefonski številki, kjer vam bomo pomagali in vam tako prihranili nepotrebne poti.

Proizvajalec jamči brezplačno odpravo pomanjkljivosti, ki so posledica napak materiala ali proizvodnje, s popravilom ali zamenjavo. V primeru, da popravilo ali zamenjava izdelka nista mogoča, proizvajalec kupcu vrne kupnino. Garancija ne velja za škodo, nastalo zaradi višje sile, nesreč, nepredvidenih dogodkov (na primer strele, vode, ognja itd.), nepravilne uporabe ali nepravilnega transporta, neupoštevanja varnostnih in vzdrževalnih predpisov ali zaradi nestrokovnega posega v izdelek.

Sledi vsakodnevne rabe izdelka (praske, odrgnine itd.) niso predmet garancije. Garancija ne izključuje pravic potrošnika, ki izhajajo iz odgovornosti prodajalca za napake na izdelku.

Ob prevzemu izdelka za popravilo servisno podjetje in prodajalec ne prevzemata odgovornosti za shranjene podatke oz. nastavitve. Popravila, ki se opravijo po izteku garancijske dobe, so ob predhodnem obvestilu plačljive.

Proizvajalec jamči za kakovost oziroma brezhibno delovanje izdelka v garancijskem roku, ki začne teči z izročitvijo blaga. Če popravila ni mogoče izvesti v 45-dnevnem roku, bo izdelek popravljen, zamenjan ali pa bo ob soglasju kupca, povrnjena kupnina. Garancijska doba se podaljša za čas popravila. Proizvajalec je po poteku garancijske dobe dolžen zagotavljati servisiranje in nadomestne dele za obdobje 3 leta po preteku garancijske dobe. Če se servis za izdelek nahaja v tujini, se lahko kupec oglasi v najbližji prodajalni Hofer, od koder bo izdelek posredovan na ustrezen servis.

Oznaka proizvajalca/uvoznika:

aspirialnonfood GmbH
Valvo Park, Shedhalle B15-17
Essener Str. 4
22419 Hamburg
GERMANY

Podjetje in sedež prodajalca:

Hofer trgovina d.o.o.
Kranjska cesta 1
1225 Lukovica
SLOVENIA