

PREMIUM Komplet SUP



**NAVODILA ZA UPORABO
ZR FURY-2C 10'6**



zray™



Kazalo

Vsebina kompleta	4
Pregled	4
Seznam sestavnih delov.....	5
Splošno	6
Branje in hramba navodila za uporabo	6
Razlaga znakov	7
Varnost	8
Predvidena uporaba.....	8
Varnostni napotki	8
Sestavljanje	12
Preverjanje vsebine kompleta in obsega dostave.....	12
Napihovanje deske	12
Praznjenje.....	14
Nameščanje osrednjega smernika	15
Nameščanje naslona za stopala/sedeža.....	16
Nameščanje vesla	16
Nameščanje varovalne vrvi.....	17
Uporaba	18
Čiščenje	18
Shranjevanje	19
Popravila	20
Iskanje netesnih mest	20
Zatesnitev netesnih mest	21
Zamenjava ventila	22
Tehnični podatki	23
Odstranjevanje odpadkov	23
Odstranjevanje odpadne embalaže	23
Odstranjevanje kompleta SUP	23

Vsebina kompleta - pregled

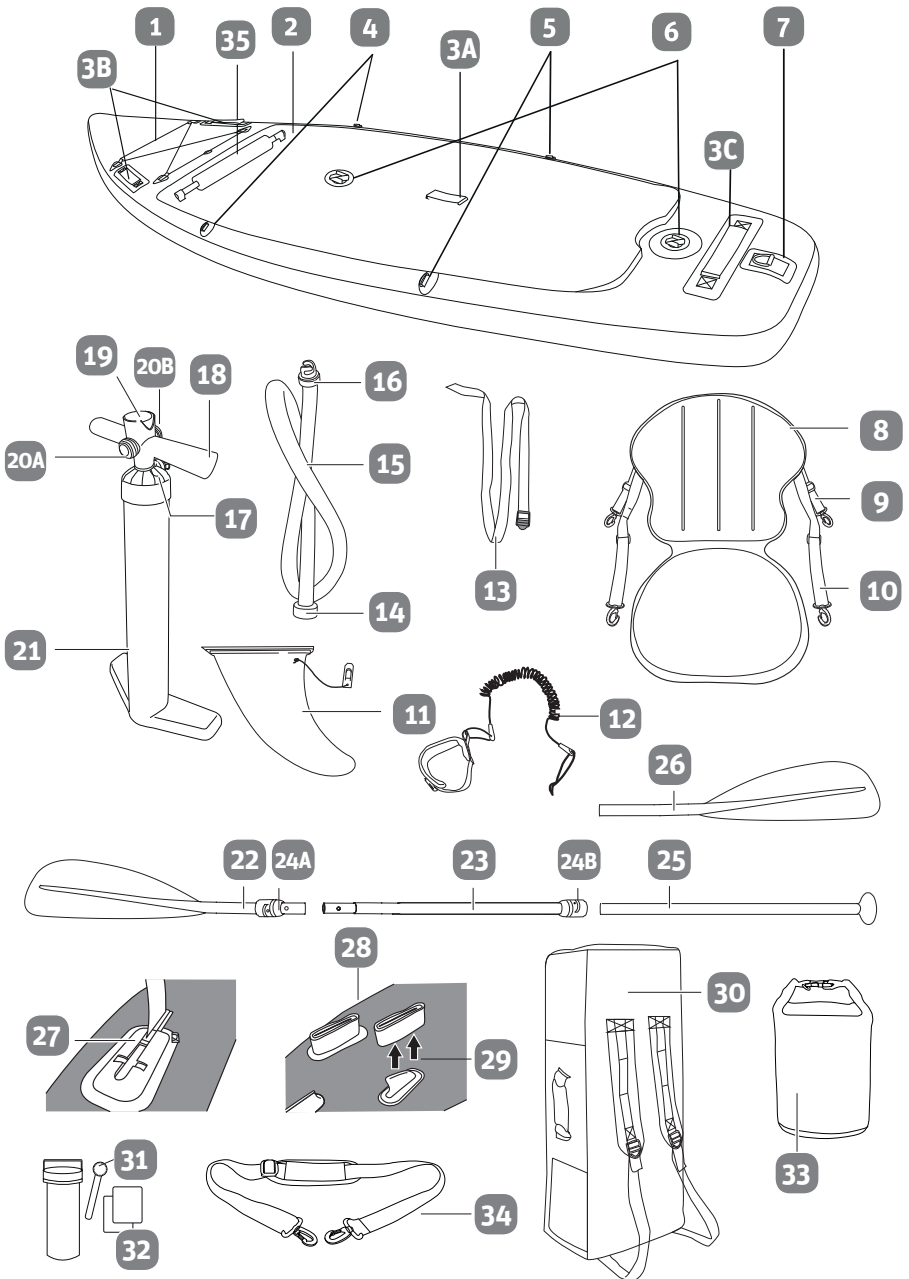

Vsebina kompleta - seznam delov

1	Privezna vrstica	19	Manometer
2	Deska	20	Vijačna povezava (A, B)
3	Ročaji za nošenje (A,B,C) 4x	21	Tlačilka
4	Prednji D-obroček, 2x	22	Lopatica vesla z zapiralom
5	Zadnji D-obroček, 2x	23	Gred vesla
6	Ventil, 2x	24	Zapiralo s sponko (A, B)
7	D-obroček za varovalno vrv	25	Cev T-ročaja
8	Sedež	26	Lopatica vesla
9	Zadnji jermen, 2x	27	Držalo smernika
10	Prednji jermen, 2x	28	Ščitnik smernika, 2x
11	Osrednji smernik z varovalnim zatičem	29	Zunanji smernik, 2x
12	Varovalna vrv	30	Torba za nošenje
13	Jermen	31	Komplet za popravilo s ključem za ventil
14	Vijačni spoj	32	Material za krpanje (2x)
15	Cev	33	Zaščitna torba (vodoodporna torba)
16	Bajonetno zapiralo	34	Pas za nošenje
17	Čep	35	Naslon za stopala
18	Ročaj		

Splošno

Branje in hramba navodila za uporabo



To navodilo za uporabo je del kompleta PREMIUM SUP-deske (v nadaljevanju kompleta SUP). Vsebujejo pomembne informacije o montaži in uporabi.

Pred začetkom uporabe kompleta SUP natančno preberite navodila za uporabo, zlasti varnostne napotke. Zaradi neupoštevanja teh navodil za uporabo lahko pride do hudih telesnih poškodb ali škode na kompletu SUP.

Osnova navodil za uporabo so standardi in predpisi, ki veljajo v Evropski Uniji. V tujini upoštevajte tudi predpise in zakone posamezne države.

Navodila za uporabo shranite za poznejšo rabo. Če komplet SUP predate tretji osebi, ji hkrati z njim obvezno izročite ta navodila za uporabo.

Razlaga znakov

V navodilih za uporabo, na kompletu SUP ali na embalaži se uporabljajo naslednji simboli in opozorilne besede.

⚠ OPOZORILO!

Ta opozorilni simbol/beseda označuje ogrožanje s srednjo stopnjo tveganja, zaradi katere lahko, če se ji ne izognemo, pride do smrti ali hudih telesnih poškodb.

NASVET!

Ta opozorilna beseda svari pred možno materialno škodo.



Ta simbol navaja koristne dodatne informacije o sestavljanju ali uporabi.



Pečat »Preverjena varnost« (znak GS) potrjuje, da gre za izdelek, ki ustreza vsem zahtevam nemškega Zakona o varnosti izdelkov. Znak GS dokazuje, da varnost in zdravje uporabnikov in drugih oseb ob namenski ali predpisani uporabi izdelka ne bosta ogrožena.



Splošni opozorilni znak



Splošni znak zapovedi



Splošni znak za prepoved



Komplet SUP ni nikakršen pripomoček za plavanje in nikakor ne nudi zaščite pred utopitvijo.



Komplet SUP je namenjen izključno plavalcem.



Število odraslih in otrok, ki smejo hkrati uporabljati SUP.



Največja dovoljena obremenitev deske.



Največji delovni tlak (15 psi)



Deske ne smete nikoli uporabljati v vetru, ki piha s kopnega proti vodi.



Deske nikoli ne uporabljajte v toku, ki teče od kopnega.

Varnost

Predvidena uporaba

Komplet SUP je zasnovan izključno za veslanje po zaščitenih vodah. Deska je namenjena izključno zasebni uporabi in ne za poslovne namene.

SUP uporabljajte samo tako, kot je zapisano v tem priročniku. Kakršnakoli drugačna uporaba velja za nenamensko in lahko povzroči materialno škodo ali celo telesne poškodbe. Komplet SUP ni igrača za otroke.

Proizvajalec ali prodajalec ne prevzame nobene odgovornosti za škodo, nastale zaradi nenamenske ali napačne uporabe.

Varnostni napotki

 **OPOZORILO!**

Nevarnost utopitve!

Deska ni pripomoček za plavanje in reševanje ter ne nudi zaščite pred utopitvijo. Pri nepravilni uporabi se lahko prevrnete in utopite.

- Komplet SUP je izključno namenjen plavalcem, katerih zmožnost plavanja ni omejena.
- Če je mogoče, nosite rešilni jopič, ko ste z desko na vodi.
- Zunaj varovanih kopalnih območij nikoli ne veslajte brez druge osebe v bližini.
- Deske nikoli ne uporabljajte tedaj, ko ste pod vplivom zdravil, alkohola ali drog.
- Pri uporabi deske bodite previdni in nikoli ne precenjujte svojih sposobnosti. Pri veslanju svojo mišično moč porazdelite tako, da boste lahko po premagani razdalji priveslali tudi nazaj.
- Le v skrajnem primeru prepustite desko drugim plovilom v vleko. Če nastopi takšen nujen primer, za pritrditev vlečne vrvi obvezno uporabite D-obroček na krmi, hitrost vleke deske pa naj ne presega 4 vozlov (7,4 km/h).

- Pred uporabo se temeljito seznanite z vodnimi razmerami.
- Veslajte izključno blizu obale ali brega.
- Nikoli ne veslajte v močnem toku.
- Držite se na varni razdalji od brzic, naplavin in drugih ovir.
- Deske ne uporabljajte ob plimovanju ali visokih valovih.
- Deske nikoli ne uporabljate v vetru, ki piha s kopnega proti vodi ali v toku, ki teče stran od kopnega. Lahko vas odnese.
- Upoštevajte vremenske razmere. Nikoli ne veslajte v slabem vremenu.
- Preden se podate na plovbo, se seznanite z lokalnimi varnostnimi predpisi, opozorili in pravili za plovne dejavnosti.
- Preden se podate na vodo, se pri lokalnih vremenskih službah pozanimajte o aktualnih vodnih in vremenskih razmerah.
- Med veslanju skrbite, da je masa po deski ves čas enakomerno razporejena.
- Med veslanjem pazite, da se vam stopala ne ujamejo v vrvico za pritrditev ali ročaj.
- Deske ne uporabljajte nikoli tedaj, ko je preluknjana ali pušča. Mesto, ki pušča, popravite tako, kot je to opisano v poglavju „Popravila“, ali se obrnite na pooblaščen servis proizvajalca, ki je naveden na garancijskem listu.
- Deska ni namenjena otrokom, mlajšim od 14 let.
- Deske nikoli ne obremenite z več kot 140 kg.
- Nikoli ne dopustite, da desko uporablja več oseb hkrati. Zasnovana je izključno za to, da prenaša težo ene odrasle osebe.
- Preden jim omogočite uporabo deske, temeljito seznanite druge osebe s pravili in varnostnimi ukrepi.

⚠ OPOZORILO!

Nevarnost telesnih poškodb!

Vesla, smerniki in napihnjena deska so trdi in lahko povzročijo telesne poškodbe.

- Med prenašanjem deske bodite vselej pozorni na osebe, ki se zadržujejo v bližini.
- Pri veslanju bodite pozorni na druge ljudi v vodi.

⚠ OPOZORILO!

Nevarnost podhladitve!

Če pri nizkih temperaturah padete v vodo, se lahko podhladite.

- Nosite toplotno izolirano obleko, kadar z desko veslate pri nizkih temperature.

⚠ OPOZORILO!

Nevarnost zadušitve!

Majhni otroci se lahko ujamejo v vrvice deske in varovalno vrv ter se zadušijo.

- Deska naj bo vedno zunaj dosega majhnih otrok.

NASVET!

Nevarnost poškodb!

Največji dovoljeni polnilni tlak za desko znaša 1,03 barov (15 psi). Pri višjem tlaku se material čezmerno raztegne in se lahko strga.

- Desko napihnite do tlaka med 0,8 barov (11,6 psi) in največ 1,03 barov (15 psi).
- Za napihovanje deske ne uporabljajte kompresorja.
- Kadar je ne uporabljate, napihnjene deske ne izpostavljajte neposredni sončni svetlobi dalj časa. Notranji tlak lahko naraste.

- Če je tlak višji od 1,03 barov (15 psi), odprite ventil in izpustite nekaj zraka.

NASVET!

Nevarnost poškodb!

Zunanje površine deske se lahko ob stiku z drugimi predmeti in materiali poškodujejo.

- Z desko se ne približujte skalnatim obalam, pomolom ali plitvinam.
- S seboj ne nosite koničastih ali ostrih predmetov.
- Pazite, da olja, jedke tekočine ali kemikalije, kot so gospodinjska čistila, baterijska kislina ali goriva, ne pridejo v stik z zunanjo površino deske. Če do tega kljub temu pride, temeljite preverite, ali zunanja plast deske pušča ali je kako drugače poškodovana.
- Deske ne približujte ognju in vročim predmetom (npr. tlečim cigaretam).
- Deske ne prevažajte na vozilu v napihnjnem stanju.

NASVET!

Lahko jo odnese!

Brez varovalne vrvi se lahko deska zasuka in jo odnese.

- Vedno uporabljajte deski priloženo varovalno vrv, razen tedaj, ko ste v varovanih območjih in lahko varno priplavate do obale.

Sestavljanje

Preverjanje vsebine kompleta in obsega dostave

NASVET!

Nevarnost poškodb!

Če embalažo z ostrim nožem ali drugimi koničastimi predmeti neprevidno odprete, se lahko komplet SUP zelo hitro poškoduje.

– Pri odpiranju bodite previdni.

1. Izvlecite komplet SUP iz embalaže.
2. Prepričajte se, da je komplet popoln (glejte stran 4/5).
3. Prepričajte se, da komplet SUP ali posamezni sestavni deli ne kažejo poškodb. Če ugotovite slednje, deske ne uporabljajte. Obrnite se na pooblaščen servis, ki je naveden na garancijskem listu,

Napihanje deske

NASVET!

Nevarnost poškodb!

Neppravilna raba lahko na deski povzroči poškodbe.

– Deske ne napihujte v bližini koničastih ali ostrih predmetov ali na grobi oz. prodnati podlagi.

NASVET!

Nevarnost padca tlaka!

Če ventil ni pravilno zaprt, se lahko tlak v deski nekontrolirano zniža, ventil pa se lahko zamaže.

- Ventil naj bo vedno zaprt, če deske ravno ne napihujete ali izpuščate zraka.
- Pazite, da je območje okoli ventila vedno čisto in suho.
- Preprečite vstop pesku ali drugim tujkom v ventil

1. Desko razprostrite **2** in jo položite s spodnjo stranjo na gladko, ravno in suho podlago.
2. Odstranite zaščito **28** z obeh zunanjih smernikov **29** in jo shranite (glejte **sliko A**).
3. Cev z vijačnim **15** spojem namestite **14** na vijačno povezavo **20A** tlačilke (»Inflate«) **21** in ga zategnite v smeri urinega kazalca (glejte **sliko B**).
4. Odprite kapico ventila **6** na deski tako, da jo zasukate v nasprotni smeri urinega kazalca (**glejte sliko C**).
5. Prepričajte se, da je ventil **6** zaprt. Ko je ventil **6** odprt, zatič ventila enkrat potisnite navzdol, da se zapre. Ko zatič ventila spustite, je ventil fiksiran v zaprtem položaju.
6. Postavite cev z bajonetnim zapiralom **16** na ventil **6** in jo privijte v smeri urinega kazalca (glejte **sliko D**).

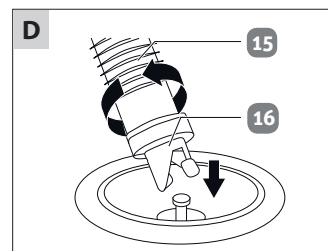
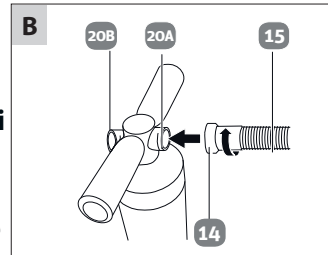
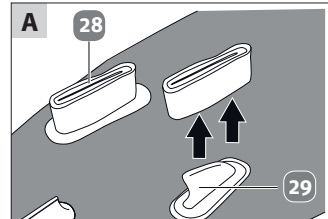

Pred vstavljanjem zasukajte cev za 1/2 zavrtljaja v nasprotni smeri urinega kazalca – pripomore k boljši aretaciji!

Kazalec manometra se pomakne šele tedaj, ko je deska do neke mere že napihnjena.

7. Najprej napihnite **zračno komoro 1**! Bodite pozorni na oznake zračnih komor na deski, ki so zapisane v bližini ventila. Napihujte tako, da pomikate ročaj ročaj **18** tlačilke navzgor in navzdol. Pri tem bodite pozorni na to, da je čep na **17** hrbtni strani tlačilke vstavljen in obrnjen v smeri urnega kazalca (napihovanje z dvojnim gibom).
8. Čim postane dvigovanje ročaja prenaporno, izvalcite čep iz tlačilke (napihovanje z enim gibom)
9. Med napihovanjem preverjajte zračni tlak na manometru **19**.

10. Z napihovanjem prenehajte tedaj, ko doseže zračni tlak območje med 0,8 barov (11,6 psi) in približno 0,93 barov (13,5 psi) oz. ostanite približno 0,07 barov (1 psi) pod zeleno končno vrednostjo, ki znaša 1,03 barov (največ 15 psi).
11. Cev snemite z ventila tako, da zasukate bajonetno zapiralo v nasprotni smeri urinega kazalca.
12. Kapico ventila namestite nazaj na ventil in jo zategnite v smeri urinega kazalca.
13. Ponovite sedaj korake 7–12 še za **zračno komoro 2**.
14. Znova preverite tlak v **zračni komori 1**, in to tako, da tlačilko priključite in ročaj z največjo silo potisnete povsem navzdol. Ko napihnete **zračno komoro 2** se dvigne tlak tudi v **zračni komori 1** in naj bi bil že izravnal. Izravnajte tlak v **zračni komori 2**, če ta še vedno bistveno odstopa oz. kadar se je ta dvignil nad vrednost 1,03 barov (15 psi).

Praznjenje

1. Poskrbite, da je področje okoli ventila **6** suho in čisto. Če je potrebno, odstranite vodo in umazanijo.
2. Odvijte kapico ventila tako, da jo zasukate v nasprotni smeri urinega kazalca.
3. Zatič ventila narahlo potisnite v sam ventil.
(glejte **sliko E**)
4. Iz deske **2** prične počasi uhajati zrak.
5. Narahlo potisnite zatič ventila, da se tlak v deski v zadostni meri spusti. Čim dlje potiskate zatič ventila deske, tem močnejše izhaja zrak.
6. Znova spustite zatič ventila. Ventil se samodejno zapre. Ko želite iz plošče popolnoma izpustiti zrak, popolnoma potisnite zatič ventila v ventil. Ko sprostite zatič ventila, ostane ventil tako odprt, desko pa lahko brez nadaljnega izpraznite.
7. Za pravilno izpuščanje zraka uporabljajte tlačilko **21** in postopajte enako, kot je to opisano v poglavju »Napihovanje« Ventil pri tem postopku ostane zaprt. Priključek cevi **15** vstavite v odprtino na tlačilki z oznako DEFLATE **20B** (sliko B).

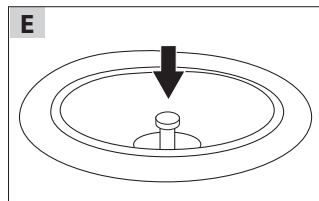

NASVET!

Deske s tlačilko NE odzračite do konca, tako da bi ostala popolnoma prazna (ekstremni vakuum). Tedaj deske skoraj ne morete več zviti! S tlačilko izpraznite komoro 1, medtem ko lahko komoro 2 pri odprtem ventilu tudi brez tlačilke preko konice izpraznite tako, da jo preprosto zvijete v rolo.

Nameščanje osrednjega smernika**⚠ OPOZORILO!****Nevarnost utopitve!**

Brez nameščenega osrednjega smernika deska ni stabilna in se lahko prevrne.

- Pred vsako uporabo deske namestite osrednji smernik. Pred prvo montažo morate iz škatle smernika odstraniti transportno zaščito!

NASVET!**Nevarnost poškodb!**

Pri obremenitvi se lahko smerniki poškodujejo.

- Zato deske ne puščajte tako, da stoji na smernikih. Bodisi jo naslonite bodisi položite z vrhno ploskvijo navzdol.

1. Desko razprostrite **2** in jo položite s spodnjo stranjo na gladko, ravno in suho podlago.

2. Osrednji smernik potisnite **11** naprej v držalo smernika tako **27**, da gleda konica v isto smer kot zunanja smernika **29** (glejte **sliko F**).

3. Vstavite varnostni zatič, ki je s trakom pričvrščen **11** na osrednji smernik, skozi ustrezne reže v držalu smernika **27** in osrednji smernik (glejte **sliko G**)

- Za odstranitev osrednjega smernika sledite obratnemu vrstnemu redu.

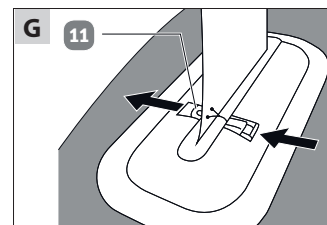
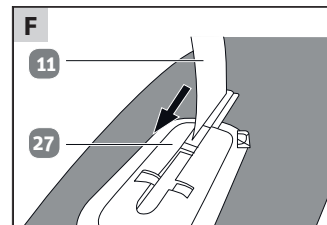

Nameščanje naslona za stopala/sedeža

! OPOZORILO!

Nevarnost utopitve!

Nenamenska uporaba sedeža kot pripomočka za plavanje lahko privede do utopitve.

- Sedeža ne uporabljajte kot pripomočka pri plavanju.
- Sedež uporabljajte izključno tedaj, ko je z jermeni pričvrščen na desko.

Sedež lahko napihnete z običajno tlačilko ali mehkom s standardnim 18-milimetrskim nastavkom (ni v paketu).

1. Ventil na hrbtni strani sedeža **8** previdno izvlecite iz vdolbine in ga odprite.
2. Napihnite sedež. Ko lahko zračno komoro nad ventilom še vedno do neke mere stisnete s palcem in kazalcem, ste dosegli največji zračni tlak.
3. Zaprite ventil in ga potisnite v vdolbino.
4. Sedež pritrdite s prednjima jermenoma **10** na prednja D-obročka **4** in z zadnjima jermenoma **9** na zadnja D-obročka **5** (glejte sliko **H**).
5. Sedež usmerite naravnost naprej.
6. Po potrebi namestite naslon za stopala **35** tako, da ga potisnete v ustrezni ležišči.

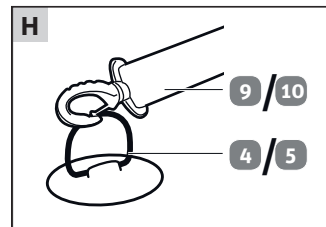

Nameščanje vesla

Veslo lahko uporabljate kot enojno ali dvojno veslo (glejte **sliko I**).

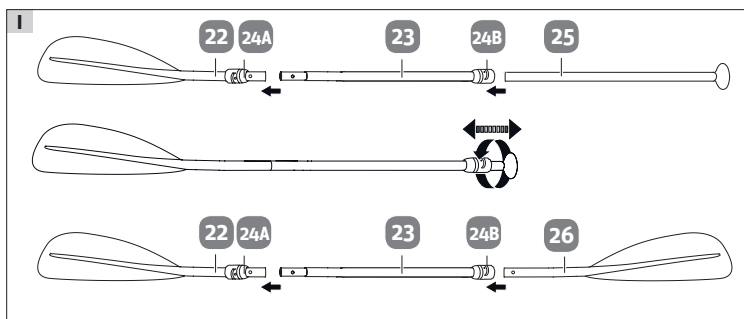

Enojno veslo

1. Vstavite gred vesla **23** v celoti v lopatico vesla **22** s pomočjo sponke in jo zasukajte tako, da se gumb zapirala zaskoči v režo. Sponko nato zaprite **24A**.
2. T-ročaj **25** vstavite v gred vesla **23**.
3. Pričvrstite T-ročaj v želeno dolžino tako, da zapiralo s sponko **24B** zaklenete. Gumb predhodno usmerite vzporedno z lopatico, širšo stran gumba oz. oznak pa obrnite nazaj.



T-ročaj izvlecite iz gredi le toliko, da ostane oznaka »STOP« v celoti skrita za zapiralom s sponko. V nasprotnem primeru veslo ni dovolj stabilno.

Dvojno veslo

1. Vstavite gred vesla **23** v celoti v lopatico vesla **22** s pomočjo sponke in jo zasukajte tako, da se gumb zapirala zaskoči v režo. Sponko nato zaprite **24A**.
2. Lopatico vesla vstavite **26** v gred vse do zapore **23**.
3. Lopatico vesla pričvrstite tako, da zapiralo ustrezno **24B** zaklenete.

Nameščanje varovalne vrvi

1. Varovalno vrv pritrdite **12** s pomočjo vrvice na D-obroček za varovalno vrv **7**.
2. Odprite ježke in si pričvrstite varovalno vrv na gleženj.

Vodoodporna torba

Vodoodporna (zaščitna) torbo uporabite **33** tedaj, ko želite s seboj vzeti drobne predmete, ki morajo ostati suhi (ključe, sončna očala, kovance itd.). Torbo trdno pričvrstite s pomočjo pritrdilne vrvice **1**.

⚠ OPOZORILO!

Povsem 100-odstotna nepremočljivost ni nikoli zagotovljena. Vrečko zaprite tako, da odprtino 3x zavijete in jo nato zaprete s plastično zaponko.

Nahrbtnik/torba za nošenje

Nahrbtnik (torbo za nošenje) **30** uporabljajte izključno za desko in pripomočke za transport ter skladiščenje. Temu ustrezna je njena nosilnost največ 15 kg, ki je ni dovoljeno preseči!

Uporaba

- Če želite z desko **2** prevažati druge predmete, uporabite pritrdilno vrvico **1**.
- Kadar želite samo desko prenašati po kopnem, uporabite v ta namen ročaj za nošenje **3A**. Če prenašajo desko 2 ali 3 osebe, so na deski na voljo 2 ročaja **3B** in še 1 dodaten ročaj **3C**. Za udobno premagovanje večjih razdalj (sami) uporabite priloženi pas za nošenje **34** in tega namestite v D-obročka **4** in **5**.

Čiščenje

NASVET!

Nevarnost poškodb!

Neustrezno ali nepravilno čiščenje deske lahko povzroči poškodbe.

- Za čiščenje ne uporabljajte agresivnih čistil, krtač s kovinskimi ali najlonskimi ščetinami ter ostrih ali kovinskih predmetov, kot so noži, trde lopatice in podobno. Ti lahko poškodujejo površine.
- Za čiščenje kompleta SUP ne uporabljajte nikakršnih topil.
- Desko po vsaki uporabi temeljito očistite.

Desko lahko **2** očistite tedaj, ko je napolnjena ali prazna.

1. Prepričajte se, da so kapice **6** ventilov zaprte.
2. Desko položite na gladko, ravno in suho podlago.
3. Sperite jo z vodno cevjo ali jo očistite z mehko, s sladko vodo navlaženo gobo.
4. Obrišite jo s suho, mehko krpo.
5. Desko temeljito osušite.

Shranjevanje

NASVET!

Nevarnost poškodb!

Neustrezno skladiščenje deske lahko povzroči poškodbe.

- Dele deske pred skladiščenjem temeljito osušite.
- Komplet SUP skladiščite v suhem in dobro zračenem prostoru.

1. Komplet SUP temeljito osušite.
2. Iz deske popolnoma izpustite **2** zrak, kot je to opisano v poglavju »Praznjenje«.
3. Poskrbite, da so ventili **6** v odprtem položaju (glejte poglavje »Praznjenje«).
4. Iz sedeža izpustite **8** zrak tako, da odprete ventil na Hrbtni strani sedeža.
5. Odstranite osrednji smernik **11** tako, kot to opisuje poglavje »Nameščanje osrednjega smernika«.
6. Desko položite s spodnjo stranjo na gladko, ravno in suho podlago.
7. Namestite zaščito smernikov **28** prek obeh Zunanjih smernikov **29** (glejte **sliko J**).
8. Zvijte desko od zadaj naprej.
9. Desko pričvrstite z jermenom **13**.
10. Na tleh razprostrite **30** nosilno torbo.
11. Zloženo desko položite v sredino torbe.
12. Snemite gred vesla z **23** lopaticice **26** (glejte poglavje »Nameščanje vesla«).
13. Snemite T-ročaj **25** oz. lopatico **26** z gredi vesla tako, da odprete **24B** zapiralo s sponko. Na enak način snemite lopatico **22** z gredi vesla **23**.
14. Razstavljeno veslo položite na zvito desko.
15. Zložite torbo in jo zaprite.
16. Komplet SUP shranjujte zunaj dosega otrok in varno zaklenjeno.
17. Na komplet SUP ne polagajte težkih predmetov ali predmetov z ostrimi robovi.
18. Komplet SUP po daljšem mirovanju preglejte, ali kaže znake staranja.

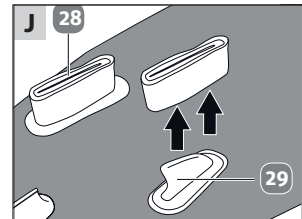

Popravila

- Desko pred vsako uporabo preverite, **2** ali izgublja tlak, je preluknjana ali opraskana.
- Pred popravilom deske iz nje vedno izpustite ves zrak.

Iskanje netesnih mest

1. Preverite, da v ventilih **6** ni peska ali drugih tujkov.
2. Desko v celoti **2** napihnite tako, kot to opisuje poglavje »Napihovanje deske«.
3. Desko in okolico ventila splaknite **6** z milnico. Mesta, kjer se pojavljajo mehurčki, je treba popraviti, saj deska tam pušča.

Ventil, ki ne tesni

Če se mehurčki pojavijo okrog ventila **6**, to najverjetneje pomeni, da ventil ni popolnoma zaprt.

- V tem primeru zategnite ventil s ključem za ventil, **31** priloženem v kompletu za popravilo, v smeri urinega kazalca.

Ventil v okvari

Če se pri napihnjeni deski **2** okoli ovoja ventila **6** še vedno pojavljajo mehurčki, lahko to pomeni, da ventil ne deluje.

1. Kapico ventila **6** natakните na ventil in jo privijte v smeri urinega kazalca.
2. Zaprto kapico ventila navlažite z milnico.
Če se mehurčki še vedno pojavljajo, je treba zamenjati cel ventil (glejte poglavje »Zamenjava ventila«).

Netesna mesta

Če se na zunanji plasti pojavijo mehurčki, lahko netesno mesto zatesnite s posebnim lepilom in zaplatami, **35** priloženimi kompletu za popravilo (glejte poglavje »Zatesnitev netesnih mest«).

* Uvrščeno med nevarne snovi, zato ni vključeno v paket!



Če napihnjena deska izgubi svojo trdnost, ni nujno, da je vzrok puščanje skozi netesno mesto. Tudi temperaturne razlike lahko povzročijo upad tlaka.

Zatesnitev netesnih mest

NASVET!

Nevarnost poškodb!

Za popravilo deske ni primerno vsako lepilo. Popravila z neustreznimi lepili lahko povzročijo dodatne poškodbe.

- Uporabljajte izključno specialno lepilo za napihljive čolne. Tovrstno lepilo je na voljo v specializiranih trgovinah ali na servisu, ki je naveden na garancijskem listu.

Luknje ali praske lahko zatesnite z lepilom ali zaplatami, ki so priložene v kompletu za popravilo [32](#).

- Iz deske v celoti izpustite zrak [2](#) (glejte poglavje »Praznjenje«).

Manjša netesna mesta (pod 2 mm)

Netesna mesta, ki so manjša od 2 mm, je mogoče popraviti zgolj z lepilom.

1. Temeljito očistite mesto, kjer je potrebno popravilo.
2. Pustite, da se mesto, kjer je potrebno popravilo, popolnoma posuši.
3. Na netesno mesto nanosite majhno kapljico lepila.
4. Pustite, da se lepilo suši pribl. 12 ur.

Večja netesna mesta (nad 2 mm)

Netesna mesta z odprtini, ki presegajo 2 mm, je mogoče popraviti z lepilom ali zaplatami [32](#).

1. Temeljito očistite mesto, kjer je potrebno popravilo.
2. Pustite, da se mesto, kjer je potrebno popravilo, popolnoma posuši.
3. Iz zaplat izrežite kos, ki za pribl. 1,5 cm na vsaki strani presega mesto, ki pušča.
4. Na spodnjo stran izrezanega kosa zaplate nanosite lepilo.
5. Netesno mesto in zunanjo plast okrog celotne velikosti zaplate na tanko namažite z lepilom.
6. Lepilo pustite sušiti 2–4 minute, da postane občutno lepljivo.

7. Izrezani kos zaplate položite na netesno mesto in ga močno pritisnite.
8. Pustite, da se lepilo suši pribl. 12 ur.
9. Da bi bilo področje popolnoma zatesnjeno, še enkrat nanesite lepilo na robove zaplate.
10. Pustite, da se lepilo suši pribl. 4 ure.



Pred naslednjo uporabo deske v vodi preverite, ali je netesno mesto popolnoma zatesnjeno. Če se mehurčki znova pojavijo, prepustite desko v popravilo pooblaščenemu servisu ali pa se obrnite na servis, naveden na garancijskem listu.

Zamenjava ventila

Če je treba zamenjati ventil **6** (zračne komore 1 ali 2), lahko na servisu, navedenem na garancijskem listu, naročite nadomestni ventil.

1. Iz deske v celoti izpustite zrak **2** (glejte poglavje »Praznjenje«).
2. Odvijte kapico ventila **6** v nasprotni smeri urinega kazalca in jo snemite.
3. Postavite ključ za ventil **31**, ki je priložen kompletu za popravilo, na zgornji del ventila **6** in ga odvijte v nasprotni smeri urinega kazalca.



Z eno roko pritisnite folijo poleg ventila in s tem pričvrstite spodnji del ventila znotraj deske, pri tem pa pazite, da ventil ne zdrsne v desko.

4. Nataknite nadomestni ventil na spodnji del in ga privijte v smeri urinega kazalca. Pri tem pazite, da je ventil sredinsko nameščen.
 5. Uporabite ključ za ventile **31** in zgornji del ventila zategnite v smeri urinega kazalca.
- Pred naslednjo uporabo deske preverite, če ventil **6** res tesni (glejte poglavji »Ventil, ki ne tesni« in »Ventil v okvari«).

Tehnični podatki

Model deske:	ZR FURY-2C 10'6 / JL-LK 32121
Največja nosilnost:	140 kg
Največja nosilnost torbe za nošenje:	15 kg
Največji delovni tlak:	1,03 bara na komoro
Material:	1000D poliester, lepljen PVC, etilenvinilacetat, Material Drop-Stitch
Teža (deska):	pribl. 10 kg
Mere (napihnjena):	320 × 81 × 15 cm
Številka izdelka:	LK#8000

Odstranjevanje odpadkov

Odstranjevanje odpadne embalaže



Embalažo odstranite med odpadke ločeno glede na vrsto materiala.

Lepenke in karton odvrzite med odpadni papir, folije pa med odpadke za recikliranje.

Odlaganje kompleta SUP

– Komplet SUP odlagate v skladu z zakonskimi določili, veljavnimi v vaši državi.

LUKADORA GMBH

Eibenstraße 7
83395 Freilassing
DEUTSCHLAND

Mail: service@lukadora.com
Tel.: +49 8654 / 68 243 30

LUKADORA AUSTRIA GMBH

Josef-Schwer-Gasse 9
5020 Salzburg
AUSTRIA

Mail: service@lukadora.com
Tel.: 00800 5505 5055



GARANCIJSKI LIST

SI

PREMIUM SUP ZRAY

Predlagamo, da pred vračilom izdelka kontaktirate „**PODPORA STRANKAM**“, kjer bomo poskušali rešitev najti v najkrajšem možnem času. Na voljo smo tudi pri morebitnih vprašanjih v zvezi z uporabo izdelka.

05/2020

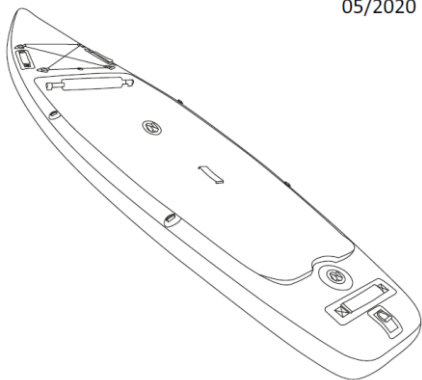

IZDELEK: LK#8000 / ZR-FURY-2C 10'6

PODPORA STRANKAM

 **00800 5505 5055**

 **service@lukadora.com**

ŠTEVILKA IZDELKA

704262

NASLOV SERVISA

Lukadora Austria GmbH
Josef-Schwer-Gasse 9
5020 Salzburg, AVSTRIJA

Opis napake:

Vaši podatki:

Ime kupca: _____

Naslov: _____

E-pošta: _____  _____

Datum izročitve: _____

Garancijski pogoji

Spoštovani,

za vsak pri nas kupljeni izdelek vam zagotavljamo najboljše garancijo kakovosti. Ker smo prepričani v kakovost naših izdelkov, vam **HOFER garancija** zagotavlja še širši nabor ugodnosti, kot je to določeno z zakonskimi določili:

Veljavnost garancije: 3 leta od prevzema izdelka

Nudimo vam: brezplačno popravilo, zamenjavo izdelka (v kolikor je le-ta še na voljo v kateri od trgovin HOFER v Sloveniji) ali vračilo kupnine.

Prosimo, upoštevajte, da ima **HOFER trgovina d.o.o.** možnost o vsakem posameznem garancijskem zahtevku odločiti po lastni presoji.

Postopek uveljavljanja garancije:

- Za uveljavljanje garancije se obrnite na zgoraj navedeni servis ali na naš Oddelek za informacije in pomoč strankam (info@hofer.si ali +386 (0)1 8346 600), kjer vam bomo z veseljem pomagali.

Garancija ne velja v naslednjih primerih:

- za škodo, ki je nastala kot posledica vremenskih vplivov (npr. udara strele, vode, ognja, zmrzali ipd.), nesreče, prevoza, pri izpraznjenih baterijah ali nepravilni uporabi
- za poškodbe ali spremembe, ki jih povzroči kupec/tretja oseba
- zaradi nespoštovanja varnostnih opozoril, navodil za vzdrževanje in zaradi napak pri uporabi
- zaradi vodnega kamna in škode, ki jo je le-ta povzročil, izgube podatkov, škodljive programske opreme in poškodbe zaradi vročine
- za normalno obrabo obrabljivih delov (npr. zmogljivost akumulatorja)

Garancija velja za proizvode izročene na območju Republike Slovenije in se lahko uveljavlja na območju Republike Slovenije. Proizvajalec jamči za kakovost oziroma brezhibno delovanje izdelka v garancijskem roku, ki začne teči z izročitvijo blaga. Če popravila ni mogoče izvesti v 45 dnevem roku, bo izdelek popravljen, zamenjan ali pa bo ob soglasju kupca povrnjena kupnina. Garancijska doba se podaljša za čas popravila. Če je bila stvar zaradi nepravilnega delovanja zamenjana ali bistveno popravljena, začne garancijska doba teči znova od izročitve zamenjave oziroma vrnitve popravljene stvari. V času veljavnosti garancije lahko izdelek posredujete v popravilo pooblaščenemu servisu. Če vam popravila ali izdelave predračuna ne moremo nuditi brezplačno, boste o tem vnaprej obveščeni. Proizvajalec je po poteku garancijske dobe dolžan zagotavljati servisiranje in nadomestne dele za obdobje 3 let po preteku garancijske dobe.

Ta garancija ne vpliva na druge zakonske garancijske obveznosti in ne izključuje pravic potrošnika, ki izhajajo iz odgovornosti prodajalca za napake na izdelku. Veljavnost garancije se lahko podaljša le, če to predvideva zakon. V državah, v katerih so (obvezna) garancija in/ali skladiščenje rezervnih delov in/ali odškodnina za škodo določeni z zakonom, veljajo zakonsko predpisane minimalne zahteve. Servisna služba in prodajalec pri sprejemu izdelka v popravilo ne prevzemata odgovornosti za izgubo kakršnihkoli podatkov ali nastavitev, ki jih je kupec shranil na izdelku.

Oznaka proizvajalca/uvoznika: Lukadora Austria GmbH Josef-Schwer-Gasse 9 5020 Salzburg, AVSTRIJA	Podjetje in sedež prodajalca: HOFER trgovina d.o.o. Kranjska cesta 1 1225 Lukovica, SLOVENIJA
Podpis prodajalca:	