

# Gebrauchsanleitung

Mode d'emploi

Manuale di istruzioni

Használati útmutató

Navodila za uporabo

## Stand-Up-Paddle-Board Set



Deutsch	2
Français	21
Italiano	40
Magyar	58
Slovensko	76

# Inhaltsverzeichnis

<b>Übersicht</b> .....	<b>3</b>
<b>Verwendung</b> .....	<b>4</b>
<b>Lieferumfang/Teile</b> .....	<b>5</b>
<b>Allgemeines</b> .....	<b>6</b>
Gebrauchsanleitung lesen und aufbewahren .....	6
Zeichenerklärung .....	6
<b>Sicherheit</b> .....	<b>7</b>
Bestimmungsgemäßer Gebrauch .....	7
Sicherheitshinweise .....	8
<b>Aufbau</b> .....	<b>11</b>
Board Set und Lieferumfang prüfen .....	11
Board aufpumpen .....	11
Luft ablassen .....	12
Mittelfinne montieren .....	13
Paddel montieren .....	14
Sicherungsleine anbringen .....	15
Board verwenden .....	15
<b>Benutzung</b> .....	<b>16</b>
<b>Reinigung</b> .....	<b>16</b>
<b>Lagerung</b> .....	<b>16</b>
<b>Reparaturen</b> .....	<b>17</b>
Lecks suchen .....	17
Lecks abdichten .....	18
Ventil auswechseln .....	19
<b>Technische Daten</b> .....	<b>20</b>
<b>Entsorgung</b> .....	<b>20</b>
Verpackung entsorgen .....	20
Board Set entsorgen .....	20

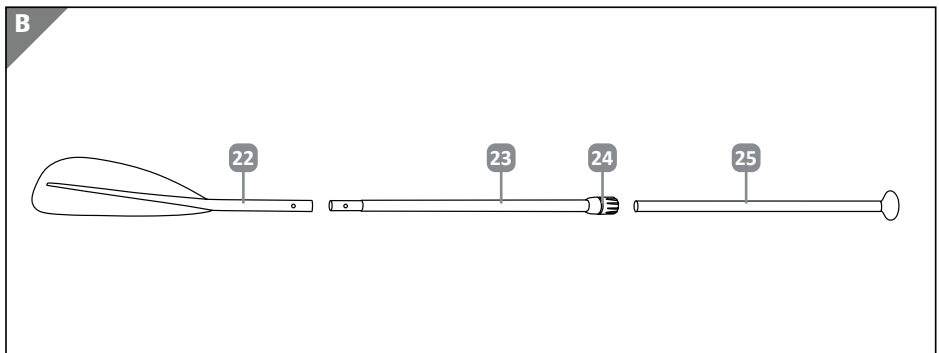
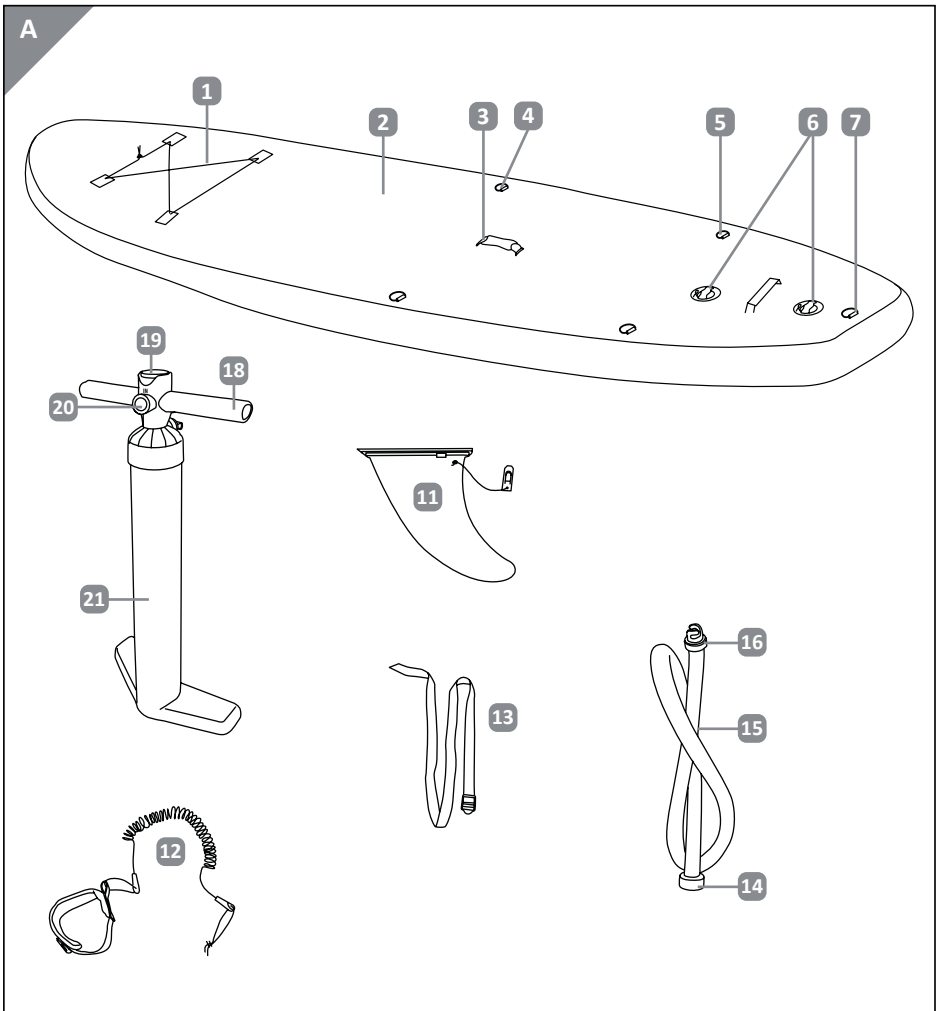

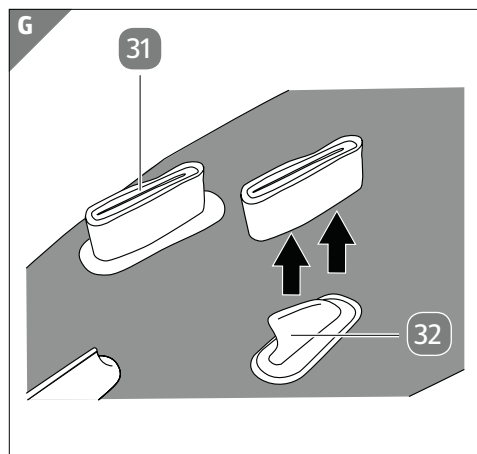
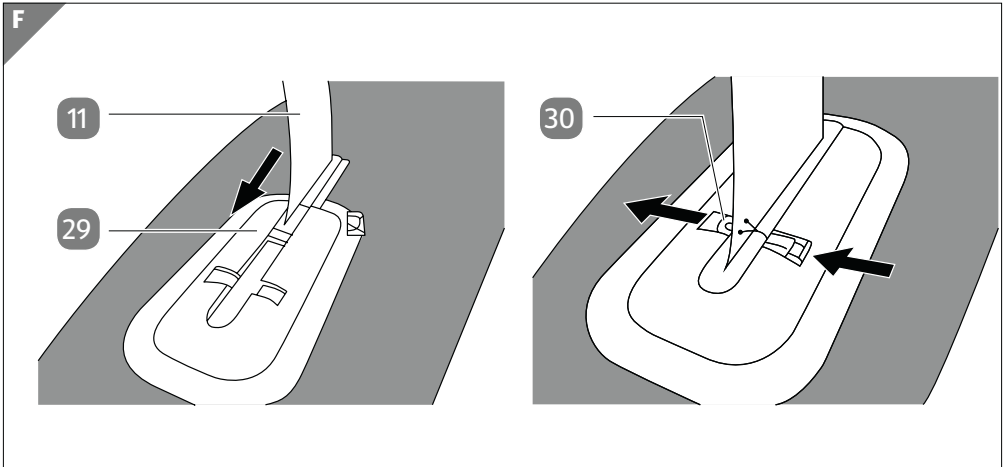
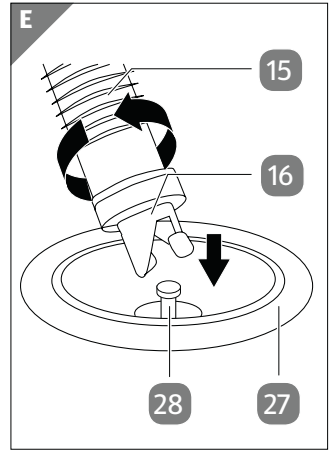
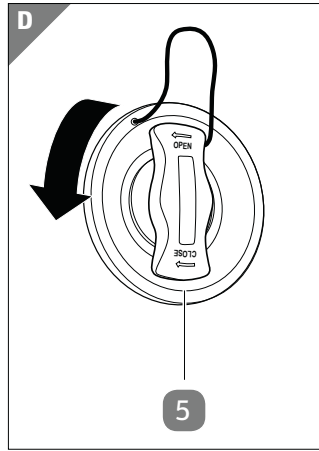
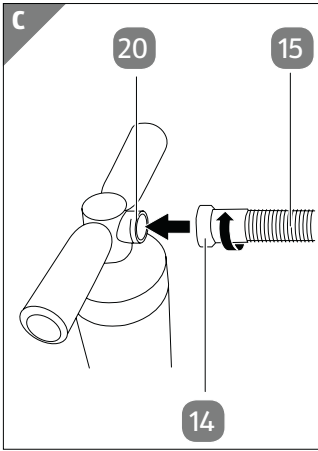

# Lieferumfang/Teile

- 1 Befestigungsschnur
- 2 Board
- 3 Tragegriff
- 4 Fixierring vorne
- 5 Fixierring hinten
- 6 Ventilkappe 2x
- 7 D-Ring
- 11 Mittelfinne
- 12 Sicherungsleine
- 13 Gurt
- 14 Mutter
- 15 Schlauch (mit Adapter)
- 16 Bajonettverschluss
- Ohne Abbildung:
- 33 Tragetasche
- 34 Reparaturset mit Ventilschlüssel
- 35 Materialflicken
- 18 Handgriff
- 19 Druckmesser
- 20 Schraubverbindung
- 21 Pumpe
- 22 Paddelblatt mit Aussparung
- 23 Paddelschaft
- 24 Verstellhebel
- 25 T-Rohr
- 27 Ventil 2x
- 28 Ventilstift 2x
- 29 Finnenhalterung
- 30 Sicherungstift
- 31 Finnenschutz, 2x
- 32 Außenfinne, 2x

# Allgemeines Gebrauchsanleitung lesen und aufbewahren



Diese Gebrauchsanleitung gehört zu diesem Stand-Up-Paddle Board Set (im Folgenden nur „Board Set“

genannt). Sie enthält wichtige Informationen zur Montage und Handhabung.

Lesen Sie die Gebrauchsanleitung, insbesondere die Sicherheitshinweise, sorgfältig durch, bevor Sie das Board Set einsetzen. Die Nichtbeachtung dieser Gebrauchsanleitung kann zu schweren Verletzungen oder zu Schäden am Board Set führen.

Die Gebrauchsanleitung basiert auf den in der Europäischen Union gültigen Normen und Regeln. Beachten Sie im Ausland auch landesspezifische Richtlinien und Gesetze.

Bewahren Sie die Gebrauchsanleitung für die weitere Nutzung auf. Wenn Sie das Board Set an Dritte weitergeben, geben Sie unbedingt diese Gebrauchsanleitung mit.

## Zeichenerklärung

Die folgenden Symbole und Signalwörter werden in dieser Gebrauchsanleitung, auf dem Board Set oder auf der Verpackung verwendet.



Das Siegel Geprüfte Sicherheit (GS-Zeichen) bescheinigt,

dass ein Produkt den Anforderungen des deutschen Produktsicherheitsgesetzes (ProdSG) und allen relevanten Standards entspricht. Das GS-Zeichen zeigt an, dass bei bestimmungsgemäßer Verwendung und bei vorhersehbarer Fehlanwendung

des gekennzeichneten Produkts die Sicherheit und Gesundheit des Nutzers nicht gefährdet sind. Es handelt sich hierbei um ein freiwilliges Sicherheitszeichen.



Dieses Signalsymbol/-wort bezeichnet eine Gefährdung mit einem mittleren Risikograd, die, wenn sie nicht vermieden wird, den Tod oder eine schwere Verletzung zur Folge haben kann.

## HINWEIS!

Dieses Signalwort warnt vor möglichen Sachschäden.



Herstellungsmonat/-jahr



Dieses Symbol gibt Ihnen nützliche Zusatzinformationen zum Zusammenbau oder zum Gebrauch.



Allgemeines Warnzeichen



Allgemeines Gebotszeichen



Allgemeines Verbotssymbol



Das Board Set ist keine Schwimmhilfe und kein Lebensrettungsgerät und bietet keinen Schutz vor dem Ertrinken.



Das Board Set ist nur für Personen geeignet, die schwimmen können.



Anzahl der Erwachsenen und Kinder, die das Board gleichzeitig verwenden dürfen.



Schwimmweste tragen.



Die maximale Belastung, für die das Board zugelassen ist.



Zuerst Bedienungsanleitung lesen

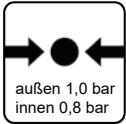

Maximaler Betriebsdruck

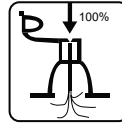

Alle Luftkammern vollständig aufblasen.



Gebrauchen Sie das Board niemals bei ablandigem Wind (Wind, der vom Land in Richtung Gewässer weht).



Kinder im Wasser immer beaufsichtigen.



Gebrauchen Sie das Board niemals bei ablandiger Strömung (Strömung, die vom Ufer fortführt).

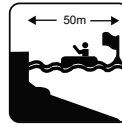

Sichere Entfernung zum Ufer einhalten: 50m

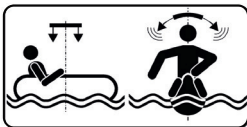

Das Board erfordert das Ausbalancieren.



Gebrauchen Sie das Board nicht im Wildwasser.



Gebrauchen Sie das Board nicht in brechenden Wellen.



Nicht für Kinder im Alter von 14 Jahren und jünger.

## Sicherheit

### Bestimmungsgemäßer Gebrauch

Das Board Set ist ausschließlich zum Paddeln in geschützten Gewässern konzipiert. Es ist ausschließlich für den Privatgebrauch bestimmt und nicht für den gewerblichen Bereich geeignet.

Verwenden Sie das Board Set nur wie in dieser Gebrauchsanleitung beschrieben. Jede andere Verwendung gilt als nicht bestimmungsgemäß und kann zu Sachschäden oder sogar zu Personenschäden führen. Das Board Set ist kein Kinderspielzeug.

Der Hersteller oder Händler übernimmt keine Haftung für Schäden, die durch nicht bestimmungsgemäßen oder falschen Gebrauch entstanden sind.

## Sicherheitshinweise



### Gefahr des Ertrinkens!

Das Board ist keine Schwimmhilfe und kein Rettungsgerät und bietet keinen Schutz vor dem Ertrinken.

Bei fehlerhafter Verwendung können Sie kentern und ertrinken.

- Das Board Set ist nur für Personen geeignet, die schwimmen können und deren Schwimmfähigkeit nicht eingeschränkt ist.
- Tragen Sie nach Möglichkeit eine Schwimmweste, wenn Sie mit dem Board auf dem Wasser sind.
- Paddeln Sie niemals ohne eine weitere Person in der Nähe, wenn Sie sich nicht in gesicherten Badebereichen befinden.
- Verwenden Sie das Board Set niemals, wenn Sie unter Medikamenten-, Alkohol- oder Drogeneinfluss stehen.
- Gehen Sie bei der Nutzung des Board Sets vorausschauend und vorsichtig vor und überschätzen Sie nie Ihre eigenen Fähigkeiten. Teilen Sie Ihre Muskelkraft

beim Paddeln so ein, dass Sie die gefahrene Strecke immer wieder zurückpaddeln können.

- Lassen Sie das Board nur im Notfall von anderen Fahrzeugen ziehen. Falls dieser Notfall eintritt, stellen Sie sicher, dass Sie zur Befestigung der Abschleppleine den D-Ring am Heck verwenden und dass Sie das Board nicht mit einer höheren Geschwindigkeit als 4 Knoten (7,4 km/h) abschleppen.
- Machen Sie sich vor dem Paddeln mit dem Gewässer vertraut.
- Paddeln Sie nur in küstennahen Gewässern.
- Paddeln Sie nicht bei starker Strömung.
- Halten Sie Abstand von Stromschnellen, Treibgut und anderen Hindernissen.
- Paddeln Sie nicht bei Gezeitenwechseln oder hohem Wellengang.
- Verwenden Sie das Board Set niemals bei ablandigem Wind (Wind, der vom Land in Richtung Gewässer weht) oder bei ablandiger Strömung. (Strömung, die vom Ufer fortführt). Sie können



- abgetrieben werden.
- Behalten Sie die Wetterlage im Blick. Paddeln Sie nicht bei Unwettern.
  - Machen Sie sich mit den örtlichen Sicherheitsvorschriften, Warnhinweisen und Regeln für Bootsaktivitäten vertraut, bevor Sie aufs Wasser gehen.
  - Informieren Sie sich bei der örtlichen Wetterinformation über die aktuellen Wasser- und Wetterbedingungen, bevor Sie aufs Wasser gehen.
  - Stellen Sie beim Paddeln sicher, dass das Gewicht auf dem Board stets gleichmäßig verteilt ist.
  - Achten Sie beim Paddeln darauf, dass sich Ihre Füße nicht in der Befestigungsschnur oder dem Tragegriff verfangen.
  - Verwenden Sie das Board nicht, wenn es ein Leck hat und Luft verliert. Reparieren Sie das Leck wie im Kapitel „Reparaturen“ beschrieben oder wenden Sie sich über die auf der Garantiekarte angegebene Serviceadresse an den Hersteller.
  - Das Board Set ist nicht für Kinder unter 14 Jahren ge-

eignet.

- Belasten Sie das Board niemals mit mehr als 115 kg.
- Lassen Sie niemals mehrere Personen gleichzeitig das Board verwenden. Es ist ausschließlich dazu konzipiert, die Last eines einzigen Erwachsenen zu tragen.
- Informieren Sie andere Personen gründlich über Regeln und Sicherheitshinweise, bevor Sie sie das Board Set benutzen lassen.



### **Verletzungsgefahr!**

Paddel, Finnen und das aufgepumpte Board sind hart und können Verletzungen verursachen.

- Achten Sie beim Transport des Board Sets auf umstehende Personen.
- Achten Sie beim Paddeln auf andere Personen, die sich im Wasser befinden.



### **Unterkühlungsgefahr!**

Wenn Sie bei kalten Temperaturen ins Wasser fallen, können Sie sich unterkühlen.

- Tragen Sie einen Thermoanzug, wenn Sie mit dem Board Set bei kalten Temperaturen paddeln.



**WARNUNG!**

### **Strangulationsgefahr!**

- Kleinkinder können sich in den Schnüren des Boards und der Sicherungsleine verfangen und sich strangulieren.
- Halten Sie das Board von Kleinkindern fern.

**HINWEIS!**

### **Beschädigungsgefahr!**

Das Board ist für einen Fülldruck von maximal 1 bar (15 PSI) bei der äußeren Kammer und 0,8 bar (12 PSI) bei der inneren Kammer zugelassen. Bei höherem Druck wird das Material überdehnt und kann reißen.

- Pumpen Sie das Board auf einen Fülldruck von 0,8 bar (12 psi) bis maximal 1 bar (15 psi) auf.
- Verwenden Sie keinen Kompressor, um das Board aufzupumpen.
- Setzen Sie das aufgepumpte Board bei Nichtbenutzung nicht für längere Zeit direkter Sonneneinstrahlung aus. Der Druck im Inneren könnte steigen.
- Wenn der Druck über 1,0 bar

(15 psi) liegt, öffnen Sie das Ventil und lassen Sie etwas Luft ab.

**HINWEIS!**

### **Beschädigungsgefahr!**

Die Außenhaut des Boards kann bei Kontakt mit anderen Gegenständen und Materialien beschädigt werden.

- Halten Sie sich mit dem Board von steinigem Ufer, Molen oder Untiefen fern.
- Führen Sie keine spitzen oder scharfen Gegenstände mit sich.
- Lassen Sie keine Öle, ätzenden Flüssigkeiten oder Chemikalien wie Haushaltsreiniger, Batteriesäure oder Treibstoffe mit der Außenhaut in Kontakt kommen. Sollte dies dennoch passieren, prüfen Sie die Außenhaut gründlich auf Leck oder andere Beschädigungen.
- Halten Sie das Board-Set von Feuer und heißen Gegenständen (wie z. B. glühenden Zigaretten) fern.
- Transportieren Sie das Board nicht in aufgepumptem Zustand auf Fahrzeugen.

**HINWEIS!****Gefahr des Abtreibens!**

Ohne die mitgelieferte Sicherungsleine kann das Board abtreiben und verloren gehen.

- Verwenden Sie immer die mitgelieferte Sicherungsleine mit dem Board, sofern Sie sich nicht in gesicherten Bereichen aufhalten und das Ufer sicher schwimmend erreichen können.

**Aufbau****Board Set und Lieferumfang prüfen****HINWEIS!****Beschädigungsgefahr!**

Wenn Sie die Verpackung unvorsichtig mit einem scharfen Messer oder anderen spitzen Gegenständen öffnen, kann das Board Set schnell beschädigt werden.

- Gehen Sie beim Öffnen vorsichtig vor.
1. Nehmen Sie das Board Set aus der Verpackung.
  2. Prüfen Sie, ob die Lieferung vollständig ist (siehe **Abb. A, B, F und H**).
  3. Kontrollieren Sie, ob das Board Set oder die Einzelteile Schäden aufweisen. Ist dies der Fall, benutzen Sie das Board Set nicht. Wenden Sie sich über die auf der Garantiekarte angegebene Serviceadresse an den Hersteller.

**Board aufpumpen****HINWEIS!****Beschädigungsgefahr!**

Bei unsachgemäßem Gebrauch kann das Board beschädigt werden.

- Blasen Sie das Board nicht in der Nähe von spitzen oder scharfen Gegenständen oder auf rauem oder kieseligem Untergrund auf.

**HINWEIS!****Gefahr von Druckverlust!**

Wenn das Ventil nicht richtig geschlossen ist, kann sich der Druck im Board ungewollt verringern oder das Ventil kann verunreinigt werden.

- Halten Sie das Ventil immer geschlossen, wenn Sie das Board nicht gerade aufpumpen oder die Luft ablassen.
- Achten Sie darauf, dass der Bereich um das Ventil immer sauber und trocken ist.
- Verhindern Sie, dass Sand oder andere Verunreinigungen in das Ventil gelangen.
- Pumpen Sie die äußere Kammer vor der inneren Kammer auf.
- Bei einem Druckverlust überprüfen Sie auch das Ventil, falls dieses evtl. Undicht ist. Bitte befolgen Sie hierzu die Schritte in der Reparaturanleitung (S.19/20).

1. Rollen Sie das Board (2) auf und legen Sie es mit der Unterseite nach unten auf eine glatte, ebene und trockene Fläche.
2. Setzen Sie den Schlauch (15) mit der Mutter (14) auf die Schraubverbindung (20) der Pumpe (21) und drehen Sie ihn im Uhrzeigersinn fest (siehe **Abb.C**).
3. Öffnen Sie die Ventilkappe (6) auf dem Board, indem Sie sie gegen den Uhrzeigersinn drehen (siehe **Abb. D**).
4. Vergewissern Sie sich, dass das Ventil (27) geschlossen ist. Wenn das Ventil offen ist, drücken Sie den Ventilstift (28) einmal nach unten, um es zu schließen. Sobald Sie den Ventilstift loslassen, bleibt das Ventil in geschlossener Position fixiert.
5. Setzen Sie den Schlauch mit dem Bajonettverschluss (16) auf das Ventil und drehen Sie ihn im Uhrzeigersinn fest (siehe **Abb. E**).
6. Pumpen Sie das Board auf, indem Sie den Handgriff (18) der Pumpe auf und ab bewegen.
7. Kontrollieren Sie während des Aufpumpens den Luftdruck auf dem Druckmesser (19).
8. Beenden Sie das Aufpumpen, sobald der richtige Druck in für die äußere Kammer 1,0 bar (15 PSI) und für die innere Kammer 0,8 bar (12 PSI) erreicht ist.
9. Entfernen Sie den Schlauch vom Ventil, indem Sie den Bajonettverschluss gegen den Uhrzeigersinn aufdrehen.
10. Setzen Sie die Ventilkappe wieder auf das Ventil und drehen Sie sie im Uhrzeigersinn fest.

11. Montieren Sie die Mittelfinne wie auf S.13 beschrieben.
12. Nehmen Sie den Finnenschutz von den beiden Außenfinnen ab und bewahren Sie ihn auf (siehe **Abb.H**).

## Luft ablassen

1. Stellen Sie sicher, dass der Bereich um das Ventil (27) trocken und sauber ist. Entfernen Sie gegebenenfalls Wasser und Schmutz.
2. Lösen Sie die Ventilkappe (6), indem Sie sie gegen den Uhrzeigersinn drehen.
3. Drücken Sie den Ventilstift (28) leicht in das Ventil hinein.
4. Aus dem Board (2) entweicht langsam Luft.
5. Halten Sie den Ventilstift leicht gedrückt, bis der Luftdruck im Board ausreichend abgenommen hat. Je weiter Sie den Ventilstift in das Board drücken, desto stärker strömt die Luft aus.
6. Lassen Sie dann den Ventilstift wieder los. Das Ventil schließt automatisch wieder. Wenn Sie die Luft komplett aus dem Board ablassen wollen, drücken Sie den Ventilstift vollständig in das Ventil hinein. Sobald Sie den Ventilstift loslassen, bleibt das Ventil offen, und Sie können das Board ohne weitere Einwirkung entlüften.

### HINWEIS!

Falls das Ventil locker ist, können Sie das Ventil mit Hilfe des Ventilschlüssels wieder festdrehen. Hierzu befolgen Sie die Schritte in der Reparaturanleitung (S. 19/20).

## Mittelfinne montieren



### Gefahr des Ertrinkens!

Ohne montierte Mittelfinne fährt das Board nicht richtungsstabil und kann leichter kippen.

- Montieren Sie die Mittelfinne vor jeder Verwendung des Boards.

### HINWEIS!

### Beschädigungsgefahr!

Bei Belastung können die Finnen beschädigt werden.

- Lagern Sie das Board nicht so, dass es auf den Finnen steht. Stellen Sie es entweder hin oder legen Sie es mit der Oberseite nach unten.
1. Legen Sie das Board (2) mit der Unterseite nach oben auf eine glatte, ebene und trockene Fläche.
  2. Schieben Sie die Mittelfinne (11) so von vorn in die Finnenhalterung (29), dass die Spitze in dieselbe Richtung wie die der Außenfinnen (32) zeigt.
  3. Stecken Sie den Sicherungsstift (30) durch die entsprechenden Aussparungen in der Finnenhalterung und der Mittelfinne (siehe **Abb. F**).
- Um die Mittelfinne wieder abzunehmen, gehen Sie in umgekehrter Reihenfolge vor.

## Paddel montieren



### Quetschgefahr

- Beim Zusammenstecken des Paddles können Sie sich leicht quetschen. Wenn Sie den Einrastknopf eindrücken, achten Sie darauf, dass Sie sich Ihre Finger nicht quetschen.
1. Stecken Sie das Verbindungsrohr (23) in das Paddelblatt mit Öffnung (22), indem Sie den Einrastknopf eindrücken und dann in der Öffnung am Paddelblatt einrasten lassen (s. **Abb.H**).
  2. Stecken Sie das T-Rohr (25) in das Verbindungsrohr (23) und schieben Sie das T-Rohr auf die gewünschte Länge (s. **Abb. H**).



Wenn Sie das Board im Stehen verwenden möchten, gehen Sie für die Längeneinstellung wie folgt vor: Strecken Sie im Stand einen Arm nach oben. In diesem Zustand sollten Sie mit der Hand mühelos den Knauf am T-Rohr umfassen können, damit sich die passende Länge ergibt.

3. Fixieren Sie das T-Rohr (25) mit dem Verstellhebel (24) an der gewünschten Stelle (s.**Abb.I**). Achten Sie darauf, dass der Knauf am T-Rohr genau parallel zur Paddelblattfläche liegt. Falls das T-Rohr nicht fixiert ist, können Sie durch Drehen des Verstellhebels (24) die Spannung erhöhen und somit das T-Rohr in der Länge fixieren.

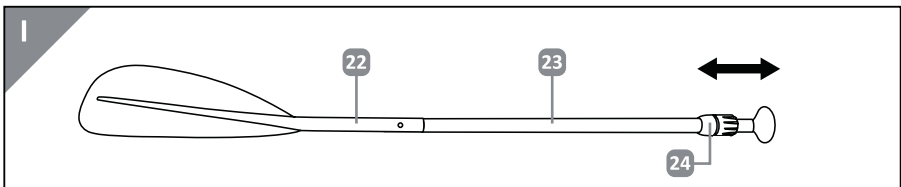
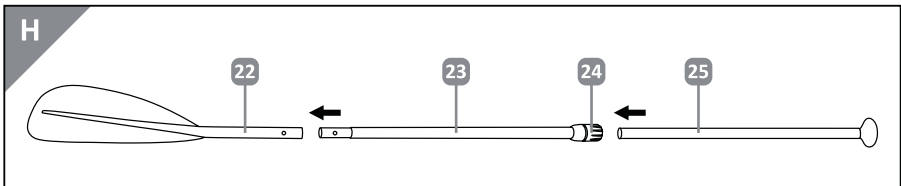

Ziehen Sie das T-Rohr nicht über die „STOP“-Markierung hinaus aus. Die Markierung darf nicht sichtbar sein. Andernfalls ist das Paddel nicht stabil genug.

Achten Sie darauf, dass das Paddel nicht lange im Wasser treibt, da es sonst versinken kann.

## Sicherungsleine anbringen

### HINWEIS!

### Gefahr von Sachschäden

- Wenn Sie die Sicherungsleine nicht verwenden, kann das Board abtreiben und u.U. verloren gehen. Verwenden Sie immer die Sicherungsleine zur Sicherung des Boards.

1. Befestigen Sie die Sicherungsleine (12) mit der Schnur am D-Ring (7) und ziehen Sie sie fest (s. **Abb. M/N**).
2. Öffnen Sie den Klettverschluss am anderen Ende der Sicherungsleine und verschließen Sie den Klettverschluss an Ihrem Fußgelenk.

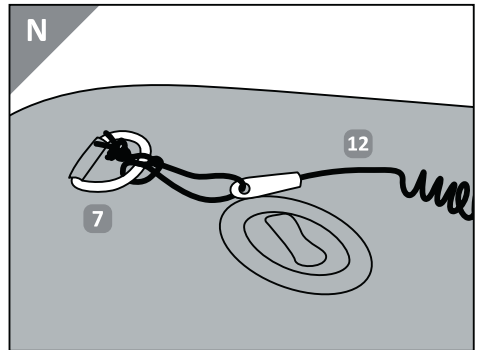
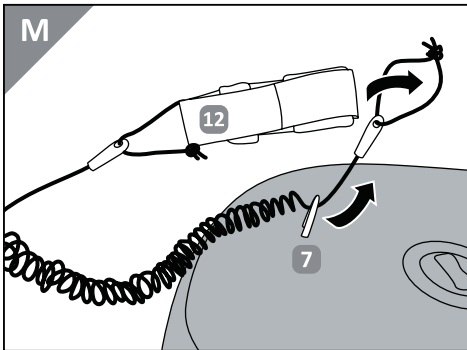

### Board verwenden

- Verwenden Sie die Gepäckschnur (1), um auf dem Board zusätzliche Gegenstände zu transportieren und zu sichern.
- Verwenden Sie den Tragegriff (3), wenn Sie das Board an Land transportieren möchten.
- Führen Sie immer das mitgelieferte Paddel mit sich, wenn Sie das Board verwenden.
- Wenn Ihr Board gekentert ist und mit der Oberseite auf der Wasseroberfläche liegt, drehen Sie es mit beiden Händen um, sodass die Oberseite wieder nach oben gerichtet ist. Begeben Sie sich ggf. ans Ufer, wenn es Ihnen aus dem Wasser heraus nicht möglich ist.

## Benutzung

- Wenn Sie mit dem Board (2) zusätzliche Gegenstände transportieren wollen, nutzen Sie die Befestigungsschnur (1).
- Wenn Sie das Board über Land transportieren, nutzen Sie möglichst den Tragegriff (3).

## Reinigung

### HINWEIS!

### Beschädigungsgefahr!

Unsachgemäße oder unregelmäßige Reinigung des Board Sets kann zu Beschädigungen führen.

- Verwenden Sie keine aggressiven Reinigungsmittel, Bürsten mit Metall- oder Nylonborsten sowie keine scharfen oder metallischen Reinigungsgegenstände wie Messer, harte Spachtel und dergleichen. Sie können die Oberflächen beschädigen.
- Verwenden Sie keine Lösungsmittel zur Reinigung des Board Sets.
- Reinigen Sie das Board nach jeder Verwendung gründlich.

Sie können das Board (2) reinigen, wenn es aufgepumpt oder wenn die Luft abgelassen ist.

1. Stellen Sie sicher, dass die Ventilkappe (6) zuge dreht ist.
2. Legen Sie das Board auf eine glatte, ebene und trockene Fläche.
3. Spritzen Sie das Board mit einem Wasserschlauch ab oder reinigen Sie es mit einem weichen, mit Süßwasser befeuchteten Schwamm.
4. Wischen Sie das Board mit einem trockenen, weichen Tuch ab.
5. Lassen Sie das Board vollständig trocknen.

## Lagerung

### HINWEIS!

### Beschädigungsgefahr!

Unsachgemäße Lagerung des Board Sets kann zu Schimmelbildung führen.

- Lassen Sie alle Teile des Board Sets vor der Lagerung vollständig trocknen.
  - Lagern Sie das Board Set an einem trockenen, gut belüfteten Ort.
1. Lassen Sie das Board Set vollständig trocknen.
  2. Lassen Sie die Luft vollständig aus dem Board ab wie im Kapitel „Luft ablassen“ beschrieben.
  3. Stellen Sie sicher, dass das Ventil (27) in geöffneter Position fixiert ist (siehe Kapitel „Luft ablassen“).
  4. Nehmen Sie die Mittelfinne (11) ab wie im Kapitel „Mittelfinne montieren“ beschrieben.
  5. Legen Sie das Board mit der Unterseite nach unten auf eine glatte, ebene und trockene Fläche.



6. Stülpen Sie den Finnenschutz (31) über die beiden Außenfinnen (32) (siehe **Abb. H**).
7. Rollen Sie das Board zusammen
8. Fixieren Sie das Board mit dem Gurt (13).
9. Breiten Sie die Tragetasche (33) auf dem Boden aus.
10. Legen Sie das zusammengerollte Board in die Mitte der Tragetasche.
11. Trennen Sie den Paddelschaft (23) vom Paddelblatt (22) (siehe Kapitel „Paddel montieren“).
12. Lösen Sie das T-Stiel-Rohr (26) bzw. das Paddelblatt (25) vom Paddelschaft, indem Sie den Verstellhebel (24) öffnen.
13. Legen Sie das auseinandergebaute Paddel auf das zusammengerollte Board.
14. Falten Sie die Tragetasche zusammen und verschließen Sie sie.
15. Lagern Sie das Board Set für Kinder unzugänglich und sicher verschlossen.
16. Legen Sie keine schweren oder scharfkantigen Gegenstände auf das Board Set.
17. Prüfen Sie das Board Set nach längerer Lagerung auf Abnutzungs- oder Alterungserscheinungen.

## Reparaturen

- Überprüfen Sie das Board (2) vor jeder Verwendung auf Druckverlust, Löcher oder Risse.
- Lassen Sie immer die Luft ab, bevor Sie das Board reparieren.

## Lecks suchen

1. Überprüfen Sie, dass sich kein Sand oder andere Fremdkörper im Ventil (27) befinden.
2. Pumpen Sie das Board (2) vollständig auf wie im Kapitel „Board aufpumpen“ beschrieben.
3. Spülen Sie das Board einschließlich des Bereichs um das Ventil herum mit Seifenwasser ab. Wo es zu einer Blasenbildung kommt, befindet sich das zu reparierende Leck.

## Undichtes Ventil

Falls die Blasen um das Ventil (27) herum auftreten, bedeutet das wahrscheinlich, dass das Ventil nicht vollständig fest schließt.

- Schrauben Sie das Ventil in diesem Fall mit dem im Reparaturset mitgelieferten Ventilschlüssel (34) im Uhrzeigersinn fest.

## Defektes Ventil

Falls sich bei aufgepumptem Board (2) weder auf der Hülle noch um das Ventil (27) herum Blasen bilden, kann das bedeuten, dass das Ventil defekt ist.

1. Setzen Sie die Ventilkappe (6) auf das Ventil und drehen Sie sie im Uhrzeigersinn fest.
2. Befeuchten Sie die verschlossene Ventilkappe mit Seifenwasser. Falls sich nun Blasen bilden, muss das Ventil vollständig ausgewechselt werden (siehe Kapitel „Ventil auswechseln“).

## Lecks

Falls sich auf der Außenhaut Blasen bilden, können Sie das Leck mit speziellem Klebstoff und dem im Reparaturset mitgelieferten Materialflicken (35) abdichten (siehe Kapitel „Lecks abdichten“).



Falls das aufgepumpte Board an Steifigkeit verliert, muss nicht unbedingt ein Leck die Ursache sein. Auch Temperaturschwankungen können zu Druckabfall führen.

## Lecks abdichten

### HINWEIS!

### Beschädigungsgefahr!

Nicht jeder Klebstoff ist zur Reparatur des Boards geeignet. Reparaturen mit ungeeignetem Klebstoff können zu weiteren Beschädigungen führen.

- Verwenden Sie ausschließlich speziellen Klebstoff für Schlauchboote. Sie erhalten solchen Klebstoff im Fachhandel oder bei der auf der Garantiekarte angegebenen Serviceadresse.

Löcher oder Risse können Sie mit Klebstoff und dem im Reparaturset mitgelieferten Materialflicken (35) abdichten.

- Lassen Sie die Luft aus dem Board (2) ab (siehe Kapitel „Luft ablassen“).

## Kleinere Lecks

### (kleiner als 2 mm)

Lecks, die kleiner als 2 mm sind, lassen sich allein mit Klebstoff reparieren.

1. Reinigen Sie die zu reparierende Stelle gründlich.
2. Lassen Sie die zu reparierende Stelle vollständig trocknen.
3. Tragen Sie auf das Leck einen kleinen Tropfen Klebstoff auf.
4. Lassen Sie den Klebstoff ca. 12 Stunden trocknen.

## Größere Lecks

### (größer als 2 mm)

Lecks, die größer als 2 mm sind, lassen sich mit Klebstoff und Materialflicken (35) reparieren.

1. Reinigen Sie die zu reparierende Stelle gründlich.
2. Lassen Sie die zu reparierende Stelle vollständig trocknen.
3. Schneiden Sie aus dem Materialflicken ein Stück heraus, welches das Leck auf jeder Seite um ca. 1,5 cm überragt.
4. Tragen Sie auf der Unterseite des herausgeschnittenen Materialflickens Klebstoff auf.
5. Bestreichen Sie das Leck und die umliegende Außenhaut über die gesamte Größe des Materialflickens dünn mit Klebstoff.
6. Lassen Sie den Klebstoff 2–4 Minuten anziehen, bis er sichtbar klebrig ist.
7. Setzen Sie den ausgeschnittenen Materialflicken auf das Leck und drücken Sie ihn fest an.
8. Lassen Sie den Klebstoff ca. 12 Stunden trocknen.
9. Um den Bereich vollständig zu versiegeln, tragen Sie nach dem Trock-

nen noch einmal Klebstoff auf die Ränder des Materialflickens auf.

10. Lassen Sie den Klebstoff ca. 4 Stunden trocknen.



Prüfen Sie vor dem nächsten Gebrauch des Boards im Wasser, ob das Leck wirklich vollständig abgedichtet ist. Falls es immer noch zu Blasenbildung kommt, geben Sie das Board zur Reparatur in eine Fachwerkstatt oder wenden Sie sich an die auf der Garantiekarte angegebene Serviceadresse.

- Prüfen Sie vor der nächsten Verwendung des Boards, ob das Ventil wirklich schließt (siehe Kapitel „Undichtes Ventil“ und „Defektes Ventil“).

## Ventil auswechseln

Falls das Ventil (27) ausgewechselt werden muss, können Sie bei der auf der Garantiekarte angegebenen Serviceadresse ein Ersatzventil bestellen.

1. Lassen Sie die Luft aus dem Board (2) ab (siehe Kapitel „Luft ablassen“).
2. Drehen Sie die Ventilkappe (6) gegen den Uhrzeigersinn los und nehmen Sie sie ab.
3. Legen Sie den Ventilschlüssel (34) aus dem mitgelieferten Reparaturset an das Oberteil des Ventils und drehen Sie es gegen den Uhrzeigersinn los. Fixieren Sie dabei mit der Hand das innerhalb des Boards liegende Unterteil des Ventils (27) und achten Sie darauf, dass es nicht ins Board rutscht.
4. Setzen Sie das Ersatzventil auf das Unterteil und drehen Sie es im Uhrzeigersinn fest. Achten Sie dabei darauf, dass das Ventil mittig sitzt.
5. Nehmen Sie den Ventilschlüssel und ziehen Sie das Oberteil des Ventils im Uhrzeigersinn fest.

## Technische Daten

Modell:	6502032
Maximale Tragfähigkeit:	115 kg
Betriebsdruck:	0,7–1,04 bar
Material:	1000D-Polyester, laminiertes PVC, Ethylvinylacetat, Drop-Stitch-Material
Gewicht (inkl.Zubehör):	ca. 14 kg
Abmessungen (aufgepumpt):	300 × 76 × 15 cm
Artikelnummer:	805490

## Entsorgung

### Verpackung entsorgen

Entsorgen Sie die Verpackung sortenrein.  
Geben Sie Pappe und Karton zum Altpapier, Folien in die Wertstoffsammlung.

### Board Set entsorgen

- Entsorgen Sie das Board Set entsprechend den in Ihrem Land geltenden Bestimmungen und Gesetzen.

# Table des matières

<b>Vue d'ensemble</b> .....	<b>22</b>
<b>Utilisation</b> .....	<b>23</b>
<b>Contenu de la livraison/Pièces</b> .....	<b>24</b>
<b>Généralités</b> .....	<b>25</b>
Lire et conserver le mode d'emploi .....	25
Légende.....	25
<b>Sécurité</b> .....	<b>26</b>
Utilisation conforme .....	26
Consignes de sécurité .....	27
<b>Assemblage</b> .....	<b>30</b>
Vérifier le kit de planche et le contenu de la livraison .....	30
Gonfler la planche .....	30
Dégonfler.....	31
Monter l'aileron central .....	32
Monter la pagaie .....	33
Fixer le cordon de sécurité.....	34
Utiliser la planche.....	34
<b>Utilisation</b> .....	<b>35</b>
<b>Nettoyage</b> .....	<b>35</b>
<b>Rangement</b> .....	<b>35</b>
<b>Réparations</b> .....	<b>36</b>
Rechercher des fuites .....	36
Colmater les fuites.....	37
Remplacer la valve.....	38
<b>Données techniques</b> .....	<b>39</b>
<b>Mise au rebut</b> .....	<b>39</b>
Élimination des emballages .....	39
Élimination du kit de planche .....	39

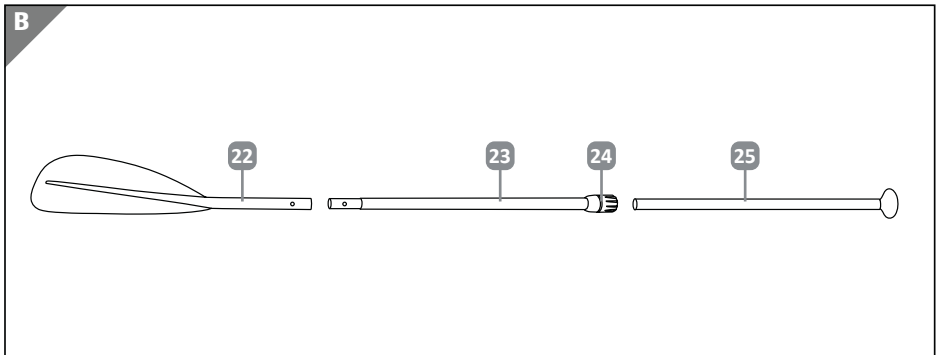
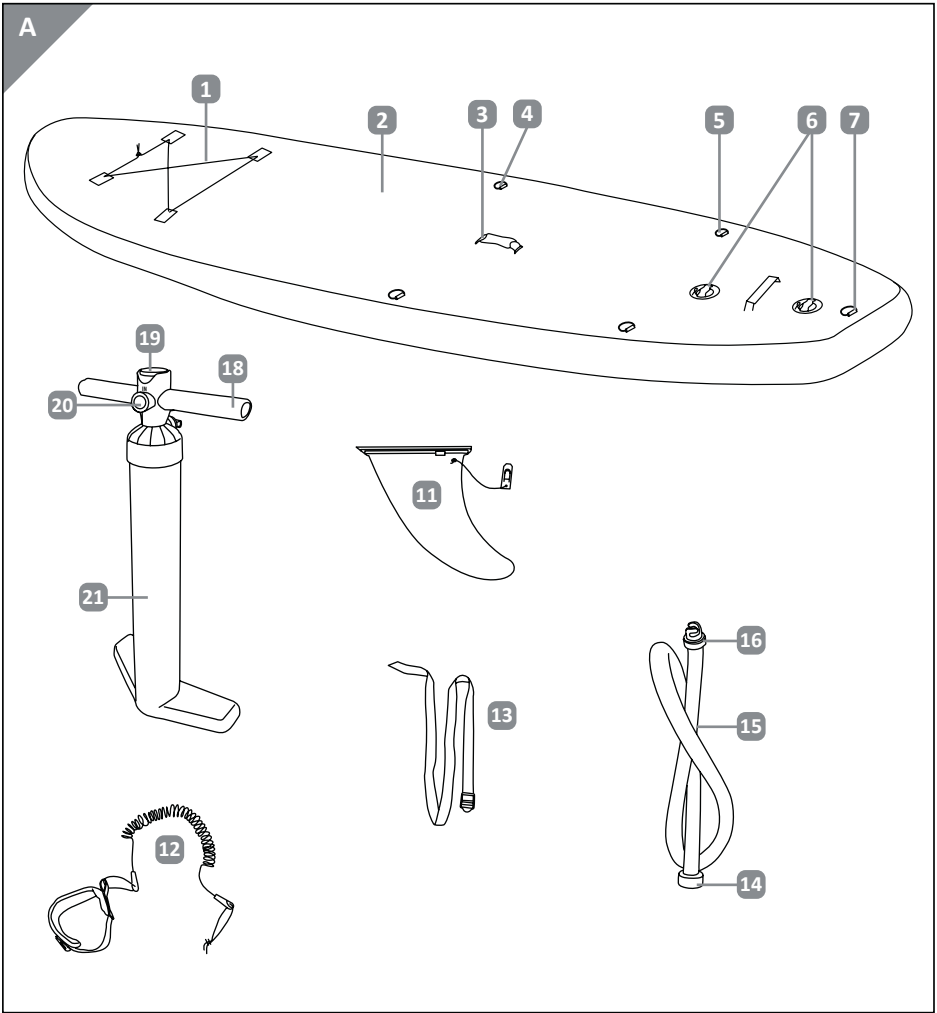

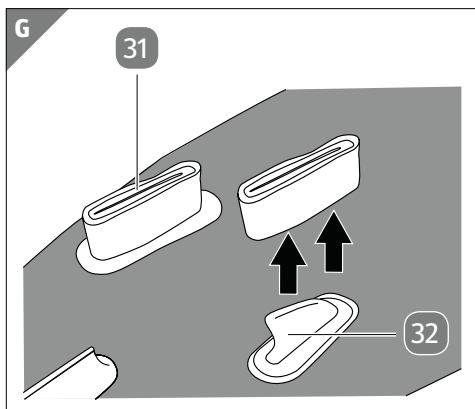
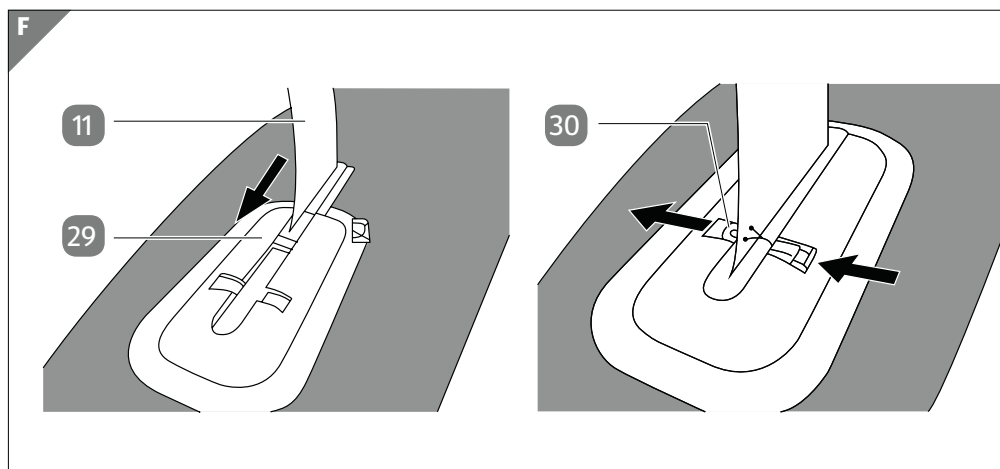
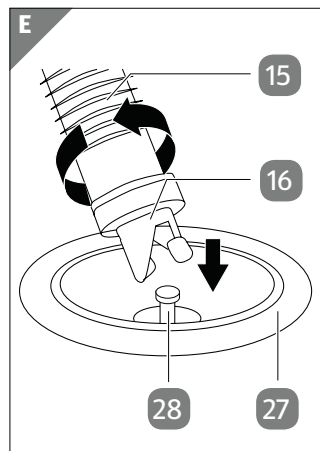
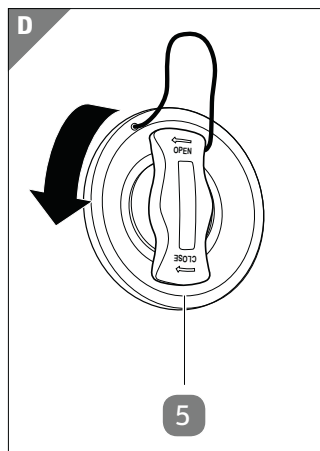
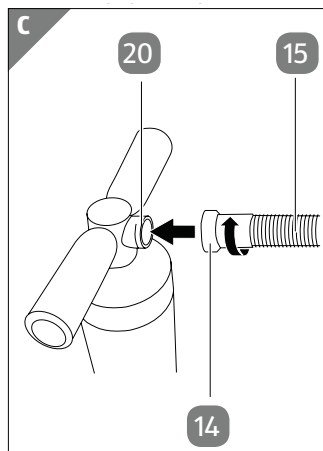

## Contenu de la livraison/Pièces

- 1 Cordon de fixation
- 2 Planche
- 3 Poignée de transport
- 4 Anneau de fixation avant
- 5 Anneau de fixation arrière
- 6 Bouchons de valve 2x
- 7 Anneau en D
- 11 Aileron central
- 12 Cordon de sécurité
- 13 Sangle
- 14 Écrou
- 15 Tuyau (avec adaptateur)
- 16 Fermeture à baïonnette
- Sans illustration:
- 33 Sac de Transport
- 34 Kit de réparation avec clé à vanne
- 35 Patch de colmatage
- 18 Poignée
- 19 Manomètre
- 20 Raccord à vis
- 21 Pompe
- 22 Pale de pagaie avec évidement
- 23 Manche de pagaie
- 24 Levier de réglage
- 25 Tube en T
- 27 Valves 2x
- 28 Goupilles de valves 2x
- 29 Support d'aileron
- 30 Goupille de sécurité
- 31 Protège-ailerons, 2x
- 32 Ailerons extérieurs, 2x



# Généralités

## Lire et conserver le mode d'emploi



Ce mode d'emploi fait partie intégrante de ce kit de planche de stand-up paddle (ci-après dénommé « kit de planche »).

Il contient des informations importantes sur son montage et son utilisation.

Lisez attentivement le mode d'emploi, en particulier les consignes de sécurité, avant d'utiliser le kit de planche. Le non-respect de ce mode d'emploi peut entraîner des blessures graves ou endommager le kit de planche.

Le mode d'emploi est basé sur des normes et réglementations applicables au sein de l'Union Européenne. À l'étranger, veuillez également à respecter les directives et lois spécifiques à chaque pays.

Conservez le mode d'emploi pour toute consultation ultérieure. Si vous cédez le kit de planche à des tiers, veuillez à inclure ce mode d'emploi.

## Légende

Les symboles et mentions d'avertissements suivants sont utilisés dans ce mode d'emploi, sur le kit de planche ou sur l'emballage.



Le label « Geprüfte Sicherheit » (marque GS) certifie qu'un produit est

conforme aux exigences de la loi allemande sur la sécurité des produits (ProdSG) et à toutes les normes pertinentes. Le marquage GS indique qu'une utilisation conforme et une utilisation non conforme prévisible du produit marqué ne mettent pas en

danger la sécurité et la santé de l'utilisateur. Il s'agit d'un marquage de sécurité volontaire.



Ce symbole/mot d'avertissement indique un danger présentant un niveau de risque moyen qui, s'il n'est pas évité, peut entraîner la mort ou des blessures graves.

## AVIS!

Cette mention d'avertissement met en garde contre d'éventuels dommages matériels.



Mois/année de fabrication



Ce symbole vous donne des informations supplémentaires utiles concernant l'assemblage ou l'utilisation.



Signes d'avertissement généraux



Signes d'obligation généraux



Signes d'interdiction généraux



Le kit de planche n'est pas une aide à la natation ou un dispositif de sauvetage et n'offre aucune protection contre la noyade.



Le kit de planche convient uniquement aux personnes sachant nager.



Nombre d'adultes et d'enfants pouvant utiliser la planche en même temps.



Charge maximale pour laquelle la planche est approuvée.



Pression de fonctionnement maximale



N'utilisez jamais la planche dans des vents de terre (vents soufflant de la terre en direction de l'eau).



N'utilisez jamais la planche dans un courant d'arrachement (courant qui s'éloigne de la rive).



Portez un gilet de sauvetage.



Lisez d'abord le mode d'emploi

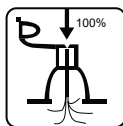

Gonflez complètement toutes les chambres à air.



Surveillez toujours les enfants dans l'eau.

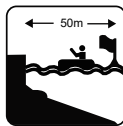

Maintenez une distance de sécurité avec le rivage : 50 m

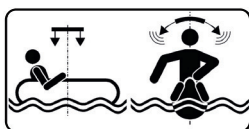

La planche nécessite un équilibre.



N'utilisez pas la planche en eau vive.



N'utilisez pas la planche dans des vagues déferlantes.



Ne convient pas aux enfants de 14 ans et moins.

## Sécurité

### Utilisation conforme

Le kit de planche est conçu exclusivement pour une utilisation en eaux protégées. Il est exclusivement destiné à un usage privé et ne convient pas à un usage professionnel.

Utilisez exclusivement le kit de planche comme décrit dans ce mode d'emploi. Toute autre utilisation est considérée comme non conforme et peut entraîner des dommages matériels ou même des blessures corporelles. Le kit de planche n'est pas un jouet pour enfants.

Le fabricant n'assume aucune responsabilité pour des dommages provoqués par une utilisation non conforme.

## Consignes de sécurité



### Risque de noyade !

La planche n'est pas une aide à la natation ou un appareil de sauvetage et n'offre aucune protection contre la noyade. En cas d'utilisation incorrecte, vous pouvez chavirer et vous noyer.

- Le kit de planche convient uniquement aux personnes qui savent nager et dont les capacités de natation ne sont pas restreintes.
  - Si possible, portez un gilet de sauvetage lorsque vous êtes sur l'eau avec la planche.
  - Ne pratiquez jamais le paddle sans une autre personne à proximité, sauf si vous êtes dans des zones de baignade sécurisées.
  - N'utilisez jamais le kit de planche si vous êtes sous l'influence de médicaments, d'alcool ou de drogues.
  - Soyez prévoyant et prudent lorsque vous utilisez le kit de planche et ne surestimez jamais vos propres capacités. Fractionnez votre force musculaire lorsque vous pa-
- gavez afin d'avoir toujours suffisamment d'énergie pour revenir sur la distance parcourue.
  - Ne faites tirer la planche par d'autres véhicules qu'en cas d'urgence. En cas d'urgence de ce type, assurez-vous d'utiliser l'anneau en D sur l'arrière pour attacher la corde de remorquage et que vous ne remorquez pas la planche à une vitesse de plus de 4 nœuds (7,4 km/h).
  - Familiarisez-vous avec le plan d'eau avant de pratiquer le paddle.
  - Ne pratiquez le paddle que dans les eaux côtières.
  - Ne pratiquez pas le paddle dans des courants forts.
  - Tenez-vous à l'écart des courants rapides, des débris flottants et autres obstacles.
  - Ne pratiquez pas le paddle lorsque la marée est changeante ou lorsque les vagues sont hautes.
  - N'utilisez jamais le kit de planche par vents de terre (vents qui soufflent de la terre vers l'eau) ou dans les courants d'arrachement. (Courants qui s'éloignent de la rive). Vous pourriez être emporté.

- Gardez un œil sur la météo. Ne pratiquez pas le paddle par mauvais temps.
- Avant d'aller sur l'eau, familiarisez-vous avec les normes de sécurité locales, les avertissements et les règles applicables aux activités nautiques.
- Avant d'aller sur l'eau, renseignez-vous auprès du bureau météorologique local pour connaître les conditions de l'eau et les conditions météorologiques actuelles.
- Lors de la pratique du paddle, assurez-vous que le poids est toujours uniformément réparti sur la planche.
- Lors de la pratique du paddle, assurez-vous que vos pieds ne sont pas pris dans le cordon de fixation ou la poignée de transport.
- N'utilisez pas la planche si elle a une fuite et perd de l'air. Réparez la fuite comme indiqué dans le chapitre « Réparations » ou contactez le fabricant en utilisant l'adresse de service après-vente indiquée sur la carte de garantie.
- Le kit de planche ne convient pas aux enfants de moins de 14 ans.

- Ne chargez jamais la planche avec plus de 115 kg.
- Ne laissez jamais plusieurs personnes utiliser la planche en même temps. Elle est exclusivement conçue pour porter le poids d'un seul adulte.
- Informez en détail les autres personnes sur les règles et les consignes de sécurité avant de les laisser utiliser le kit de planche.



### **Risque de blessure!**

La pagaie, les ailerons et la planche gonflée sont durs et peuvent causer des blessures.

- Faites attention aux passants lors du transport du kit de planche.
- Lorsque vous pagayez, faites attention aux autres personnes qui se trouvent dans l'eau.



### **Risque d'hypothermie!**

Si vous tombez dans l'eau par temps froid, vous risquez l'hypothermie.

- Portez une combinaison

thermique lorsque vous pratiquez le paddle par temps froid.



**AVERTISSEMENT!**

### **Risque d'étranglement!**

Les enfants en bas âge peuvent se coincer et s'étrangler dans les cordes de la planche et le cordon de sécurité.

- Gardez la planche hors de portée des enfants en bas âge.

**AVIS!**

### **Risque de dommages!**

La planche est approuvée pour une pression de gonflage maximale de 1 bar (15 PSI) pour la chambre extérieure et de 0,8 bar (12 PSI) pour la chambre intérieure. En cas de pression plus élevée, le matériau est trop tendu et peut se déchirer.

- Gonflez la planche à une pression située entre 0,8 bar (12 psi) et un maximum de 1 bar (15psi).
- N'utilisez pas de compresseur pour gonfler la planche.
- N'exposez pas la planche gonflée à la lumière directe du soleil pendant de longues périodes lorsqu'elle n'est pas utilisée. Cela pourrait causer une augmentation de la pression intérieure.
- Si la pression est supérieure à

1,0 bar (15 psi), ouvrez la valve et laissez un peu d'air s'échapper.

**AVIS!**

### **Risque de dommages!**

L'enveloppe extérieure de la planche peut être endommagée si elle entre en contact avec d'autres objets et matériaux.

- Tenez la planche à l'écart des berges rocheuses, des jetées et des hauts-fonds.
- Ne transportez aucun objet pointu ou tranchant avec vous.
- Ne laissez pas d'huiles, de liquides corrosifs ou de produits chimiques tels que des nettoyants ménagers, de l'acide de batterie ou du carburant entrer en contact avec l'enveloppe extérieure. Si cela se produit malgré tout, vérifiez soigneusement l'enveloppe extérieure pour déceler toute fuite ou tout autre dommage.
- Tenez la planche à l'écart du feu et des objets chauds (comme par exemple des cigarettes incandescentes).
- Ne transportez pas la planche gonflée sur des véhicules.

## AVIS!

### Risque de dérive!

Sans le cordon de sécurité fourni, la planche peut dériver et être perdue.

- Utilisez toujours le cordon de sécurité fourni avec la planche, sauf si vous êtes dans une zone sécurisée et que vous pouvez nager en toute sécurité jusqu'au rivage.

## Assemblage

### Vérifier le kit de planche et le contenu de la livraison

## AVIS!

### Risque de dommages!

Si vous ouvrez l'emballage négligemment avec un couteau bien aiguisé ou un autre objet pointu, le kit de planche peut rapidement être endommagé.

- Soyez très prudent lors de l'ouverture.
1. Sortez le kit de planche de l'emballage.
  2. Vérifiez que la livraison est bien complète (voir **fig. A, B, F et H**).
  3. Vérifiez si le kit de planche ou les pièces détachées sont endommagés. Si tel est le cas, n'utilisez pas le kit de planche. Contactez le fabricant en utilisant l'adresse de service après-vente indiquée sur la carte de garantie.

## Gonfler la planche

## AVIS!

### Risque de dommages!

Une utilisation incorrecte peut endommager la planche.

- Ne gonflez pas la planche à proximité d'objets pointus ou tranchants ou sur des surfaces rugueuses ou caillouteuses.

## AVIS!

### Risque de perte de pression!

Si la valve n'est pas fermée correctement, la pression dans la planche peut baisser ou la valve peut être encrassée.

- Maintenez toujours la valve fermée lorsque vous ne gonflez pas ou ne dégonflez pas la planche.
- Assurez-vous que la zone autour de la valve est toujours propre et sèche.
- Évitez que du sable ou d'autres impuretés puissent pénétrer dans la valve.
- Gonflez la chambre extérieure avant la chambre intérieure.
- En cas de perte de pression, contrôlez également l'étanchéité de la valve. Pour ce faire, veuillez suivre les étapes des instructions de réparation (p. 19/20).

1. Enroulez la planche (2) et placez-la à l'envers sur une surface lisse, plane et sèche.
2. Placez le tuyau (15) avec l'écrou (14) sur le raccord à vis (20) de la pompe (21) et vissez-le en tournant dans le sens horaire (voir **Fig. C**).
3. Ouvrez le bouchon de valve (6) sur la planche en le tournant dans le sens antihoraire (voir **Fig. D**).
4. Assurez-vous que la valve (27) est fermée. Si la valve est ouverte, enfoncez la goupille de valve (28) une fois vers le bas pour la fermer. Dès que vous relâchez la goupille de valve, la valve reste fixée en position fermée.
5. Placez le tuyau avec la fermeture à baïonnette (16) sur la valve et vissez-le en le tournant dans le sens horaire (voir **Fig. E**).
6. Gonflez la planche en déplaçant la poignée de la pompe (18) de haut en bas.
7. Vérifiez la pression d'air sur le manomètre (19) pendant le gonflage.
8. Arrêtez de gonfler dès que la pression correcte est atteinte, c'est-à-dire 1,0 bar (15 PSI) pour la chambre extérieure et 0,8 bar (12 PSI) pour la chambre intérieure.
9. Retirez le tuyau de la valve en tournant la fermeture à baïonnette dans le sens antihoraire.
10. Remettez le bouchon de valve sur la valve et tournez-le dans le sens horaire pour le serrer.
11. Montez l'aileron central comme décrit en page 13.
12. Retirez les protège-ailerons des deux ailerons extérieurs et rangez-les (voir **Fig.H**).

## Dégonfler

1. Assurez-vous que la zone autour de la vanne (27) est sèche et propre. Retirez l'eau et la saleté si nécessaire.
2. Desserrez le bouchon de valve (6) en le tournant dans le sens antihoraire.
3. Enfoncez légèrement la goupille de valve (28) dans la valve.
4. De l'air s'échappe lentement de la planche (2).
5. Maintenez la goupille de valve enfoncée jusqu'à ce que la pression d'air dans la planche ait suffisamment diminué. Plus vous poussez la goupille de valve dans la planche, plus l'air s'échappera rapidement.
6. Relâchez ensuite la goupille de valve. La valve se referme automatiquement.  
Si vous voulez dégonfler complètement la planche, enfoncez la goupille de valve à fond dans la valve. Lorsque vous relâchez la goupille de valve, la valve reste alors ouverte et vous pouvez dégonfler la planche sans autre intervention.

### AVIS!

Si la valve est desserrée, vous pouvez la resserrer à l'aide de la clé à valve. Pour ce faire, suivez les étapes des instructions de réparation (p. 19/20).

## Monter l'aileron central



### Risque de noyade!

Si l'aileron central n'est pas monté, la planche perd en stabilité directionnelle et peut basculer plus facilement.

- Montez l'aileron central à chaque fois que vous utilisez la planche.

### AVIS!

### Risque de dommages!

Les ailerons peuvent être endommagés s'ils sont soumis à des pressions.

- Ne rangez pas la planche en la faisant reposer sur les ailerons. Posez la soit debout, soit à l'envers.

1. Posez la planche (2) à l'envers sur une surface lisse, plane et sèche.
  2. Faites glisser l'aileron central (11) dans le support d'aileron (29) par l'avant, de sorte que la pointe soit dirigée dans la même direction que les pointes des ailerons extérieurs (32).
  3. Insérez la goupille de sécurité (30) dans les évidements correspondants du support d'aileron et de l'aileron central (voir **Fig. F**).
- Procédez dans l'ordre inverse pour retirer l'aileron central.



## Monter la pagaie



### Risque de pincement

• Vous pouvez facilement vous pincer lors de l'assemblage de la pagaie. Lorsque vous appuyez sur le bouton pression, veillez à ne pas vous pincer les doigts.

1. Insérez le tube de connexion (23) dans la pale de pagaie avec l'ouverture (22) en appuyant sur le bouton-pression, puis en le laissant s'enclencher dans l'ouverture de la pale de pagaie (voir **Fig. H**).

2. Insérez le tube en T (25) dans le tube de raccordement (23) et faites glisser le tube en T pour obtenir la longueur souhaitée (voir **Fig. H**).



Si vous souhaitez utiliser la planche en position debout, procédez comme suit pour régler la longueur : tendez un bras vers le haut en position debout. Dans cette position, vous devez être en mesure de saisir facilement le bouton sur le tube en T avec votre main pour obtenir la bonne longueur.

3. Fixez le tube en T (25) avec le levier de réglage (24) dans la position souhaitée (voir **Fig. I**). Assurez-vous que le bouton sur le tube en T est exactement parallèle à la surface de la pale de pagaie. Si le tube en T n'est pas fixé, vous pouvez augmenter la tension en tournant le levier de réglage (24) et ainsi fixer le tube en T dans la longueur.

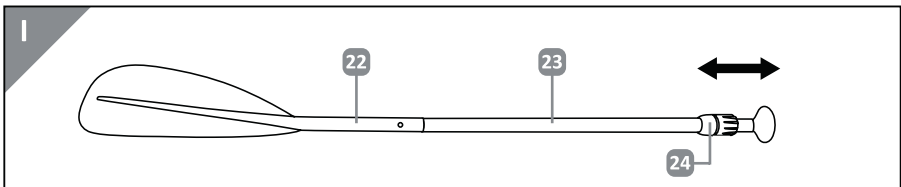
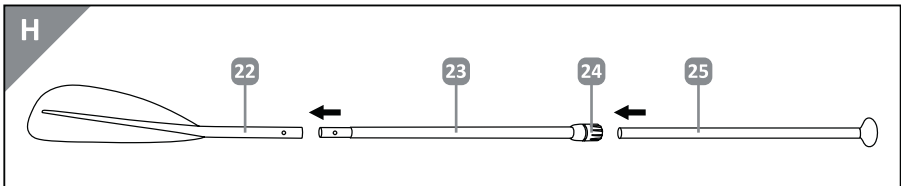

Ne tirez pas le tube en T au-delà du marquage « STOP ». Le marquage ne doit pas être visible. Dans le cas contraire, la pagaie ne sera pas suffisamment stable.

Assurez-vous de ne pas laisser la pagaie flotter trop longtemps dans l'eau, car elle pourrait couler.

## Fixer le cordon de sécurité

### AVIS!

### Risque de dommages matériels

- Si vous n'utilisez pas le cordon de sécurité, la planche peut dériver et vous pouvez la perdre. Utilisez toujours le cordon de sécurité pour sécuriser la planche.

1. Attachez le cordon de sécurité (12) au cordon de l'anneau en D (7) et serrez-le (voir **Fig. M/N**).
2. Ouvrez la fermeture Velcro à l'autre extrémité du cordon de sécurité et refermez la fermeture Velcro sur votre cheville.

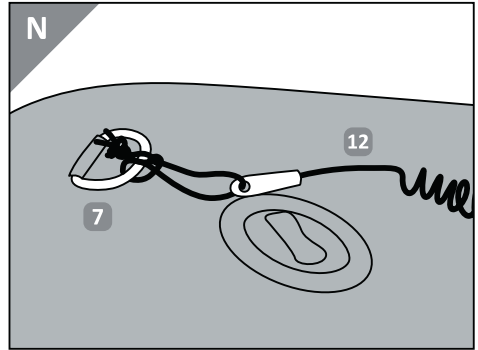
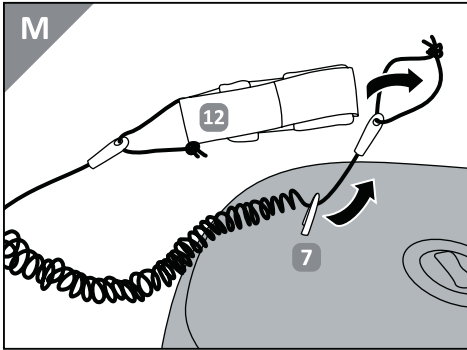

### Utiliser la planche

- Utilisez le cordon à bagages (1) pour transporter et fixer des objets supplémentaires à la planche.
- Utilisez la poignée de transport (3) lorsque vous souhaitez transporter la planche par voie terrestre.
- Gardez toujours la pagaie fournie avec vous lorsque vous utilisez la planche.
- Si votre planche a chaviré et qu'elle est à l'envers à la surface de l'eau, retournez-la à deux mains pour que le dessus soit à nouveau tourné vers le haut. Retournez sur la rive si vous ne parvenez pas à le faire dans l'eau.

## Utilisation

- Si vous souhaitez transporter des objets supplémentaires avec la planche (2), utilisez le cordon de fixation (1).
- Lorsque vous transportez la planche par voie terrestre, utilisez la poignée de transport (3) quand cela est possible.

## Nettoyage

### AVIS!

### Risque de dommages!

Un nettoyage incorrect ou irrégulier du kit de planche peut entraîner des dommages.

- N'utilisez pas d'agents de nettoyage agressifs, de brosses à poils métalliques ou en nylon ou d'objets de nettoyage tranchants ou métalliques tels que des couteaux, des spatules dures ou d'autres objets similaires. Ils peuvent endommager les surfaces.
- N'utilisez pas de solvants pour nettoyer le kit de planche.
- Nettoyez soigneusement la planche après chaque utilisation.

Vous pouvez nettoyer la planche (2) lorsqu'elle est gonflée ou dégonflée.

1. Assurez-vous que le bouchon de valve (6) est fermé.
2. Placez la planche sur une surface lisse, plane et sèche.
3. Arrosez la planche avec un tuyau ou nettoyez-la avec une éponge douce imbibée d'eau douce.
4. Essuyez la planche avec un chiffon doux et sec.
5. Laissez entièrement sécher la planche.

## Rangement

### AVIS!

### Risque de dommages!

Un rangement inapproprié du kit de planche peut entraîner la formation de moisissures.

- Laissez sécher toutes les pièces du kit de planche avant de le ranger.
  - Rangez le kit de planche dans un endroit sec et bien ventilé.
1. Laissez entièrement sécher le kit de planche.
  2. Laissez l'air sortir complètement de la planche comme décrit dans le chapitre « Dégonflage ».
  3. Assurez-vous que la valve (27) est fixée en position ouverte (voir chapitre « Dégonflage »).
  4. Retirez l'aileron central (11) comme décrit dans le chapitre « Monter l'aileron central ».
  5. Posez la planche (2) à l'envers sur une surface lisse, plane et sèche.

6. Placez les protège-ailerons (31) sur les deux ailerons extérieurs (32) (voir **Fig. H**).
7. Enroulez la planche
8. Fixez la planche avec la sangle (13).
9. Étalez le sac de Transport (33) sur le sol.
10. Placez la planche enroulée au milieu du sac de transport.
11. Séparez le manche de pagaie (23) de la pale de pagaie (22) (voir chapitre « Monter la pagaie »).
12. Desserrez le tube de la poignée en T (26) ou la pale de pagaie (25) du manche de pagaie en ouvrant le levier de réglage (24).
13. Placez la pagaie démontée sur la planche enroulée.
14. Repliez le sac de transport et fermez-le.
15. Rangez le kit de planche bien fermé et hors de portée des enfants.
16. Ne placez aucun objet lourd ou tranchant sur le kit de planche.
17. Après de longues périodes de stockage, vérifiez que le kit de planche ne présente pas de signe d'usure ou de vieillissement.

## Réparations

- Avant chaque utilisation, vérifiez toujours que la planche (2) n'a pas de perte de pression, de trous ou de déchirures.
- Dégonflez toujours la planche avant de la réparer.

## Rechercher des fuites

1. Vérifiez qu'il n'y a pas de sable ou d'autres corps étrangers dans la valve (27).
2. Gonflez complètement la planche (2) comme décrit dans le chapitre « Gonfler la planche ».
3. Rincez la planche, y compris la zone autour de la valve, avec de l'eau savonneuse.  
La formation de bulles vous indique l'endroit où la fuite doit être réparée.

## Valve qui fuit

Si des bulles apparaissent autour de la valve (27), cela signifie probablement que la valve ne ferme pas complètement.

- Dans ce cas, vissez la valve dans le sens horaire à l'aide de la clé à vanne (34) fournie dans le kit de réparation.

## Valve défectueuse

Si, avec la planche (2) gonflée, il n'y a pas de formation de bulles sur l'enveloppe ni autour de la valve (27), cela peut signifier que la valve est défectueuse.

1. Remettez le bouchon de valve sur la valve et tournez-le dans le sens horaire pour le serrer.
2. Humidifiez le bouchon de valve fermé avec de l'eau savonneuse. Si des bulles se forment, la valve doit être entièrement remplacée (voir chapitre « Remplacer la valve »).

## Fuites

Si des bulles se forment sur l'enveloppe extérieure, vous pouvez colmater la fuite avec une colle spéciale et le patch de colmatage (35) fourni dans le kit de réparation (voir chapitre « Colmater les fuites »).



Si la planche gonflée perd de sa rigidité, il ne s'agit pas nécessairement d'une fuite. Les fluctuations de température peuvent également entraîner une baisse de pression.

## Colmater les fuites

### AVIS!

### Risque de dommages!

Toutes les colles ne conviennent pas à la réparation de la planche. Réparations L'utilisation d'une colle inadaptée peut entraîner des dommages supplémentaires.

- Utilisez exclusivement de la colle spéciale pour bateaux pneumatiques. Vous pouvez vous procurer ce type de colle auprès de revendeurs spécialisés ou à l'adresse de service après-vente indiquée sur la carte de garantie.

Vous pouvez colmater les trous ou les fissures avec de la colle et le patch de colmatage (35) fourni dans le kit de réparation.

- Dégonflez la planche (2) (voir chapitre « Dégonflage »).

## Petites fuites

### (moins de 2 mm)

Les fuites d'une taille inférieure à 2 mm peuvent être réparées avec uniquement de la colle.

1. Nettoyez soigneusement la zone à réparer.
2. Laissez entièrement sécher la zone à réparer.
3. Appliquez une petite goutte de colle sur la fuite.
4. Laissez sécher la colle pendant environ 12 heures.

## Fuites plus importantes

### (plus de 2 mm)

Les fuites d'une taille supérieure à 2 mm peuvent être réparées avec de la colle et le patch de colmatage (35).

1. Nettoyez soigneusement la zone à réparer.
2. Laissez entièrement sécher la zone à réparer.
3. Découpez un morceau du patch de colmatage, de sorte qu'il dépasse de la zone de fuite d'environ 1,5 cm de chaque côté.
4. Appliquez de la colle sur la face inférieure du morceau de patch de colmatage découpé.
5. Appliquez une fine couche de colle sur la fuite et l'enveloppe environnante pour recouvrir toute la surface du patch.
6. Laissez la colle reposer pendant 2 à 4 minutes jusqu'à ce qu'elle soit visiblement visqueuse.
7. Placez le patch de colmatage découpé sur la fuite et appuyez fermement pour le mettre en place.

8. Laissez sécher la colle pendant environ 12 heures.
9. Pour colmater complètement la zone, réappliquez de la colle sur les bords du patch après le séchage.
10. Laissez sécher la colle pendant environ 12 heures.



Avant la prochaine utilisation de la planche dans l'eau, vérifiez que la fuite est vraiment complètement colmatée. Si la formation de bulles persiste, apportez la planche dans un atelier spécialisé ou contactez l'adresse de service après-vente figurant sur la carte de garantie.

5. Prenez la clé à valve et serrez le haut de la valve en le tournant dans le sens horaire.
  - Avant de réutiliser la planche, vérifiez si la valve se ferme correctement (voir les chapitres « Valve qui fuit » et « Valve défectueuse »).

## Remplacer la valve

Si la valve (27) doit être remplacée, vous pouvez commander une valve de remplacement à l'adresse de service après-vente indiquée sur la carte de garantie.

1. Dégonflez la planche (2) (voir chapitre « Dégonflage »).
2. Dévissez le bouchon de valve (6) en le tournant dans le sens antihoraire et retirez-le.
3. Placer la clé à valve (34) fournie dans le kit de réparation sur la partie supérieure de la valve et tournez-la dans le sens antihoraire. Fixez en même temps la partie inférieure de la valve (27) à l'intérieur de la planche avec votre main et assurez-vous qu'elle ne glisse pas dans la planche.
4. Placez la valve de remplacement sur la partie inférieure et tournez-la dans le sens horaire pour la serrer. Assurez-vous que la valve est bien centrée.

## Données techniques

Modèle:	6502032
Charge maximale:	115 kg
Pression de service:	0,7–1,04 bar
Matériau:	1000D-Polyester, laminiertes PVC, Ethylenvinylacetat, Drop-Stitch-Material
Poids (y compris les accessoires):	env. 14 kg
Dimensions (gonflée):	300 × 76 × 15 cm
Numéro d'article:	805490

## Mise au rebut

### Élimination des emballages

Éliminez les emballages en fonction de leur type.

Jetez le papier et le carton avec les déchets papiers et les films de protection avec les matières recyclables.

### Élimination du kit de planche

- Éliminez le kit de planche conformément aux réglementations et lois applicables dans votre pays.

# Indice

<b>Panoramica .....</b>	<b>41</b>
<b>Utilizzo.....</b>	<b>42</b>
<b>Contenuto della fornitura/parti.....</b>	<b>43</b>
<b>Aspetti generali .....</b>	<b>44</b>
Leggere e conservare le istruzioni per l'uso.....	44
Significato dei simboli .....	44
<b>Sicurezza .....</b>	<b>45</b>
Destinazione d'uso.....	45
Avvertenze di sicurezza .....	46
<b>Struttura.....</b>	<b>48</b>
Controllare il contenuto del set alla consegna .....	48
Gonfiaggio della tavola .....	49
Sgonfiaggio.....	50
Montaggio della pinna centrale.....	50
Montaggio della pagaia .....	51
Fissaggio del cordino di sicurezza .....	52
Utilizzo della tavola .....	52
<b>Utilizzo.....</b>	<b>53</b>
<b>Pulizia.....</b>	<b>53</b>
<b>Conservazione .....</b>	<b>53</b>
<b>Riparazioni .....</b>	<b>54</b>
Localizzazione delle perdite .....	54
Copertura delle perdite .....	55
Sostituzione della valvola .....	56
<b>Specifiche tecniche .....</b>	<b>57</b>
<b>Smaltimento .....</b>	<b>57</b>
Smaltimento dell'imballaggio.....	57
Smaltimento del set.....	57



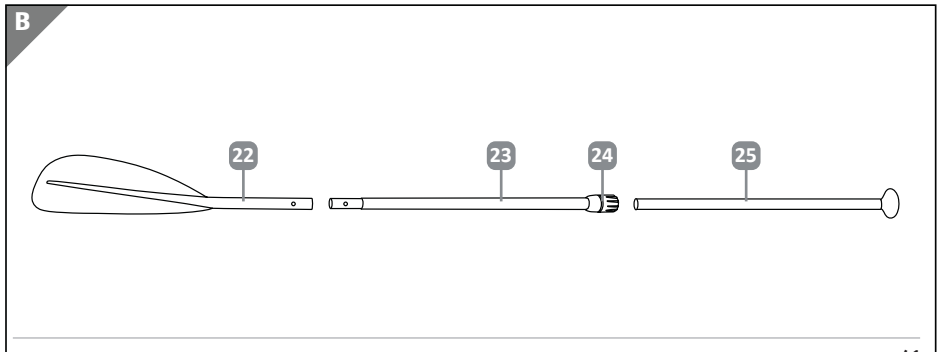
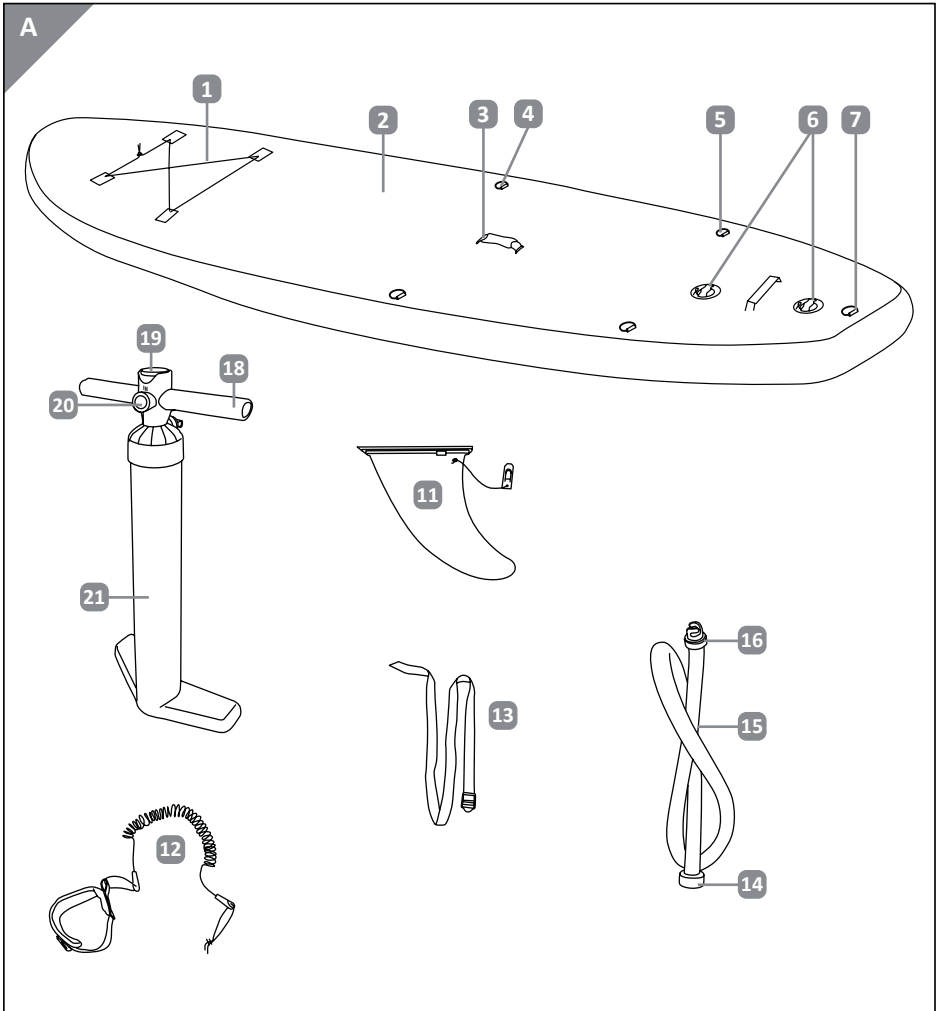

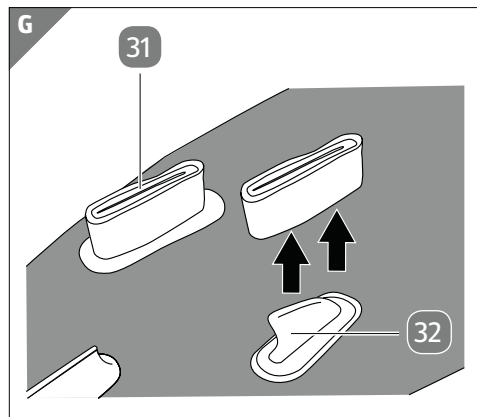
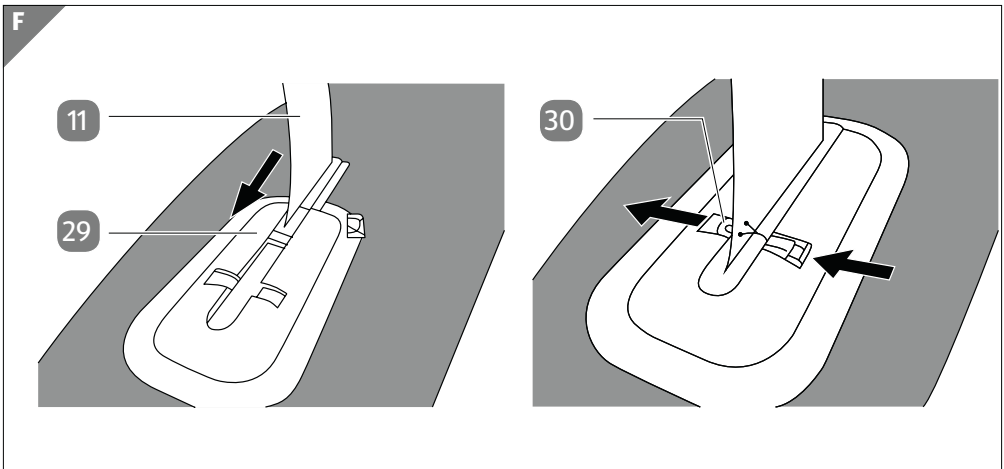
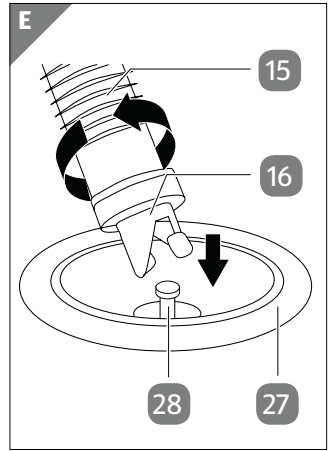
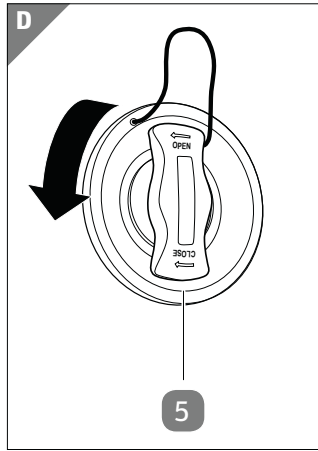
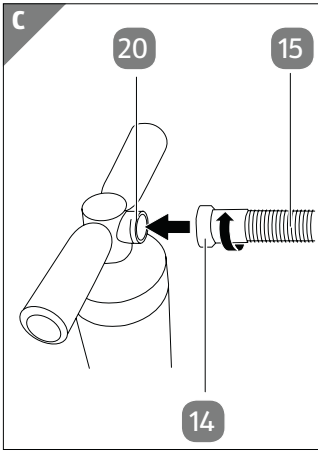

## Contenuto della fornitura/parti

- 1 corda di fissaggio
- 2 tavola
- 3 maniglie
- 4 anelli di fissaggio frontali
- 5 anelli di fissaggio posteriori
- 6 valvola 2x
- 7 anello a D
- 11 pinna centrale
- 12 cordino di sicurezza
- 13 cinghia
- 14 dado
- 15 tubo (con adattatore)
- 16 chiusura a baionetta
- Senza illustrazione:
- 33 la borsa da trasporto
- 34 kit di riparazione con chiave della valvola
- 35 cerotto
- 18 impugnatura
- 19 manometro
- 20 raccordo filettato
- 21 pompa
- 22 pala della pagaia concava
- 23 albero della pagaia
- 24 manopola di fissaggio
- 25 impugnatura a T
- 27 valvole 2x
- 28 perno valvola 2x
- 29 staffa della pinna
- 30 perno di fissaggio
- 31 protezione pinna, 2x
- 32 pinna esterna, 2x

## Aspetti generali

### Leggere e conservare le istruzioni per l'uso



Le presenti istruzioni per l'uso si riferiscono al presente set con tavola per Stand Up Paddle (di seguito denominato „set tavola“.

Esse contengono informazioni importanti riguardanti l'assemblaggio e l'utilizzo.

Leggere attentamente le istruzioni per l'uso, in particolare le istruzioni di sicurezza, prima di utilizzare il set tavola. La mancata osservanza di queste istruzioni per l'uso può provocare lesioni gravi o danni al set tavola.

Le istruzioni per l'uso si basano sugli standard e le norme applicabili nell'Unione Europea. All'estero, osservare anche le linee guida e le leggi specifiche del Paese.

Conservare le istruzioni per l'uso per usi futuri. Se si consegna il set tavola a terzi, assicurarsi di includere le presenti istruzioni per l'uso.

### Significato dei simboli

Le presenti istruzioni per l'uso, il set tavola o la confezione fanno uso dei seguenti simboli e avvertenze:



Il sigillo Certificato di sicurezza (marchio GS) certifica che un prodotto

soddisfa i requisiti della legge tedesca sulla sicurezza dei prodotti (ProdSG) e tutti gli standard pertinenti. Il marchio GS indica che l'utilizzo conforme alla destinazione d'uso e l'utilizzo improprio prevedibile del prodotto etichettato non mettono in pericolo la sicurezza e la salute dell'utente. Si tratta di un'avvertenza di sicurezza volontaria.



**AVVERTIMENTO!**

Questo simbolo/parole di segnalazione indica un rischio medio che, se non viene evitato, potrebbe causare la morte o lesioni gravi.

**AVVISO**

Questo simbolo/parole di segnalazione avvisa di possibili danni materiali.



Mese/anno di produzione



Questo simbolo fornisce utili informazioni aggiuntive sull'assemblaggio o sull'uso.



Segnali di avvertimento generali



Segnali obbligatori generali



Segnali di divieto generali



Il set tavola non è un ausilio per il nuoto o un dispositivo salvavita e non offre alcuna protezione contro l'annegamento.



Il set tavola è adatto solo a persone che sanno nuotare.



Numero di adulti e bambini che possono utilizzare la tavola contemporaneamente



Indossare il giubbotto di salvataggio.



Il carico massimo per cui è approvata la tavola.



Prima dell'utilizzo, leggere le istruzioni per l'uso

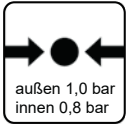

Pressione massima

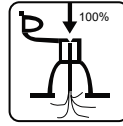

Gonfiare completamente tutte le camere d'aria.



Non usare mai la tavola con venti offshore (vento che soffia dalla riva verso l'acqua).



Sorvegliare sempre i bambini in acqua.



Non utilizzare mai la tavola in una corrente offshore (corrente che trasporta lontano dalla riva).

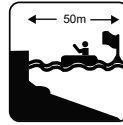

Mantenere una distanza di sicurezza dalla riva: 50 m

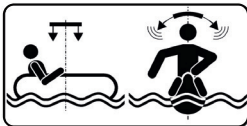

La tavola richiede la capacità di stare in equilibrio.



Non utilizzare la tavola nelle rapide.



Non utilizzare la tavola in onde che si infrangono.



Non adatto a bambini di età pari o inferiore a 14 anni.

## Sicurezza

### Destinazione d'uso

Il set tavola è progettato esclusivamente per il paddle in acque riparate. È inteso solo per uso privato e non è adatto per un uso commerciale. Utilizzare il set tavola solo come descritto nelle presenti istruzioni. Ogni altro uso è da considerarsi improprio e può causare danni alla proprietà o persino lesioni alle persone. Il set tavola non è un giocattolo per bambini. Il produttore o il rivenditore non si assume alcuna responsabilità per danni causati da un uso improprio o errato.

## Avvertenze di sicurezza



### Pericolo di annegamento!

La tavola non è un ausilio per il nuoto o un dispositivo salvavita e non offre alcuna protezione contro l'annegamento.

Se usata in modo errato, ci si può ribaltare e annegare.

- Il set tavola è adatto solo a persone capaci di nuotare e la cui capacità di nuotare non è limitata.
- Se possibile, indossare un giubbotto di salvataggio quando si va in acqua con la tavola.
- Non praticare mai il paddle senza un'altra persona nelle vicinanze, a meno di non trovarsi in un'area di nuoto protetta.
- Non usare mai la tavola sotto l'influenza di farmaci, alcol o droghe.
- Procedere con prudenza e attenzione quando si usa il set tavola e non sopravvalutare le proprie capacità. Dosare bene la propria forza muscolare durante la pagaiata in modo da essere in grado di ripercorrere indie-

tro la distanza percorsa.

- Lasciar trainare la tavola da altri veicoli solo in caso di emergenza. In caso di emergenza, fissare la cima di traino all'anello a D a poppa e non trainare la tavola a una velocità superiore a 4 nodi (7,4 km/h).
- Familiarizzarsi con lo specchio d'acqua prima di praticare il paddle.
- Pagaiare solo nelle acque costiere.
- Non pagaiare in presenza di forti correnti.
- Tenere lontano da rapide, relitti e altri ostacoli.
- Non pagaiare in presenza di variazioni della marea o di onde alte.
- Non utilizzare mai il set tavola in presenza di venti offshore (vento che soffia da terra verso l'acqua) o di correnti offshore. (corrente che trasporta lontano dalla riva). Esiste il rischio di farsi trascinare alla deriva.
- Tenere sempre d'occhio il tempo trascorso. Non pagaiare in condizioni meteorologiche avverse.
- Prima di entrare nell'acqua, familiarizzarsi con i codici di sicurezza locali, le avverten-

ze e il regolamento per le attività nautiche.

- Verificare con l'ufficio meteorologico le condizioni dell'acqua e della meteo prima di entrare in acqua.
- Quando si pagaia, assicurarsi che il peso sia sempre distribuito uniformemente sulla tavola.
- Quando si pagaia, assicurarsi che i piedi non rimangano impigliati nel cavo di fissaggio o nella maniglia.
- Non utilizzare la tavola se c'è una perdita e fuoriesce aria. Riparare la perdita come descritto nel capitolo „Riparazioni“ o contattare il produttore utilizzando l'indirizzo di servizio indicato sulla scheda di garanzia.
- Il set tavola non è adatto a bambini di età inferiore a 14 anni.
- Non caricare mai la tavola con più di 115 kg.
- Non lasciare mai che più persone utilizzino la tavola contemporaneamente. È progettata esclusivamente per trasportare il carico di un solo adulto.
- Informare adeguatamente le altre persone sulle regole e le istruzioni di sicurezza

prima di consentire loro di utilizzare la tavola.



### **Pericolo di infortunio!**

Le pagaie, le pinne e la tavola gonfiata sono dure e possono causare lesioni.

- Durante il trasporto della tavola, fare attenzione a chi vi sta attorno.
- Quando si pagaia, fare attenzione alle altre persone in acqua.



### **Pericolo di ipotermia!**

Se si cade in acqua a basse temperature, può insorgere un'ipotermia.

- Indossare una muta quando si pratica il paddle con la tavola a basse temperature.



### **Pericolo di soffocamento!**

I bambini piccoli possono rimanere intrappolati nelle corde della tavola e nel cordino di sicurezza e soffocare.

- Tenere la tavola lontana dai bambini piccoli.

### AVVISO

#### **Pericolo di danneggiamento!**

La tavola è approvata per una pressione di gonfiaggio massima di 1 bar (15 PSI) per la camera esterna e di 0,8 bar (12 PSI) per la camera interna. A una pressione più elevata, il materiale diventa troppo teso e può lacerarsi.

- Gonfiare la tavola a una pressione di 0,8 bar (12 psi) fino a un massimo di 1 bar (15 psi).
- Non utilizzare un compressore per gonfiare la tavola.
- Quando non in uso, non esporre la tavola gonfiata alla luce solare diretta per lunghi periodi di tempo. La pressione all'interno potrebbe aumentare.
- Se la pressione supera 1,0 bar (15 psi), aprire la valvola e far uscire un po' d'aria.

### AVVISO

#### **Pericolo di danneggiamento!**

Il rivestimento esterno della tavola può subire danni se viene a contatto con altri oggetti e materiali.

- Tenere la tavola lontana da banchi rocciosi, moli o scogli.
- Non portare con sé oggetti appuntiti o taglienti.
- Evitare che oli, liquidi corrosivi o sostanze chimiche

come detergenti domestici, acido della batteria o carburante vengano a contatto con il rivestimento esterno. Se ciò dovesse accadere, controllare accuratamente il rivestimento esterno per determinare la presenza di eventuali perdite o altri danni.

- Tenere la tavola lontana dal fuoco e da oggetti caldi (come sigarette accese).
- Non trasportare la tavola gonfiata su veicoli.

### AVVISO

#### **Pericolo di deriva!**

Senza il cordino di sicurezza in dotazione, la tavola può andare alla deriva e andare persa.

- Utilizzare sempre il cordino di sicurezza in dotazione con la tavola, a meno che non ci si trovi in un'area protetta e si possa nuotare in sicurezza fino a riva.

## **Struttura**

### **Controllare il contenuto del set alla consegna**

### AVVISO

#### **Pericolo di danneggiamento!**

Aprire la confezione senza la necessaria attenzione e utilizzando un coltello affilato o un altro



oggetto appuntito può danneggiare il set tavola.

- Durante l'apertura è necessario prestare attenzione.
1. Estrarre il set tavola dalla confezione.
  2. Controllare se la consegna è completa (cfr. **Fig. A, B, F e H**).
  3. Verificare la presenza di eventuali danni alla tavola o ai singoli componenti. In tal caso, non utilizzare il set tavola. Contattare il produttore utilizzando l'indirizzo di servizio indicato sulla scheda di garanzia.

## Gonfiaggio della tavola

### AVVISO

### Pericolo di danneggiamento!

L'uso improprio può danneggiare la tavola.

- Non gonfiare la tavola vicino a oggetti appuntiti o taglienti o su superfici ruvide o in presenza di ciottoli.

### AVVISO

### Pericolo di perdita di pressione!

Se la valvola non è chiusa correttamente, la pressione nella tavola può diminuire inavvertitamente o la valvola può sporcarsi.

- Tenere sempre la valvola chiusa quando non si sta gonfiando o sgonfiando la tavola.
- Assicurarsi che l'area intorno alla valvola sia sempre pulita e asciutta.
- Impedire l'ingresso di sabbia o

altra sporcizia nella valvola.

- Gonfiare la camera esterna prima della camera interna.
  - In presenza di una perdita di pressione, controllare anche la valvola per eventuali perdite. A tale scopo, seguire i passaggi descritti nelle istruzioni di riparazione (p.19/20).
1. Srotolare la tavola (2) e posizionarla rivolta verso il basso su una superficie liscia, piana e asciutta.
  2. Posizionare il tubo (15) con il dado (14) sul raccordo filettato (20) della pompa (21) e chiuderlo ruotando in senso orario (cfr. **Fig.C**).
  3. Aprire il tappo della valvola (6) sulla tavola ruotandolo in senso antiorario (cfr. Fig. D).
  4. Verificare che la valvola (27) sia chiusa. Se la valvola è aperta, spingere il perno della valvola (28) verso il basso una volta per chiuderlo. Quando si lascia andare il perno della valvola, la valvola rimane fissa in posizione chiusa.
  5. Posizionare il tubo con chiusura a baionetta (16) sulla valvola e fissarlo ruotando in senso orario (cfr **Fig. E**).
  6. Gonfiare la tavola spostando l'impugnatura della pompa (18) su e giù.
  7. Controllare la pressione dell'aria sul manometro (19) durante il gonfiaggio.
  8. Interrompere il gonfiaggio non appena viene raggiunta la pressione corretta di 1,0 bar (15 PSI) per la camera esterna e 0,8 bar (12 PSI) per la camera interna.
  9. Rimuovere il tubo dalla valvola svitando la chiusura a baionetta in

sensu antiorario.

10. Rimettere il tappo della valvola sulla valvola e ruotarlo in senso orario per chiuderlo.
11. Montare la pinna centrale come descritto a pagina 13.
12. Rimuovere la protezione dalle due pinne esterne e conservarla (cfr. Fig.H).

## Sgonfiaggio

1. Assicurarsi che l'area intorno alla valvola (27) sia asciutta e pulita. Se necessario, rimuovere l'acqua e la sporcizia.
2. Allentare il tappo della valvola (6) ruotandolo in senso antiorario.
3. Spingere leggermente il perno della valvola (28) nella valvola.
4. L'aria fuoriesce lentamente dalla tavola (2).
5. Tenere premuto il perno della valvola finché la pressione dell'aria nella tavola non è diminuita sufficientemente. Più si spinge il perno della valvola nella tavola, più aria fuoriesce.
6. Quindi rilasciare il perno della valvola. La valvola si richiude automaticamente.  
Se si desidera sgonfiare completamente la tavola, spingere il perno della valvola fino in fondo. Una volta rilasciato il perno, la valvola rimarrà aperta ed è possibile sgonfiare la tavola senza ulteriori azioni.

### AVVISO

Se la valvola è allentata, è possibile chiuderla nuovamente utilizzando la chiave della valvola.

A tale scopo, seguire i passaggi descritti nelle istruzioni di riparazione (p.19/20).

## Montaggio della pinna centrale



### Pericolo di annegamento!

Senza una pinna centrale montata, la tavola non è direzionalmente stabile e può ribaltarsi più facilmente.

- Montare la pinna centrale ogni volta che si utilizza la tavola.

### AVVISO

### Pericolo di danneggiamento!

Le pinne possono essere danneggiate sotto carico.

- Non riporre la tavola in modo che poggi sulle pinne. Riporla in piedi o rivolta verso il basso.
1. Posizionare la tavola (2) capovolta su una superficie liscia, piana e asciutta.
  2. Far scorrere la pinna centrale (11) nella staffa della pinna (29) dal davanti, in modo che punti nella stessa direzione rispetto alle pinne esterne (32).
  3. Inserire il perno di fissaggio (30) nella rispettiva rientranza nella staffa della pinna e nella pinna centrale (cfr. Fig. F).
- Per rimuovere la pinna centrale, procedere in ordine inverso.

## Montaggio della pagaia



### Pericolo di schiacciamento

- Ci si può facilmente schiacciare quando si monta la pagaia. Premendo il pulsante a scatto, fare attenzione a non schiacciarsi le dita.
1. Inserire l'albero della pagaia (23) nella pala della pagaia con l'apertura (22) premendo il pulsante a scatto e rilasciandolo nell'apertura sulla pala della pagaia (cfr. Fig. H).
  2. Inserire l'impugnatura a T (25) nell'albero della pagaia (23) e far scorrere l'impugnatura a T fino alla lunghezza desiderata (cfr. Fig. H).
 

**i** Se si desidera usare la tavola stando in piedi, procedere come segue per regolare la lunghezza: stendere un braccio stando in piedi. In questa posizione si dovrebbe essere in grado di afferrare facilmente la manopola sull'impugnatura a T con la mano in modo da ottenere la giusta lunghezza.
  3. Fissare l'impugnatura a T (25) con la manopola di fissaggio (24) nella posizione desiderata (cfr. Fig. I). Assicurarsi che la manopola sull'impugnatura a T sia esattamente parallela alla superficie della pala della pagaia. Se l'impugnatura a T non è fissa, è possibile aumentare la tensione ruotando la manopola di fissaggio (24) e per fissare l'impugnatura a T alla lunghezza desiderata.

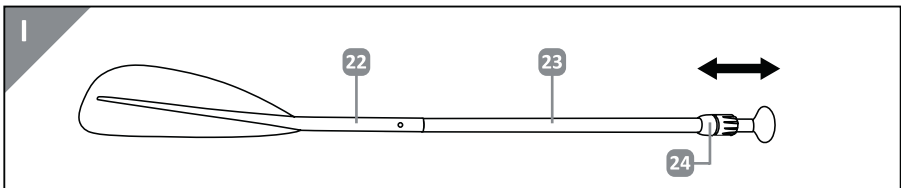
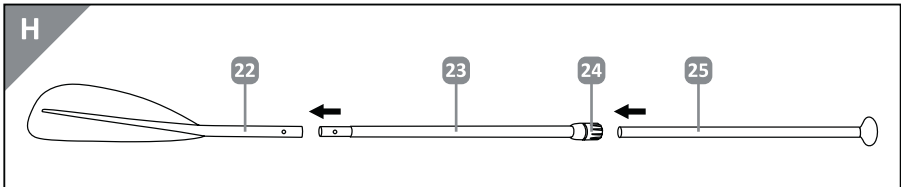

- i** Non estrarre l'impugnatura a T oltre il segno „STOP“. La marcatura non deve essere visibile. Altrimenti la pagaia non sarà abbastanza stabile.

Assicurarsi che la pagaia non galleggi a lungo nell'acqua, altrimenti potrebbe affondare

## Fissaggio del cordino di sicurezza

### AVVISO

### Pericolo di danneggiamento!

- Se non si utilizza il cordino di sicurezza, la tavola potrebbe scivolare e andare alla deriva. Utilizzare sempre il cordino di sicurezza per fissare la tavola.

1. Fissare il cordino di sicurezza (12) all'anello a D (7) e stringere bene (cfr. **Fig. M/N**).
2. Aprire la chiusura in velcro all'altra estremità del cordino di sicurezza e chiudere la chiusura in velcro sulla caviglia.

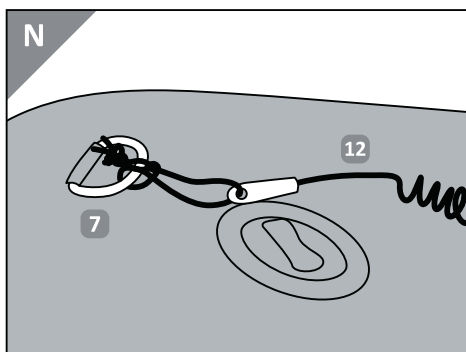
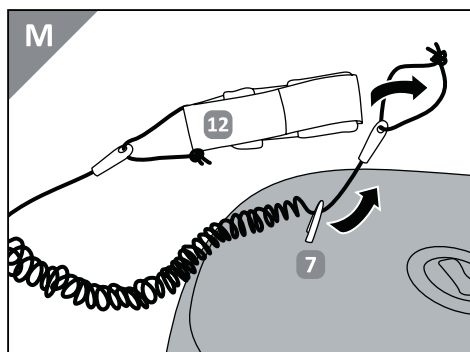

### Utilizzo della tavola

- Utilizzare la corda di fissaggio (1) per trasportare e fissare ulteriori oggetti sulla tavola.
- Utilizzare la maniglia per il trasporto (3) per trasportare la tavola a terra.
- Portare sempre con sé la pagaia in dotazione quando si utilizza la tavola.
- Se la tavola si capovolge e il lato superiore è adagiato sulla superficie dell'acqua, capovolgerla con entrambe le mani affinché il lato superiore sia di nuovo rivolto verso l'alto. Se necessario, andare a riva se non si riesce a uscire dall'acqua.

## Utilizzo

- Se si desidera trasportare oggetti aggiuntivi con la tavola (2), utilizzare la corda di fissaggio (1).
- Quando si trasporta la tavola via terra, utilizzare se possibile la maniglia (3).

## Pulizia

### AVVISO

### **Pericolo di danneggiamento!**

Una pulizia impropria o irregolare del set tavola può provocare danneggiamenti.

- Non utilizzare detergenti aggressivi, spazzole con setole metalliche o di nylon o oggetti per la pulizia affilati o metallici come coltelli, spatole dure e simili. Possono danneggiare la superficie.
- Non utilizzare solventi per pulire il set tavola.
- Pulire accuratamente la tavola dopo ogni utilizzo.

Si può pulire la tavola (2) quando è gonfiata o sgonfia.

1. Verificare che il tappo della valvola (6) sia chiuso.
2. Posizionare la tavola su una superficie liscia, piana e asciutta.
3. Spruzzare la tavola con la canna dell'acqua o pulirla con una spugna morbida inumidita con acqua fresca.
4. Strofinare la tavola con un panno morbido e asciutto.
5. Lasciare asciugare la tavola completamente.

## Conservazione

### AVVISO

### **Pericolo di danneggiamento!**

Una conservazione impropria del set tavola può provocare la formazione di muffe.

- Lasciare asciugare completamente tutti i componenti del set tavola prima di riporlo.
- Riporre il set tavola in un luogo asciutto e ben ventilato.

1. Lasciare asciugare il set tavola completamente.
2. Far fuoriuscire completamente l'aria dalla tavola come descritto nel capitolo „Sgonfiaggio“.
3. Verificare che la valvola (27) sia fissata in posizione aperta (vedi capitolo „Sgonfiaggio“).
4. Rimuovere la pinna centrale (11) come descritto nel capitolo „Montaggio della pinna centrale“.
5. Posizionare la tavola con il lato inferiore verso il basso su una superficie liscia, piana e asciutta.
6. Applicare la protezione per pinne (31) sulle due pinne esterne (32) (cfr. **Fig. H**).
7. Arrotolare la tavola
8. Fissare la tavola con la cinghia (13).
9. Stendere la borsa da trasporto (33) sul pavimento.
10. Posizionare la tavola arrotolata al centro della borsa da trasporto.
11. Separare l'albero della pagaia (23) dalla pala (22) (cfr. capitolo „Montaggio della pagaia“).
12. Allentare il tubo dell'impugnatura a T (26) o la pala (25) dall'albero della pagaia aprendo la manopola di fissaggio (24).
13. Posizionare la pagaia smontata sulla tavola arrotolata.
14. Piegare la borsa e chiuderla.
15. Conservare il set tavola in modo sicuro chiuso e fuori dalla portata dei bambini.
16. Non collocare oggetti pesanti o provvisti di spigoli sul set tavola.
17. Dopo lunghi periodi di inutilizzo, controllare l'eventuale presenza sul set tavola di segni di usura o invecchiamento.

## Riparazioni

- Prima di ogni utilizzo, controllare la tavola (2) per eventuali perdite di pressione, buchi o lacerazioni.
- Sgonfiare sempre la tavola prima di ogni riparazione.

## Localizzazione delle perdite

1. Verificare che non ci siano sabbia o altri corpi estranei nella valvola (27).
2. Gonfiare completamente la tavola (2) come descritto nel capitolo „Gonfiaggio della tavola“.
3. Risciacquare la tavola, compresa l'area intorno alla valvola, con acqua e sapone.  
La perdita da riparare si trova dove si formano le bolle.

## Valvola che perde

Se compaiono delle bolle intorno alla valvola (27), ciò significa probabilmente che la valvola non si chiude completamente.

- In questo caso, avvitare la valvola in senso orario utilizzando la chiave della valvola (34) fornita nel kit di riparazione.

## Valvola difettosa

Se la tavola (2) è gonfiata e non ci sono bolle sulla superficie o intorno alla valvola (27), ciò potrebbe significare che la valvola è difettosa.

1. Mettere il tappo della valvola (6) sulla valvola e ruotarlo in senso orario per chiuderlo.
2. Inumidire il tappo della valvola chiuso con acqua e sapone.  
Se ora si formano delle bolle, la valvola

deve essere completamente sostituita (vedere il capitolo „Sostituzione della valvola“).

## Perdite

Se si formano delle bolle sul rivestimento esterno, è possibile sigillare la perdita con una colla speciale e il cerotto (35) fornito nel kit di riparazione (cfr. capitolo „Copertura delle perdite“).

Se la tavola gonfiata perde rigidità, ciò non è necessariamente dovuto a una perdita. Anche le fluttuazioni di temperatura possono portare a un calo di pressione.

## Copertura delle perdite

### AVVISO

### Pericolo di danneggiamento!

Non tutte le colle sono adatte per riparare la tavola. Riparazioni l'utilizzo di una colla non idonea può causare ulteriori danni.

- Utilizzare solo la colla specifica per gommoni. È possibile acquistare questo tipo di colla presso rivenditori specializzati o all'indirizzo di servizio indicato sulla scheda di garanzia.

È possibile sigillare fori o lacerazioni utilizzando la colla e il cerotto (35) fornito nel kit di riparazione.

- Far uscire l'aria dalla tavola (2) (cfr. capitolo „Sgonfiaggio“).

## Perdite minori (inferiori a 2 mm)

Le perdite inferiori a 2 mm possono essere riparate con la sola colla.

1. Pulire accuratamente l'area da riparare.
2. Lasciare asciugare completamente l'area da riparare.
3. Applicare una piccola goccia di colla sulla perdita.
4. Lasciare asciugare la colla per circa 12 ore.

## Perdite più grandi (maggiori di 2 mm)

Le perdite maggiori di 2 mm possono essere riparate con colla e cerotti apposti (35).

1. Pulire accuratamente l'area da riparare.
2. Lasciare asciugare completamente l'area da riparare.
3. Tagliare un pezzo dal cerotto che sporga circa 1,5 cm rispetto alla perdita da ogni lato.
4. Applicare la colla sul lato inferiore del cerotto di materiale ritagliato.
5. Applicare uno strato sottile di colla sulla perdita e sul rivestimento esterno circostante corrispondente a tutta la dimensione del cerotto.
6. Lasciare che la colla si solidifichi per 2-4 minuti finché non diventa visibilmente appiccicosa.
7. Posizionare il pezzo di cerotto ritagliato sulla perdita e premere saldamente nella posizione desiderata.
8. Lasciare asciugare la colla per circa 12 ore.
9. Per sigillare completamente l'area, riapplicare la colla sui bordi del cerotto una volta asciugato.

10. Lasciare asciugare la colla per circa 4 ore.



Prima del successivo utilizzo della tavola in acqua, controllare se la perdita è completamente sigillata. Se si formano ancora delle bolle, portare la tavola in un'officina specializzata per la riparazione o contattare l'indirizzo di servizio indicato sulla scheda di garanzia.

## Sostituzione della valvola

Se la valvola (27) deve essere sostituita, è possibile ordinare una valvola sostitutiva all'indirizzo di servizio fornito sulla scheda di garanzia.

1. Far uscire l'aria dalla tavola (2) (cfr. capitolo „Sgonfiaggio“).
  2. Svitare il tappo della valvola (6) in senso antiorario e rimuoverlo.
  3. Posizionare la chiave della valvola (34) in dotazione nel kit di riparazione sulla parte superiore della valvola e ruotarla in senso antiorario. Con essa, fissare la parte inferiore della valvola (27) all'interno della tavola con la mano e assicurarsi che non scivoli all'interno della tavola.
  4. Posizionare la valvola sostitutiva sulla base e ruotarla in senso orario per chiudere. Assicurarsi che la valvola sia centrata.
  5. Prendere la chiave della valvola e stringere la parte superiore in senso orario.
- Prima di riutilizzare la tavola, verificare la chiusura della valvola (cfr. capitoli „Valvola che perde“ e „Valvola difettosa“).



## Specifiche tecniche

Modello:	6502032
Carico massimo:	115 kg
Pressione:	0,7-1,04 bar
Materiale:	poliestere 1000D, PVC laminato, etilene vinil acetato, materiale drop stitch

Peso  
(incl.accessori): ca. 14 kg

Dimensioni (gonfiata): 300 × 76 × 15 cm

Numero articolo: 805490

## Smaltimento

### Smaltimento dell'imballaggio

Smaltire l'imballaggio in base al tipo di materiale.

Carta e cartone sono da smaltire insieme alla carta, la plastica nella raccolta differenziata.

### Smaltimento del set

- Smaltire la tavola conformemente con le normative e le leggi applicabili nel proprio paese.

# Tartalomjegyzék

<b>Áttekintés</b> .....	<b>59</b>
<b>Használat</b> .....	<b>60</b>
<b>Szállítási terjedelem/alkatrészek</b> .....	<b>61</b>
<b>Általános tudnivalók</b> .....	<b>62</b>
Olvassa el és őrizze meg a használati útmutatót! .....	62
Jelmagyarázat.....	62
<b>Biztonság</b> .....	<b>63</b>
Rendeltetésszerű használat .....	63
Biztonsági utasítások.....	64
<b>Felépítés</b> .....	<b>66</b>
A deszkakészlet és a szállítási terjedelem ellenőrzése .....	66
A deszka felpumpálása .....	67
Légtelenítés .....	68
A középső uszony felszerelése .....	68
Az evező felszerelése .....	69
A biztonsági vezeték csatlakoztatása .....	70
A deszka használata .....	70
<b>Használat</b> .....	<b>71</b>
<b>Tisztítás</b> .....	<b>71</b>
<b>Tárolás</b> .....	<b>71</b>
<b>Javítások</b> .....	<b>72</b>
Lék keresése.....	72
A lékek tömítése .....	73
A szelep cseréje .....	74
<b>Műszaki adatok</b> .....	<b>75</b>
<b>Ártalmatlanítás</b> .....	<b>75</b>
Csomagolás ártalmatlanítása.....	75
A deszkakészlet ártalmatlanítása .....	75

**A**

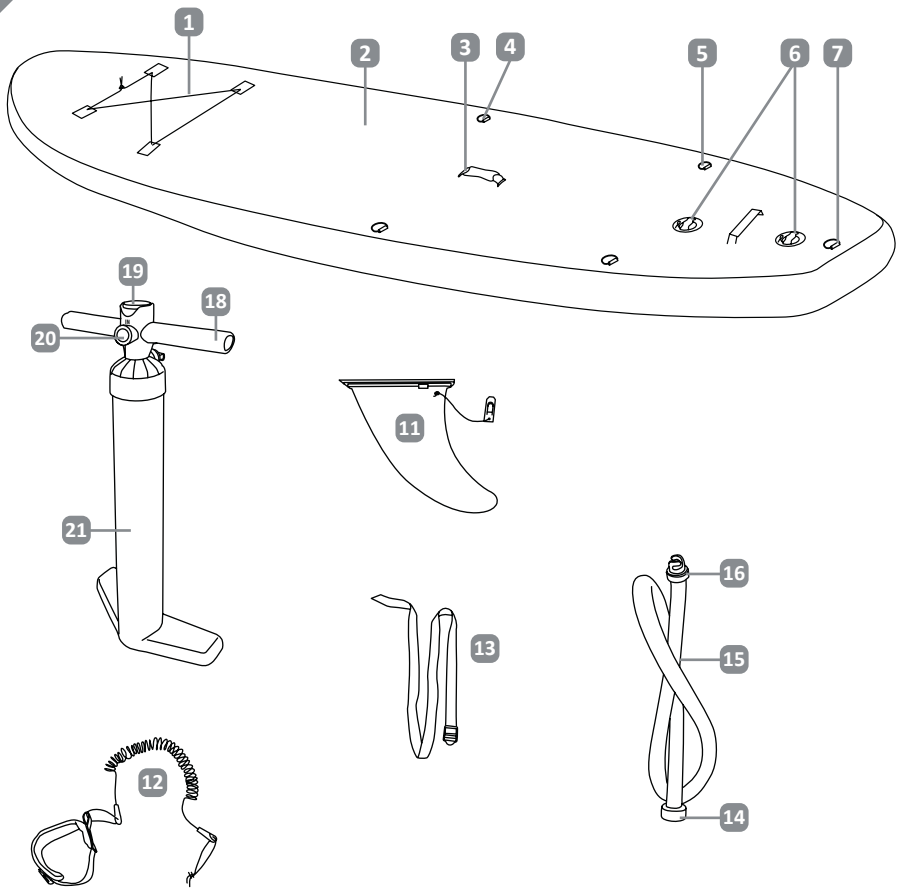

**B**

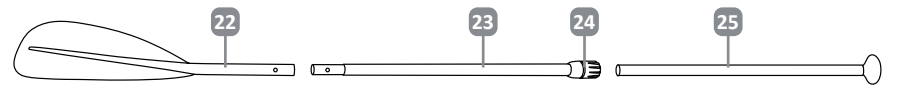

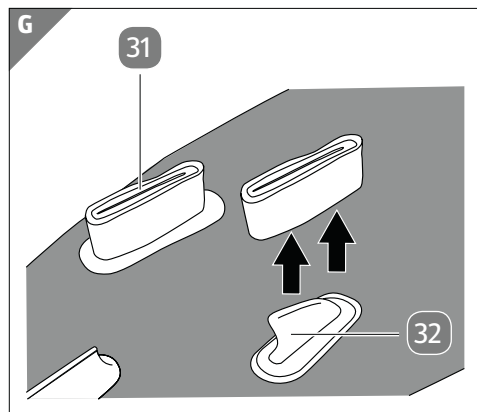
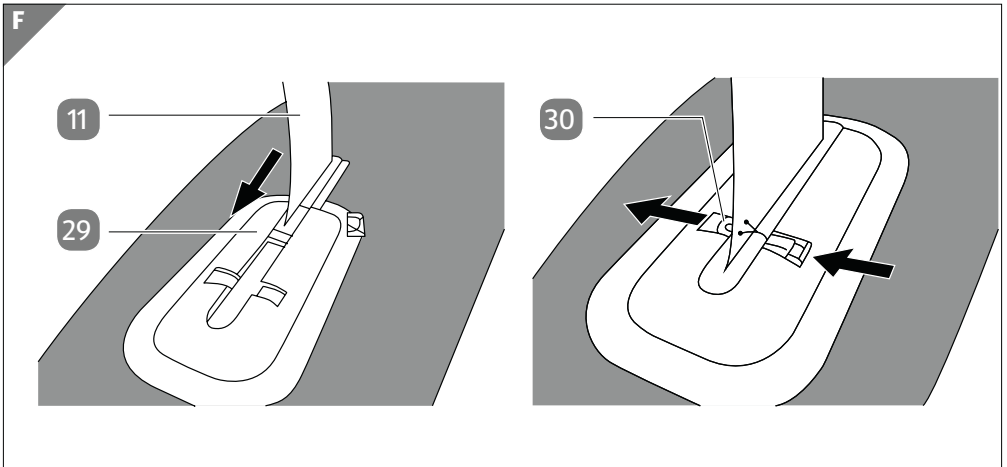
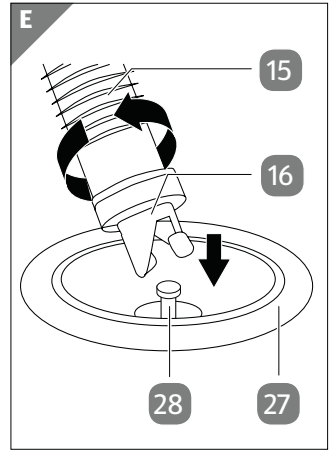
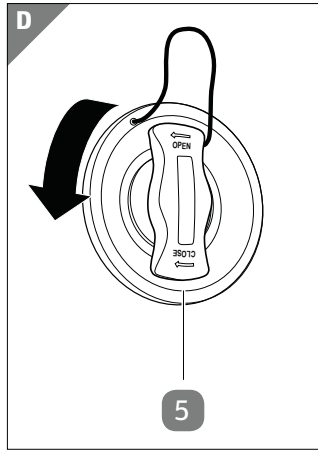
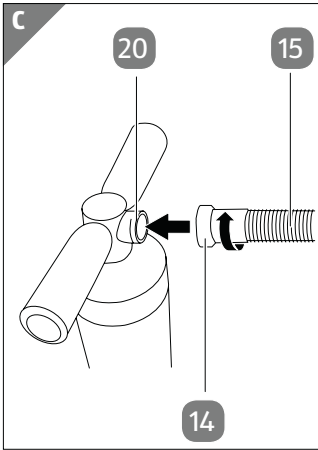

## Szállítási terjedelem/alkatrészek

- 1 rögzítőzsinór
- 2 deszka
- 3 fogantyú
- 4 első rögzítőgyűrű
- 5 hátsó rögzítőgyűrű
- 6 szelepszapka 2x
- 7 D-gyűrű
- 11 középső uszony
- 12 biztonsági vezeték
- 13 heveder
- 14 anya
- 15 tömlő (adapterrel)
- 16 bajonettzár
- Nem illusztrált:
- 33 hordtáskát
- 34 javító készletben szelep kulccsal
- 35 anyag tapasz
- 18 fogantyú
- 19 nyomásmérő
- 20 csavaros csatlakozás
- 21 szivattyú
- 22 evező lapja mélyedéssel
- 23 evezőtengely
- 24 beállító kar
- 25 T-cső
- 27 szelep 2x
- 28 szelepcsap 2x
- 29 uszonytartó
- 30 reteszelő csap
- 31 uszonyvédő, 2x
- 32 külső uszony, 2x

## Általános tudnivalók Olvassa el és őrizze meg a használati útmutatót!



Jelen használati útmutató a Stand Up Paddle deszkakészlethez tartozik (a továbbiakban: „deszkakészlet”). Az útmutató fontos információkat tartalmaz az összeszerelésről és a kezelésről.

A deszkakészlet használata előtt figyelmesen olvassa el a használati utasítást, különösen a biztonsági utasításokat. Ezen használati utasítás be nem tartása súlyos sérülést vagy a deszkakészlet károsodását okozhatja.

A használati útmutató az Európai Unióban alkalmazandó szabványokon és előírásokon alapul. Külföldön tartsa be az adott országban alkalmazandó irányelveket és jogszabályokat is. Őrizze meg a használati útmutatót a későbbi használathoz. Ha harmadik félnek továbbadja a deszkát, feltétlenül mellékelje ezt a használati útmutatót is.

### Jelmagyarázat

Ebben a használati útmutatóban, a deszkakészleten vagy a csomagoláson a következő szimbólumok és figyelmeztetések találhatóak.



A tanúsítvánnyal rendelkező biztonságot jelző pecsét (GS jel) tanúsítja, hogy egy termék megfelel a termékek biztonságáról szóló német törvény (ProdSG) követelményeinek és az összes vonatkozó szabványnak. A GS jelölés azt jelzi, hogy a jelöléssel ellátott termék rendeltetészerű használat és előre látható rendellenes használat esetén nem veszélyezteti a fel-

használó biztonságát és egészségét. Ez egy önkéntes biztonsági jelzés.



Ez a szimbólum/figyelmeztetés közepes kockázatú veszélyt jelöl, amely, ha nem kerüljük el, halálhoz vagy súlyos sérüléshez vezethet.



Ez a figyelmeztetés az esetleges anyagi károokra hívja fel a figyelmet.



Gyártási hónap/év



Ez a szimbólum hasznos kiegészítő információkat nyújt az összeszerelésről vagy a használatról.



Általános figyelmeztető jelzés



Általános utasító jelzés



Általános tiltó jelzés



A deszkakészlet nem úszást segítő eszköz vagy életmentő eszköz, és nem nyújt védelmet a fulladás ellen.



A deszkakészlet csak úszni képes emberek számára alkalmas.



Azoknak a felnőtteknek és gyermekeknek a száma, akik egyszerre használhatják a deszkát.



Viseljen mentőmellényt.



A deszka engedélyezett maximális terhelhetősége.



Először olvassa el a használati útmutatót

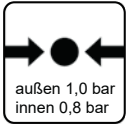

Maximális üzemi nyomás

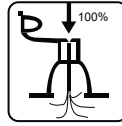

Fújja fel teljesen az összes légkamrát.



Soha ne használja a deszkát tenger felé haladó szélben (a szárazföldről a víz felé fújó szél).



Mindig felügyelje a gyerekeket a vízben



Soha ne használja a deszkát tenger felé haladó áramlatban (aparttól a víz felé tartó áramlat).

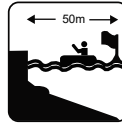

Tartson biztonságos távolságot a parttól: 50m

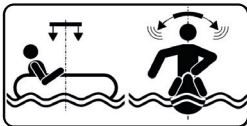

A deszka kiegyensúlyozást igényel.



Ne használja a deszkát vadvízi evezéshez.



Ne használja a deszkát erős hullámokban.



Nem alkalmas 14 éves vagy 14 év alatti gyermekek számára.

## Biztonság Rendeltetésszerű használat

A deszkaszettet kizárólag védett vizekben való evezéshez tervezték. Kizárólag magáncélú felhasználásra tervezték, nem alkalmas kereskedelmi célokra. Az deszkakészletet csak a jelen kezelési útmutatóban leírtak szerint használja. Minden más használat nem rendeltetésszerű használatnak minősül, mely anyagi károkat, sőt személyi sérülést is okozhat. A deszkaszett nem gyerekjáték.

A gyártó vagy kereskedő nem vállal felelősséget a nem rendeltetésszerű vagy helytelen használatból eredő károkért.

## Biztonsági utasítások



**OPOZORILO!**

### **Fulladásveszély!**

A deszka nem úszást segítő eszköz vagy életmentő eszköz, és nem nyújt védelmet a fulladás ellen.

Helytelen használat esetén felborulhat a deszkával és megfulladhat.

- A deszkakészlet csak úszni képes emberek számára alkalmas, akiknek úszóképessége nincs korlátozva.
- Ha lehetséges, viseljen mentőmellényt, amikor a deszkával a vízben tartózkodik.
- Soha ne evezzen anélkül, hogy más személy lenne a közelben, hacsak nem biztonságos fürdőterületen van.
- Soha ne használja a deszkaszettet, ha gyógyszer, alkohol vagy kábítószer hatása alatt áll.
- A deszkakészlet használatkor előrelátóan és körültekintően járjon el, és soha ne becsülje túl saját képességeit.  
Úgy ossza be izomerejét evezés közben, hogy vissza

is tudja evezni a megtett távolságot.

- Csak vészhelyzet esetén vontathatják más járművek a deszkát. Ebben a vészhelyzetben győződjön meg arról, hogy a hátsó D-gyűrűt használja a vonózsínör rögzítéséhez, és hogy nem 4 csomónál (7,4 km/h) nagyobb sebességgel vontatja a deszkát.
- Evezés előtt ismerkedjen meg a vízzel.
- Csak a part menti vizeken evezzen.
- Ne evezzen erős áramlatban.
- Tartson távolságot a zuhata-gaktól, uszadékotól és más akadályoktól.
- Ne evezzen, amikor az árapály változik, vagy ha magas a hullámmás.
- Soha ne használja a deszkát tenger felé haladó szélben (a szárazföldről a víz felé fújó szél) vagy a tenger felé haladó áramlatban. (A parttól a víz felé tartó áramlat). Elsodródhat.
- Tartsa szemmel az időjárást. Ne evezzen vihar esetén.
- Mielőtt vízre indulna, ismerkedjen meg a helyi biztonsági előírásokkal, figyelmez-



tetésekkel és a csónakázási tevékenység szabályaival.

- Mielőtt vízre indulna, ellenőrizze a helyi időjárási adatok segítségével az aktuális víz- és időjárási viszonyokat.
- Evezéskor ügyeljen arra, hogy a súly mindig egyenletesen legyen elosztva a deszkán.
- Evezéskor ügyeljen arra, hogy a lába ne akadjon a rögzítőzsinórba vagy a fogantyúba.
- Ne használja a deszkát, ha szivárog és levegőt veszít. Javítsa ki a szivárgást a „Javítás” fejezetben leírtak szerint, vagy vegye fel a kapcsolatot a gyártóval a garanciakártyán megadott szervizcím használatával.
- A deszkakészlet nem alkalmas 14 év alatti gyermekek számára.
- Soha ne terhelje a deszkát 115 kg-nál nagyobb tömeggel.
- Soha ne engedje, hogy egyszerre többen használják a deszkát. Kizárólag egyetlen felnőtt terhelésének megbírására tervezték.
- Tájékoztassa alaposan a többi embert a szabályokról és a biztonsági utasításokról,

mielőtt megengedné nekik a deszkakészlet használatát.



**OPOZORILO!**

### **Sérülésveszély!**

Az evező, az uszonyok és a felfújt deszka kemény és sérüléseket okozhat.

- Ügyeljen az Önt körülvevő emberekre a deszkaszett szállításakor.
- Evezés közben vigyázzon másokra a vízben.



**OPOZORILO!**

### **Kihűlés veszélye!**

Ha alacsony hőmérsékletű vízbe esik, a teste kihűlhet.

- Hővédő öltözetet viseljen, ha hűvös időjárásban használja a deszkát.



**OPOZORILO!**

### **Fojtásveszély!**

A kisgyerekek beakadhatnak a deszka zsinórjaiba és a biztonsági vezetékbe, és megfojthatják őket.

- Tartsa távol a deszkát kisgyermektől.

### OBVESTILO!

#### **Károsodás veszélye!**

A deszka maximális felfújási nyomása 1 bar (15 PSI) a külső kamrához és 0,8 bar (12 PSI) a belső kamrához. Nagyobb nyomáson az anyag túlfeszül és elszakadhat.

- Fújja fel a deszkát 0,8 bar (12 psi) nyomással, legfeljebb 1 bar (15 psi) nyomásig.
- Ne használjon kompresszort a deszka felfújásához.
- Ne tegye ki a felfújt deszkát hosszú ideig közvetlen napfénynek. Ezáltal megnőhet a belső nyomás.
- Ha a nyomás meghaladja az 1,0 bar (15 psi) értéket, nyissa ki a szelepet, és engedje ki a levegőt.

### OBVESTILO!

#### **Károsodás veszélye!**

A deszka külső felülete károsodhat, ha más tárgyakkal és anyagokkal érintkezik.

- Tartsa távol a deszkát sziklás partoktól, mólóktól vagy sekély területektől.
- Ne hordjon magával hegyes vagy éles tárgyakat.
- Ne hagyja, hogy olajok, maró folyadékok vagy vegyi anyagok, például háztartási tisztítószerek, akumulá-

torsav vagy üzemanyagok érintkezzenek a külső felülettel. Ha ez mégis megtörténne, alaposan ellenőrizze a külső felületet lécek vagy egyéb sérülések szempontjából.

- A deszkát tartsa távol tűztől és forró tárgyaktól (például izzó cigarettától).
- Ne szállítsa a deszkát járműveken felfújt állapotban.

### OBVESTILO!

#### **Elsodródás veszélye!**

A mellékelt biztonsági vezeték nélkül a deszka elsodródhat és elveszhet.

- A deszkával együtt használja mindig a mellékelt biztonsági vezetéket, kivéve, ha biztonságos helyen tartózkodik és biztonságosan ki tud úszni a partra.

## **Felépítés**

### **A deszkakészlet és a szállítási terjedelem ellenőrzése**

### OBVESTILO!

#### **Károsodás veszélye!**

Ha a csomagolást éles késsel vagy más hegyes eszközzel óvatlanul bontja ki, a termék

könnyen megsérülhet.

- Nagyon óvatosan járjon el a kibontásakor.
1. Vegye ki a deszkát a csomagolásból.
  2. Ellenőrizze, hogy a szállítmány teljes-e (lásd az **A, B, F és H ábrát**).
  3. Ellenőrizze, hogy a deszkaalkészlet vagy az egyes alkatrészek nem sérültek-e. Ebben az esetben ne használja a deszkaalkészletet. Vegye fel a kapcsolatot a gyártóval a jótállási jegyen található szerviz címén keresztül.

## A deszka felpumpálása

### OBVESTILO!

### Károsodás veszélye!

A nem megfelelő használat károsíthatja a deszkát.

- Ne fújja fel a deszkát hegyes vagy éles tárgyak közelében, illetve durva vagy kavicsos felületeken.

### OBVESTILO!

### Nyomásvesztés veszélye!

Ha a szelep nincs megfelelően zárva, akkor a deszkában lévő nyomás akaratlanul csökkenhet, vagy a szelep szennyeződhet.

- Mindig tartsa zárva a szelepet, ha nem fújja fel vagy eresztí le a deszkát.
- Ügyeljen arra, hogy a szelep környéke mindig tiszta és száraz legyen.
- Akadályozza meg, hogy homok vagy más szennyeződés kerüljön

a szelepbe.

- A külső kamrát a belső kamra előtt fújja fel.
  - Ha nyomásvesztés van, ellenőrizze a szelepet is, hogy szivárog-e. Ehhez kövesse a javítási útmutató lépéseit (19/20. o.).
1. Tekerje fel a deszkát (2), és fejfelé helyezze egy sima, egyenletes, száraz felületre.
  2. Helyezze a tömlőt (15) az anyával (14) a pumpa (21) csavaros csatlakozására (20), és húzza meg az óramutató járásával megegyező irányba (lásd: **C. ábra**).
  3. Nyissa ki a deszkán lévő szelepscapot (6) az óramutató járásával ellentétes irányba forgatva (lásd a D ábrát).
  4. Ellenőrizze, hogy a szelep (27) zárva van-e. A nyitott szelep lezárásához nyomja le egyszer a szelepscapot (28). Amint elengedi a szelepscapot, a szelep rögzített marad zárt helyzetben.
  5. Helyezze a tömlőt a bajonettzárral (16) a szelepre, és húzza meg az óramutató járásával megegyező irányba (lásd **E ábra**).
  6. Fújja fel a deszkát a pumpa fogantyújának (18) felfelé és lefelé mozgásával.
  7. Felfújás közben ellenőrizze a nyomásmérőn (19) a légnyomást.
  8. Hagyja abba a felfújást, amint eléri a megfelelő nyomást 1,0 bar (15 PSI) értékben a külső kamrában és 0,8 bar (12 PSI) értékben a belső kamrában.
  9. Távolítsa el a tömlőt a szelepről a bajonettzár óramutató járásával ellen-

- tétes irányba történő csavarásával.
- Helyezze vissza a szelepszapkát a szelepre, és húzza meg az óramutató járásával megegyező irányban.
  - Helyezze fel a középső uszonyt a 13. oldalon leírtak szerint.
  - Vegye le az uszonyvédőt a két külső uszonyról, és őrizze meg (lásd **H. ábra**).

## Légtelenítés

- Ellenőrizze, hogy a szelep (27) környéke száraz és tiszta-e. Szükség esetén távolítsa el a vizet és a szennyeződések.
- Lazítsa meg a szelepfedelelet (6) az óramutató járásával ellentétes irányba forgatva.
- Enyhén nyomja be a szelepcsapot (28) a szelepbe.
- A deszkából (2) lassan távozik a levegő.
- Tartsa nyomva a szelepcsapot, amíg a deszkában a légnyomás kellően nem csökken. Minél tovább nyomja a szelepcsapot a deszkába, annál erősebben enged ki a levegő.
- Ezután engedje el a szelepcsapot. A szelep automatikusan bezáródik. Ha teljesen le akarja ereszteni a deszkát, tolja a szelepcsapot teljesen a szelepbe. Miután elengedte a szelepcsapot, a szelep nyitva marad, és további lépések nélkül leeresztheti a deszkát.

### OBVESTILO!

Ha a szelep laza, akkor a szelepkulccsal ismét meghúzhatja a szelepet. Ehhez kövesse a javítási útmutató lépéseit (19/20. o.).

## A középső uszony felszerelése



**OPOZORILO!**

### Fulladásveszély!

A középső uszony nélkül a deszka nem áll stabilan irányba és könnyebben megbillenhet.

- A deszka használata előtt szerelje fel a középső uszonyt.

### OBVESTILO!

### Károsodás veszélye!

Az uszonyok terhelés alatt károsodhatnak.

- Ne tárolja a deszkát úgy, hogy az uszonyain áll. Vagy állítsa fel, vagy fektesse fejfelé.

- Helyezze a deszkát (2) fejfelé egy sima, egyenletes, száraz felületre.
- Csúsztagassa a középső uszonyt (11) előlről az uszonytartóba (29) úgy, hogy a hegye ugyanabba az irányba mutasson, mint a külső uszonyoké (32).
- Helyezze a reteszelő csapot (30) az uszonytartó és a középső uszony megfelelő mélyedéseibe (lásd **F ábra**).
- A középső uszony újbóli eltávolításához fordított sorrendben járjon el.

## Az evező felszerelése



**OPOZORILO!**

### Zúzódásveszély

• Összezúzhatja magát, amikor egymásba helyezi az evezőket. A bepattintó gomb benyomásakor ügyeljen arra, hogy ne csípje meg az ujjait.

1. Helyezze be az összekötő csövet (23) az evező lapjába a nyílással (22) a rögzítőgomb megnyomásával, majd hagyja, hogy bepattanjon az evező lapjának nyílásába (lásd a H ábrát).
2. Helyezze be a T-csövet (25) az összekötő csőbe (23), és csúsztassa a T-csövet a kívánt hosszúságúra (lásd H ábra).



Ha a deszkát állva szeretné használni, akkor a hosszának beállításához kövesse az alábbiakat: Állva nyújtsa ki felfelé az egyik karját. Ebben a helyzetben képesnek kell lennie arra, hogy könnyedén elérje kézzel a T-cső gombját, így állapítható meg a megfelelő hosszúság.

3. Rögzítse a T-csövet (25) a beállító karral (24) a kívánt helyzetben (lásd az I. ábrát). Győződjön meg arról, hogy a T-cső gombja pontosan párhuzamos az evező lapjának felületével. Ha a T-cső nincs rögzítve, akkor a beállító kar (24) elfordításával növelheti a feszültséget, és így rögzítheti a T-csövet hosszában.

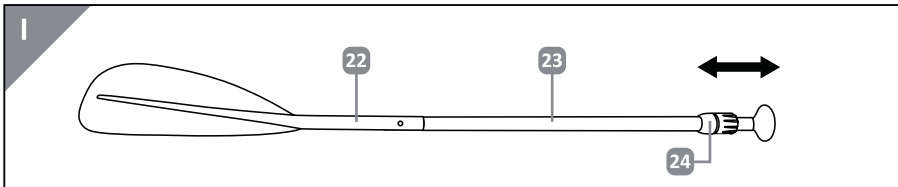
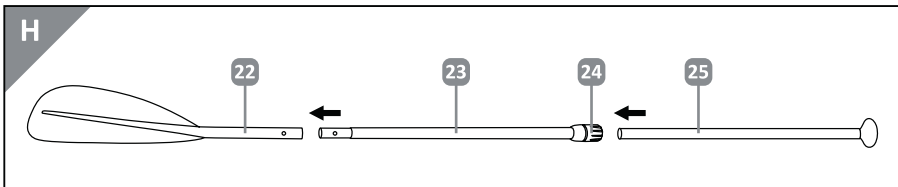

Ne húzza ki a T-csövet a „STOP” jelzésen túl. A jelölés ne legyen látható. Ellenkező esetben az evező nem lesz elég stabil.

Ügyeljen arra, hogy az evező sokáig ne lebegjen a vízben, különben elsüllyedhet.

## A biztonsági vezeték csatlakoztatása

### OBVESTILO!

### Anyagi kár veszélye!

- Ha nem használja a biztonsági vezetéket, a deszka elsodródhat és esetleg elveszhet. A deszka rögzítéséhez mindig használja a biztonsági vezetéket.

1. Csatlakoztassa a biztonsági vezetéket (12) a zsinórral a D-gyűrűhöz (7), és szorosan húzza meg (lásd. **M/N ábra**).
2. Nyissa ki a tépőzáras rögzítőt a biztonsági vezeték másik végén, és zárja le a tépőzáras rögzítőt a bokáján.

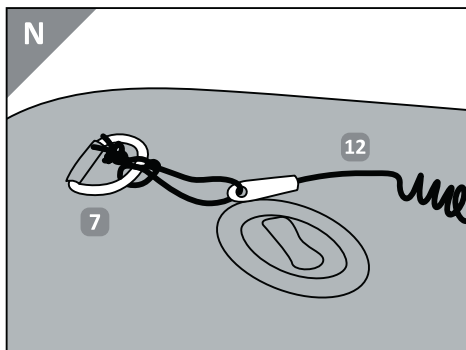
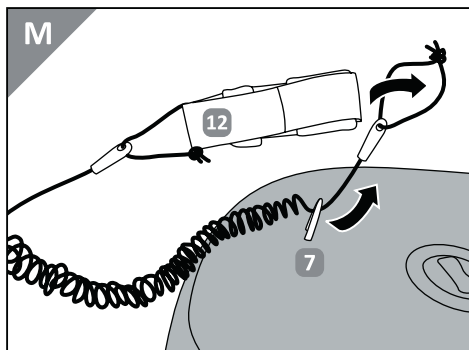

### A deszka használata

- Használja a csomagzsinórt (1) további tárgyak szállításához és rögzítéséhez a deszkán.
- Használja a hordozó fogantyút (3), ha a deszkát szárazföldön szeretné szállítani.
- A deszka használatakor mindig vigye magával a mellékelt evezőt.
- Ha a deszkája felborult és fejjel lefelé van a víz felszínén, mindkét kezével fordítsa meg, hogy a teteje ismét felfelé nézzen. Ha szükséges, menjen a partra, ha nem tud kijönni a vízből.

## Használat

- Ha további tárgyakat szeretne szállítani a deszkával (2), használja a rögzítő zsinórt (1).
- A deszka szárazföldi szállításakor, ha lehetséges, használja a hordozó fogantyút (3).

## Tisztítás

### OBVESTILO!

### Károsodás veszélye!

A deszkakészlet helytelen vagy szabálytalan tisztítása károsodáshoz vezethet.

- Ne használjon agresszív tisztítószeret, fém- vagy nyonsörtekkal készült keféket, valamint éles vagy fémes tisztítószeret, például késeket, kemény spatulákat és hasonlókat. Ezek károsíthatják a felületeket.
- Ne használjon oldószereket a deszkakészlet tisztításához.
- Minden használat után alaposan tisztítsa meg a deszkát.

Felfújtt vagy leeresztett állapotban is megtisztíthatja a deszkát (2).

1. Ellenőrizze, hogy a szelepfedél (6) zárva van-e.
2. Helyezze a deszkát sima, egyenletes, száraz felületre.
3. Locsolja le a deszkát víztömlővel, vagy tisztítsa meg friss vízzel megnedvesített puha szivaccsal.
4. Törölje le a deszkát száraz, puha ruhával.
5. Hagyja a deszkát teljesen megszáradni.

## Tárolás

### OBVESTILO!

### Károsodás veszélye!

A deszkakészlet nem megfelelő tárolása penészképződéshez vezethet.

- Hagyja, hogy a deszka minden része teljesen megszáradjon tárolás előtt.
- A deszkaszettet száraz, jól szellőző helyen tárolja.

1. Hagyja a deszkakészletet teljesen megszáradni.
2. Engedje ki teljesen a levegőt a deszkából a „Légtelenítés“ fejezetben leírtak szerint.
3. Ellenőrizze, hogy a szelep (27) nyitott helyzetben van-e (lásd a „Légtelenítés“ fejezetet).
4. Távolítsa el a középső uszonyt (11) „A középső uszony felszerelése“ fejezetben leírtak szerint.
5. Helyezze a deszkát az aljával lefelé egy sima, egyenletes, száraz felületre.
6. Húzza az uszonyvédőt (31) a két külső uszonyra (32) (lásd a H ábrát).
7. Tekerje fel a deszkát
8. Rögzítse a deszkát a hevederrel (13).
9. Terítse szét a hordtáskát (33) a padlón.
10. Helyezze a feltekert deszkát a hordtáska közepére.
11. Válassza le az evezőtengelyt (23) az evező lapjáról (22) (lásd „Az evező összeszerelése“ fejezetet).
12. Lazítsa meg a T-fogantyú csövet (26) vagy az evező lapját (25) az evező tengelyéről az állító kar (24) kinyitásával.
13. Helyezze a szétszedett evezőt a feltekert deszkára.
14. Hajtsa össze a táskát és zárja le.
15. A deszkakészletet biztonságosan lezárva és a gyermekek elől elzárva tárolja.
16. Ne helyezzen nehéz vagy éles szélű tárgyakat a deszkakészletre.
17. Hosszú tárolás után ellenőrizze, hogy a deszkakészleten nem láthatóak-e a kopás vagy elöregedés jelei.

## Javítások

- Minden használat előtt ellenőrizze, hogy a deszkának (2) nincs-e nyomásvesztése, nincs-e rajta lyuk vagy szakadás.
- A deszka javítása előtt mindig engedje ki belőle a levegőt.

## Lék keresése

1. Ellenőrizze, hogy nincs-e homok vagy más idegen anyag a szelepleben (27).
2. Pumpálja fel teljesen a deszkát (2), ahogy azt „A deszka felfújása“ fejezet leírja.
3. Mossa le a deszkát, beleértve a szelep környékét is, szappanos vízzel. Ahol buborékképződés látható, ott található a lék, amit meg kell javítani.

## Szivárgó szelep

Ha buborékok jelennek meg a szelep (27) körül, ez valószínűleg azt jelenti, hogy a szelep nem záródik teljesen.

- Ebben az esetben csavarja a szelepet az óramutató járásával megegyező irányba a javítókészletben található szelepkulccsal (34).

## Hibás szelep

Ha a deszka (2) felfújtt állapotában sem a burkolaton, sem a szelep (27) körül nincs buborék, ez azt jelentheti, hogy a szelep hibás.

1. Helyezze a szelepfedelet (6) a szelepre, és húzza meg az óramutató járásával megegyező irányban.
2. Nedvesítse meg a lezárt szelepszapát szappanos vízzel.



Ha buborékok képződnek, a szelepet teljesen ki kell cserélni (lásd „A szelep cseréje“ fejezetet).

## Lékek

Ha a külső felületen buborékok képződnek, a léket egy speciális ragasztóval és a javítókészletben található anyagfolttal (35) zárhatja le (lásd „A lékek tömítése“ fejezetet).



Ha a felfújt deszka elveszíti a merevségét, azt nem feltétlenül lék okozza. A hőmérséklet ingadozása nyomáseséshez is vezethet.

## A lékek tömítése

### OBVESTILO!

### Károsodás veszélye!

Nem minden ragasztó alkalmas a deszka javítására. A nem megfelelő ragasztóval végzett javítások további károsodáshoz vezethetnek.

- Csak felfújható hajókhoz csak speciális ragasztót használjon. Ezt a típusú ragasztót szakkereskedőktől vagy a garanciakártyán megadott szervizcímről szerezheti be.

A lyukakat vagy repedéseket ragasztóval és a javítókészletben található anyagfolttal (35) zárhatja le.

- Engedje ki a levegőt a deszkából (2) (lásd a „Légtelenítés“ fejezetet).

## Kisebb lékek

### (2 mm-nél kisebb)

A 2 mm-nél kisebb lékek csak ragasztóval javíthatók.

1. Alaposan tisztítsa meg a javítandó területet.
2. Hagyja, hogy a javítandó terület teljesen megszáradjon.
3. Helyezzen egy kis csepp ragasztót a lékre.
4. Hagyja a ragasztót körülbelül 12 órán át száradni.

## Nagyobb lékek

### (2 mm-nél nagyobb)

A 2 mm-nél nagyobb lékek ragasztóval és anyagfoltokkal (35) javíthatók.

1. Alaposan tisztítsa meg a javítandó területet.
2. Hagyja, hogy a javítandó terület teljesen megszáradjon.
3. Vágjon ki egy darabot a tapaszból, úgy, hogy mindkét oldalon kb. 1,5 cm-re túlnyúljon a léken.
4. Vigyen fel ragasztót a kivágott anyagfolt alsó felére.
5. Vigyen fel egy vékony ragasztóréteget a lékre és a környező felületre a tapasz teljes nagyságában.
6. Hagyja a ragasztót 2-4 percig száradni, amíg láthatóan ragad.
7. Helyezze a kivágott anyagfoltot a lékre, és erősen nyomja rá.
8. Hagyja a ragasztót körülbelül 12 órán át száradni.
9. A terület teljes lezárásához helyezzen még egyszer ragasztót az anyagfolt széleire, miután megszáradt.
10. Hagyja a ragasztót körülbelül 4 órán át száradni.



A deszka vízben történő következő használata előtt ellenőrizze, hogy a lék valóban teljesen lezárult-e. Ha továbbra is képződnek buborékok, vigye a deszkát egy szakműhelybe javításra, vagy vegye fel a kapcsolatot a jótállási jegyen szereplő szerviz címén keresztül a gyártóval.

## A szelep cseréje

Ha a szelepet (27) ki kell cserélni, rendelhet egy csere szelepet a garancia-kártyán megadott szerviz címén keresztül.

1. Engedje ki a levegőt a deszkából (2) (lásd a „Légtelenítés“ fejezetet).
  2. Csavarja le a szelepfedelet (6) az óramutató járásával ellentétes irányban és távolítsa el.
  3. Helyezze a szelepkulcsot (34) a mellékelt javítókészletből a szelep felső részére, és fordítsa el az óramutató járásával ellentétes irányba. Ennek során kézzel rögzítse a szelep (27) alsó részét a deszka belsejében, és győződjön meg arról, hogy az nem csúszik-e a deszkába.
  4. Helyezze a csere szelepet az alapra, és húzza meg szorosan az óramutató járásával megegyező irányban. Győződjön meg arról, hogy a szelep középen van.
  5. Fogja meg a szelepkulcsot, és húzza meg a szelep tetejét az óramutató járásával megegyező irányba.
- A deszka újbóli használata előtt ellenőrizze, hogy a szelep valóban zár-e (lásd a „Szivárgó szelep“ és a „Hibás szelep“ fejezeteket).

## Műszaki adatok

Modell: 6502032  
Maximális terhelhetőség: 115 kg  
Üzemi nyomás: 0,7–1,04 bar  
Anyaga: 1000D poliészter, laminált PVC, etilén-vinil-acetát, csepp öltésű anyag

Súly  
(tartozékokkal együtt): kb. 14 kg

Méretek (felfújtt  
állapotban): 300 × 76 × 15 cm

Cikkszám: 805490

## Ártalmatlanítás

### Csomagolás ártalmatlanítása

A csomagolásból származó hulladékokat szelektíven gyűjtse.

A papírt és a kartont a papírhulladék közé dobja, a fóliákat pedig az újrahasznosítható anyagok közé.

### A deszkakészlet ártalmatlanítása

- A deszkát az Ön országában érvényes előírások és törvények szerint ártalmatlanítsa.

# Vsebinsko kazalo

<b>Pregled.....</b>	<b>77</b>
<b>Uporaba .....</b>	<b>78</b>
<b>Obseg dobave/deli.....</b>	<b>79</b>
<b>Splošno .....</b>	<b>80</b>
Preberite in shranite navodila za uporabo .....	80
Razlaga znakov .....	80
<b>Varnost.....</b>	<b>81</b>
Predvidena uporaba .....	81
Varnostna opozorila.....	82
<b>Sestava.....</b>	<b>84</b>
Preverjanje kompleta deske in obsega dobave.....	84
Napihovanje deske .....	85
Spuščanje zraka .....	86
Namestitev sredinske plavuti.....	86
Namestitev vesla .....	87
Pritrditev varovalne vrvi.....	88
Uporaba deske .....	88
<b>Uporaba .....</b>	<b>89</b>
<b>Čiščenje .....</b>	<b>89</b>
<b>Shranjevanje.....</b>	<b>89</b>
<b>Popravila.....</b>	<b>90</b>
Iskanje puščanja .....	90
Tesnjenje puščanja .....	90
Menjava ventila .....	91
<b>Tehnični podatki.....</b>	<b>92</b>
<b>Odlaganje v odpadke .....</b>	<b>92</b>
Odlaganje embalaže med odpadke.....	92
Odstranitev kompleta deske .....	92

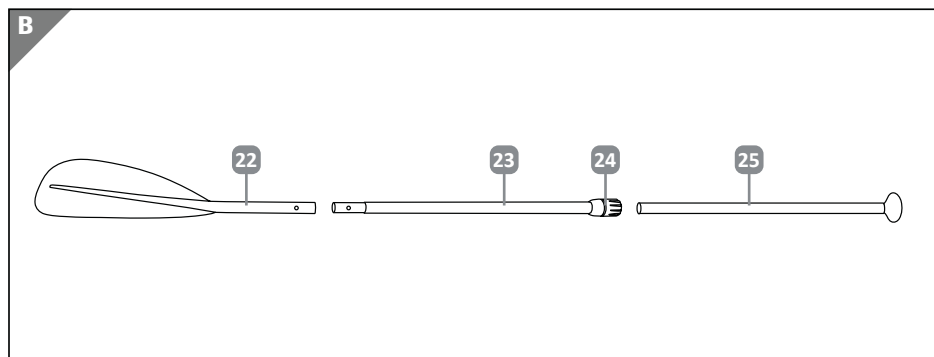
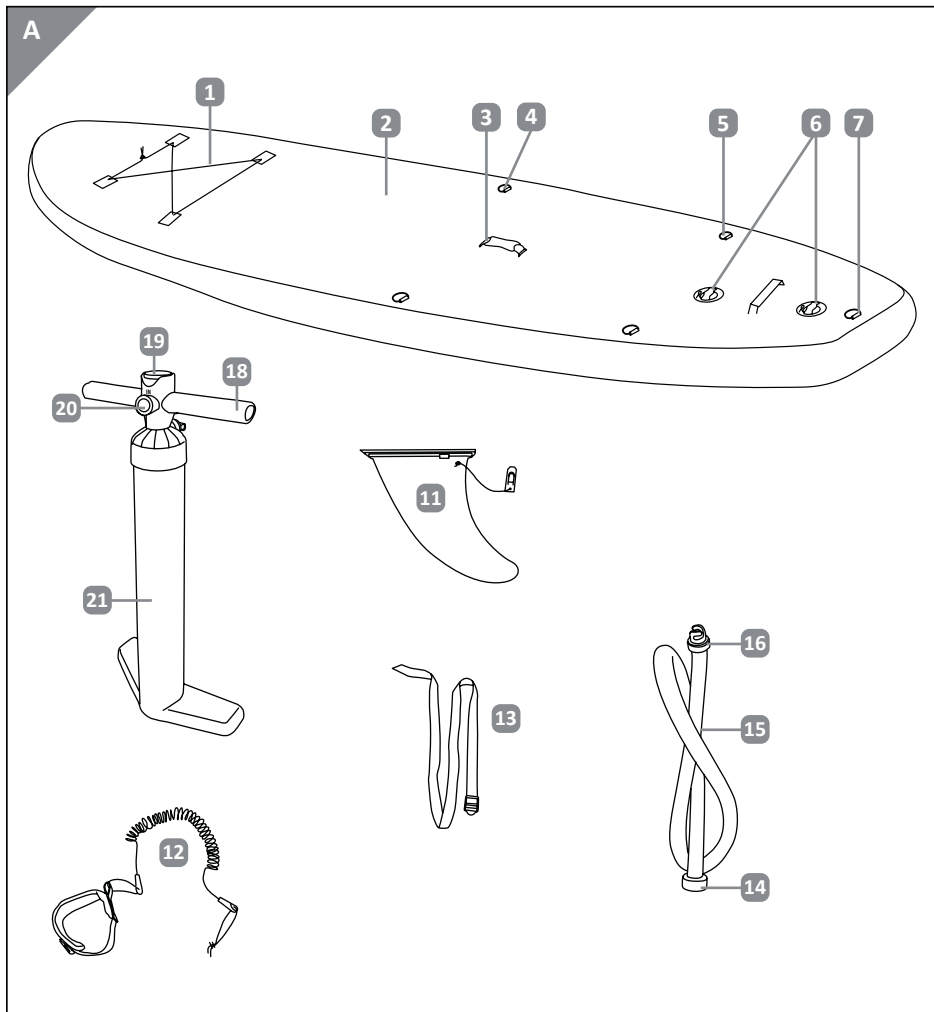

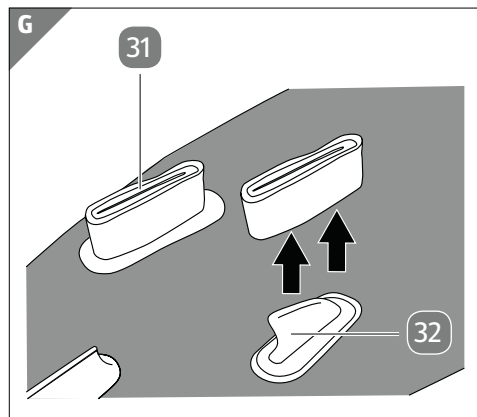
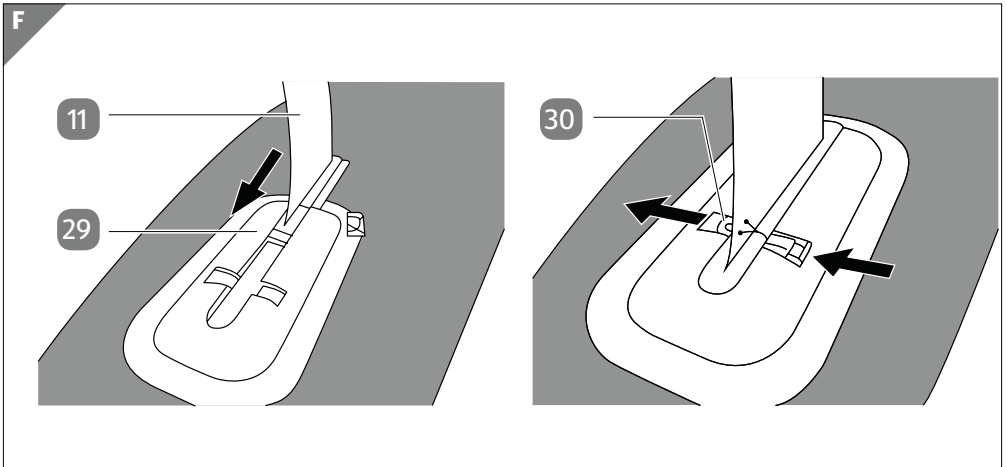
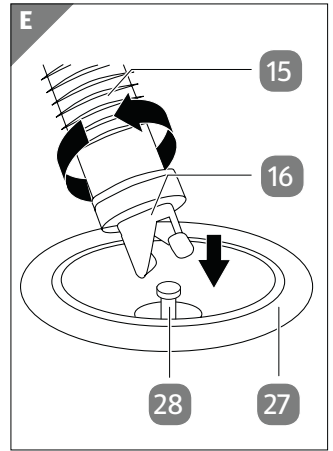
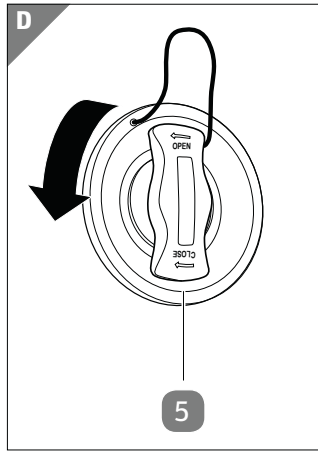
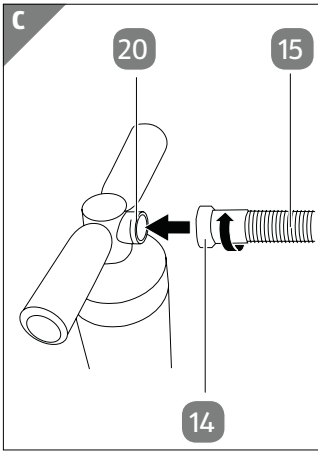

## Obseg dobave/deli

- |    |   |    |                           |
|----|---|----|---------------------------|
| 1  | Pritrdilna vrv                            | 18 |                           |
| 2  | Deska                                     | 19 | Ročaj                     |
| 3  | Nosilni ročaj                             | 20 | Manometer                 |
| 4  | Pritrdilni obroč spredaj                  | 21 | Vijačni spoj              |
| 5  | Pritrdilni obroč zadaj                    | 22 | Tlačilka                  |
| 6  | Pokrovček za ventil, 2x                   | 23 | Lopatica vesla z vdolbino |
| 7  | D-obroč                                   | 24 | Gred za veslo             |
| 11 | Sredinska plavut                          | 25 | Nastavljiva ročica        |
| 12 | Varovalna vrv                             | 27 | T-cev                     |
| 13 | Jermen                                    | 28 | Ventil, 2x                |
| 14 | Matica                                    | 29 | Zatič ventila, 2x         |
| 15 | Cev (z adapterjem)                        | 30 | Nosilec plavuti           |
| 16 | Bajonetno zapiralo                        | 31 | Varovalni zatič           |
|    | Ni ilustrirano:                           | 32 | Zaščita plavuti, 2x       |
| 33 | Nosilno torbo                             |    | Zunanja plavut, 2x        |
| 34 | Komplet za popravilo s ključem<br>ventila |    |                           |
| 35 | oblížem za material                       |    |                           |

## Splošno

### Preberite in shranite navodila za uporabo



Ta navodila za uporabo spadajo v ta komplet deske za veslanje stoje (v nadaljevanju »komplet deske«).

Vsebujejo pomembne informacije o namestitvi izdelka in ravnanju z njim.

Pred uporabo deske natančno preberite navodila za uporabo, zlasti varnostna navodila. Neupoštevanje teh navodil za uporabo lahko povzroči resne poškodbe ali poškodbe kompleta desk.

Navodila za uporabo temeljijo na standardih in predpisih, ki veljajo v Evropski uniji. V tujini upoštevajte tudi smernice in zakone države, v kateri uporabljate izdelek.

Navodila za uporabo shranite za nadaljnjo uporabo. Če predate desko tretjim osebam, vključite ta navodila za uporabo.

### Razlaga znakov

V teh navodilih za uporabo se na kompletu deske ali embalaži uporabljajo naslednji simboli in opozorilne besede.



Pečat za preverjeno varnost (znak GS) potrjuje, da izdelek

izpolnjuje zahtevenemškega zakona o varnosti izdelkov (ProdSG) in vse ustrezne standarde. Znak GS pomeni, da pri predvideni uporabi in predvidljivi nepravilni uporabi označenega izdelka varnost in zdravje uporabnika nista ogroženi. To je prostovoljni varnostni znak.



**OPOZORILO**

Ta opozorilni simbol/opozorilna beseda označuje nevarnost s srednjo stopnjo tveganja, ki lahko, če se temu ne izognemo, povzroči smrt ali hude telesne poškodbe.

### NAPOTEK

Opozorilna beseda opozarja na možnost materialne škode.



Mesec/leto izdelave



Ta simbol vam daje koristne dodatne informacije o sestavljanju ali uporabi.



Splošni opozorilni znaki



Splošni znaki obveznosti



Splošni znaki prepovedi



Komplet deske ni pripomoček za plavanje ali reševalna naprava in ne zagotavlja zaščite pred utopitvijo.



Komplet deske je primeren samo za ljudi, ki znajo plavati.





Število odraslih in otrok, ki lahko desko uporabljajo hkrati.



Nosite rešilni jopič.



Največja obremenitev, za katero je deska odobrena.



Najprej preberite navodila.



Največji delovni tlak

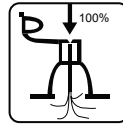

Popolnoma napihnite vse zračne komore.



Deske nikoli ne uporabljajte, ko piha z obale (veter, ki piha s kopnega proti vodi).



Otroke v vodi ves čas spremljajte.



Deske nikoli ne uporabljajte, ko nosi tok z obale (tok, ki nosi stran od obale).

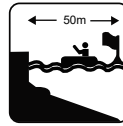

Ohranite varno razdaljo do obale: 50 m

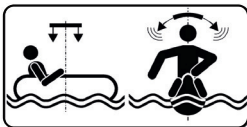

Deska zahteva ravnotežje.



Deske ne uporabljajte v divji vodi.



Deske ne uporabljajte pri lomljenju valov.



Ni za otroke, mlajše od 14 let.

## Varnost

### Predvidena uporaba

Komplet deske je zasnovan izključno za veslanje v zaščitениh vodah. Namenjena je izključno za zasebno uporabo in ni primerna za poslovno uporabo.

Uporabljajte le komplet deske, kot je opisano v teh navodilih za uporabo.

Vsakršna drugačna uporaba velja za nepredvideno in lahko povzroči materialno škodo ali celo telesne poškodbe. Komplet deske ni otroška igrača.

Proizvajalec ali prodajalec ne prevzema odgovornosti za škodo, nastalo zaradi nepredvidene ali nepravilne uporabe.

## Varnostna opozorila



### **Nevarnost utopitve!**

Komplet deske ni pripomoček za plavanje ali reševalna naprava in ne zagotavlja zaščite pred utopitvijo.

Če se uporablja nepravilno, se lahko prevrnete in utopite.

- Komplet deske je primeren samo za ljudi, ki znajo plavati in katerih plavalne sposobnosti niso omejene.
- Če je mogoče, si na deski oblecite rešilni jopič.
- Nikoli ne veslajte brez druge osebe v bližini, razen če ste na zavarovanih kopališčih.
- Nikoli ne uporabljajte kompleta deske, če ste pod vplivom zdravil, alkohola ali mamil.
- Pri uporabi deske bodite pazljivi in previdni ter nikoli ne precenjujte svojih sposobnosti.

Med veslanjem porazdelite mišično moč, da boste lahko tudi priveslali nazaj prevoženo pot.

- Druga plovila smejo vleči desko le v sili. V tem primeru se prepričajte, da uporabljate D-obroč na krmi za

pritrnitev vlečne vrvi in da deske ne vlečete s hitrostjo večjo od 4 vozlov (7,4 km/h).

- Pred veslanjem se seznanite z vodo.
- Veslajte samo v obalnih vodah.
- Ne veslajte v močnem toku.
- Držite se stran od brzic, naplavin in drugih ovir.
- Ne veslajte, ko se plima spremeni ali ko so valovi visoki.
- Nikoli ne uporabljajte kompleta deske, ko piha z obale (veter, ki piha s kopnega proti vodi) ali ko nosi tok z obale. (Tok z obale). Lahko vas odnese.
- Pazite na vreme. Ne veslajte v hudem vremenu.
- Preden se odpravite na vodo, se seznanite s krajevnimi varnostnimi predpisi, opozorili in pravili za čolnarjenje.
- Preden se odpravite na vodo, se o trenutnih vodnih in vremenskih razmerah pozanimajte pri krajevnih vremenskih informacijah.
- Med veslanjem pazite, da je teža na deski ves čas enakomerno razporejena.
- Med veslanjem pazite, da se stopala ne zataknejo v pri-

- trdilno vrv ali nosilni ročaj.
- Ne uporabljajte deske, če pušča in sprošča zrak. Odpravite puščanje, kot je opisano v poglavju »Popravila«, ali se obrnite na proizvajalca na naslov servisa, navedenem na garancijskem listu.

Komplet deske ni primeren za otroke, mlajše od 14 let.

- Nikoli ne obremenjujte deske z več kot 115 kg.
- Nikoli ne pustite, da desko uporablja več ljudi hkrati. Zasnovana je izključno za obremenitev ene same odrasle osebe.
- Preden jim dovolite uporabo deske, jih temeljito obvestite o pravilih in varnostnih navodilih.



#### OPOZORILO

### **Nevarnost telesnih poškodb!**

Vesla, plavuti in napihnjena deska so trdi ter lahko povzročijo telesne poškodbe.

- Pri prevozu deske bodite pozorni na navzoče osebe.
- Med veslanjem bodite pozorni na druge ljudi v vodi.



#### OPOZORILO

### **Nevarnost podhladitve!**

Če padete v vodo pri hladnih temperaturah, se lahko podhladite.

- Ko veslate z desko v hladnih temperaturah, nosite termo obleko.



#### OPOZORILO

### **Nevarnost zadušitve!**

Majhni otroci se lahko ujamejo v vrvi deske in varovalno vrv ter se lahko zadavijo.

- Desko držite stran od majhnih otrok.

#### NAPOTEK

### **Nevarnost telesnih poškodb!**

Deska je odobrena za največji napihnjeni tlak 1 bara (15 PSI) za zunanjo komoro in 0,8 bara (12 PSI) za notranjo komoro. Pri višjem tlaku je material preobremenjen in se lahko strga.

- Desko napihnite do tlaka od 0,8 bara (12 psi) do največ 1 bara (15 psi).
- Za napihovanje deske ne uporabljajte kompresorja.
- Ko napolnjene deske ne upo-

rabljate, je ne izpostavljajte dlje časa neposredni sončni svetlobi. Tlak v notranjosti bi se lahko povečal.

- Če je tlak nad 1,0 bara (15 psi), odprite ventil in spustite nekaj zraka.

### NAPOTEK

#### **Nevarnost telesnih poškodb!**

Trup deske se lahko poškoduje, če pride v stik z drugimi predmeti in materiali.

- Desko držite stran od skalnate obale, pomola ali plitvine.
- S seboj ne imejte koničastih ali ostrih predmetov.
- Ne dovolite, da bi olja, jedke tekočine ali kemikalije, kot so gospodinjska čistila, akumulatorska kislina ali gorivo, prišli v stik s trupom deske. Če se to kljub temu zgodi, temeljito preverite, ali trup deske pušča ali ima druge poškodbe.
- Desko držite stran od ognja in vročih predmetov (na primer prižganih cigaret).
- Deske ne prevažajte na pihnjene na vozilih.

### NAPOTEK

#### **Nevarnost odnašanja!**

Brez priložene varovalne vrvi lahko desko odnese in lahko se izgubi.

- Z desko vedno uporabljajte priloženo varovalno vrv, razen če ste na zavarovanem območju in lahko varno zaplavate do obale.

## **Sestava**

### **Preverjanje kompleta deske in obsega dobave**

### NAPOTEK

#### **Nevarnost telesnih poškodb!**

Če embalažo neprevidno odprete z ostrim nožem ali drugimi koničastimi predmeti, se lahko komplet deske hitro poškoduje.

- Zato bodite pri odpiranju izjemno pazljivi.
1. Vzemite komplet deske iz embalaže.
  2. Preverite, ali je dobava popolna (glejte **sl. A, B, F in H**).
  3. Preverite, ali je komplet deske ali posamezni deli poškodovani. V tem primeru ne uporabljajte kompleta deske. Obrnite se na proizvajalca na naslov servisa, navedenem na garancijskem listu.

## Napuhovanje deske

### NAPOTEK

### Nevarnost telesnih poškodb!

Nepravilna uporaba lahko desko poškoduje.

- Deske ne napihujte v bližini koničastih ali ostrih predmetov ali na hrapavih ali prodnatih površinah.

### NAPOTEK

### Nevarnost izgube tlaka!

Če ventil ni pravilno zaprt, se lahko tlak v deski nehote zmanjša ali pa se ventil umaže.

- Ventil naj bo ves čas zaprt, ko deske ne napihujete ali izpihujete.
- Pazite, da je predel okoli ventila vedno čist in suh.
- Preprečite vstop peska ali drugih onesnaževalcev v ventil.
- Napihnite zunanjo komoro pred notranjo.
- Če pride do izgube tlaka, preverite tudi, če morebiti ventil ne tesni. Upoštevajte korake v navodilih za popravilo (str. 19/20).

1. Zvijte desko (2) in jo postavite na glavo na gladko, ravno in suho površino.
2. Cev (15) z matico (14) namestite na vijačni spoj (20) tlačilke (21) in jo privijte v smeri urinega kazalca (glejte **sl. C**).

3. Na deski odprite pokrovček za ventil (6) tako, da ga zavrtite v nasprotni smeri urinega kazalca (glejte **sl. D**).
4. Prepričajte se, da je ventil (27) zaprt. Ko je ventil odprt, zatič ventila (28) enkrat pritisnite navzdol, da ga zaprete. Takoj, ko spustite zatič ventila, ostane ventil pritrjen v zaprtem položaju.
5. Cev z bajonetnim zapiralom (16) namestite na ventil in jo zavrtite v smer urinega kazalca (glejte **sl. E**).
6. Napihnite desko s premikanjem ročaja tlačilke (18) navzgor in navzdol.
7. Med napuhovanjem preverite zračni tlak na manometru (19).
8. Prenehajte z napuhovanjem takoj, ko dosežete pravilen tlak, 1,0 bara (15 PSI) za zunanjo komoro in 0,8 bara (12 PSI) za notranjo komoro.
9. Z ventila odstranite cev tako, da zavrtite bajonetno zapiralo v nasprotno smer urinega kazalca.
10. Ponovno na ventil namestite pokrovček za ventil in ga privijte v smer urinega kazalca.
11. Namestite sredinsko plavuti, kot je opisano na str. 13.
12. Odstranite zaščito plavuti z obeh zunanjih plavuti in jo obdržite (glejte **sl. H**).

## Spuščanje zraka

1. Prepričajte se, da je predel okoli ventila (27) suh in čist. Po potrebi odstranite vodo in umazanijo.
2. Pokrovček za ventil (6) odvijte tako, da ga zavrtite v nasprotno smer urinega kazalca.
3. Rahlo potisnite zatič ventila (28) v ventil.
4. Zrak iz deske (2) počasi uhaja.
5. Držite zatič ventila pritisnjenega, dokler se zračni tlak v deski ne zmanjša dovolj. Bolj ko potisnete zatič ventila v desko, močneje uhaja zrak.
6. Nato spustite zatič ventila. Ventil se ponovno samodejno zapre. Če želite popolnoma izprazniti desko, potisnite zatič ventila do konca v ventil. Takoj ko spustite zatič ventila, ostane ventil odprt in lahko desko izpihate brez nadaljnjih ukrepov.

### NAPOTEK

Če je ventil odvit, ga lahko znova privijete s pomočjo ključa za ventile. V ta namen upoštevajte korake v navodilih za popravilo (str. 19/20).

## Namestitev sredinske plavuti



### Nevarnost utopitve!

Brez nameščene sredinske plavuti deska ni smerno stabilna in se lahko lažje prevrne.

- Pri vsaki uporabi deske namestite sredinsko plavut.

### NAPOTEK

### Nevarnost telesnih poškodb!

Plavuti se lahko poškodujejo pod obremenitvijo.

- Deske ne shranjujte tako, da stoji na plavutih. Ali jo postavite ali položite z zgornjo stranjo obrnjeno navzdol.

1. Desko (2) položite s spodnje strani obrnjeno navzgor na gladko, ravno in suho površino.
  2. Sredinsko plavut (11) potisnite v nosilec plavuti (29) od spredaj, tako da bo konica usmerjena v isto smer kot zunanja plavut (32).
  3. Varovalni zatič (30) vstavite skozi ustrezne vdolbine v nosilcu plavuti in sredinski plavuti (glejte **sl. F.**).
- Za ponovno odstranitev sredinske plavuti nadaljujte v obratnem vrstnem redu.

## Namestitev vesla



**OPOZORILO**

### Nevarnost stiskanja

- Pri sestavljanju vesla se lahko enostavno stisnete. Ko pritisnete gumb za zaskočitev, pazite, da si ne stisnete prstov.
1. Priključno cev (23) vstavite v lopatico vesla odprtino (22), tako da pritisnete gumb za zaskočitev in nato pustite, da se zaskoči v odprtino lopatice vesla (glejte **sl. H**).
  2. Vstavite T-cev (25) v priključno cev (23) in potisnite T-cev na zeleno dolžino (glejte **sl. H**).



Če želite desko uporabljati stoje, prilagodite dolžino na naslednji način: stoje iztegnite eno roko navzgor. V tem stanju bi morali z roko zlahka prijeti za gumb na T-cevi, tako da dobite pravo dolžino.

3. T-cev (25) pritrдите z nastavljivo ročico (24) v želeni položaj (glejte **sl. I**). Pazite, da je gumb na T-cevi točno vzporeden s površino lopatice vesla. Če T-cev ni pritrjena, lahko napetost povečate z vrtenjem nastavljive ročice (24) in tako pritrđite T-cev po dolžini.

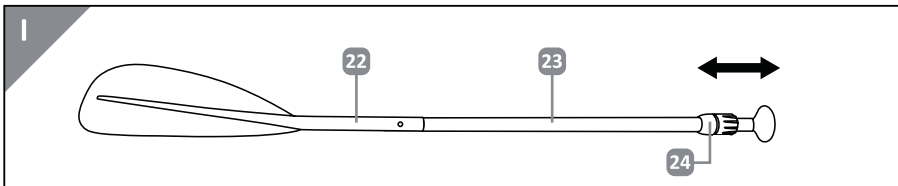
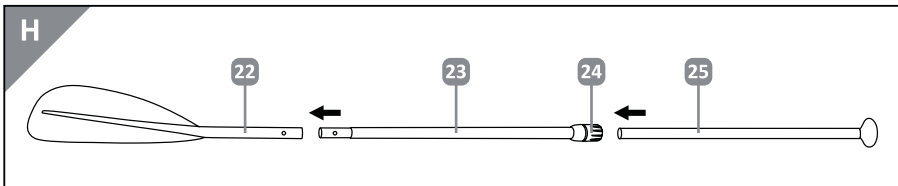

T-cevi ne izvlecite čez oznako »STOP«. Oznake se ne sme videti. V nasprotnem primeru veslo ne bo dovolj stabilno.

Pazite, da veslo dlje časa ne plava v vodi, sicer lahko potone.

## Pritrditev varovalne vrvi

### NAPOTEK

### Nevarnost materialne škode!

- Če ne uporabite varovalne vrvi, lahko desko odnese in se lahko izgubi. Za pritrnitev deske vedno uporabite varovalno vrv.

1. Varovalno vrv (12) pritrдите z vrvjo na D-obroč (7) in jo zategnite (glejte **sl. M/N**).
2. Odprite zapenjanje z ježki na drugem koncu varovalne vrvi in zaprite z zapenjanjem okoli svojega gležnja.

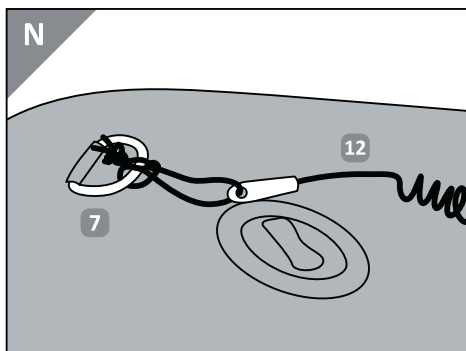
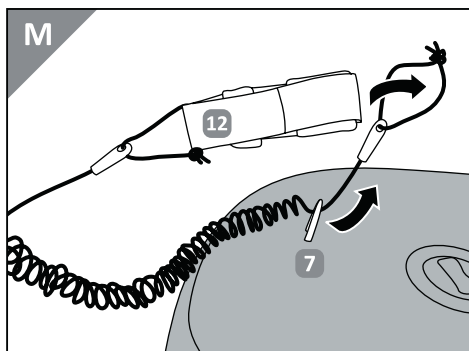

### Uporaba deske

- Uporabite vrv za prtljago (1) za prevoz in pritrnitev dodatnih predmetov na deski.
- Če želite prevažati desko na kopnem, uporabite nosilni ročaj (3).
- Pri uporabi deske imejte ob sebi ves čas veslo.
- Če se je vaša deska prevrnila in je na površini vode obrnjena z zgornje strani navzdol, jo obrnite z obema rokama, tako da je zgornja stran spet obrnjena navzgor. Po potrebi pojdite na obalo, ko ne morete iz vode.



## Uporaba

- Če želite z desko (2) prevažati dodatne predmete, uporabite pritrdilno vrv (1).
- Pri prevozu deske po kopnem uporabite nosilni ročaj (3), če je mogoče.

## Čiščenje

### NAPOTEK

### **Nevarnost telesnih poškodb!**

Nepravilno ali neredno čiščenje kompleta deske lahko povzroči škodo.

- Ne uporabljajte agresivnih čistilnih sredstev, ščetk s kovinskimi ali najlonskimi ščetinami ali ostrih ali kovinskih predmetov za čiščenje, kot so noži, trde lopatice in podobno. Lahko poškoduje površine.
- Za čiščenje deske ne uporabljajte topil.
- Po vsaki uporabi jo temeljito očistite.

Desko (2) lahko očistite, ko je napihnjena ali izpraznjena.

1. Prepričajte se, da je pokrovček za ventil (6) zaprt.
2. Desko položite na gladko, ravno in suho površino.
3. Poškropite jo z vodno cevjo ali očistite z mehko gobico, navlaženo s sladko vodo.
4. Obrišite jo s suho, mehko krpo.
5. Pustite, da se povsem posuši.

## Shranjevanje

### NAPOTEK

### **Nevarnost telesnih poškodb!**

Nepravilno shranjevanje kompleta deske lahko povzroči rast plesni.

- Pred shranjevanjem pustite, da se vsi deli deske povsem posušijo. – Desko shranite na suhem in dobro prezračenem mestu.
1. Pustite, da se komplet deske povsem posuši.
  2. Spustite zrak iz deske, kot je opisano v poglavju »Spušcanje zraka«.
  3. Prepričajte se, da je ventil (27) pritrjen v odprtem položaju (glejte poglavje »Spušcanje zraka«).
  4. Odstranite sredinsko plavut (11), kot je opisano v poglavju »Namestitev sredinske plavuti«.
  5. Desko položite s spodnje strani obrnjeno navzgor na gladko, ravno in suho površino.
  6. Zaščiti plavuti (31) namestite na zunanji plavuti (32) (glejte **sl. H**).
  7. Zvijte desko
  8. Pritrdite jo z jermenom (13).
  9. Nosilno torbo (33) razgrnite po tleh.
  10. Postavite zvito desko na sredino nosilne torbe.
  11. Ločite gred vesla (23) od lopatice vesla (22) (glejte poglavje »Namestitev vesla«).
  12. Odvijte T-jekleno cev (26) oz. lopatico vesla (25) z gredi vesla, tako da odprete nastavljivo ročico (24).
  13. Razstavljeno veslo položite na zvito desko.

14. Zložite nosilno torbo in jo zaprite.
15. Komplet deske shranjujte varno zaprtega in izven dosega otrok.
16. Na desko ne postavljajte težkih predmetov ali predmetov z ostrimi robovi.
17. Preverite, ali so na deski znaki obrabe ali staranja po dolgih obdobjih shranjevanja.

## Popravila

- Pred vsako uporabo preverite na deski (2) glede izgube tlaka, lukenj ali raztrganin.
- Pred popravilom desko vedno izpraznite.

## Iskanje puščanja

1. Preverite, da v ventilu ni peska ali drugih tujkov (27).
2. Napihnite desko (2) v celoti, kot je opisano v poglavju »Napihovanje deske«.
3. Sperite desko, vključno s predelom okoli ventila, z milnico. Tam, kjer nastane mehurček, je treba puščanje popraviti.

## Ventil ne tesni

Če se mehurčki pojavijo okrog ventila (27), to verjetno pomeni, da se ventil ne zapre dovolj.

- V tem primeru privijte ventil v smeri urinega kazalca s ključem za ventile (34), ki je priložen kompletu za popravilo.

## Okvarjeni ventil

Če je deska (2) napihnjena in na pokrovčku ali okrog ventila (27) ni mehurčkov, lahko to pomeni, da je ventil okvarjen.

1. Na ventil ponovno namestite pokrovček za ventil (6) in ga privijte v smer urinega kazalca.
2. Zaprti pokrov ventila navlažite z milnico.

Če zdaj nastanejo mehurčki, je treba ventil popolnoma zamenjati (glejte poglavje »Menjava ventila«).

## Puščanja

Če se na trupu pojavijo mehurčki, lahko puščanje zaprete s posebnim lepilom in obližem za material (35), ki je priložen kompletu za popravilo (glejte poglavje »Tesnjenje puščanja«).



Če napihnjena deska izgubi togost, ni nujno, da gre za puščanje. Nihanja temperature lahko vodijo tudi do padca tlaka.

## Tesnjenje puščanja

### NAPOTEK

## Nevarnost telesnih poškodb!

Ni vsako lepilo primerno za popravilo deske. Popravila uporaba neprimerne lepila lahko povzroči nadaljnje poškodbe.

- Uporabite samo posebno lepilo za napihljive čolne. To vrsto lepila lahko dobite pri specializiranih trgovcih ali na naslovu servisa, navedenem na garancijskem listu.

Luknje ali razpoke lahko zatesnite z lepilom in obližem za material (35), ki ste ga dobili v kompletu za popravilo.

- Spustite zrak iz deske (2) (glejte poglavje »Spuščanje zraka«).

## Manjša puščanja (manj kot 2 mm)

Puščanje, manjše od 2 mm, je mogoče popraviti samo z lepilom.

1. Temeljito očistite predel, ki ga je treba popraviti.
2. Pustite, da se predel za popravilo popolnoma posuši.
3. Na puščanje nanosite majhno kapljico lepila.
4. Pustite, da se lepilo suši približno 12 ur.

## Večja puščanja (večje od 2 mm)

Puščanja, večja od 2 mm, je mogoče odpraviti z obliži lepila in materiala (35).

1. Temeljito očistite predel, ki ga je treba popraviti.
2. Pustite, da se predel za popravilo popolnoma posuši.
3. Iz obliža izrežite kos, ki štrli približno 1,5 cm od puščanja na vsaki strani.
4. Na spodnjo stran izrezanega obliža materiala nanosite lepilo.
5. Na puščanje in okrog trupa nanosite tanko plast lepila po celotni velikosti obliža.
6. Pustite, da se lepilo strdi 2–4 minuti, dokler se vidno ne zalepi.
7. Izrezani del materiala položite na puščanje in dobro pritisnite na svoje mesto.
8. Pustite, da se lepilo suši pribl. 12 ur.
9. Če želite popolnoma zapreti predel, po robovih obliža znova nanosite lepilo, ko se ta posuši.
10. Pustite, da se lepilo suši pribl. 4 ure.



Pred naslednjo uporabo deske v vodi preverite, ali puščanje res povsem tesni. Če se mehurčki še vedno tvorijo, odnesite desko v popravilo v strokovno delavnico ali se obrnite na tisto na garancijskem listu. Navedeni naslov servisa.

## Menjava ventila

Če je treba ventil (27) zamenjati, lahko nadomestni ventil naročite na naslovu servisa, navedenem na garancijskem listu.

1. Spustite zrak iz deske (2) (glejte poglavje »Spuščanje zraka«).
  2. Odvijte pokrovček za ventil (6) v nasprotni smeri urinega kazalca in ga snemite.
  3. Ključ za ventile (34) iz priloženega kompleta za popravilo namestite na zgornji del ventila in ga zavrtite v nasprotno smeri urinega kazalca. Pri tem z roko pritrdite spodnji del ventila (27) znotraj deske in pazite, da ne zdrsne v desko.
  4. Namestite nadomestni ventil na dno in ga zavrtite v smer urinega kazalca. Pazite, da je ventil centriran.
  5. Vzemite ključ za ventile in privijte zgornji del ventila v smer urinega kazalca.
- Pred ponovno uporabo deske preverite, ali se ventil dobro zapre (glejte poglavji »Ventil ne tesni« in »Okvarjeni ventil«).

## Tehnični podatki

Model:	6502032
Največja obremenitev:	115 kg
Delovni tlak:	0,7–1,04 bar
Material:	1000D poliester, laminiran PVC, etilen vinil acetat, material Drop-Stitch
Teža (vključno z dodatki):	pribl. 14 kg
Mere (napihnjene):	300 × 76 × 15 cm
Številka artikla:	805490

## Odlaganje v odpadke

### Odlaganje embalaže med odpadke

Embalažo odstranite glede na vrsto materialov.

Lepenke in karton odložite med star papir, folije v zbiranje dragocenih surovin.

### Odstranitev kompleta deske

- Odstranite desko v skladu s predpisi in zakoni, ki veljajo v vaši državi.



Származási hely: Kína

**(AT)** **(CH)** Vertrieben durch/Commercialisé par/  
Commercializzato da/

**(HU)** Gyártó/**(SI)** Distributer:

Woolf Sports Promotion GmbH & Co KG

Straniakstraße 4

A- 5020 Salzburg

**KUNDENDIENST • SERVICE APRÈS-VENTE**  
**ASSISTENZA POST-VENDITA • ÜGYFÉLSZOLGÁLAT**  
**POPRODAJNA PODPORA** 805490



**(AT)** +43 720 880706

**(CH)** +41 435082253

**(SI)** +386 1 8888741

**(HU)** +36 1 8088086



[www.woolfsports.com](http://www.woolfsports.com)

MODELL / TYPE / MODELLO / A FOGYASZTÁSI CIKK  
TÍPUSA / IZDELEK:

6502032

05/2021

**3**

**JAHRE GARANTIE**  
**YEAR WARRANTY**

# GARANTIEKARTE

CARTE DE GARANTIE • SCHEDA DI GARANZIA



## Stand-Up-Paddle-Board Set

Kit de planche de stand-up paddle

Tavola per Stand Up Paddle

Bevor Sie Ihr Gerät einsenden wenden Sie sich telefonisch oder per Mail an den **KUNDENDIENST**. So können wir Ihnen bei eventuellen Bedienungsfehlern helfen. /

Avant de renvoyer l'appareil, veuillez vous adresser à notre **SERVICE APRÈS-VENTE** par téléphone ou par e-mai. Ainsi, nous pouvons vous assister en cas d'éventuelles erreurs d'utilisation. /

Prima di spedire il suo prodotto la invitiamo a contattare la nostra **ASSISTENZA POST-VENDITA** telefonicamente oppure per e-mail. In questo modo possiamo aiutarla in caso di eventuali errori

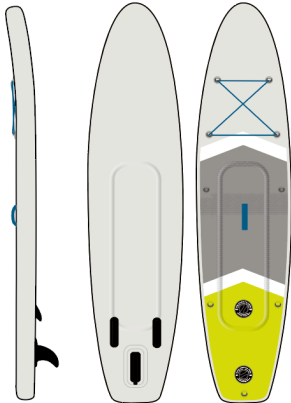

05/2021

MODELL/MODÈLE/MODELLO:

6502032

### KUNDENDIENST

SERVICE APRÈS-VENTE • ASSISTENZA POST-VENDITA



0041 43 508 2253



service-Woolf-CH@sertronics.de

ART.-NR. / N° RÉF. / COD. ART.

805490

### SERVICESTELLE

SERVICE APRÈS-VENTE • SERVIZIO RIPARAZIONI

Sertronics GmbH

Ostring 60

66740 Saarlouis-Fraulautern

Deutschland

Beschreibung der Störung / description du dysfonctionnement / descrizione della problematica:

Ihre Informationen / vos coordonnées / i suoi dati:

Name / nom / nome: \_\_\_\_\_

Adresse / adresse / indirizzo: \_\_\_\_\_

E-Mail: \_\_\_\_\_ 

## Garantiebedingungen

Sehr geehrter Kunde

Die **Garantie** bietet Ihnen weitreichende Vorteile gegenüber der gesetzlichen Gewährleistungspflicht:

<b>Garantiezeit:</b>	<b>3 Jahre</b> ab Zeitpunkt der Übernahme
<b>Garantieleistung:</b>	Kostenfreie Reparatur bzw. Austausch oder Geldrückgabe Keine Transportkosten
<b>Hotline:</b>	0041 43 508 2253
<b>Erreichbarkeit:</b>	Montag bis Freitag von 8.00 bis 20.00 Uhr

Bitte beachten Sie, dass die Art der Garantieleistung im Einzelfall von **Woolf Sports** bestimmt wird.

### Um die Garantie in Anspruch zu nehmen:

- Halten Sie bitte die vollständig ausgefüllte Garantiekarte und den Kassenbon bzw. die Rechnung bereit.
- Kontaktieren Sie unseren **KUNDENDIENST** telefonisch.

### Die Garantie gilt nicht:

- **bei Schäden durch Elementarereignisse.** (z.B. Blitz, Wasser, Feuer, Frost, etc.), **Unfall, Transport, ausgelaufene Batterien oder unsachgemässe Benutzung**
- **bei Beschädigung oder Veränderung durch den Käufer/Dritte**
- **bei Missachtung der Sicherheits- und Wartungsvorschriften, Bedienungsfehlern**
- **bei Verkalkung, Datenverlust, Schadprogrammen, Einbrennschäden**
- **auf die normale Abnutzung von Verschleisteilen (z.B. Akkukapazität)**

Nach Ablauf der Garantiezeit haben Sie weiterhin die Möglichkeit an der **SERVICESTELLE** Reparaturen kostenpflichtig durchführen zu lassen. Falls die Reparatur oder der Kostenvoranschlag für Sie nicht kostenfrei sind, werden Sie vorher verständigt.

Die gesetzliche Gewährleistungspflicht des Übergebers wird durch diese Garantie nicht eingeschränkt. Die Garantiezeit kann nur verlängert werden, wenn dies eine gesetzliche Norm vorsieht. In den Ländern, in denen eine (zwingende) Garantie und/oder eine Ersatzteillagerhaltung und/oder eine Schadenersatzregelung gesetzlich vorgeschrieben sind, gelten die gesetzlich vorgeschriebenen Mindestbedingungen. Das Serviceunternehmen und der Verkäufer übernehmen bei Reparaturannahme keine Haftung für eventuell auf dem Produkt vom Kunden gespeicherte Daten oder Einstellungen.



## Conditions de garantie

Cher client,

La **garantie** vous offre grand nombre d'avantages par rapport aux obligations de garantie légales:

**Période de garantie:** **3 ans** à partir de la réception de la marchandise

**Garantie:** réparation ou remboursement en espèces  
pas de coûts de transport

**Hotline:** 0041 43 508 2253

**Disponibilité:** Du lundi au vendredi de 08:00 à 20:00

Veillez noter que le type de garantie est déterminé au cas par cas par **Woolf Sports**.

### Afin de bénéficier de la présente garantie:

- Veuillez avoir la carte de garantie dûment remplie et le bon de caisse ou la facture sous la main.
- Contactez notre **SERVICE APRÈS-VENTE** par téléphone.

### La garantie ne s'applique pas:

- **aux dommages causés par un phénomène naturel** (p. ex. foudre, inondation, incendie, gel, etc.), **par un accident, par le transport, par les piles qui ont fui ou par une utilisation non conforme**
- **aux dommages causés ou aux modifications effectuées par le client/par des tiers**
- **dans le cas d'un non-respect des recommandations de sécurité et d'entretien ou d'une erreur de manipulation**
- **à l'entartrement, à la perte de données, aux programmes malveillants et aux brûlures d'écran**
- **aux pièces d'usure dans le cadre d'une utilisation normale** (p. ex. capacité de charge de la batterie)

À expiration de la période de garantie vous avez toujours la possibilité de faire réaliser vos réparations auprès du **SERVICE APRÈS-VENTE** en payant. Si la réparation ou le devis ne sont pas gratuits dans votre cas, vous en serez alors informé.

L'obligation de garantie légale du fournisseur n'est pas limitée par la présente garantie. La durée de validité de la garantie ne peut être prolongée que si cette prolongation est prévue par une disposition légale. Dans les pays où la législation en vigueur prévoit une garantie (obligatoire) et/ou une obligation de tenue de stock de pièces détachées et/ou une réglementation des dédommagements, ce sont les obligations minimum prévues par la loi qui seront prises en considération. L'entreprise de service après-vente et le vendeur déclinent toute responsabilité relative aux données contenues et aux réglages effectués par le déposant sur le produit lors de l'envoi en réparation.

---

## Condizioni di garanzia

Gentile cliente

La **garanzia** le offre vantaggi ben superiori rispetto a quanto previsto dall'obbligo di garanzia legale:

**Durata della garanzia:** **3 anni** a partire dal momento di ricezione della merce

**Garanzia:** riparazioni gratuite/sostituzione dell'articolo oppure rimborso.  
Nessun costo di trasporto

**Hotline:** 0041 43 508 2253

**Reperibilità:** Dal lunedì al venerdì dalle 08:00 alle 20:00

La preghiamo di tenere presente che il tipo di garanzia viene definito caso per caso da **Woolf Sports**.

**Per attivare la garanzia la preghiamo di:**

- tenere a portata di mano la scheda di garanzia compilata e lo scontrino o la fattura
- contattare la nostra **ASSISTENZA POST-VENDITA** telefonicamente.

---

**La garanzia non si estende a danni causati da:**

- **eventi naturali** (p. es. fulmini, acqua, fuoco, gelo ecc.), **incidenti, trasporto, batterie che perdono liquido** oppure **utilizzo improprio**
- **danni o modifiche da parte dell'acquirente/di terzi**
- **inadempienza delle misure di sicurezza e di manutenzione, errori d'uso**
- **calcificazione, perdita di dati, programmi dannosi, bruciature dello schermo**
- **normale usura delle parti ad essa soggette (p. es. la capacità della batteria)**

Una volta scaduto il periodo di garanzia, è ancora possibile far eseguire a pagamento le riparazioni presso il **SERVIZIO RIPARAZIONI**. Se la riparazione o il preventivo non sono gratuiti per lei, verrà informato in anticipo.

L'obbligo di garanzia obbligatorio per legge da parte del venditore non viene limitato dalla presente garanzia. Il periodo di garanzia può essere prolungato solo se previsto dalle norme legislative. Nei Paesi in cui sono previste dalla legge una garanzia (obbligatoria) e/o la conservazione delle parti di ricambio e/o un regolamento per il risarcimento valgono le condizioni minime previste dalla legge. Il venditore e l'azienda di servizio non si assumono la responsabilità per i dati o le impostazioni eventualmente salvati da parte del cliente sul prodotto.

---