



Bedienungs- anleitung



DAMPFBÜGELEISEN



Übersicht

A

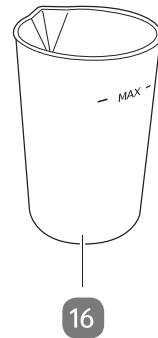
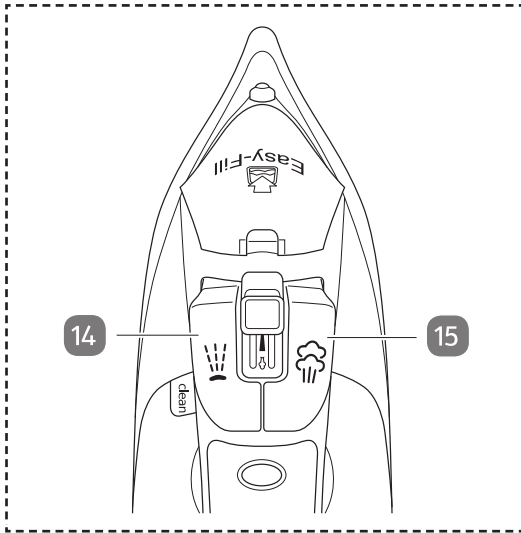
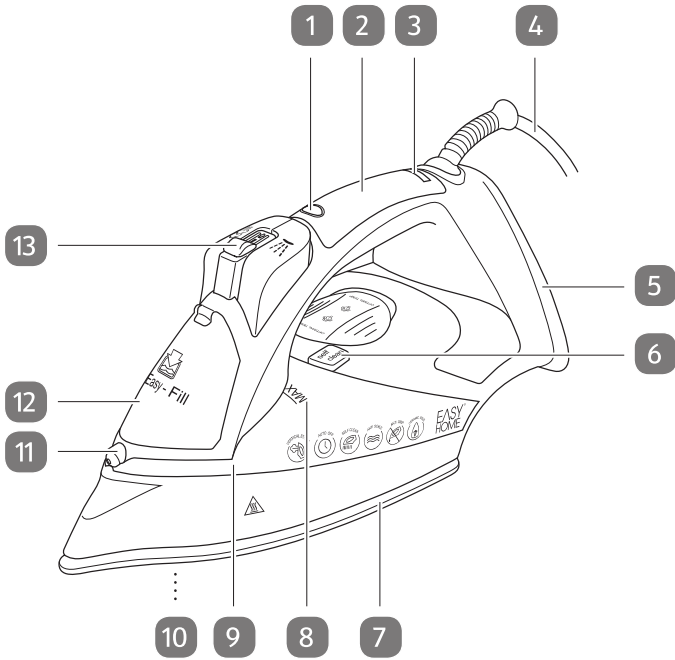

B

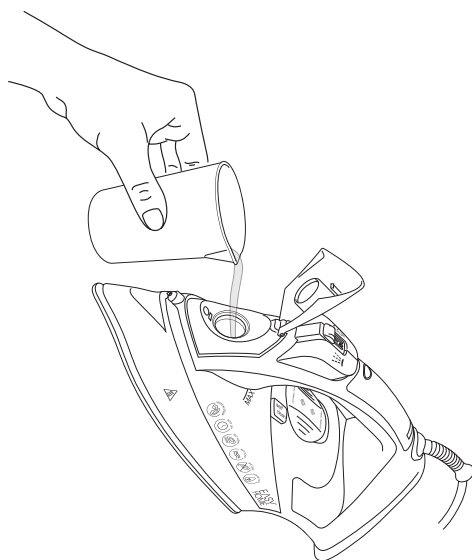

C

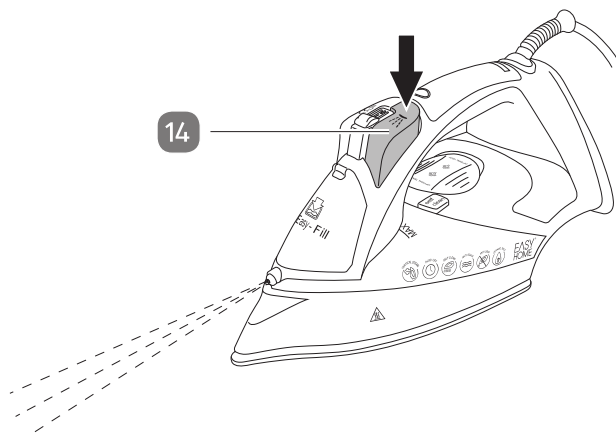

Übersicht

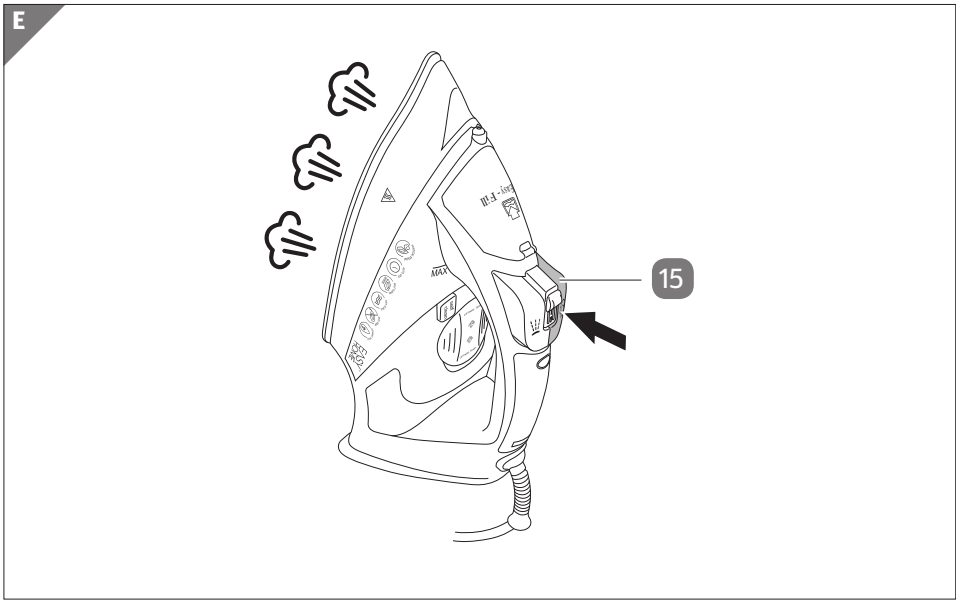
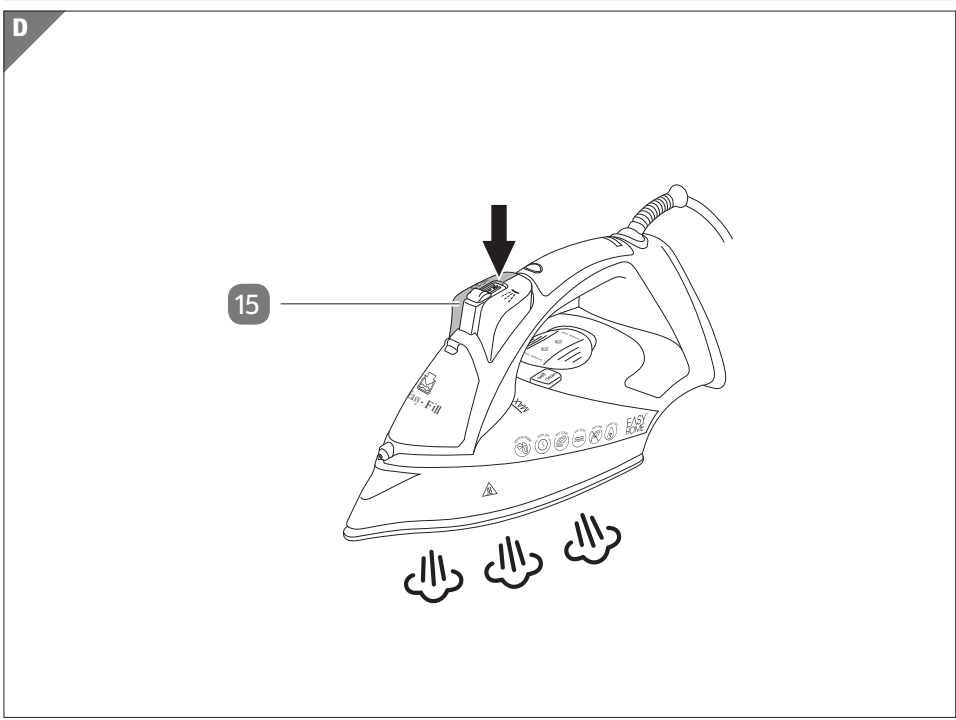

Lieferumfang/Geräteteile

- 1 Handindikator-LED
- 2 Griff mit integriertem Griffsensor
- 3 Heizindikator-LED
- 4 Netzkabel
- 5 Standfläche
- 6 Selbstreinigungstaste
- 7 Bügelsohle
- 8 MAX-Markierung
- 9 Tank
- 10 Dampfaustrittsöffnungen (in der Bügelsohle)
- 11 Sprühöffnung
- 12 Tankdeckel
- 13 Dampfgregler
- 14 Sprühstoß-Taste
- 15 Dampfstoß-Taste
- 16 Einfüllbecher

Inhaltsverzeichnis

| | |
|--|-----------|
| Übersicht | 2 |
| Lieferumfang/Geräteteile | 5 |
| Allgemeines | 8 |
| Bedienungsanleitung lesen und aufbewahren..... | 8 |
| Bestimmungsgemäßer Gebrauch | 8 |
| Zeichenerklärung | 9 |
| Sicherheit | 10 |
| Allgemeine Sicherheitshinweise..... | 11 |
| Erstinbetriebnahme | 18 |
| Bedienung | 18 |
| Funktionsweise..... | 18 |
| Tank befüllen/nachfüllen..... | 18 |
| Produkt einschalten und aufheizen..... | 19 |
| Griffsensorfunktion..... | 20 |
| Vor dem ersten Bügeln..... | 20 |
| Trockenbügeln..... | 21 |
| Dampfbügeln..... | 21 |
| Dampfstoß-Funktion einsetzen..... | 21 |
| Sprüh-Funktion einsetzen..... | 22 |
| Produkt ausschalten..... | 22 |
| Abschaltautomatik..... | 22 |
| Anti-Tropf-Funktion..... | 23 |
| Anti-Kalk-Funktion..... | 23 |
| Reinigung | 23 |
| Aufbewahrung | 24 |
| Störungsbehebung | 25 |
| Technische Daten | 25 |
| Konformitätserklärung | 26 |
| Entsorgung | 26 |

Mit QR-Codes schnell und einfach ans Ziel

Egal, ob Sie **Produktinformationen**, **Ersatzteile** oder **Zubehör** benötigen, Angaben über **Herstellergarantien** oder **Servicestellen** suchen oder sich bequem eine Video-Anleitung anschauen möchten, mit unseren QR-Codes gelangen Sie kinderleicht ans Ziel.

Was sind QR-Codes?

QR-Codes (QR = Quick Response) sind grafische Codes, die mithilfe einer Smartphone-Kamera gelesen werden und beispielsweise einen Link zu einer Internetseite oder Kontaktdaten enthalten.

Ihr Vorteil: Kein lästiges Eintippen von Internet-Adressen oder Kontaktdaten!

Und so geht's

Zum Scannen des QR-Codes benötigen Sie lediglich ein Smartphone, einen installierten QR-Code-Reader sowie eine Internet-Verbindung.*

Einen QR-Code-Reader finden Sie in der Regel kostenlos im App Store Ihres Smartphones.

Jetzt ausprobieren

Scannen Sie einfach mit Ihrem Smartphone den folgenden QR-Code und erfahren Sie mehr über Ihr neu erworbenes Hofer-Produkt.*

Ihr Hofer-Serviceportal

Alle oben genannten Informationen erhalten Sie auch im Internet über das Hofer-Serviceportal unter www.hofer-service.at.



*Beim Ausführen des QR-Code-Readers können abhängig von Ihrem Tarif Kosten für die Internet-Verbindung entstehen.

Allgemeines

Bedienungsanleitung lesen und aufbewahren



Diese Bedienungsanleitung gehört zu diesem Dampfbügeleisen (im Folgenden auch „Produkt“ genannt). Sie enthält wichtige Informationen zur Inbetriebnahme und Handhabung.

Lesen Sie die Bedienungsanleitung, insbesondere die Sicherheitshinweise, sorgfältig durch, bevor Sie das Produkt einsetzen. Die Nichtbeachtung dieser Bedienungsanleitung kann zu schweren Verletzungen oder Schäden am Produkt führen.

Die Bedienungsanleitung basiert auf den in der Europäischen Union gültigen Normen und Regeln. Beachten Sie im Ausland auch landesspezifische Richtlinien und Gesetze.

Bewahren Sie die Bedienungsanleitung für die weitere Nutzung auf. Wenn Sie das Produkt an Dritte weitergeben, geben Sie unbedingt diese Bedienungsanleitung mit.

Bestimmungsgemäßer Gebrauch

Das Produkt ist ausschließlich zum Trocknen bzw. Bügeln von Kleidungsstücken, anderen Stoffen und ähnlichen Textilien konzipiert.

Es ist ausschließlich für den Privatgebrauch bestimmt und nicht für den gewerblichen Bereich geeignet.

Verwenden Sie das Produkt nur wie in dieser Bedienungsanleitung beschrieben. Jede andere Verwendung gilt als nicht bestimmungsgemäß und kann zu Sachschäden oder sogar zu Personenschäden führen. Das Produkt ist kein Kinderspielzeug.

Der Hersteller oder Händler übernimmt keine Haftung für Schäden, die durch nicht bestimmungsgemäßen oder falschen Gebrauch entstanden sind.

Zeichenerklärung

Die folgenden Symbole werden in dieser Bedienungsanleitung, auf dem Produkt oder auf der Verpackung verwendet.



Dieses Symbol gibt Ihnen nützliche Zusatzinformationen zum Zusammenbau oder Betrieb.



Konformitätserklärung (siehe Kapitel „Konformitätserklärung“): Mit diesem Symbol gekennzeichnete Produkte erfüllen alle anzuwendenden Gemeinschaftsvorschriften des Europäischen Wirtschaftsraums.



Das Prüfsiegel „GS“ (Geprüfte Sicherheit) bestätigt die Konformität des Produktes mit dem deutschen Produktsicherheitsgesetz (ProdSG).



Vertikaler Dampfstoß



Anti-Tropf-Funktion



Abschaltautomatik



Anti-Kalk-Schutz



Selbstreinigung



Keramikbügelseisensohle

Zeichenerklärung



Leistung

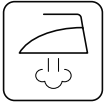

Dampfstoß



Opti Temp-Technologie



360° Kabelgelenk



Vorsicht, heiße Oberfläche!

Dieses Symbol signalisiert, dass die Bügelsohle sehr heiß wird und Sie sich daran verbrennen können.

Sicherheit

Die folgenden Signalworte werden in dieser Bedienungsanleitung verwendet.

⚠️ WARNUNG!

Dieses Symbolsymbol/-wort bezeichnet eine Gefährdung mit einem mittleren Risikograd, die, wenn sie nicht vermieden wird, den Tod oder eine schwere Verletzung zur Folge haben kann.

⚠️ VORSICHT!

Dieses Symbolsymbol/-wort bezeichnet eine Gefährdung mit einem niedrigen Risikograd, die, wenn sie nicht vermieden wird, eine geringfügige oder mäßige Verletzung zur Folge haben kann.

HINWEIS!

Dieses Signalwort warnt vor möglichen Sachschäden.

Allgemeine Sicherheitshinweise

⚠️ WARNUNG!

Stromschlaggefahr!

Fehlerhafte Elektroinstallation oder zu hohe Netzspannung können zu elektrischem Stromschlag führen.

- Schließen Sie das Netzkabel nur an, wenn die Netzspannung der Steckdose mit der Angabe auf dem Typenschild übereinstimmt.
- Schließen Sie das Netzkabel nur an eine gut zugängliche Steckdose an, damit Sie das Netzkabel in einem Störfall schnell vom Stromnetz trennen können.
- Betreiben Sie das Produkt nicht, wenn es sichtbare Schäden aufweist oder das Anschlusskabel defekt ist.
- Wenn das Netzkabel des Produktes beschädigt ist, muss es durch den Hersteller oder seinen Kundendienst oder eine ähnlich qualifizierte Person ersetzt werden, um Gefährdungen zu vermeiden.
- Öffnen Sie das Produkt nicht, sondern überlassen Sie die Reparatur Fachkräften. Wenden Sie sich dazu an die auf der Garantiekarte angegebene Serviceadresse. Bei eigenständig durchgeführten Reparaturen, unsachgemäßem Anschluss oder falscher Bedienung sind Haftungs- und Garantieansprüche ausgeschlossen.
- Bei Reparaturen dürfen nur Teile verwendet werden, die den ursprünglichen Gerätedaten entsprechen. In diesem Produkt befinden sich elektrische und mechanische Teile, die zum Schutz gegen Gefahrenquellen unerlässlich sind.
- Betreiben Sie das Produkt nicht mit einer externen Zeitschaltuhr oder einem separaten Fernwirksystem.
- Tauchen Sie weder das Produkt noch das Anschlusskabel in Wasser oder andere Flüssigkeiten.

- Achten Sie darauf, dass Wasser nur in den Tank gelangt. In das Gehäuse darf keine Flüssigkeit gelangen.
- Fassen Sie das Netzkabel niemals mit feuchten Händen an.
- Ziehen Sie das Netzkabel nie am Kabel aus der Steckdose, sondern fassen Sie immer den Stecker an.
- Verwenden Sie das Anschlusskabel nie als Tragegriff.
- Halten Sie das Produkt und das Anschlusskabel von offenem Feuer und heißen Flächen fern.
- Verlegen Sie das Anschlusskabel so, dass es nicht zur Stolperfalle wird.
- Knicken Sie das Anschlusskabel nicht und legen Sie es nicht über scharfe Kanten.
- Verwenden Sie das Produkt nur in Innenräumen.
- Betreiben Sie das Produkt nie in Feuchträumen oder bei einer Luftfeuchtigkeit von über 75 %.
- Lagern oder verwenden Sie das Produkt nie so, dass es in eine Wanne oder in ein Waschbecken fallen kann. Ist das Produkt ins Wasser gefallen, benutzen Sie es nicht.
- Greifen Sie niemals nach dem Produkt, wenn es ins Wasser gefallen ist. Trennen Sie das Produkt sofort vom Stromnetz.
- Sorgen Sie dafür, dass Kinder keine Gegenstände in das Produkt hineinstecken.
- Wenn Sie das Produkt nicht benutzen, es reinigen oder wenn eine Störung auftritt, schalten Sie das Produkt immer aus und trennen Sie es vom Stromnetz.
- Trennen Sie das Produkt vom Stromnetz, wenn eine Störung auftritt (z. B. ungewöhnliche Geräusche oder Rauchbildung). Eine leichte Geruchsbildung nach dem ersten Einschalten ist normal.
- Der Stecker muss aus der Steckdose herausgezogen werden, bevor der Wasserbehälter mit Wasser gefüllt wird.

⚠️ WARNUNG!

Gefahren für Kinder und Personen mit verringerten physischen, sensorischen oder mentalen Fähigkeiten (beispielsweise teilweise Behinderte, ältere Personen mit Einschränkung ihrer physischen und mentalen Fähigkeiten) oder Mangel an Erfahrung und Wissen (beispielsweise ältere Kinder).

- Dieses Produkt kann von Kindern ab 8 Jahren und darüber sowie Personen mit verringerten physischen, sensorischen oder mentalen Fähigkeiten oder Mangel an Erfahrung und Wissen benutzt werden, wenn sie beaufsichtigt oder bezüglich des sicheren Gebrauchs des Produktes unterwiesen wurden und die daraus resultierenden Gefahren verstehen.
- Halten Sie Kinder jünger als 8 Jahre vom Produkt und von der Anschlussleitung fern.
- Lassen Sie Reinigung und Benutzerwartung nicht von Kindern ohne Beaufsichtigung durchführen.
- Das Produkt und dessen Anschlussleitung müssen während des Einschaltens oder Abkühlens außer Reichweite von Kindern sein, die jünger als 8 Jahre sind.
- Lassen Sie das Produkt während des Betriebs nicht unbeaufsichtigt.
- Lassen Sie Kinder nicht mit der Verpackungsfolie spielen. Sie können sich beim Spielen darin verfangen und ersticken.

⚠️ WARNUNG!**Verbrühungsgefahr!**

Während des Gebrauchs tritt heißer Dampf aus dem Produkt aus. Teile des Produkt werden heiß.

- Berühren Sie die heißen Teile des Produkts während des Betriebs nicht mit bloßen Fingern.

- Weisen Sie auch andere Benutzer auf die Gefahren hin.
- Beachten Sie, dass aus dem Produkt auch nach dem Abschalten heißer Dampf entweichen kann!
- Das Produkt muss auf einer stabilen Oberfläche benutzt und abgestellt werden.
- Wenn das Produkt auf die Abstellvorrichtung gestellt wird, ist sicherzustellen, dass die Fläche, auf der die Abstellvorrichtung steht, stabil ist.
- Das Produkt darf nicht benutzt werden, falls es heruntergefallen ist, wenn es sichtbare Beschädigungen aufweist oder undicht ist.

⚠️ WARNUNG!

Verbrennungsgefahr!

Die heiße Bügelsohle kann Verbrennungen verursachen, wenn Sie in Kontakt damit kommen.

- Vorsicht, heiße Oberfläche! Berühren Sie nicht die heiße Oberfläche und beachten Sie, dass das Produkt auch nach dem Gebrauch noch sehr heiß sein kann.
- Lassen Sie das Produkt nie unbeaufsichtigt, wenn es mit dem Stromnetz verbunden und/oder noch heiß ist.
- Seien Sie beim Bügeln stets aufmerksam.
- Stellen Sie sicher, dass sich weder andere Personen, insbesondere Kinder, noch Tiere am Produkt verbrennen können.
- Stellen Sie das Produkt nur auf der Standfläche und nicht auf der Bügelsohle ab.
- Bügeln Sie keine Textilien, die gerade von einer Person getragen werden.
- Bügeln Sie immer auf einer festen, stabilen Unterlage, damit das Produkt nicht herunterfallen kann.

⚠️ WARNUNG!**Verbrühungsgefahr!**

Wenn Sie mit heißem Wasserdampf in direkten Kontakt kommen, können Sie sich verbrühen.

- Verwenden Sie den heißen Wasserdampf nicht bei Kleidungsstücken, die gerade von einer Person getragen werden.
- Vermeiden Sie direkten Kontakt mit dem heißen Wasserdampf.
- Richten Sie den Dampf nicht auf andere Personen oder Tiere.
- Drehen Sie das heiße Produkt nicht mit der heißen Bügelsohle nach oben, da sonst heißes Wasser auslaufen kann.
- Der Tankdeckel darf während des Gebrauchs nicht geöffnet werden. Öffnen Sie den Tankdeckel nur, wenn das Produkt ausgeschaltet bzw. nicht mit dem Stromnetz verbunden und abgekühlt ist.

⚠️ WARNUNG!**Stromschlaggefahr!**

Wenn das Produkt ans Stromnetz angeschlossen ist, während Sie den Tank befüllen und dabei Wasser auf das Produkt verschütten, können Sie einen Kurzschluss verursachen.

- Befüllen Sie den Tank nur, wenn der Netzstecker gezogen ist.
- Wenn Sie beim Befüllen des Tanks Wasser auf das Produkt verschüttet haben, trocknen Sie das Produkt vollständig ab, bevor Sie den Netzstecker in eine passende Steckdose stecken.

⚠️ WARNUNG!

Brandgefahr!

Wenn das Netzkabel mit der heißen Bügelsohle in Kontakt kommt, kann das Netzkabel irreparabel beschädigt werden und schlimmstenfalls einen Brand verursachen.

- Wickeln Sie das Netzkabel auf gar keinen Fall um die Bügelsohle.
- Halten Sie das Netzkabel von der Bügelsohle fern.

⚠️ WARNUNG!

Verbrennungsgefahr!

Durch die Abschaltautomatik schaltet sich das Produkt zwar nach kurzer Zeit selbst aus, die Bügelsohle bleibt aber noch einige Zeit heiß.

- Lassen Sie das Produkt auf keinen Fall auf der Bügelsohle stehen, sondern stellen Sie es immer auf der Standfläche ab.

⚠️ WARNUNG!

Stromschlaggefahr!

In das Gehäuse eingedrungenes Wasser kann einen Stromschlag verursachen.

- Tauchen Sie das Gerät nicht in Wasser oder andere Flüssigkeiten.
- Achten Sie darauf, dass kein Wasser oder andere Flüssigkeiten in das Gehäuse gelangen.
- Verwenden Sie zur Reinigung keinen Dampfreiniger.

⚠️ WARNUNG!**Verbrennungsgefahr!**

Das Produkt wird während des Betriebs sehr heiß

- Lassen Sie das Produkt vor dem Reinigen vollständig abkühlen.

⚠️ VORSICHT!**Gesundheitsgefahr!**

Das Wasser im Tank ist kein Trinkwasser, es kann verunreinigt sein. Wenn Sie das Wasser trinken, können Sie davon krank werden.

- Trinken Sie das Wasser aus dem Tank nicht.

HINWEIS!**Beschädigungsgefahr!**

Unsachgemäßer Umgang mit dem Produkt kann zu Beschädigungen des Produkts führen.

- Füllen Sie ausschließlich Leitungswasser oder destilliertes Wasser in den Tank.
- Trocknen Sie alle Teile nach dem Reinigen gründlich ab.
- Verwenden Sie keine lösungsmittelhaltigen, ätzenden oder scheuernden Reinigungsmittel oder Reinigungsutensilien (z. B. Topfschwämme oder Ähnliches). Diese können die Oberflächen zerkratzen.
- Bügeln Sie nicht über metallene Gegenstände wie Knöpfe, Reißverschlüsse etc.
- Benutzen Sie das Produkt nicht mehr, wenn es heruntergefallen ist und sichtbare Schäden aufweist, z. B. wenn Wasser ausläuft.

Erstinbetriebnahme

Produkt und Lieferumfang prüfen

HINWEIS!

Beschädigungsgefahr!

Wenn Sie die Verpackung unvorsichtig mit einem scharfen Messer oder anderen spitzen Gegenständen öffnen, kann die Oberfläche des Produkts beschädigt werden.

- Gehen Sie beim Öffnen vorsichtig vor.
- 1. Nehmen Sie das Produkt aus der Verpackung.
- 2. Prüfen Sie, ob die Lieferung vollständig ist (siehe Kapitel Lieferumfang/ Geräteteile).
- 3. Prüfen Sie das Produkt und die Einzelteile auf Schäden. Nehmen Sie ein beschädigtes Produkt nicht in Betrieb und wenden Sie sich über die auf der Garantiekarte angegebene Serviceadresse an den Hersteller.

Produkt erstmals benutzen

Wenn Sie gute Kleidungsstücke oder andere hochwertige Textilien bei der ersten Verwendung bügeln, können diese durch mögliche Produktionsrückstände an der Bügelsohle **7** irreparabel beschädigt werden.

1. Wischen Sie die Bügelsohle vor der Erstinbetriebnahme mit einem weichen, feuchten Tuch ab.
2. Bügeln Sie bei der ersten Verwendung zunächst ein altes Handtuch o. Ä., um Produktionsrückstände vom Produkt zu entfernen (siehe Kapitel „Vor dem ersten Bügeln“).

Bedienung

Funktionsweise

Das Produkt kombiniert eine relativ niedrige Temperatur der Bügelsohle mit Hochdruckheißdampf. Mit dieser Opti Temp-Technologie können Sie dank der automatischen Temperatur- und Dampfregelung alle bügelechten Textilien bügeln, ohne die Bügeltemperatur oder Dampfstufe einzustellen bzw. ohne die Wäsche nach Material und Temperaturempfindlichkeit vorzusortieren.

Tank befüllen/nachfüllen

Bevor Sie dampfbügeln oder von der Sprüh- und der Dampfstoß-Funktion Gebrauch machen, müssen Sie den Tank **9** befüllen. Sie können den Tank mit destilliertem Wasser oder mit Leitungswasser füllen.

Destilliertes Wasser ist weitgehend frei von Salzen, organischen Stoffen und Mikroorganismen, sodass der Tank auch dauerhaft sauber und kalkfrei bleibt. Destilliertes Wasser sollten Sie insbesondere dann verwenden, wenn Sie sehr hartes Leitungswasser haben.



Informationen zu der Wasserhärte Ihres Leitungswassers können Sie z. B. bei Ihren Wasserwerken erfragen.

1. Stellen Sie sicher, dass der Netzstecker nicht in einer Steckdose steckt bzw. ziehen Sie ihn heraus.
2. Lassen Sie das Produkt ggf. vollständig abkühlen.
3. Schieben Sie den Dampfregler **13** bis zum Anschlag auf die Position **0**.
4. Halten Sie das Produkt senkrecht.
5. Klappen Sie den Tankdeckel **12** auf.
6. Füllen Sie den Einfüllbecher **16** bis zur Markierung mit destilliertem Wasser oder frischem Leitungswasser.
7. Füllen Sie den Tank 9 langsam bis zur MAX-Markierung **8** auf (siehe **Abb. B**). Die maximale Füllmenge des Tanks beträgt ca. 320 ml.
8. Stellen Sie das Produkt auf die Standfläche **5** und prüfen Sie, dass der Wasserstand die MAX-Markierung nicht überschritten hat. Gießen Sie zu viel eingefülltes Wasser aus.
9. Klappen Sie den Tankdeckel wieder zu.

Sie haben den Tank erfolgreich befüllt.



Befüllen Sie den Wassertank am besten, bevor Sie mit dem Bügeln beginnen. So müssen Sie das Bügeln nicht zwischenzeitig unterbrechen, um den Tank aufzufüllen.

Produkt einschalten und aufheizen

1. Stellen Sie das Produkt auf die Standfläche **5**.
2. Stecken Sie den Netzstecker in eine passende Steckdose.
Die Handindikator-LED **1** und Heizindikator-LED **3** blinken.
Das Produkt ist aufgeheizt und einsatzbereit, wenn die Heizindikator-LED durchgängig leuchtet.



Während des Bügelns blinkt die Heizindikator-LED, da der Thermostat die eingestellte Temperatur aufrechterhält. Sie können während dieses Vorgangs weiter bügeln.

Griffsensorfunktion

Das Produkt verfügt über einen Sensor im Inneren des Griffs **2**, der auf Berührung reagiert.

- Nachdem Sie den Netzstecker in eine passende Steckdose gesteckt haben, heizt sich das Produkt automatisch auf. Die Handindikator-LED **1** und Heizindikator-LED **3** blinken.
- Die Temperatur steigt auf 180 °C. Das Produkt ist aufgeheizt und einsatzbereit, wenn die Heizindikator-LED durchgängig leuchtet. Berühren Sie nun den Griff, bleibt die Temperatur konstant bei 180–190 °C und die Handindikator-LED leuchtet durchgängig.
- Wenn Sie die Hand vom Griff nehmen, hört das Produkt auf zu heizen und die Handindikator-LED beginnt zu blinken. Die Bügelsohle hält nicht die Temperatur sondern kühlt langsam auf die Umgebungstemperatur ab. Dies dient der Energieeinsparung und Sicherheit. Berühren Sie nun den Griff (ein kurzes Umfassen genügt), heizt sich das Produkt wieder automatisch auf.

Vor dem ersten Bügeln

HINWEIS!

Beschädigungsgefahr!

Wenn Sie gute Kleidungsstücke oder andere hochwertige Textilien bei der ersten Verwendung bügeln, können diese durch mögliche Produktionsrückstände an der Bügelsohle irreparabel beschädigt werden.

- Bügeln Sie bei der ersten Verwendung nur alte Kleidungsstücke oder Textilien. Ein altes Handtuch eignet sich z. B. gut dafür.

1. Befüllen Sie den Tank **9** (siehe Kapitel „Tank befüllen/nachfüllen“).
2. Stecken Sie den Netzstecker in eine passende Steckdose (siehe Kapitel „Produkt einschalten und aufheizen“).
3. Dampfbügeln Sie z. B. ein altes Handtuch o. Ä., um letzte Produktionsrückstände von der Bügelsohle **7** zu entfernen (siehe Kapitel „Dampfbügeln“).

Bei diesem ersten Gebrauch kann es zu leichter Geruchsbildung kommen. Das ist unbedenklich und für gewöhnlich schnell vorbei. Sorgen Sie für ausreichende Belüftung, indem Sie z. B. ein Fenster öffnen.

4. Bügeln Sie das alte Handtuch so lange, bis der Tank **9** leer ist und kein Dampf mehr austritt.

Sie haben die Produktionsrückstände damit erfolgreich von der Bügelsohle entfernt.

Trockenbügeln

Sie können mit dem Produkt auch trockenbügeln – also ohne Wasserdampf.

1. Schieben Sie den Dampfregler **13** bis zum Anschlag auf die Position **0**.
2. Heizen Sie das Produkt auf (siehe Kapitel „Produkt einschalten und aufheizen“).
3. Beginnen Sie zu bügeln.

Dampfbügeln

1. Schieben Sie den Dampfregler **13** auf die gewünschte Position:
2. Heizen Sie das Produkt auf (siehe Kapitel „Produkt einschalten und aufheizen“).
3. Sobald Sie jetzt das Produkt waagrecht halten, tritt der Dampf aus der Bügelsohle **7** aus.
4. Beginnen Sie zu bügeln.

Dampfstoß-Funktion einsetzen

HINWEIS!

Beschädigungsgefahr!

Dampfstöße können empfindliche Gewebearten wie Polyacryl, Acetat-Polyamid-Mischgewebe und Ähnliche beschädigen.

- Setzen Sie die Dampfstoß-Funktion nicht bei den oben genannten Gewebearten ein.

Mit der Dampfstoß-Funktion können Sie zusätzlich zum konstanten Dampf beim Dampfbügeln oder auch beim Trockenbügeln einzelne Dampfstöße abgeben.



- Stellen Sie sicher, dass der Tank mindestens zur Hälfte gefüllt ist, bevor Sie die Dampfstoß-Funktion einsetzen.
- Sie können die Dampfstoß-Funktion auch einsetzen, wenn der Dampfregler **13** auf Position **0** steht.
- Zum Glätten von hängenden Kleidungsstücken können Sie den Dampfstoß auch anwenden während Sie das Produkt senkrecht halten.

1. Halten Sie das Produkt waagrecht über bzw. senkrecht vor das zu bügelnde Kleidungsstück.

2. Drücken Sie die Dampfstoß-Taste **15** einmal kurz (siehe Abb. D oder E).

Aus den Dampfaustrittsöffnungen **10** in der Bügelsohle **7** tritt ein heißer Dampfstoß aus.

Warten Sie ein paar Sekunden, bevor Sie wieder die Dampfstoß-Funktion setzen.

Sprüh-Funktion einsetzen

HINWEIS!

Beschädigungsgefahr!

Wenn Sie die Sprüh-Funktion bei Kleidungsstücken oder andere Textilien aus Seide einsetzen, können Wasserflecken entstehen.

- Setzen Sie die Sprüh-Funktion nicht bei Seide ein.
- Wickeln Sie Seide stattdessen z. B. in nasse Tücher.

Das Produkt hat eine Sprüh-Funktion. Mit dieser Funktion können Sie einzelne Wassersprühstöße abgeben, die die Kleidungs- oder Textilstücke direkt vor dem Produkt mit feinem Sprühnebel befeuchten. Diese Sprüh-Funktion ist hilfreich bei Stoffen, deren Falten in trockenem Zustand nur schwer zu glätten sind.

Die Sprüh-Funktion können Sie beim Dampf- sowie beim Trockenbügeln nutzen.

1. Richten Sie das Produkt bzw. die Sprühöffnung **11** auf die Stelle, die Sie befeuchten möchten.
2. Drücken Sie die Sprühstoß-Taste **14** (siehe **Abb. C**).

Produkt ausschalten

1. Ziehen Sie den Netzstecker aus der Steckdose.
2. Stellen Sie das Produkt auf seine Standfläche **5** und lassen Sie es vollständig abkühlen.
3. Klappen Sie den Tankdeckel **12** auf.
4. Halten Sie das Produkt kopfüber über ein Waschbecken, um den Tank zu leeren.
5. Drücken Sie ggf. mehrfach die Sprühstoß-Taste **14**, um letzte Wasserreste aus dem System zu entfernen.

Abschaltautomatik

Die Abschaltautomatik schützt das Produkt vor Überhitzung und vermeidet unnötigen Stromverbrauch. Das Produkt schaltet sich automatisch ab, wenn Sie die Hand vom Griff **2** nehmen (siehe Kapitel „Griffsensorfunktion“). Damit wird das Produkt in den Standby-Modus versetzt.

Sobald Sie das Produkt erneut am Griff anfassen, schaltet es sich wieder ein und heizt neu auf.

Anti-Tropf-Funktion

Die Anti-Tropf-Funktion verhindert, dass während des Bügelns Wasser aus der Bügelsohle tropft. Wenn die Betriebstemperatur zu niedrig ist, als dass Wasserdampf entstehen könnte, bestünde sonst diese Gefahr.

Sie erkennen die Anti-Tropf-Funktion an dem klickenden Geräusch, das besonders während der Aufheiz- oder Abkühlphase ertönt. Dieses Geräusch signalisiert Ihnen, dass das Produkt voll funktionsfähig ist.

Anti-Kalk-Funktion

Um die Lebensdauer des Produkts zu verlängern, verfügt das Produkt über eine Anti-Kalk-Funktion. Sie reduziert die Kalkbildung bzw. -ablagerung beim Dampfaustritt. Diese wird mit der Selbstreinigung gereinigt. Die Kalkbildung wird durch die Anti-Kalk-Funktion aber nicht vollständig verhindert. Führen Sie regelmäßig die Selbstreinigung des Produkts durch (siehe Kapitel „Selbstreinigung durchführen“).

Reinigung

HINWEIS!

Beschädigungsgefahr!

Unsachgemäßer Umgang kann zu Beschädigungen des Produkts führen.

- Verwenden Sie keine aggressiven Reinigungsmittel, Bürsten mit Metall- oder Nylonborsten sowie keine scharfen oder metallischen Reinigungsgegenstände wie Messer, harte Spachtel und dergleichen. Diese können die Oberflächen beschädigen.

Produkt reinigen

1. Ziehen Sie vor der Reinigung den Netzstecker aus der Steckdose.
2. Lassen Sie das Produkt vollständig abkühlen.
3. Wischen Sie das Produkt mit einem leicht angefeuchtetem Tuch ab.
4. Lassen Sie das Produkt vollständig trocknen.



Zur Pflege der Bügelsohle erhalten Sie im Fachhandel weitere Tipps und Pflegemittel.

Selbstreinigung durchführen

Bei dem Selbstreinigungsprozess werden z. B. Kalkablagerungen, Staub und kleine Schmutzpartikel aus dem Tank und der Bügelsole entfernt.



Es wird empfohlen alle 10 bis 15 Tage eine Selbstreinigung bei dem Produkt durchzuführen.

1. Ziehen Sie den Netzstecker aus der Steckdose.
2. Lassen Sie das Produkt vollständig abkühlen.
3. Befüllen Sie den Tank **9** bis zur MAX-Markierung **8** (siehe Kapitel „Tank befüllen/nachfüllen“).
4. Stecken Sie den Netzstecker in eine passende Steckdose.
5. Lassen Sie das Produkt vollständig aufheizen (siehe Kapitel „Produkt einschalten und aufheizen“). Ziehen Sie den Stecker aus der Steckdose, sobald das Produkt aufgeheizt ist.
6. Halten Sie das Produkt über ein Waschbecken oder ein saugfähiges Handtuch.
7. Drücken Sie die Selbstreinigungstaste **6**. Dampf tritt aus den Öffnungen der Bügelsole **7** aus. Halten Sie die Taste gedrückt, bis nur noch Wasser aus den Öffnungen austritt. Schwenken und kippen Sie das Produkt leicht, damit Ablagerungen und Schmutz ausgespült werden.
8. Stellen Sie das Produkt auf die Standfläche und stecken Sie den Netzstecker in eine passende Steckdose, um das Produkt erneut aufzuheizen und letzte Wasserreste auf und in der Bügelsole zu trocknen.
9. Schalten Sie das Produkt aus (siehe Kapitel „Produkt ausschalten“).



Bügeln Sie nach einer Selbstreinigung als erstes ein altes, aber sauberes Handtuch. Ggf. sind unter der Bügelsole noch letzte Schmutzpartikel.

Aufbewahrung

Alle Teile müssen vor dem Aufbewahren vollkommen trocken sein.

- Bewahren Sie das Produkt stets an einem trockenen Ort auf.
- Schützen Sie das Produkt vor direkter Sonneneinstrahlung.
- Lagern Sie das Produkt für Kinder unzugänglich und sicher verschlossen.

Störungsbehebung

Wenden Sie sich bei Störungen, die Sie nicht selbst beheben können, an unser Servicecenter. Die Kontaktdaten finden Sie auf der beiliegenden Garantiekarte.

| Störung | Mögliche Ursache / Problembehebung |
|---|--|
| Keine Funktion. | Stellen Sie sicher, dass der Netzstecker mit einer funktionsfähigen, ordnungsgemäß installierten Steckdose verbunden ist. |
| Die Selbstreinigung funktioniert nicht. | Stellen Sie sicher, dass der Tank 9 bis zur MAX-Markierung 8 mit Wasser gefüllt ist. |
| Kein Dampfaustritt. | Stellen Sie sicher, dass der Tank bis zur MAX-Markierung mit Wasser gefüllt ist und drücken Sie mehrmals die Dampfstoß-Taste 15 . |
| Das Produkt macht klickende Geräusche. | Die Anti-Tropf-Funktion ist aktiv. Das ist keine Fehlfunktion. |

Technische Daten

| | |
|-------------------------------|-------------------------|
| Modell: | DBE1 |
| Versorgungsspannung: | 220–240 V~, 50/60 Hz |
| Leistung: | 2 000–2 400 W |
| Schutzklasse: | I |
| Fassungsvermögen des Tanks: | max. 320 ml (+/- 20 ml) |
| Füllmenge des Einfüllbechers: | max. 100 ml |
| Gewicht: | 835 g |
| Artikelnummer: | 715697 |

Konformitätserklärung



Die EU-Konformitätserklärung kann unter der auf der beiliegenden Garantiekarte angeführten Adresse angefordert werden.

Entsorgung

Verpackung entsorgen



Entsorgen Sie die Verpackung sortenrein. Geben Sie Pappe und Karton zum Altpapier, Folien in die Wertstoffsammlung.

Altgerät entsorgen

Anwendbar in der Europäischen Union und anderen europäischen Staaten mit Systemen zur getrennten Sammlung von Wertstoffen.



Altgeräte dürfen nicht in den Hausmüll!

Sollte das Produkt einmal nicht mehr benutzt werden können, so ist jeder Verbraucher **gesetzlich verpflichtet, Altgeräte getrennt vom Hausmüll**, z. B. bei einer Sammelstelle seiner Gemeinde/seines

Stadtteils, abzugeben. Damit wird gewährleistet, dass Altgeräte fachgerecht verwertet und negative Auswirkungen auf die Umwelt vermieden werden. Deswegen sind Elektrogeräte mit obenstehendem Symbol gekennzeichnet.



VERTRIEBEN DURCH:

TEMPO INTERNATIONAL GMBH
FRIESENWEG 7
22763 HAMBURG
GERMANY

KUNDENDIENST

715697

Bitte wenden Sie sich an Ihre **HOFER-Filiale**.

MODELL:
DBE1

10/2021

3

**JAHRE
GARANTIE**