



Bedienungsanleitung
Istruzioni per l'uso
Használati útmutató
Navodila za uporabo

GARDENLINE®

SCHLAUCHAUFROLLER

AVVOLGITUBO DA PARETE

FALI TÖMLŐTARTÓ

STENSKI NOSILEC ZA CEV



Deutsch..... 3
Italiano.....22
Magyar..... 40
Slovensko.. 58

i



Originalbetriebsanleitung · Manuale originale ·
Eredeti használati útmutató · Originalna
navodila za uporabo

Übersicht - Panoramica prodotto - Áttekintés - Pregled

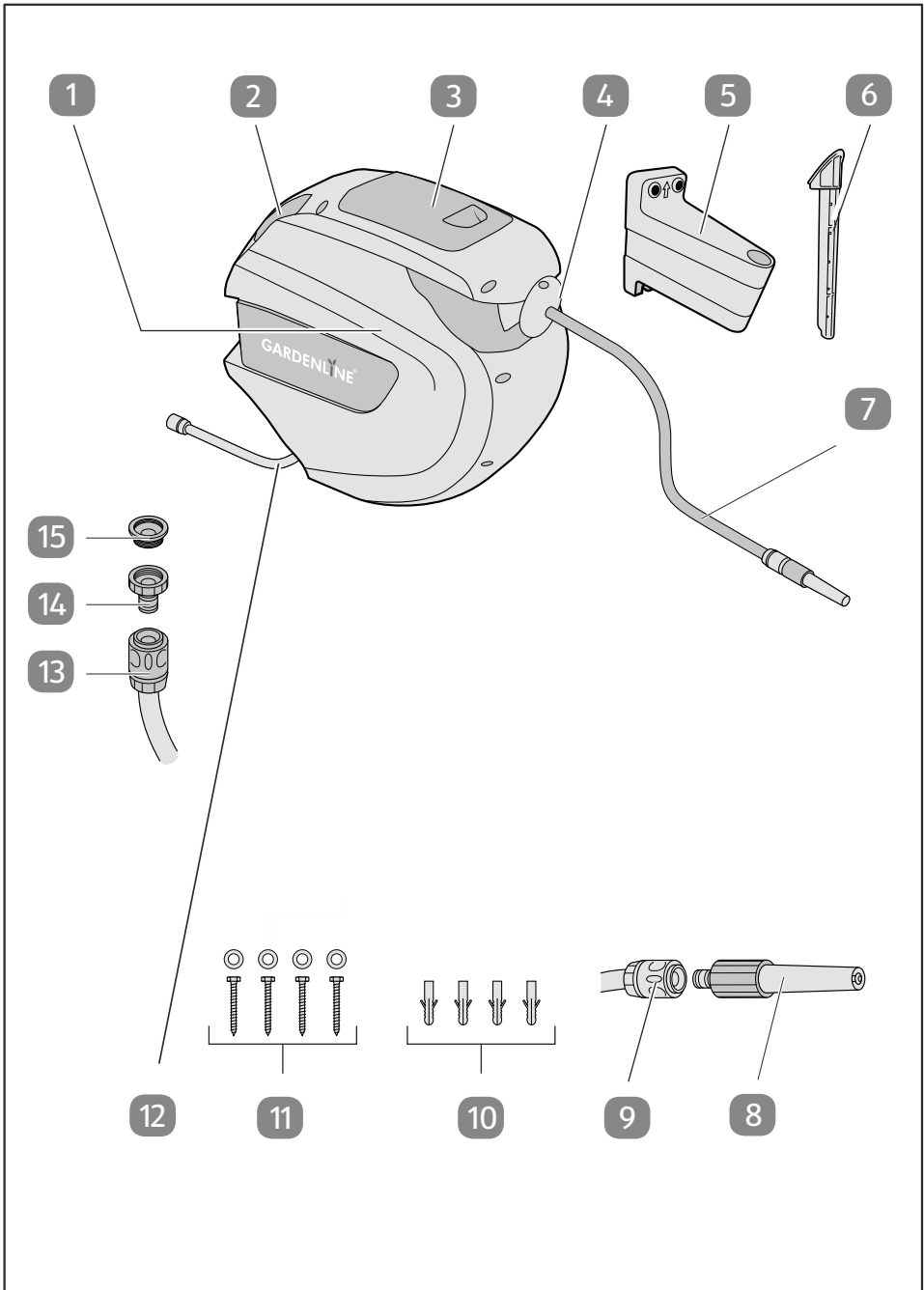

Lieferumfang/Geräteteile

- 1 Gehäuse Schlauchbox
- 2 Tragegriff am Gehäuse
- 3 Klappe
- 4 Schlauch-Stopper
- 5 Wandhalterung
- 6 Befestigungsbolzen für die Schlauchbox
- 7 Gartenschlauch
- 8 Spritzdüse
- 9 Kupplung Gartenschlauch mit Wasserstopp
- 10 Dübel
- 11 Fixierschraube mit Unterlegscheiben für die Halterung
- 12 Zulaufschlauch
- 13 Kupplung Zulaufschlauch
- 14 Hahnanschluss
- 15 Reduzierung 1" auf ¾"

Inhaltsverzeichnis

Übersicht	2
Lieferumfang/Geräteteile	3
Allgemeines	6
Bedienungsanleitung lesen und aufbewahren.....	6
Bestimmungsgemäßer Gebrauch.....	6
Zeichenerklärung.....	6
Sicherheit	7
Sicherheitshinweise.....	8
Funktionsbeschreibung	10
Erstinbetriebnahme	10
Produkt und Lieferumfang prüfen.....	10
Montage.....	11
Bedienung	15
Arretierung / Freigabe des Gartenschlauchs.....	16
Einstellung des Wasserstrahls.....	17
Die Wand-Schlauchbox verwenden.....	17
Reinigung und Wartung	18
Lagerung	18
Fehlersuche	19
Reparaturservice.....	19
Technische Daten	19
Entsorgung	20
Verpackung entsorgen.....	20
Produkt entsorgen.....	20
Konformitätserklärung	21

Mit QR-Codes schnell und einfach ans Ziel

Egal, ob Sie **Produktinformationen**, **Ersatzteile** oder **Zubehör** benötigen, Angaben über **Herstellergarantien** oder **Servicestellen** suchen oder sich bequem eine Video-Anleitung anschauen möchten, mit unseren QR-Codes gelangen Sie kinderleicht ans Ziel.

Was sind QR-Codes?

QR-Codes (QR = Quick Response) sind grafische Codes, die mithilfe einer Smartphone-Kamera gelesen werden und beispielsweise einen Link zu einer Internetseite oder Kontaktdaten enthalten.

Ihr Vorteil: Kein lästiges Eintippen von Internet-Adressen oder Kontaktdaten!

Und so geht's

Zum Scannen des QR-Codes benötigen Sie lediglich ein Smartphone, einen installierten QR-Code-Reader sowie eine Internet-Verbindung.*

Einen QR-Code-Reader finden Sie in der Regel kostenlos im App Store Ihres Smartphones.

Jetzt ausprobieren

Scannen Sie einfach mit Ihrem Smartphone den folgenden QR-Code und erfahren Sie mehr über Ihr neu erworbenes Hofer-Produkt.*

Ihr Hofer-Serviceportal

Alle oben genannten Informationen erhalten Sie auch im Internet über das Hofer-Serviceportal unter www.hofer-service.at.



*Beim Ausführen des QR-Code-Readers können abhängig von Ihrem Tarif Kosten für die Internet-Verbindung entstehen.

Allgemeines

Bedienungsanleitung lesen und aufbewahren



Diese Bedienungsanleitung gehört zu dieser Wand-Schlauchbox (im Folgenden auch „Produkt“ genannt). Sie enthält wichtige Informationen zur Inbetriebnahme und Bedienung.

Lesen Sie die Bedienungsanleitung, insbesondere die Sicherheitshinweise, sorgfältig durch, bevor Sie das Produkt einsetzen. Die Nichtbeachtung dieser Bedienungsanleitung kann zu schweren Verletzungen oder Schäden am Produkt führen.

Die Bedienungsanleitung basiert auf den in der Europäischen Union gültigen Normen und Regeln. Beachten Sie im Ausland auch landesspezifische Richtlinien und Gesetze.

Bewahren Sie die Bedienungsanleitung für die weitere Nutzung auf. Wenn Sie das Produkt an Dritte weitergeben, geben Sie unbedingt diese Bedienungsanleitung mit.

Bestimmungsgemäßer Gebrauch

Die Wand-Schlauchbox ist ausschließlich als eine Schlauchtrommel in einer geschlossenen Schlauchbox mit Aufrollautomatik mit Anschluss an die Hauswasserinstallation konzipiert. An die Wand-Schlauchbox können auch andere Wasserverbraucher angeschlossen werden, wie z. B. Rasensprenger, Bewässerungssysteme und Hochdruckreiniger.

Die Kunststoffdübel sind für Betonwände konzipiert.

Es ist ausschließlich für den Privatgebrauch bestimmt und nicht für den gewerblichen Bereich geeignet.

Verwenden Sie das Produkt nur wie in dieser Bedienungsanleitung beschrieben. Jede andere Verwendung gilt als nicht bestimmungsgemäß und kann zu Sachschäden oder sogar zu Personenschäden führen. Das Produkt ist kein Kinderspielzeug.

Der Hersteller oder Händler übernimmt keine Haftung für Schäden, die durch nicht bestimmungsgemäßen oder falschen Gebrauch entstanden sind.

Zeichenerklärung

Die folgenden Symbole werden in dieser Bedienungsanleitung, auf dem Produkt oder auf der Verpackung verwendet.



Dieses Symbol gibt Ihnen nützliche Zusatzinformationen zum Zusammenbau oder Betrieb.



Lesen Sie die Bedienungsanleitung.



Richten Sie den Wasserstrahl nicht auf elektrische Geräte!



Richten Sie den Wasserstrahl nicht auf Personen oder Tiere!



Für Trinkwasser nicht geeignet.



Konformitätserklärung (siehe Kapitel „Konformitätserklärung“): Mit diesem Symbol gekennzeichnete Produkte erfüllen alle anzuwendenden Gemeinschaftsvorschriften des Europäischen Wirtschaftsraums.

Sicherheit

Die folgenden Signalworte werden in dieser Bedienungsanleitung verwendet.

⚠️ WARNUNG!

Dieses Signalsymbol/-wort bezeichnet eine Gefährdung mit einem mittleren Risikograd, die, wenn sie nicht vermieden wird, den Tod oder eine schwere Verletzung zur Folge haben kann.

⚠️ VORSICHT!

Dieses Signalsymbol/-wort bezeichnet eine Gefährdung mit einem niedrigen Risikograd, die, wenn sie nicht vermieden wird, eine geringfügige oder mäßige Verletzung zur Folge haben kann.

HINWEIS!

Dieses Signalwort warnt vor möglichen Sachschäden.

Sicherheitshinweise

Allgemeine Sicherheitshinweise

- Darf nicht in die Hände von Kindern gelangen.
- Dieses Gerät darf nicht von Kindern benutzt werden.
- Bitte lassen Sie Kinder mit dem Verpackungsmaterial niemals unbeaufsichtigt. Erstickungsgefahr.
- Achten Sie darauf, dass die Wasserleitungen bei der Montage des Produkts nicht beschädigt werden. Zu Ihrer eigenen Sicherheit ist die Betriebsanleitung zu beachten.
- Achten Sie darauf, dass alle Teile frei von Beschädigungen sind und vorschriftsmäßig zusammengebaut wurden. Bei unsachgemäßer Montage besteht Verletzungsgefahr. Beschädigte Teile können die Sicherheit und Funktionalität beeinträchtigen.
- Lassen Sie die Montage nur von erfahrenen Personen durchführen.
- Gehäuse nicht öffnen. Die Federn sind vorgespannt und können daher zurückfedern. Entfernen Sie niemals Schrauben von Teilen des Gehäuses.
- Achten Sie darauf, dass der Schlauch niemals selbsttätig eingezogen wird. Führen Sie ihn vorsichtig wieder ins Gehäuse zurück.
- Lassen Sie den Schlauch niemals los, wenn die Stoppautomatik nicht aktiviert ist.
- Achten Sie darauf, dass der Schlauch beim Einziehen stets festgehalten wird. Das Produkt könnte sonst beschädigt werden.

- Verstopfen Sie das Schlauchende während des Gebrauchs niemals mit den Fingern oder sonstigen Gegenständen.
- Zur Vermeidung von Frostschäden nehmen Sie die Schlauchbox im Winter von der Wand und lagern Sie sie frostsicher.
- Achten Sie darauf, dass der Boden im Bereich der Schlauchbox so trocken wie möglich bleibt.
- Drehen Sie den Wasserhahn zu, wenn die Schlauchbox nicht in Gebrauch ist.
- Der Schlauch ist nicht für die Lieferung von Trinkwasser geeignet.
- Richten Sie den Wasserstrahl nicht auf elektrische Geräte!
- Richten Sie den Wasserstrahl nicht auf Personen oder Tiere!

⚠️ WARNUNG!**Verletzungsgefahr!**

Bei Fehlbedienung durch unsachgemäße Handhabung können sich Verletzungen zugezogen werden. Dies stellt Gefahren für Kinder und Personen mit verringerten physischen, sensorischen oder mentalen Fähigkeiten (beispielsweise teilweise Behinderte, ältere Personen mit Einschränkung ihrer physischen und mentalen Fähigkeiten) oder Mangel an Erfahrung und Wissen (beispielsweise ältere Kinder) dar.

- Kinder ab 8 Jahren und darüber sowie Personen mit verringerten physischen, sensorischen oder mentalen Fähigkeiten oder Mangel an Erfahrung und Wissen dürfen das Produkt nur benutzen, wenn sie beaufsichtigt sind oder bezüglich des sicheren Gebrauchs des Produkts unterwiesen wurden und die daraus resultierenden Gefahren verstehen.
- Kinder unter 8 Jahren dürfen das Produkt nicht bedienen.

- Kinder dürfen nicht mit dem Produkt oder mit der Anschlussleitung spielen.
- Lassen Sie Reinigung und Benutzerwartung nicht von Kindern ohne Beaufsichtigung durchführen.
- Lassen Sie das Produkt während des Betriebs nicht unbeaufsichtigt.
- Lassen Sie Kinder nicht mit der Verpackungsfolie spielen. Sie können sich beim Spielen darin verfangen und ersticken.

Funktionsbeschreibung

Die Wand-Schlauchbox ist mit einem Hochleistungsfedermechanismus ausgestattet, der ein automatisches, langsames Aufwickeln sowie eine Arretierung des Schlauchs an jeder Position ermöglicht, wobei durch die Führung verhindert wird, dass der Schlauch übereinander liegt, sich verknotet oder verheddert.

Die Wandhalterung ermöglicht eine Drehung der Schlauchbox um 180°, damit der Schlauch sich bei der Bewässerung in Ihre Richtung drehen kann. Mit dem im Lieferumfang enthaltenen 20 m langen Schlauch ist die Bewässerung Ihres Gartens im Handumdrehen erledigt. Wenn Sie fertig sind, ziehen Sie einfach am Schlauch und die Trommel wickelt den Schlauch automatisch im witterungsbeständigen Gehäuse auf.

Um die Einheit im Winter im Haus zu lagern, lässt sie sich mit wenigen Handgriffen abnehmen.

Erstinbetriebnahme

Produkt und Lieferumfang prüfen

HINWEIS!

Beschädigungsgefahr!

Wenn Sie die Verpackung unvorsichtig mit einem scharfen Messer oder anderen spitzen Gegenständen öffnen, kann die Oberfläche des Produkts beschädigt werden.

- Gehen Sie beim Öffnen vorsichtig vor.
 1. Heben Sie das Produkt mit beiden Händen aus der Verpackung.
 2. Prüfen Sie, ob die Lieferung vollständig ist (siehe Kapitel Lieferumfang/ Geräteteile).

3. Prüfen Sie das Produkt und die Einzelteile auf Schäden. Nehmen Sie ein beschädigtes Produkt nicht in Betrieb und wenden Sie sich über die auf der Garantiekarte angegebene Serviceadresse an den Hersteller.

Montage

⚠ WARNUNG!

Verletzungs- und Erstickungsgefahr!

Die Montage durch Kinder oder Personen mit Einschränkungen kann zu Verletzungen von Personen führen.

- Lassen Sie die Montage nicht von Kindern oder Personen mit Einschränkungen durchführen.
- Halten Sie Kinder während der Montage vom Montageort fern.
- Halten Sie Kleinteile und Verpackungsmaterial von Kindern fern. Sie könnten Diese verschlucken und daran ersticken.

⚠ WARNUNG!

Gefahr von Stromschlag, Kurzschluss und Sachschäden

Verdeckt liegende Strom-/Wasser-/Gasleitungen oder andere Leitungen können bei der Montage beschädigt werden und zu Gefährdungen oder Beschädigung der Umgebung führen.

- Stellen Sie sicher, dass Sie bei der Montage keine verdeckt liegenden Leitungen beschädigen. Verwenden Sie dazu geeignete Leitungsprüfgeräte.

⚠ VORSICHT!

Verletzungsgefahr!

Wenn Sie sich nicht genau an diese Montageanleitung halten, können Fehler passieren, die ggf. zu Verletzungen führen.

- Benutzen Sie für die Montage nur das angegebene Werkzeug.
- Tragen Sie beim Gebrauch von Elektrowerkzeugen eine Schutzbrille und folgen Sie stets der Anleitung des Herstellers.

- Falls Sie unsicher sind, lassen Sie die Montage von erfahrenen Fachkräften durchführen.

Montage der Wandhalterung



Die mitgelieferten Kunststoffdübel sind für Betonwände geeignet. Eine Deckschicht aus Putz sollte nicht dicker als 1 cm sein. Für andere Wände sind besondere Dübel erforderlich.

1. Markieren Sie die Position der 4 Löcher mithilfe der Wandhalterung **5** an der Wand. Bohren Sie 50 mm tiefe Löcher in die Wand mit einem Schlagbohrer mit $\varnothing 10$ mm. Für die unteren Löcher wird eine Wandhöhe von 100-110 cm empfohlen.

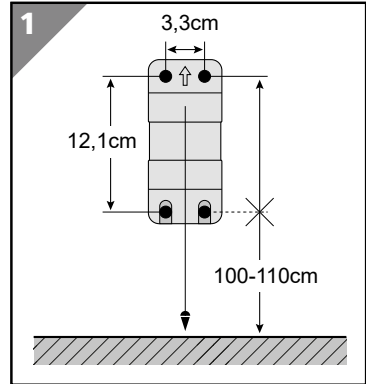

Eine höhere Montage als 110 cm wird sich möglicherweise auf die Aufwickelfunktion auswirken.

2. Schieben Sie die Dübel **10** vollständig in die Wand.
3. Schrauben Sie die Wandhalterung mit dem gelieferten Befestigungsmaterial (4 Satz Schrauben, Unterlegscheiben und Kunststoff-Dübel) an der Wand fest. Sorgen Sie dafür, dass die Mittellinie der Halterung so vertikal wie möglich ausgerichtet ist. Eine Abweichung von 5° nach links/ rechts sollte nicht überschritten werden, um eine reibungslose Bewegung der Box um 180° zu garantieren.

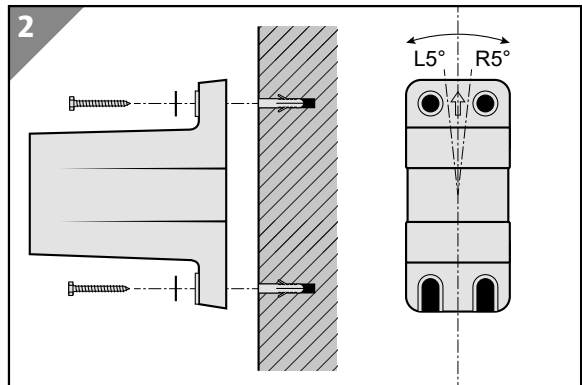

4. Montieren Sie das Gehäuse der Schlauchbox (siehe „Montageanleitung Gehäuse Wand- Schlauchbox“) und prüfen Sie die Achsendrehbarkeit nach links/rechts. Nehmen Sie ggf. eine kleine Korrektur der Halterung vor.

Montageanleitung Gehäuse Wand-Schlauchbox

1. Ziehen Sie den Befestigungsbolzen der Schlauchbox **6** aus der Schlauchbox und halten Sie ihn fest.
2. Tragen Sie das Gehäuse am Tragegriff **2** und setzen Sie es in die Wandhalterung **5** ein.
3. Richten Sie die Montage-Löcher der Schlauchbox und der Wandhalterung aneinander aus und schieben Sie den Befestigungsbolzen der Schlauchbox **6** hinein, um das Gehäuse der Schlauchbox **1** zu befestigen.

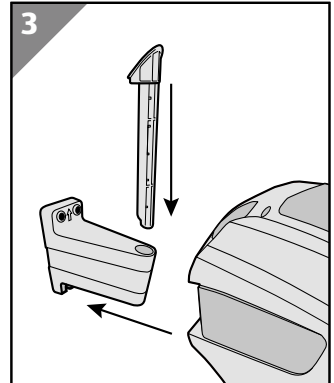

4. Bewegen Sie das Gehäuse der Schlauchbox **1** nach links und rechts, um die reibungslose Beweglichkeit zu überprüfen und vergewissern Sie sich, dass das Gehäuse der Schlauchbox **1** in jeder Position hält.
5. Ziehen Sie den Schlauch aus dem Gehäuse und wickeln Sie ihn wieder auf, um die Funktionsfähigkeit der automatischen, langsamen Aufwicklung, die Schlaucharretierung und die Führung zu testen.

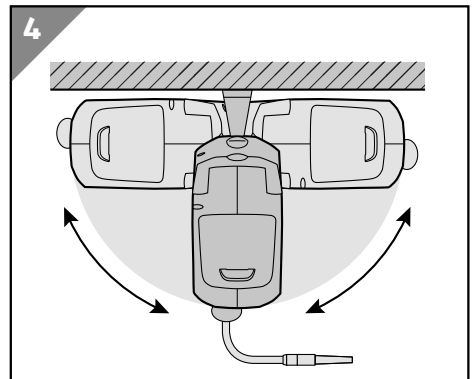

Verschiebung des Schlauch-Stoppers

1. Lösen Sie die beiden Kreuzschlitz-Schrauben am Schlauch-Stopper **4** mit einem Schraubenzieher.

Erstinbetriebnahme

2. Halten Sie den Gartenschlauch **7** sicher fest und verschieben Sie den Stopper **4** an die gewünschte Position, ziehen Sie dann die beiden Kreuzschlitz-Schrauben wieder fest.

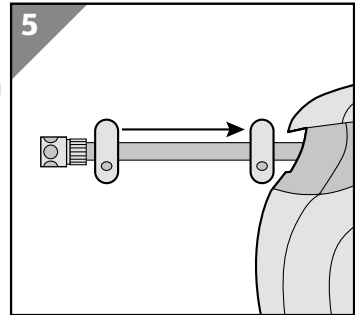

Anschließen / Lösen des Wasseranschlusses

1. Schrauben Sie den Hahnanschluss **14** auf den Wasserhahn.

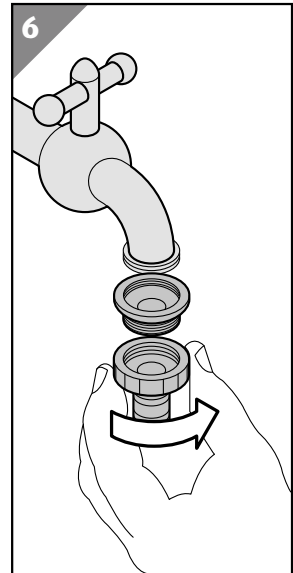

2. Schieben Sie die Kupplung des Zulaufschlauchs **13** in den Hahnanschluss **14**, bis sie mit einem hörbaren „Klick“ sicher einrastet.
1. Ziehen Sie die Muffe der Kupplung am Zulaufschlauch **13** zurück, um den Anschluss vom Wasserhahn zu trennen.

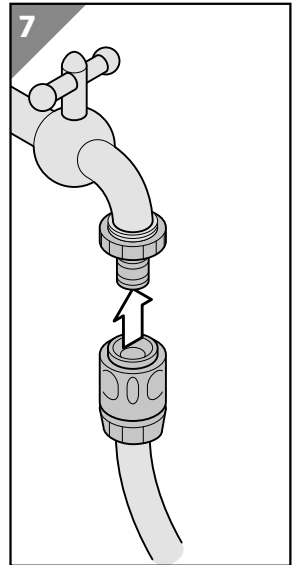

Bedienung

HINWEIS!

Beschädigungsgefahr!

- Achten Sie darauf, dass der Schlauch beim Einziehen stets festgehalten wird.
- Benutzen Sie die Schlauchbox nicht bei Frostgefahr.

Arretierung / Freigabe des Gartenschlauchs

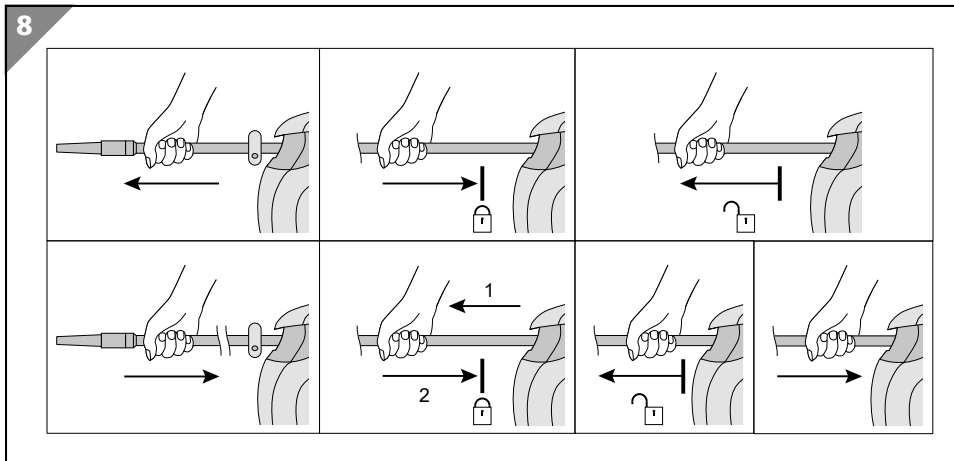

Beim Abwickeln

1. Halten Sie den Gartenschlauch **7** sicher fest und ziehen Sie ihn bis zur gewünschten Länge aus der Trommel.
2. Hören Sie auf, den Gartenschlauch **7** herauszuziehen und lassen Sie ihn ein wenig locker, damit die Arretierung einrasten kann. Wenn das nicht funktioniert, ziehen Sie den Gartenschlauch ein kurzes Stück weiter (10 cm am Anfang und 5 cm am Schluss), damit die Rückführung des Gartenschlauchs **7** dann einrasten kann.
3. Um den Gartenschlauch wieder freizugeben, ziehen Sie den Gartenschlauch ein kurzes Stück weit heraus (10 cm am Anfang und 5 cm am Schluss).



Arretierung und Freigabe wechseln sich immer wieder ab, Sie können die oben beschriebenen Vorgänge zur Arretierung und Freigabe also beliebig oft hintereinander wiederholen.

Beim Aufwickeln

1. Um den Gartenschlauch ab der gewünschten Länge nicht weiter einzurollen, ziehen Sie ihn ein kurzes Stück wieder heraus (10 cm am Anfang und 5 cm am Schluss).
2. Lassen Sie die Rückführung des Gartenschlauchs **7** langsam einrasten. Wenn das nicht funktioniert, ziehen Sie den Gartenschlauch ein kurzes Stück weiter (10 cm am Anfang und 5 cm am Schluss), damit die Rückführung des Gartenschlauchs **7** dann einrasten kann.
3. Um den Gartenschlauch wieder freizugeben, ziehen Sie den Gartenschlauch ein kurzes Stück weit heraus (10 cm am Anfang und 5 cm am Schluss).



Arretierung und Freigabe wechseln sich immer wieder ab, Sie können die oben beschriebenen Vorgänge zur Arretierung und Freigabe also beliebig oft hintereinander wiederholen.

Einstellung des Wasserstrahls

1. Halten Sie die Spritzdüse **8** in einer Hand.
2. Mit der anderen Hand
 - a. drehen Sie die Spritzdüsen-Verstellung im Uhrzeigersinn, um die Strahlstärke von einem geraden Strahl zum Sprühstrahl zu verstellen und bei weiterer Drehung die Düse zu verschließen.
 - b. drehen Sie die Spritzdüsen-Verstellung gegen den Uhrzeigersinn, um die geschlossene Düse zuerst auf Sprühen und dann auf einen geraden Strahl einzustellen.

Die Wand-Schlauchbox verwenden



Die eingebaute, automatische Schlauchführung verhindert, dass der Schlauch beim Aufwickeln übereinander liegt. Versuchen Sie nicht, den Schlauch mit den Händen in die richtige Position zu legen.



Die Kupplung des Gartenschlauchs ist mit einem Wasserstopp versehen, so dass Sie die Spritzdüse auch bei geöffnetem Wasserhahn austauschen können.

1. Drehen Sie die Spritzdüsen-Verstellung im Uhrzeigersinn, um den Wasserstrahl abzustellen.
2. Schließen Sie die Wasserleitung an.
3. Drehen Sie das Gehäuse **1** der Schlauchbox in die gewünschte Richtung, halten Sie den Gartenschlauch **7** sicher fest und ziehen Sie ihn bis zur gewünschten Länge aus der Trommel.
4. Arretieren Sie den Gartenschlauch **7** und drehen Sie die Spritzdüsen-Verstellung gegen den Uhrzeigersinn, um den Wasserstrahl zu starten. Halten Sie die Spritzdüse **8** bei der Bewässerung immer mit einer Hand fest.
5. Halten Sie den Gartenschlauch **7** sicher fest, lösen Sie die Arretierung des Gartenschlauchs **7** und lassen Sie ihn entweder aufwickeln oder korrigieren Sie die Schlauchlänge. Es wird empfohlen, die Spritzdüsen-Verstellung im Uhrzeigersinn zu drehen, um den Wasserstrahl abzustellen, bevor die Schlauchlänge korrigiert wird.
6. Drehen Sie die Spritzdüsen-Verstellung nach der Bewässerung im Uhrzeigersinn, um den Wasserstrahl abzustellen und halten Sie den

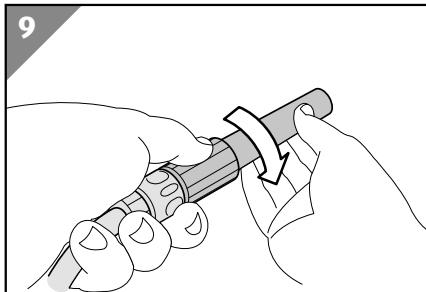

Gartenschlauch **7** sicher fest, um ihn langsam bis zum Schlauch-Stopper **4** aufwickeln zu lassen. Wenn eine bestimmte Länge außerhalb des Gehäuses **1** der Schlauchbox verbleibt, ziehen Sie den Gartenschlauch **7** etwa 1-2 m wieder heraus und lassen ihn anschließend erneut aufwickeln. Schieben Sie den Schlauch niemals in das Gehäuse **1** der Schlauchbox zurück.

7. Stellen Sie den Wasserhahn ab und drehen Sie das Gehäuse **1** der Schlauchbox an die Wand.

Reinigung und Wartung

Alle nicht in dieser Anleitung aufgeführten Arbeiten sind ausschließlich durch einen von uns autorisierten Servicebetrieb durchzuführen. Verwenden Sie ausschließlich Originalteile.

- Sorgen Sie jederzeit für einen sauberen Zustand des Gehäuses **1** der Wand-Schlauchbox. Verwenden Sie keine Reinigungs- und Lösemittel.
- Drehen Sie den Wasserhahn stets zu, wenn die Schlauchbox nicht in Gebrauch ist.
- Nutzen Sie den Wasserstrahl (Sprüheinstellung), um das Gehäuse **1** der Wand-Schlauchbox zu reinigen. Tauchen Sie die Schlauchtrommel nicht in Wasser.
- Nehmen Sie das Gehäuse **1** der Wand- Schlauchbox während der kalten Jahreszeit von der Wand und lagern Sie sie im Haus (siehe „Lagerung“).
- Überprüfen Sie den Zufuhrschlauch **12** und den Gartenschlauch **7** sorgfältig. Verwenden Sie die Schlauchbox nicht, nachdem Ihnen Schnitte daran aufgefallen sind.
- Überprüfen Sie den Dichtungsring an der Spritzdüse **8** und im Hahnanschluss **14**.
- Prüfen und reinigen Sie den Innenraum durch die Klappe **3** regelmäßig.
- Bei Problemen wenden Sie sich bitte an unser Service-Center.

Lagerung

1. Reinigen Sie Gehäuse **1** der Wand-Schlauchbox und die Zubehörteile sorgfältig.
2. Drehen Sie den Wasserhahn zu und nehmen Sie die Kupplung am Zulaufschlauch **13** vom Anschlussstück Hahnanschluss **14** ab.
3. Nehmen Sie den Tragegriff **2** des Gehäuses in eine Hand und ziehen Sie mit der anderen Hand den Befestigungsbolzen der Schlauchbox **6** heraus.
4. Entfernen Sie das Gehäuse **1** der Schlauchbox von der Wandhalterung **5** und setzen Sie den Befestigungsbolzen **6** der Schlauchbox wieder ein.
5. Nehmen Sie das Gehäuse **1** der Schlauchbox zur Lagerung mit ins Haus.

Fehlersuche

Problem	Mögliche Ursache	Behebung
Arretierung / Freigabe defekt	falsche Reihenfolge	Wiederholen Sie die Maßnahme (Siehe „Arretierung / Freigabe des Gartenschlauchs“).
Kein Wasserstrahl	Der Wasserhahn ist zugedreht	Drehen Sie den Wasserhahn auf.
	Die Spritzdüse ist zugedreht	Drehen Sie die Spritzdüse  gegen den Uhrzeigersinn
Gartenschlauch wird nicht vollständig aufgewickelt.	Gartenschlauch ist verdreht oder geknickt, bzw. ein verdrehtes oder geknicktes Stück Gartenschlauch wurde aufgewickelt.	Ziehen Sie den Gartenschlauch bis zur Knickstelle heraus und lassen Sie ihn dann erneut aufwickeln.
Undichte Stelle	Dichtungsring fehlt oder defekt	Ersetzen Sie den Dichtungsring.

Falls sich die Störung nicht beheben lässt, kontaktieren Sie den auf der letzten Seite angegebenen Kundendienst.

Reparaturservice

Reparaturen, die nicht von der Garantie abgedeckt sind, werden kostenpflichtig in unserer Serviceniederlassung durchgeführt, wo man Ihnen gerne einen Kostenvoranschlag unterbreitet. Wir können nur Geräte bearbeiten, die mit angemessener Verpackung und Frankierung eingeschickt werden.

Achtung: Bitte senden Sie Ihr Gerät in sauberem Zustand und mit entsprechender Kennzeichnung der fehlerhaften Stelle an unsere Serviceniederlassung. Geräte, die per Nachnahme, als Sperrgut, per Express oder als sonstige Sonderfracht gesendet werden, können nicht angenommen werden. Wenn Sie uns Ihr defektes Gerät zusenden, übernehmen wir die kostenlose Entsorgung.

Technische Daten

Modell:	GRHS20A
Artikelnummer:	804608
Arbeitsdruck	10 bar
Maximaler Druck	30 bar
Schlauchlänge	20 m

Technische Daten

Anschlusschlauch	2 m
Schlauchdurchmesser	½" (1,27 cm)
Schlauchdicke	2,15 mm
Betriebstemperatur	5°C - 45 °C
Anschluss	1" oder ¾" (mit Adapter)
Material Schlauch	PVC Kreuzgewebe 3-lagig, Stärke 550 dtex, UV-beständig
Material Gehäuse und Wandhalterung	PP / Fiberglas
Abmessungen Gehäuse inkl. Wandhalterung (BxHxT)	39,5 cm x 18,5 cm x 34 cm
Gewicht	7,3 kg

Zubehör

Anschluss mit Wasserstopp	½" (1,27 cm), (PP+ABS)
Anschluss ohne Wasserstopp	½" (1,27 cm), (PP+ABS)
verstellbare Spritze	½" (1,27 cm), (PP+ABS)
Hahnanschlußstück	1" bis ¾", (PP)

Entsorgung

Verpackung entsorgen



Entsorgen Sie die Verpackung sortenrein. Geben Sie Pappe und Karton zum Altpapier, Folien in die Wertstoffsammlung.

Produkt entsorgen

Entsorgen Sie das Produkt entsprechend der in Ihrem Land geltenden Richtlinien und Bestimmungen zur Entsorgung.

Konformitätserklärung

Originale EU Konformitätserklärung

Wir,

MEROTEC GmbH
Otto-Brenner-Str. 8, 47877 Willich, Deutschland

erklären hiermit in eigener Verantwortung, dass unser Produkt

Automatischer Schlauchaufroller
Modell-Nr. GRHS20A

allen einschlägigen Bestimmungen folgenden Richtlinien entspricht.

2006/42/EG Maschinenrichtlinie

Angewandte harmonisierte Normen und Spezifikationen:
EN ISO 12100:2010
EN 50581:2012

Dokumentationsbevollmächtigter:
Dirk Wohrab
MEROTEC GmbH
Otto-Brenner-Str. 8
D-47877 Willich

Ort, Datum: Willich, 27.11.2020
Rechtsgültige Unterschrift:



Ronald Menken
Geschäftsführer
MEROTEC GmbH



Fornitura/parti del dispositivo

- 1 Alloggiamento avvolgitubo
- 2 Manico sull'alloggiamento
- 3 Portello
- 4 Stopper per il tubo
- 5 Staffa a muro
- 6 Bulloni di fissaggio per l'avvolgitubo
- 7 Tubo da giardino
- 8 Ugello per spruzzare
- 9 Attacco per tubo da giardino con acqua-stop
- 10 Tassello
- 11 Vite di fissaggio con rondella per la staffa
- 12 Tubo di mandata
- 13 Attacco tubo di mandata
- 14 Collegamento al rubinetto
- 15 Riduttore da 1" a $\frac{3}{4}$ "

Sommario

Panoramica prodotto	2
Fornitura/parti del dispositivo	22
Informazioni generali	25
Leggere e conservare le istruzioni per l'uso.....	25
Uso previsto.....	25
Spiegazione dei simboli.....	25
Sicurezza	26
Avvertenze di sicurezza.....	26
Descrizione funzionale	29
Prima messa in funzione	29
Controllare il prodotto e la fornitura.....	29
Istruzioni di montaggio.....	29
Utilizzo	34
Blocco/sblocco del tubo di uscita.....	34
Regolazione del getto dell'acqua.....	35
Utilizzo dell'avvolgitubo a parete.....	35
Pulizia e manutenzione	36
Stoccaggio	36
Ricerca anomalie	37
Servizio di riparazione.....	37
Dati tecnici	38
Smaltimento	38
Smaltimento dell'imballaggio.....	38
Smaltimento del prodotto.....	38
Dichiarazione di conformità	39

Arrivare all'obiettivo in modo veloce e semplice grazie ai codici QR

Arrivare all'obiettivo in modo veloce e semplice grazie ai codici QR

Non importa se siete alla ricerca di **informazioni relative a prodotti, pezzi di ricambio o accessori**, se cercate **garanzie dei produttori** o **centri di assistenza** o se desiderate vedere comodamente un **video-tutorial** – grazie ai nostri codici QR riuscirete ad arrivare in modo semplicissimo al vostro obiettivo.

Cosa sono i codici QR?

I codici QR (QR = Quick Response) sono codici grafici acquisibili mediante la fotocamera di uno smartphone e che contengono per esempio un link ad un sito internet o dati di contatto.

Il vostro vantaggio: non si necessita più di dover digitare faticosamente indirizzi internet o dati di contatto!

Ecco come si fa

Per poter acquisire il codice QR si necessita semplicemente di uno smartphone, aver installato un software che legga i codici QR e di un collegamento internet. Software che leggono i codici QR sono disponibili nello App Store del vostro smartphone e in genere sono gratuiti.

Provate ora

Basta acquisire con il vostro smartphone il seguente codice QR per ottenere ulteriori informazioni relative al vostro prodotto ALDI.

Il portale di assistenza ALDI

Tutte le suddette informazioni sono disponibili anche in internet nel portale di assistenza ALDI all'indirizzo www.aldi.it.



Eseguendo il lettore di codici QR potrebbero generarsi costi a seconda della tariffa scelta con il vostro operatore mobile a seguito del collegamento ad internet.

Informazioni generali

Leggere e conservare le istruzioni per l'uso



Queste istruzioni per l'uso riguardano il presente avvolgitubo da parete (indicato di seguito anche come "prodotto"). Le istruzioni contengono importanti informazioni sulla messa in funzione e l'uso del prodotto.

Prima di utilizzare il prodotto, leggere attentamente le istruzioni per l'uso, in particolare le avvertenze di sicurezza. La mancata osservanza delle istruzioni per l'uso può provocare gravi lesioni o danni al prodotto.

Le istruzioni per l'uso si basano sulle norme e i regolamenti in vigore nell'Unione Europea. Osservare all'estero anche le direttive e la legislazione del rispettivo paese.

Conservare le istruzioni per l'uso per ulteriore consultazione. Se si distribuisce il prodotto a terzi, assicurarsi di includere queste istruzioni per l'uso.

Uso previsto

L'avvolgitubo da parete è un tubo in un tamburo chiuso con sistema di avvolgimento automatico e attacco all'impianto idrico domestico. All'avvolgitubo da parete è possibile allacciare anche altri dispositivi idrici, come ad es. irrigatori da prato, sistemi di irrigazione e idropultrici.

I tasselli in materiale plastico sono adatti per le pareti di cemento.

È destinato esclusivamente all'uso privato e non in ambito professionale. Usare il prodotto solo nelle modalità descritte nelle presenti istruzioni. Ogni altro tipo di utilizzo è da considerarsi come non conforme e può provocare danni materiali o lesioni. Il prodotto non è un giocattolo per bambini.

Il fabbricante o il commerciante declina qualsiasi responsabilità per danni derivanti dall'uso errato o non conforme.

Spiegazione dei simboli

I seguenti simboli sono usati in queste istruzioni per l'uso, sul prodotto o sulla confezione.



Questo simbolo fornisce utili informazioni aggiuntive sul montaggio o sull'utilizzo.



Leggere le istruzioni per l'uso.



Non dirigere il getto dell'acqua verso apparecchiature elettriche!



Non dirigere il getto dell'acqua verso persone o animali!



Non erogare acqua potabile.



Dichiarazione di conformità (vedi capitolo “Dichiarazione di conformità”): I prodotti identificati con questo simbolo soddisfano tutte le norme comunitarie applicabili nello Spazio economico europeo.

Sicurezza

Le seguenti parole segnale sono utilizzate in queste istruzioni per l'uso.

▲ AVVERTIMENTO!

Questo simbolo/parola segnale descrive un pericolo di media entità che, se non viene evitato, può provocare gravi lesioni o morte.

▲ ATTENZIONE!

Questo simbolo/parola segnale descrive un pericolo di bassa entità che, se non viene evitato, può provocare lievi lesioni.

AVVISO!

Questa parola segnale mette in guardia da possibili danni materiali.

Avvertenze di sicurezza

Avvertenze di sicurezza generali

- Non permettere che i bambini tocchino il prodotto.
- Questo prodotto non deve essere utilizzato da bambini.
- Non lasciare mai senza sorveglianza i bambini con i materiali di imballaggio. Pericolo di soffocamento.
- Tenere fuori dalla portata dei bambini.

- Durante l'installazione del prodotto, accertarsi che le tubazioni dell'acqua non siano danneggiate. Osservare le istruzioni operative relative alla propria sicurezza personale.
- Verificare che tutte le parti non presentino danni e siano state assemblate correttamente. Se l'assemblaggio non è corretto, sussistono rischi di lesioni. Eventuali parti danneggiate possono incidere a sfavore della sicurezza e del funzionamento.
- Provvedere affinché l'installazione sia eseguita esclusivamente da personale esperto.
- Non aprire l'alloggiamento. Le molle sono preimpostate e possono tornare indietro di scatto.
- Non togliere mai alcuna vite da componenti dell'alloggiamento.
- Non permettere che il tubo ritorni indietro di scatto da solo. Guidare con attenzione il suo rientro nell'alloggiamento.
- Non lasciare mai andare il tubo se la funzione di arresto non è innestata.
- Non permettere mai al tubo di ritrarsi liberamente. Tale operazione potrebbe danneggiare il prodotto.
- Durante l'uso, non ostruire mai l'estremità del tubo con le dita o altri oggetti.
- Per evitare il rischio di congelamento, togliere l'aspo del tubo dalla parete e conservarlo all'asciutto durante l'inverno.
- Fare in modo che il terreno in prossimità dell'aspo del tubo resti il più asciutto possibile.
- Quando l'aspo del tubo non viene utilizzato, ruotare il rubinetto nella posizione di chiusura.
- Il tubo non è idoneo all'erogazione di acqua potabile.

- Non dirigere il getto dell'acqua verso apparecchiature elettriche!
- Non dirigere il getto dell'acqua verso persone o animali!

⚠ AVVERTIMENTO!

Pericolo di lesioni!

L'utilizzo errato e improprio potrebbe causare infortuni per l'utente. Ciò costituisce un pericolo per bambini e persone con mobilità fisica ridotta, facoltà sensoriali o mentali ridotte (ad es. soggetti parzialmente disabili, anziani con capacità fisiche e mentali limitate) oppure prive di esperienza e delle necessarie conoscenze (ad es. ragazzi).

- Il prodotto può essere utilizzato da bambini di età superiore agli 8 anni e da persone con mobilità fisica ridotta, deficit delle facoltà mentali ed emotive, oppure prive di esperienza e delle necessarie conoscenze, solo qualora l'utilizzo avvenga sotto la supervisione di persone responsabili della sicurezza, o qualora abbiano ricevuto le debite istruzioni sull'uso sicuro del prodotto e abbiano compreso i potenziali pericoli connessi con l'uso.
- I bambini di età inferiore agli 8 anni non devono usare il prodotto.
- Non permettere ai bambini di giocare con il prodotto o con il cavo.
- Non affidare la pulizia e la manutenzione ai bambini senza supervisione.
- Durante l'uso, il prodotto deve essere sempre sorvegliato.
- Non consentire ai bambini di giocare con la pellicola di imballaggio. Durante il gioco potrebbero rimanere intrappolati o soffocare.

Descrizione funzionale

L'avvolgitubo a parete è dotato di un meccanismo caricato a molla per uso gravoso, per garantire il lento riavvolgimento automatico e bloccare il tubo ovunque, nonché della guida per evitare che la sovrapposizione, l'annodamento o l'aggrovigliamento del tubo.

La staffa a parete consente all'avvolgitubo di ruotare di 180°, in modo da seguire la direzione mentre si inaffia. I 20 metri di tubo in dotazione rendono semplice e comodo irrigare il giardino, in modo da risparmiare tempo. Al termine dell'irrigazione, è sufficiente tirare il tubo: l'aspo lo ritirerà automaticamente all'interno dell'alloggiamento in plastica resistente alle intemperie.

Prima messa in funzione

Controllare il prodotto e la fornitura

AVVISO!

Pericolo di danneggiamento!

Aprire l'imballaggio con coltelli affilati o altri oggetti appuntiti in modo disattento può provocare danni alla superficie del prodotto.

- Prestare attenzione all'apertura.

1. Sollevare il prodotto dall'imballaggio con entrambe le mani.
2. Controllare che la fornitura sia completa (vedere il capitolo Componenti in dotazione/parti dell'apparecchio).
3. Controllare che il prodotto e i singoli articoli non siano danneggiati. Non utilizzare il prodotto se è danneggiato e rivolgersi al produttore utilizzando l'indirizzo di assistenza riportato sulla garanzia.

Istruzioni di montaggio

⚠ AVVERTIMENTO!

Pericolo di lesioni e soffocamento!

Il montaggio eseguito da bambini o persone con capacità limitate può provocare lesioni.

- Non consentire il montaggio a bambini o a persone con capacità limitate.

- Durante il montaggio, tenere i bambini lontani.
- Tenere i pezzi di piccole dimensioni e il materiale di imballaggio lontano dai bambini. Potrebbero ingerirli e soffocare.

⚠ AVVERTIMENTO!

Rischio di elettrocuzione, cortocircuito e danni materiali

Le linee elettriche/idriche/del gas nascoste o altri tubi possono essere danneggiati durante l'installazione e causare rischi o danni all'ambiente.

- Durante l'installazione, assicurarsi di non danneggiare tubi nascosti. Utilizzare appositi tester.

⚠ ATTENZIONE!

Pericolo di lesioni!

Se non si seguono esattamente queste istruzioni di montaggio, possono verificarsi errori con conseguenti lesioni.

- Per il montaggio, utilizzare solo l'utensile indicato.
- Se si utilizzano utensili elettrici, indossare occhiali di sicurezza e seguire sempre le istruzioni del produttore.
- Se non ci si sente sicuri, affidare il montaggio ad un tecnico.

Montaggio della staffa a parete



I tasselli in plastica in dotazione sono adatti a pareti di cemento (intonaco fino a 1 cm). Per altri tipi di parete, occorre utilizzare tasselli speciali.

1. Contrassegnare sulla parete la posizione di 4 fori servendosi della staffa a parete **5**, praticare i fori nella parete per 50 mm di profondità con una perforatrice a percussione da 10 mm di Ø. Per i fori inferiori, si consiglia un'altezza di 100 - 110 cm.

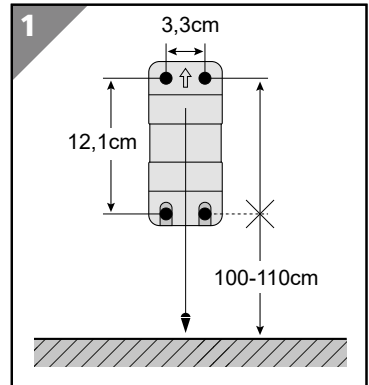

Un'altezza superiore a 110 cm potrebbe incidere sulla funzione di autoriavvolgimento.

2. Inserire i tasselli di plastica **10** fino alla fine.
3. Avvitare e fissare al muro la staffa a parete con la minuteria di montaggio in dotazione (4 serie di vite, rondella e tassello di plastica). Per garantire una base girevole scorrevole di 180°, fare in modo che la linea centrale della staffa sia più verticale possibile, entro 5° a sinistra/destra.

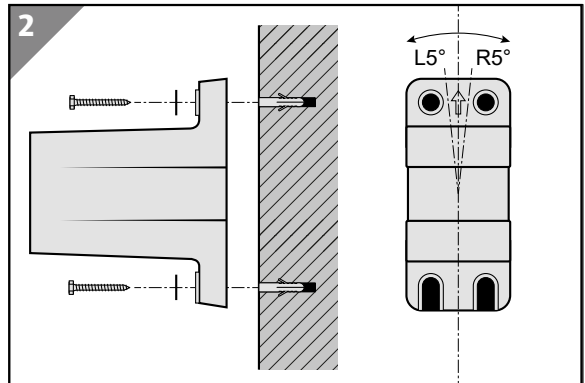

4. Assemblare il corpo principale dell'avvolgitubo (consultare "Assemblaggio del corpo principale dell'avvolgitubo") e controllare la rotazione del perno a sinistra / destra. Effettuare piccoli aggiustamenti della staffa, se occorre.

Assemblaggio del corpo principale dell'avvolgitubo

1. Esercitare una trazione e togliere dall'avvolgitubo la relativa barra di fissaggio **6** e trattenerla.
2. Prendere la maniglia di trasporto del corpo principale **2** e inserirla nella staffa a parete **5**.

Prima messa in funzione

3. Allineare i fori di montaggio sull'avvolgitubo e sulla staffa del tubo, inserire la barra di fissaggio dell'avvolgitubo **6** per fissare il corpo principale dell'avvolgitubo **1**.

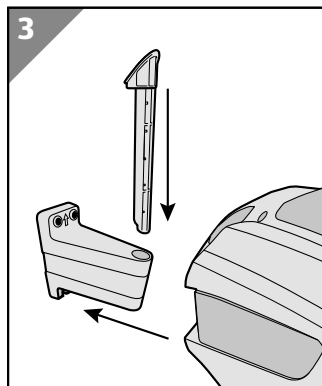

4. Ruotare su se stesso il corpo principale dell'avvolgitubo **1** a sinistra e destra per verificare la scorrevolezza; verificare che il corpo principale dell'avvolgitubo **1** possa assumere qualsiasi posizione.
5. Esercitare una trazione e far tornare indietro il tubo di uscita per controllare la funzione di lento riavvolgimento automatico, blocco e guida del tubo.

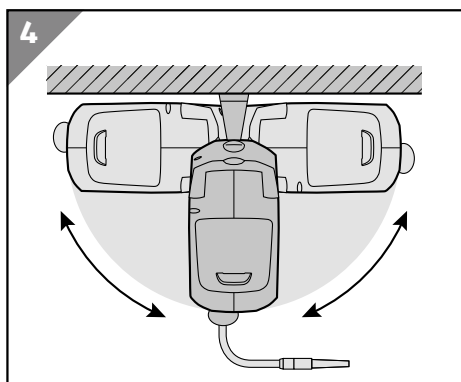

Spostamento dell'arresto del tubo

1. Con un cacciavite, allentare le 2 viti con testa a croce sull'arresto del tubo **4**.
2. Trattenerne saldamente il tubo di uscita **7** e spostare l'arresto **4** nella posizione desiderata, riavvitando strettamente con le due viti con testa a croce.

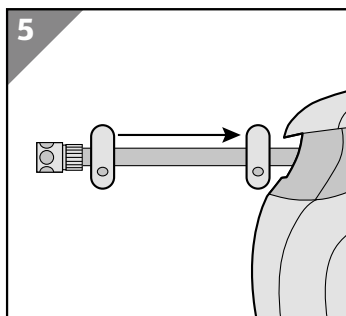

Connessione/disconnessione dell'acqua di rubinetto

1. Avvitare il giunto del rubinetto **14** al rubinetto stesso.

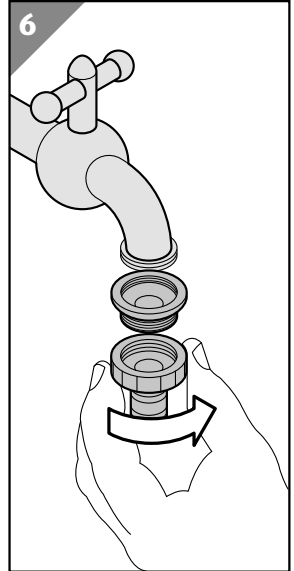

2. Inserire il giunto maschio del tubo di ingresso **13** nel giunto del rubinetto **14** fino a sentire uno scatto di posizione salda

1. Ritrarre il manicotto del giunto maschio del tubo di ingresso **13** per scollegare la connessione dell'acqua.

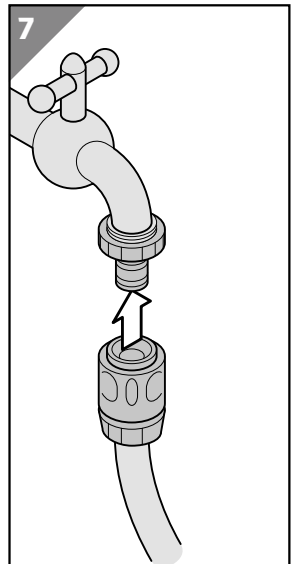

Utilizzo

AVVISO!

Pericolo di danneggiamento!

- Assicurarsi di tenere sempre in tensione il tubo durante l'avvolgimento.
- Non utilizzare l'avvolgitubo in caso di gelo.

Blocco/sblocco del tubo di uscita

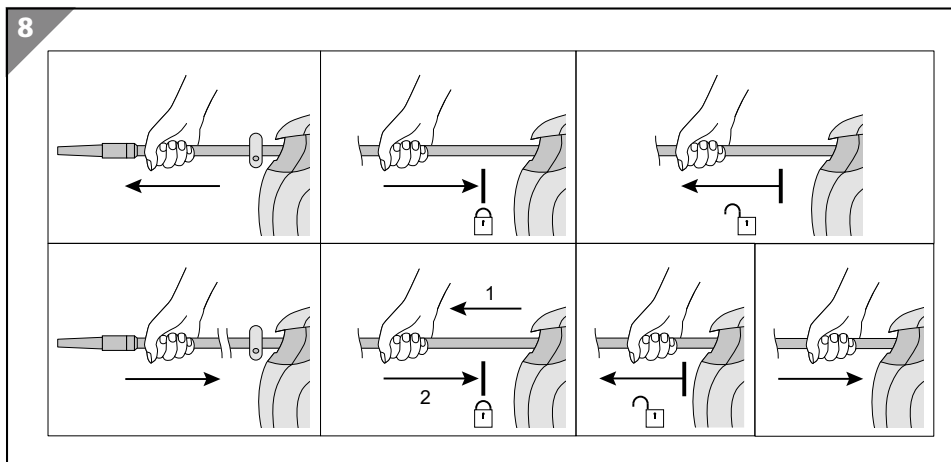

Durante lo svolgimento

1. Trattenere saldamente il tubo di uscita **7** ed estrarre il tubo di uscita stesso per la lunghezza desiderata.
2. Cessare la trazione e permettere al tubo di uscita **7** di ritornare lentamente al blocco. In caso contrario, estrarre di nuovo il tubo di uscita per un breve tratto (10 cm all'inizio e 5 cm alla fine) e permettere al tubo di uscita **7** di tornare al blocco.
3. Estrarre il tubo di uscita per un breve tratto (10 cm all'inizio e 5 cm alla fine) per sbloccare.



Il blocco e lo sblocco si alternano sull'intera lunghezza; è possibile ripetere le azioni sopra descritte per innestare alternativamente la funzione di blocco e sblocco.

Durante l'avvolgimento

1. Interrompere l'avvolgimento alla lunghezza desiderata ed estrarre il tubo di uscita per un breve tratto (10 cm all'inizio e 5 cm alla fine).
2. Permettere al tubo di uscita **7** di ritornare lentamente al blocco. In caso contrario, estrarre di nuovo il tubo di uscita per un breve tratto (10 cm all'inizio e 5 cm alla fine) e permettere al tubo di uscita **7** di tornare al blocco
3. Estrarre il tubo di uscita per un breve tratto (10 cm all'inizio e 5 cm alla fine) per sbloccare.



Il blocco e lo sblocco si alternano sull'intera lunghezza; è possibile ripetere le azioni sopra descritte per innestare alternativamente la funzione di blocco e sblocco.

Regolazione del getto dell'acqua

1. Servirsi di una sola mano per tenere il portagetto **8**.
2. Utilizzare l'altra mano
 - a. per ruotare in senso orario la barra di regolazione del getto, in modo da ridurre la nebulizzazione dell'acqua dallo zampillo allo spruzzo, fino alla fine per arrestare la nebulizzazione dell'acqua.
 - b. per ruotare in senso antiorario la barra di regolazione del getto, in modo da aumentare la nebulizzazione dell'acqua dallo spruzzo allo zampillo, fino alla fine per ottenere la massima nebulizzazione dell'acqua.

Utilizzo dell'avvolgitubo a parete



La guida del tubo automatica integrata impedisce al tubo di sovrapporsi durante l'avvolgimento. Non utilizzare la mano per sistemare il giro del tubo.



All'interno del giunto maschio del tubo di uscita è presente un fermo dell'acqua, un aiuto per cambiare l'ugello con l'acqua di rubinetto aperta.

1. Ruotare la barra di regolazione dell'ugello in senso orario fino alla fine per arrestare la nebulizzazione dell'acqua.
2. Aprire l'acqua di rubinetto.
3. Ruotare il corpo principale dell'avvolgitubo **1** nella direzione di lavoro, trattenere saldamente il tubo di uscita **7** ed estrarre il tubo di uscita per svolgerlo per la lunghezza desiderata.

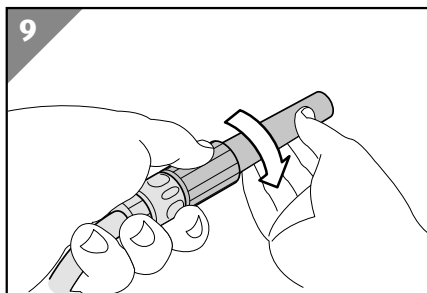

4. Bloccare il tubo di uscita **7** e ruotare in senso antiorario la barra di regolazione dell'ugello per avviare la nebulizzazione dell'acqua. Servirsi sempre di una sola mano per tenere il portagetto **8**, mentre si inaffia.
5. Trattenere saldamente il tubo di uscita **7**, sbloccare il tubo di uscita **7** per svolgerlo o avvolgerlo, in modo da regolarne la lunghezza. Si consiglia di ruotare la barra di regolazione dell'ugello in senso orario fino alla fine per arrestare la nebulizzazione dell'acqua, prima di procedere alla regolazione della lunghezza del tubo.
6. Dopo aver inaffiato, ruotare la barra di regolazione dell'ugello in senso orario fino alla fine per arrestare la nebulizzazione dell'acqua, trattenere saldamente il tubo di uscita **7** per avvolgerlo lentamente fino al fermo del tubo **4**. Se resta una certa lunghezza all'esterno del corpo principale dell'avvolgitubo **1**, estrarre il tubo di uscita **7** per 1 o 2 metri e procedere di nuovo al riavvolgimento. Non spingere il tubo di nuovo nel corpo principale dell'avvolgitubo **1**.
7. Chiudere l'acqua di rubinetto e ruotare il corpo principale dell'avvolgitubo **1** contro la parete.

Pulizia e manutenzione

Qualsiasi operazione non descritta nelle presenti istruzioni deve essere eseguita esclusivamente da un'agenzia di assistenza da noi autorizzata. Utilizzare solo parti originali.

- Pulire Alloggio **1** di Tubo a parete e gli accessori con attenzione.
- Girare il rubinetto e prendere la frizione è accesa Tubo di alimentazione **13** dal connettore Tocca connessione **14** da.
- Esegui il Tubo di alimentazione intorno e bloccato La frizione è accesa Tubo di alimentazione **13** a prova di gocciolamento Connessione **6**.
- Prendi il Maniglia per il trasporto dell'alloggiamento in una mano e tirare con il un'altra mano il bulloni di montaggio la scatola del tubo **6** fuori.
- Rimuovi quello Alloggio **1** di Scatola del tubo flessibile del Staffa a muro e metti questo bulloni di montaggio **6** la scatola del flessibile di nuovo.
- Prendi questo Alloggio **1** di Scatola del tubo per Archiviazione con ins Casa.
- Controllare e pulire regolarmente il vano interno attraverso il portello **3**.

Stoccaggio

1. Pulire accuratamente il corpo principale dell'avvolgitubo **1** e i suoi accessori.
2. Chiudere l'acqua di rubinetto e togliere il giunto maschio del tubo di ingresso **13** dal giunto del rubinetto **14**.

3. Utilizzare una sola mano per afferrare la maniglia di trasporto del corpo principale **2** e servirsi dell'altra mano per estrarre la barra di fissaggio dell'avvolgitubo **6**.
4. Togliere il corpo principale dell'avvolgitubo **1** dalla staffa a parete **5** e reinserire la barra di fissaggio dell'avvolgitubo **6**.
5. Per la conservazione, portare in un ambiente interno il corpo principale dell'avvolgitubo **1**.

Ricerca anomalie

Problema	Possibile causa	Rimedio
Difetto di blocco/sblocco	rotazione differente	ripetere l'azione (consultare "blocco/sblocco del tubo di uscita").
Mancata nebulizzazione dell'acqua	acqua di rubinetto chiusa	aprire il rubinetto
	Ugello dell'acqua chiuso	ruotare in senso antiorario la barra di regolazione dell'ugello 8 .
	estremità del tubo di uscita lasciata aggrovigliata prima	estrarre il tubo di uscita per una lunghezza pari o superiore a 2 metri e lasciare di nuovo avvolgere il tubo
Fuoriuscita di acqua	O-ring mancante o danneggiato	sostituire l'o-ring con uno nuovo

Se l'anomalia dovesse persistere, contattare il servizio clienti indicato nell'ultima pagina.

Servizio di riparazione

La nostra filiale di assistenza può eseguire a pagamento le riparazioni non rientranti nella copertura della garanzia. La filiale sarà lieta di fornire un preventivo. Possiamo occuparci esclusivamente di apparecchiature inviate con un imballaggio e un'affrancatura adeguati.

Attenzione: l'apparecchiatura inviata alla nostra filiale di assistenza deve essere in condizioni pulite e corredata della descrizione del difetto. Non saranno accettate apparecchiature inviate in porto assegnato, come merce voluminosa, espresso o altre forme di trasporto speciali. I dispositivi difettosi che ci saranno stati inviati saranno da noi smaltiti senza addebiti.

Dati tecnici

Modello:	GRHS20A
Codice articolo:	804608
Pressione di esercizio	10 bar
Pressione massima	30 bar
Lunghezza tubo	20 m
Tubo di collegamento	2 m
Diametro tubo	½" (1,27 cm)
Spessore tubo	2,15 mm
Temperatura di esercizio	5 °C - 45 °C
Attacco	1" o ¾" (con adattatore)
Materiale tubo	PVC con struttura a croce a 3 strati, spessore 550 dtex, resistente ai raggi UV
Materiale alloggiamento e staffa a muro	PP / Fibra di vetro
Dimensioni avvolgitubo compresa la staffa a muro (LxAxP)	39,5 cm x 18,5 cm x 34 cm
Peso	7,3 kg

Accessori

Attacco con acqua-stop	½" (1,27 cm), (PP+ABS)
Attacco senza acqua-stop	½" (1,27 cm), (PP+ABS)
Spruzzo regolabile	½" (1,27 cm), (PP+ABS)
Raccordo per il rubinetto	1" a ¾", (PP)

Smaltimento

Smaltimento dell'imballaggio



Smaltire l'imballaggio differenziandolo. Conferire il cartone e la scatola alla raccolta di carta straccia, avviare la pellicola al recupero dei materiali riciclabili.

Smaltimento del prodotto

Smaltire il prodotto in base alle direttive e ai regolamenti nazionali in materia di smaltimento.

Dichiarazione di conformità

Dichiarazione di conformità UE originale

Noi,

MEROTEC GmbH
Otto-Brenner-Str. 8, D47877 Willich, Germania

con la presente dichiariamo sotto nostra esclusiva responsabilità il nostro prodotto

Rullo del tubo
Numero di modello GRHS20A

adempie alle seguenti direttive:
2006/42/EG Direttiva macchine

Norme armonizzate applicate:
EN ISO 12100:2010
EN 50581:2012

Rappresentante per i documenti :
Dirk Wohlrab
MEROTEC GmbH
Otto-Brenner-Str. 8
D-47877 Willich

Luogo, data: Willich, 27.11.2020
Firma autorizzata:



Ronald Menken
Consigliere delegato
MEROTEC GmbH



A szállítás terjedelme/A készülék részei

- 1 Tömlőtartó háza
- 2 Fogantyú a házon
- 3 Fedél
- 4 Tömlőmegállító
- 5 Fali tartó
- 6 Rögzítőcsap a tömlőtartóhoz
- 7 Kerti tömlő
- 8 Permetezőfúvóka
- 9 Kerti tömlő csatlakozás vízstoppal
- 10 Dűbel
- 11 Rögzítőcsavar alátéttel a tartóhoz
- 12 Betápláló tömlő
- 13 Csatlakozás a betápláló tömlőhöz
- 14 Csap csatlakozása
- 15 Szűkítő 1"-ról ¾"-ra

Tartalom

Áttekintés	2
A szállítás terjedelme/A készülék részei	40
Általános tudnivalók	43
A használati útmutató elolvasása és megőrzése.....	43
Rendeltetésszerű használat.....	43
Jelmagyarázat.....	43
Biztonság	44
Biztonsági utasítások.....	44
Funkcionális ismertetés	46
Első használatba vétel	47
A termék és a szállítási terjedelem ellenőrzése.....	47
Összeszerelési utasítások.....	47
Használat	52
A kimeneti tömlő zárolása / felengedése.....	52
A vízszög beállítása.....	53
A falra szerelhető tömlőszekrény használata.....	53
Tisztítás és karbantartás	54
Tárolás	54
Hibakeresés	55
Javítószerviz.....	55
Műszaki adatok	55
Leselejtezés	56
A csomagolás leselejtezése.....	56
A termék ártalmatlanítása.....	56
Megfelelőségi nyilatkozat	57

QR kódokkal gyorsan és egyszerűen célba érni

QR kódokkal gyorsan és egyszerűen célba érni

Függetlenül attól, hogy **termékinformációkra**, **cserealkatrészekre** vagy **tartozékokra** van szüksége, vagy a **gyártói garanciát** vagy a **szervizhelyszínek** listáját szeretné megtekinteni vagy csak egy **videó útmutatót** nézne meg – QR kódunkkal mindezt könnyen megteheti.

Mi az a QR-kód?

A QR (Quick Response – Gyors Válasz) kódok olyan grafikus kódok, amelyek egy okostelefon kamerával beolvashatók és amelyek pl. egy internet oldalra irányítják vagy elérhetőség adatokat tartalmaznak.

Előnyei: Nem kell begépelni az internet oldal URL webcímét vagy az elérhetőség adatokat!

Hogyan működik?

A QR kódok használatához olyan okostelefon szükséges, amely rendelkezik QR kódolvasóval és internetkapcsolattal is*.

A QR kód olvasót rendszerint ingyen letöltheti okostelefonja alkalmazásboltjából.



Próbálja ki most

Olvassa be okostelefonjával a következő QR kódot és tudjon meg többet a megvásárolt Aldi termékéről*.

Az Aldi-szervíz oldala

Minden itt megadott információ elérhető a Aldi-szervíz oldaláról is; amelyet a következő weboldalról érhet el: www.aldi-service.hu.

*A QR kód olvasó használata során az internetkapcsolatért a szolgáltatójával fennálló szerződés szerint fizetnie kell.

Általános tudnivalók

A használati útmutató elolvasása és megőrzése



Ez a használati útmutató ehhez a fali tömlőtartó tartozik (továbbiakban „Terméknek” nevezzük). Fontos információkat tartalmaz az üzembe helyezésére és a kezelésre vonatkozóan.

A termék üzembe helyezése előtt figyelmesen olvassa el a használati útmutatót, különösen a biztonsági utasításokat. A használati útmutató figyelmen kívül hagyása a termék komoly sérüléséhez vagy károsodásához vezethet.

A használati útmutató az Európai Unióban érvényes szabványok és szabályok alapján készült. Külföldön vegye figyelembe az adott ország irányelveit és törvényeit.

A későbbi használat érdekében őrizze meg a használati útmutatót. Amennyiben a terméket továbbadja harmadik fél részére, feltétlenül adja oda a használati útmutatót is.

Rendeltetészerű használat

A fali tömlőtartó kizárólag tömlődobnak tervezték egy zárt tömlőtartóban felcsévéelő automatikával a házi vízszelvényhez csatlakoztatva. A fali tömlőtartóhoz más vízfogyasztókat is lehet csatlakoztatni, mint pl. kerti locsolóberendezést, öntözőrendszereket és magas nyomású mosót.

A műanyag dübölt betonfalakhoz tervezték.

Kizárólag magáncélra használható, ipari használatra nem alkalmas. Csak a használati útmutatóban leírtak szerint használja a terméket. Minden más felhasználás rendeltetésellenesnek minősül és anyagi kárt, vagy akár személyi sérülést is okozhat. A termék nem játékszer.

A gyártó vagy a kereskedő nem vállal felelősséget a nem rendeltetészerű vagy helytelen használatból származó károkért.

Jelmagyarázat

A következő szimbólumokat használjuk ebben a használati útmutatóban, a terméken vagy a csomagoláson.



Ez a jel az összeszereléssel, használattal kapcsolatos hasznos kiegészítő tudnivalókat jelzi.



Olvassa el a használati utasítást.



Ne irányítsa a vízsugarat elektromos berendezésre!



Ne irányítsa a vízsugarat személyekre vagy állatokra!



Ne használja ivóvíz szolgáltatására.



Megfelelőségi nyilatkozat (lásd „Megfelelőségi nyilatkozat” c. fejezet):
Az itt látható jellel ellátott termékek teljesítik az Európai Gazdasági
Térség összes vonatkozó közösségi előírását.

Biztonság

Az alábbi jelzőszavakat használjuk ebben a használati útmutatóban.

▲ FIGYELMEZTETÉS!

Ez a figyelmeztető szimbólum/szó olyan közepes kockázati szintű veszélyt jelez, amely halálhoz vagy súlyos sérüléshez vezethet, ha nem védik ki.

▲ VIGYÁZAT!

Ez a figyelmeztető szimbólum/szó olyan alacsony kockázati szintű veszélyt jelez, amely csekély vagy közepes mértékű sérüléshez vezethet, ha nem védik ki.

ÉRTESÍTÉS!

Ez a szó az esetleges anyagi károokra figyelmeztet.

Biztonsági utasítások

Általános biztonsági utasítások

- Tartsa a terméket gyermekek számára elérhetetlen helyen.

-
- Gyermek számára a termék használata tilos.
 - Soha ne hagyjon gyermeket felügyelet nélkül a csomagolóanyagok közelében. Fulladásveszély.
 - Tartsa gyermek számára elérhetetlen helyen.
 - Vigyázzon, hogy a termék felszerelése során a vízcsövek ne sérüljenek meg. Saját biztonsága érdekében tartsa be az üzemelési utasításokat.
 - Győződjön meg arról, hogy minden alkatrész sértetlen, és megfelelően van összeszerelve. Helytelen összeszerelés esetén sérülés veszélye áll fenn. Sérült alkatrészek kihatnak a biztonságra és a funkcionalitásra.
 - Csak tapasztalt személlyel végeztesse el a felszerelést.
 - Ne nyissa fel a házat. A rugók előre beállítottak; visszarugózhatnak.
 - Soha ne távolítsa el csavarokat a ház alkatrészeiből.
 - Soha ne engedje, hogy a tömlő magától rugózzon vissza. Óvatosan vezesse vissza a házba.
 - Soha ne engedje el a tömlőt, ha az automatikus leállító funkció nincs aktiválva.
 - Soha ne engedje a tömlőt szabadon visszahúzódnia. Ez megkárosíthatja a terméket.
 - Használat alatt soha ne zárja le a tömlő végét az ujjával vagy más tárgyakkal.
 - Fagykár elkerülése végett vegye le a tömlőtekerécsét a falról és tárolja szárazon a tél folyamán.
 - Feltétlenül tartsa a talajt a tömlő közelében a lehető legszárazabban.
 - Amikor a tömlőtekerécsét nem használja, zárja el a vízcsapot.
 - A tömlő nem alkalmas ivóvíz szállítására.

- Ne irányítsa a vízsugarat elektromos berendezésre!
- Ne irányítsa a vízsugarat személyekre vagy állatokra!

Sérülésveszély

▲ FIGYELMEZTETÉS!

Sérülésveszély!

A szakszerűtlen kezelés általi helytelen használat sérülésekhez vezethet. Ez veszélyt jelent a gyermekek és a csökkent fizikai, érzékelési vagy mentális képességű (pl. fogyatékkal élő, fizikai és mentális képességeikben korlátozott idősebb személyek), vagy nem kellő tapasztalattal vagy ismeretekkel rendelkező személyek (pl. idősebb gyermekek) számára.

- 8 éves korú és idősebb gyermekek, korlátozott fizikai, érzékszervi vagy mentális képességekkel rendelkező személyek és megfelelő tudással vagy gyakorlattal nem rendelkező személyek csak megfelelő felügyelet mellett, és csakis akkor használhatják a terméket, ha betanítják őket annak használatára, és képesek megérteni a készülék használatával kapcsolatos veszélyeket.
- 8 év alatti gyermekek nem kezelhetik a terméket.
- Gyermekek nem játszhatnak a termékkel vagy a csatlakozóvezetékével.
- Ne hagyja, hogy a termék tisztítását vagy felhasználói karbantartását gyermekek felügyelet nélkül végezzék.
- Üzemelés közben ne hagyja felügyelet nélkül a terméket.
- Ne hagyja, hogy gyermekek játsszanak a csomagolófóliával. Játék közben belegabalyodhatnak és megfulladhatnak.

Funkcionális ismertetés

A falra szerelhető tömlőszekrény nagy teherbírású rugós mechanizmussal van ellátva a lassú automatikus feltekerés és tömlőzárolás biztosítása érdekében, illetve a tömlő átfedésének, összecsomósodásának és összegabalyodásának megakadályozására vezetővel rendelkezik. A falra szerelhető konzol lehetővé teszi a

tömlőszekrény 180°-os elfordulását, úgyhogy a tömlő locsoláskor követi az Ön által megadott irányt. A mellékelt 20 m-es tömlő egyszerűvé és kényelmessé teszi a locsolást a kértjében és időt takarít meg Önnek. Amikor készen van a locsolással, csak húzza meg a tömlőt, és az orsó automatikusan visszahúzza azt az időjárásálló műanyag házba.

Első használatba vétel

A termék és a szállítási terjedelem ellenőrzése

ÉRTEŚÍTÉS!

Sérülésveszély!

Amennyiben nem kellő odafigyeléssel, egy éles késsel vagy más szúrós tárggyal nyitja fel a csomagolást, sérülhet a termék felülete.

- Óvatosan nyissa ki a terméket.
- 1. Két kézzel vegye ki a terméket a csomagolásból.
- 2. Ellenőrizze, hogy a szállítás terjedelme teljes-e (lásd a „Szállítás terjedelme – a készülék részei” c. fejezetben).
- 3. Ellenőrizze, hogy a termék és alkatrészei sérülésmentesek-e. A sérült terméket ne helyezze üzembe, hanem forduljon vele a garanciakártyán megadott címen feltüntetett gyártóhoz.

Összeszerelési utasítások

▲ FIGYELMEZTETÉS!

Sérülés- és fulladásveszély!

Ha gyermekek vagy cselekedeteikben korlátozott személyek végzik az összeszerelést, az személyi sérülésekhez vezethet.

- Ne gyermekekkel vagy cselekedeteikben korlátozott személyekkel végeztesse el az összeszerelést.
- A gyermekeket a szerelés közben tartsa távol a szerelés helyszínétől.
- Az apró alkatrészeket és a csomagolóanyagot tartsa gyermekektől távol. Lenyelhetik ezeket és megfulladhatnak.

▲ FIGYELMEZTETÉS!

Áramütés, rövidzárlat és anyagi károk veszélye

A rejtett villany-/víz-/gázvezetékek vagy más vezetékek károsodhatnak szerelés közben, és a környezet veszélyeztetéséhez vagy károsodásához vezethet.

- Győződjön meg róla, hogy szerelés közben a rejtett vezetékek ne károsodjanak. Használjon hozzá megfelelő vezetékvizsgáló készüléket.

▲ VIGYÁZAT!

Személyi sérülés veszélye!

Ha nem tartja be pontosan ezen szerelési útmutatóban leírtakat, hiba történhet, és adott esetben sérülésekhez vezethet.

- A szereléshez csak a megadott szerszámot használja.
- Viseljen védőszemüveget az elektromos szerszámok használatakor, és mindig kövesse a gyártói utasításokat.
- Amennyiben bizonytalan, végeztesse el az összeszerelést tapasztalt szakemberrel.

Falra szerelhető konzol felszerelése



A mellékelt műanyag tiplik cementfalakon való használatra alkalmasok (vakolat maximum 1 cm). Minden más faltípushoz speciális tipliket kell használni.

1. Jelölje meg a 4 lyuk helyét a falon, a falra szerelhető konzol **5** használatával, fúrjon a falba lyukakat 50 mm mélységben Ø 10 mm-es ütvefúróval. Javasolt az első lyukakat 100 -110 cm magasságban elhelyezni.

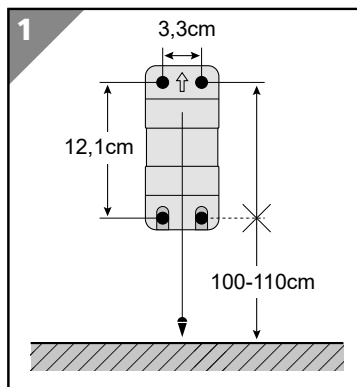



110 cm-nél magasabbhelyezés esetleg kihat az automatikus feltekercselés funkcióra.

2. Dugja be a műanyag tipliket **10** ütközésig.
3. Csavarozza fel és rögzítse a falra szerelhető konzolt a mellékelt szerelőhardverrel (4 db, csavarból és műanyag tipliből álló készlet). A konzol felezővonalára legyen a lehető legfüggőlegesebb, ajánlott balra/jobbra 5° -on belül maradni, a sima 180° -os elforgatás biztosítása érdekében.

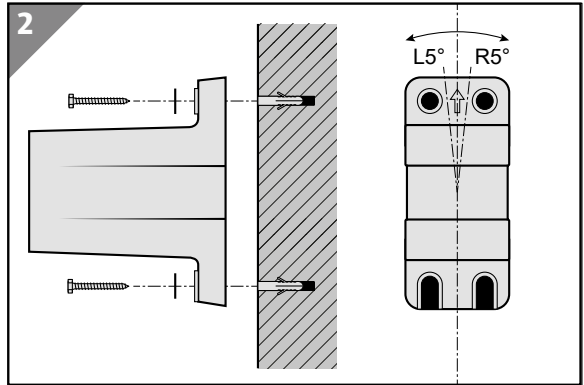

4. Szerelje össze a tömlőszekrény főtestét (Lásd: "Tömlőszekrény főtestének összeszerelése"), majd ellenőrizze a balra / jobbra elforgatást. Ha szükséges, kissé állítsa el a konzolt.

Tömlőszekrény főtestének összeszerelése

1. Húzza meg és vegye ki a tömlőszekrényt rögzítő rúdat **6** a tömlőszekrényből, és tartsa.
2. Fogja meg a főtestet hordozó fogót **2**, és helyezze be a falra szerelhető konzolba **5**.
3. Igazítsa egymáshoz a tömlőszekrényen és a konzolon lévő szerelőlyukakat, helyezze be a tömlőszekrényt rögzítő rúdat **6** a tömlőszekrény fő testének **1** rögzítése céljából.

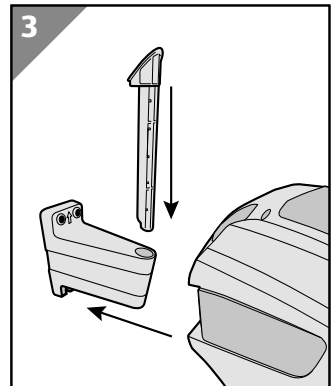

Első használatba vétel

4. Forgassa el a tömlőszekrény főtestét **1** balra és jobbra, az akadálytalan mozgás ellenőrzése céljából, és győződjön meg arról, hogy a tömlőszekrény fő teste **1** bármilyen helyzetben megmaradhat.
5. Húzza ki és engedje vissza a kimeneti tömlőt a lassú automatikus feltekerés, a tömlőzárolás és tömlővezetés funkciójának ellenőrzése céljából.

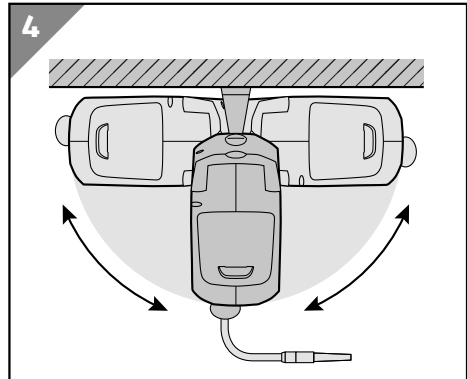

Tömlődugasz eltolása

1. Csavarhúzóval lazítsa meg a 2 keresztfejű csavart a tömlődugason **4**.
2. Tartsa erősen a kimenő tömlőt **7**, majd tolja el a dugaszt **4** a kívánt helyzetbe, csavarozza szorosra újra a 2 keresztfejű csavarral.

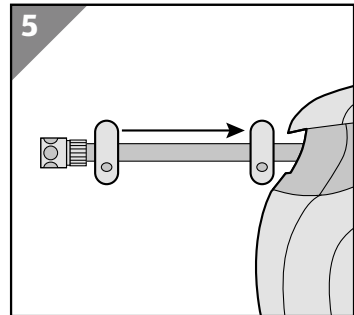

Vízcsatlakozás felszerelése / leválasztása

1. Csavarja rá a vízcsapcsatlakozót **14** a vízcsapra.

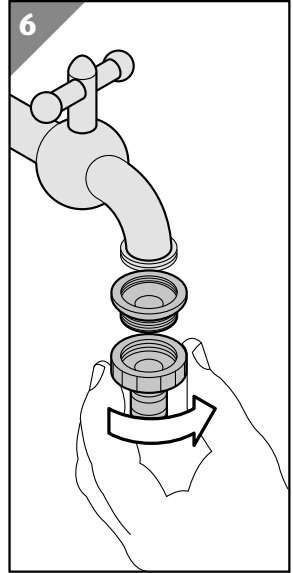

2. Helyezze be a bemeneti tömlő apacsatlakozóját **13** a vízcsapcsatlakozóba **14**, rögzítés céljából hallható "kattanással"

1. A vízcsatlakozásról való leválasztáshoz húzza vissza a bemeneti tömlő apacsatlakozójának **13** hüvelyét.

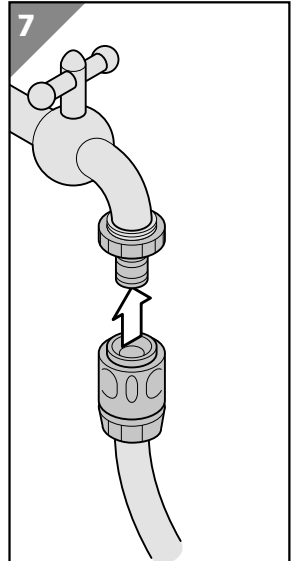

Használat

ÉRTESÍTÉS!

Tárgyi sérülés veszélye!

- Ügyeljen arra, hogy a tömlő a behúzáskor mindig feszes legyen.
- Fagyveszély esetén ne használja a tömlőtartót.

A kimeneti tömlő zárolása / felengedése

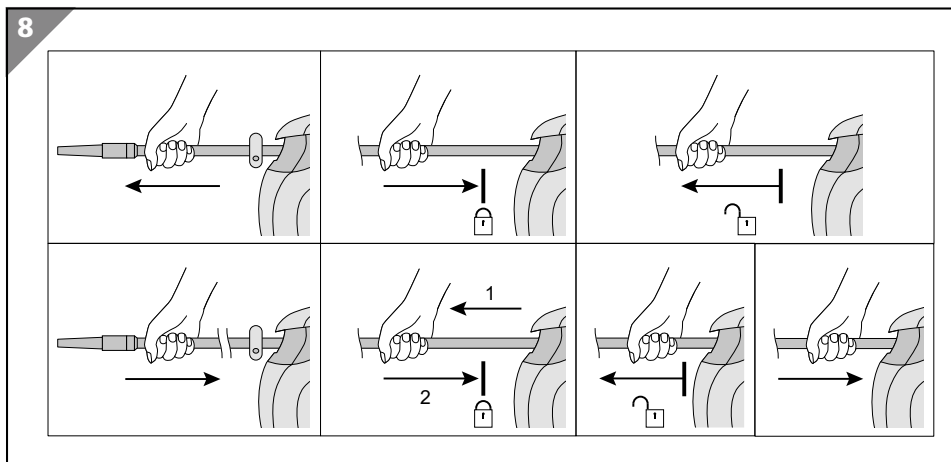

Letekercselés alatt

1. Tartsa erősen a kimenő tömlőt **7**, majd húzza ki a kimenő tömlőt a kívánt hosszra.
2. Állítsa le a húzást, és engedje, hogy a kimenő tömlő **7** lassan záródjon. Ha nem, húzza meg a kimenő tömlőt egy rövid rántással (10 cm az elején és 5 cm a végén), majd engedje, hogy a kimenő tömlő **7** visszatérjen zárolt állapotba.
3. Felengedéshez húzza meg a kimenő tömlőt egy rövid rántással (10 cm az elején és 5 cm a végén).



A zárolás és felengedés váltakozik a teljes hosszon, megismételheti a fenti műveleteket, hogy váltakozva aktiválja a zárolást és a felengedést.

Felcsavarás alatt

1. A felcsavarás kívánt hosszánál való megállításhoz húzza meg a kimenő tömlőt egy rövid rántással (10 cm az elején és 5 cm a végén).

- Engedje a kimenő tömlőt **7** lassan zárolódni. Ha nem, húzza meg a kimenő tömlőt egy rövid rántással (10 cm az elején és 5 cm a végén), majd engedje, hogy a kimenő tömlő **7** visszatérjen zárolt állapotba.
- Felengedéshez húzza meg a kimenő tömlőt egy rövid rántással (10 cm az elején és 5 cm a végén).



A zárolás és felengedés váltakozik a teljes hosszon, megismételheti a fenti műveleteket, hogy váltakozva aktiválja a zárolást és a felengedést.

A vízsugár beállítása

- Egyik kezével tartsa a fúvókatartót **8**.
- Használja a másik kezét az alábbiakra:
 - a vízsugár-beállító rúd elfordítására az óramutató járásával megegyező irányban, hogy csökkentse a vízpermetet sugárból fröcskölésre, és végül a vízpermet teljes leállítására.
 - a vízsugár-beállító rúd elfordítására az óramutató járásával ellenkező irányban, hogy növelje a vízpermetet fröcskölésből sugárra, és végül a vízpermet maximális erősségére.

A falra szerelhető tömlőszekrény használata



A beépített automatikus tömlővezető megakadályozza, hogy a tömlő feltekeréskor átfedjen. Ne használja a kezét a tömlőtekercs elrendezésére.



Van egy víz dugasz a kimenő tömlő apacsatlakozójának belsejében, ez segít a fúvóka kinyitott vízcsap melletti cseréjében.

- A vízpermet leállítására fordítsa el a fúvóka-beállító rúdat az óramutató járásával megegyező irányban ütközésig.
- Nyissa ki a csapvizet.
- Fordítsa el a tömlőszekrény főtestét **1** a működési irányba, tartsa erősen a kimenő tömlőt **7**, majd húzza meg a kimenő tömlőt, hogy letekeredjen a kívánt hossza.
- Zárolja a kimenő tömlőt **7**, majd fordítsa el a fúvókabeállító rúdat az óramutató járásával ellentétes irányban a vízpermet megindításához. Mindig használja az egyik kezét arra, hogy locsoláskor tartsa a fúvókatartót **8**.
- Tartsa erősen a kimenő tömlőt **7**, engedje fel a kimenő tömlőt **7**, hogy felvagy letekeredjen a tömlőhossz beállítása érdekében. A tömlőhossz

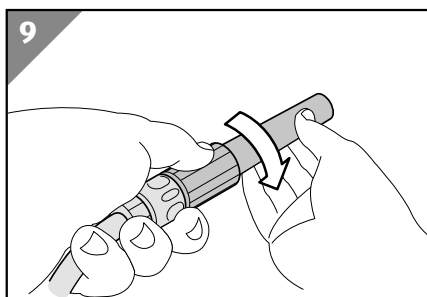

módosítása előtt a vízpermet leállítása céljából ajánlott a fúvóka-beállító rúd elfordítása el az óramutató járásával megegyező irányba ütközésig.

6. Locsolás utána vízpermet leállítására fordítsa el a fúvókabeállító rúdat az óramutató járásával megegyező irányba ütközésig, majd a kimenő tömlőt **7** erősen tartva tekerceslje fel lassan a tömlődugaszig **4**. Ha bizonyos hossz a tömlőszekrény főtestén **1** kívül maradt, húzza ki a kimenő tömlőt **7** 1-2 méterrel, majd tekerceslje fel újra. Ne nyomja vissza a tömlőt a tömlőszekrény főtestébe **1**.
7. Zárja el a vizet és forgassa el a tömlőszekrény főtestét **1** a falig.

Tisztítás és karbantartás

Minden olyan munkát, aminek a leírása nem található meg ebben az Utasításban, csak általunk jóváhagyott szerviz hajthat végre.

- Mindig tartsa a tömlőszekrény főtestét **1** tisztán. Ne használjon tisztítószereket és oldószereket.
- Mindig zárja el a vízcsapot, amikor a falra szerelhető tömlőszekrény nincs használatban
- Használjon vízpermetet a tömlőszekrény főtestének **1** tisztítására. Ne merítse bele a falra szerelhető tömlőszekrényt vízbe.
- Vigye a tömlőszekrény főtestét **1** beltérbe a fagyos időszakban (lásd: "Tárolás").
- Gondosan ellenőrizze a bemenő tömlőt **12** és a kimenő tömlőt **7**. Ne használja a tömlőszekrényt, ha vágás van rajtuk.
- Ellenőrizze a tömítő O-gyűrűt a fúvókatartón **8** és a vízcsapcsatlakozón **14**.
- Rendszeresen ellenőrizze és tisztítsa meg a belső teret a szelepen **3** keresztül.
- Vegye fel a kapcsolatot a szervizközponttal, ha probléma van.

Tárolás

1. Gondosan tisztítsa meg a tömlőszekrény főtestét **1** és annak tartozékait.
2. Zárja el a vízcsapot, és vegye ki a bemeneti tömlő apacsatlakozóját **13** a vízcsapcsatlakozóból **14**.
3. Az egyik kezével fogja meg a főtest hordozó fogóját **2**, majd a másik kezével húzza ki tömlőszekrény rögzítő rúdját **6**.
4. Vegye le a tömlőszekrény főtestét **1** a falra szerelhető konzolról **5** és helyezze vissza a tömlőszekrényt rögzítő rúdat **6**.
5. Tároláshoz vigye be belső térbe a tömlőszekrény főtestét **1**.

Hibakeresés

Probléma	Lehetséges ok	Megoldás
Zárolás / felengedés hiba	különböző elfordítás	ismételje meg a műveletet (Lásd: "kimenő tömlő zárolása / felengedése")
Nincs vízpermet	csapvíz el van zárva	nyissa ki a csapot
	Vízfúvóka el van zárva	fordítsa el a fúvókabeállító rúdat 8 az óramutató járásával ellentétes irányban
		húzza ki a kimenő tömlőt 2 m-rel, majd engedje újra felcsavarodni.
Vízszivárgás	O-gyűrű hiányzik vagy sérült	cserélje ki új O-gyűrűje

Ha a probléma továbbra is fennáll, forduljon az utolsó oldalon felsorolt szervizképviselőhöz.

Javítószervez

A garancia által nem fedezett javításokat térítés ellenében elvégezheti szervizfiókunk, amely örömmel szolgáltat majd Önnek költségbeclést. Csak olyan berendezéssel foglalkozunk, amelyet megfelelő csomagolással és megfelelően bérmentesítve küldenek.

Figyelem: Kérjük, tiszta állapotban küldje a berendezést szervizfiókunknak, és mellékelje a hiba jelzését. Nem veszünk át olyan berendezést, amelynek elküldése utánvétellel vagy ömlesztett áruként, expressz postával vagy valamilyen más speciális módon történt. Díjmentesen hulladékba helyezzük hibás eszközét, ha elküldi nekünk.

Műszaki adatok

Modell:	GRHS20A
Cikkszám:	804608
Üzemi nyomás	10 bar
Maximális nyomás	30 bar
Tömlő hossza	20 m
Csatlakozó tömlő	2 m
Tömlő átmérője	½" (1,27 cm)

Műszaki adatok

Tömlő vastagsága	2,15 mm
Üzemi hőmérséklet	5 °C - 45 °C
Csatlakozás	1" vagy ¾" (adapterrel)
Tömlő anyaga	PVC 3 rétegű, keresztben szőtt szövet, 550 dtex vastagság, UV-álló
Ház és fali tartó anyaga	PP / biztonsági üveg
Ház és a fali tartó méretei (SzéxHoxMé)	39,5 cm x 18,5 cm x 34 cm
Súly	7,3 kg

Tartozék

Vízstoppos csatlakozás	½" (1,27 cm), (PP+ABS)
Csatlakozás vízstop nélkül	½" (1,27 cm), (PP+ABS)
Állítható szórófej	½" (1,27 cm), (PP+ABS)
Csap csatlakozó idom	1" - ¾", (PP)

Leselejtezés

A csomagolás leselejtezése



A csomagolást szétválogatva tegye a hulladékba. A kartont és papírt a papír, a fóliát a műanyag szelektív hulladékgyűjtőbe tegye.

A termék ártalmatlanítása

A terméket az országában érvényes irányelvek és rendelkezések szerint ártalmatlanítsa.

Megfelelőségi nyilatkozat

Eredeti EU-megfelelőségi nyilatkozat

Mi,

MEROTEC GmbH
Otto-Brenner-Str. 8, 47877 Willich, Németország

saját felelősségünkre kijelentjük, hogy

Fali tömlőtartó
Modell sz. GRHS20A

termékünk megfelel az alábbi irányelvek összes vonatkozó rendelkezésének.

2006/42/EK felszerelések irányelv

Alkalmazott harmonizált szabványok és előírások:
EN ISO 12100:2010
EN 50581:2012

dokumentáció Agent:
Dirk Wohlrab
MEROTEC GmbH
Otto-Brenner-Str. 8
D-47877 Willich

Hely, dátum: Willich, 27.11.2020
Jogi aláírás:



Ronald Menken
Ügyvezető igazgató
MEROTEC GmbH



Vsebina dostave/deli izdelka

- 1 Ohišje nosilca za cev
- 2 Ročaj na ohišju
- 3 Pokrov
- 4 Zaustavljajnik cevi
- 5 Stenski nosilec
- 6 Pritrdilni sorniki za nosilec za cev
- 7 Vrtna cev
- 8 Razpršilna šoba
- 9 Priključek vrtna cevi z blokado za vodo
- 10 Čep
- 11 Pritrdilni vijak s podložko za držalo
- 12 Dovodna cev
- 13 Priključek dovodne cevi
- 14 Nastavek za pipo
- 15 Zmanjšanje z 1" na $\frac{3}{4}$ "

Kazalo

Pregled.....	2
Vsebina dostave/deli izdelka.....	58
Splošno.....	61
Preberite in shranite navodila za uporabo.....	61
Predvidena uporaba.....	61
Razlaga znakov.....	61
Varnost.....	62
Varnostni napotki.....	62
Opis delovanja.....	64
Prva uporaba.....	65
Preverjanje izdelka in vsebine dostave.....	65
Navodila za montažo.....	65
Upravljanje.....	70
Zaklep/sprostitev vrtno gibke cevi.....	70
Nastavitev vodnega curka:.....	71
Uporaba stenskega koluta z gibko cevjo.....	71
Čiščenje in vzdrževanje.....	72
Shranjevanje.....	72
Iskanje in odprava napak.....	73
Storitev popravila.....	73
Tehnični podatki.....	73
Odstranjevanje.....	74
Odlaganje embalaže med odpadke.....	74
Odlaganje izdelka med odpadke.....	74
Izjava o skladnosti.....	75

Hitro in preprosto do cilja s kodami QR

Hitro in preprosto do cilja s kodami QR

Ne glede na to, ali potrebujete **informacije o izdelkih, nadomestne dele, dodatno opremo**, podatke o **garancijah izdelovalcev** ali **servisih** ali si želite udobno ogledati **videoposnetek z navodili** – s kodami QR boste zlahka na cilju.

Kaj so kode QR?

Kode QR (QR = Quick Response oziroma hiter odziv) so grafične kode, ki jih je mogoče prebrati s kamero pametnega telefona in na primer vsebujejo povezavo do spletne strani ali kontaktne podatke.

Prednost za vas: Ni več nadležnega prepisovanja spletnih naslovov ali kontaktnih podatkov!

Postopek:

Za optično branje kode QR potrebujete le pametni telefon, nameščen program (bralnik) za branje kod QR ter povezavo z internetom. Bralniki kod QR so praviloma na voljo za brezplačen prenos iz spletne trgovine s programi (aplikacijami) vašega pametnega telefona.*

Preizkusite zdaj

S pametnim telefonom preprosto optično preberite naslednjo kodo QR in izvedite več o Hoferjevem izdelku, ki ste ga kupili.

Hoferjev storitveni portal

Vse zgoraj navedene informacije so na voljo tudi na Hoferjevem storitvenem portalu na spletnem naslovu www.hofer-servis.si.



*Pri uporabi bralnika kod QR lahko nastanejo stroški povezave z internetom, kar je odvisno od vrste vaše naročnine.

Splošno

Preberite in shranite navodila za uporabo



Navodila za uporabo spadajo k temu stenskem nosilcu za cev (v nadaljevanju imenovan tudi »izdelek«). Vsebujejo pomembne informacije za uporabo in ravnanje z izdelkom.

Pred uporabo izdelka temeljito preberite navodila za uporabo, še posebej varnostne napotke. Neupoštevanje teh navodil lahko ima za posledico hude poškodbe ali škodo na izdelku.

Navodila za uporabo temeljijo na veljavnih standardih in predpisih Evropske unije. Upoštevajte tudi predpise in zakonodajo, ki veljajo v vaši državi.

Navodila za uporabo shranite za poznejšo uporabo. Če izdelek predate tretjim osebam, obvezno priložite tudi ta navodila za uporabo.

Predvidena uporaba

Stenski nosilec za cev je zasnovan izključno kot boben za navijanje cevi v zaprtem nosilcu s samodejnim navijanjem in priključkom na hišni vodovod. Na stenski nosilec za cev lahko priključite tudi druge porabnike vode, kot npr. razpršilnik za trato, namakalni sistem in visokotlačni čistilnik.

Plastična sidra so zasnovana za uporabo v betonskih stenah.

Namenjen je izključno zasebni uporabi in ne uporabi v poslovne namene. Izdelek uporabljajte samo skladno s temi navodili za uporabo. Vsaka druga uporaba velja za nenamensko in lahko povzroči materialno škodo ali poškodbe oseb. Izdelek ni igrača.

Proizvajalec ali prodajalec ne prevzemata odgovornosti za škodo, ki je posledica nenamenske ali napačne uporabe.

Razlaga znakov

V teh navodilih za uporabo so na izdelku ali embalaži uporabljeni naslednji simboli.



Simbol podaja koristne dodatne informacije o sestavljanju ali uporabi.



Preberite navodila za uporabo.



Vodnega curka ne usmerite v električne naprave.



Vodnega curka ne usmerite v osebe ali živali.



Gibke cevi ne uporabljajte za dovajanje pitne vode.



Izjava o skladnosti (glejte poglavje „Izjava o skladnosti“): Izdelki, označeni s tem simbolom, izpolnjujejo vse predpise Skupnosti v Evropskem gospodarskem prostoru, ki jih je treba upoštevati.

Varnost

V teh navodilih za uporabo so uporabljene naslednje opozorilne besede.

OPOZORILO!

Ta opozorilni simbol/opozorilna beseda označuje srednjo stopnjo tveganja. Če se tveganju ne izognete, so lahko posledice smrt ali hude poškodbe.

POZOR!

Ta opozorilni simbol/opozorilna beseda označuje nizko stopnjo tveganja. Če se tveganju ne izognete, so lahko posledice manjše ali srednje hude poškodbe.

OBVESTILO!

Ta opozorilna beseda svari pred morebitno materialno škodo.

Varnostni napotki

Splošni varnostni napotki

- Naprava ni otroška igrača.
- Ta naprava ni primerna za otroke.
- Otrok nikoli ne puščajte samih z embalažo, saj se lahko zadušijo.

-
- Poskrbite, da pri montaži izdelka ne poškodujete vodnih napeljav.
 - Upoštevajte navodila za uporabo, saj gre nenazadnje za vašo varnost.
 - Preverite, ali so vsi sestavni deli nepoškodovani in pravilno sestavljeni. Pri nepravilni montaži obstaja nevarnost poškodb. Poškodovani deli lahko vplivajo na varnost in delovanje izdelka.
 - Montažna dela lahko izvedejo samo izkušene osebe.
 - Ne odpirajte ohišja. Vzmeti so vnaprej napete in se tako lahko sprožijo.
 - Nikoli ne odvijajte vijakov z delov ohišja.
 - Poskrbite, da nikoli samodejno ne vlečete za gibko cev. Gibko cev znova pospravite nazaj v ohišje.
 - Gibke cevi nikoli ne izpustite, če samodejni zaustavitveni mehanizem ni aktiviran.
 - Poskrbite, da pri vlečenju gibke cevi nazaj v ohišje cev stalno držite.
 - V nasprotnem primeru lahko izdelek poškodujete.
 - Med uporabo konca gibke cevi nikoli ne blokirajte s prsti ali drugimi predmeti.
 - Če želite preprečiti škodo, ki nastane zaradi zmrzali, kolut z gibko cevjo pozimi odstranite s stene in ga shranite v toplem prostoru.
 - Poskrbite, da so tla na območju koluta z gibko cevjo kar se da suha.
 - Zaprite vodovodno pipo, če koluta z gibko cevjo ne uporabljate.
 - Gibka cev ni primerna za oskrbo s pitno vodo.

- Vodnega curka ne usmerite v električne naprave.
- Vodnega curka ne usmerite v osebe ali živali.

▲ OPOZORILO!

Nevarnost poškodbe!

Ob neustrezni uporabi lahko zaradi nepravilnega ravnanja z izdelkom pride do poškodb. Izdelek je lahko nevaren za otroke in osebe z omejenimi fizičnimi, senzoričnimi ali mentalnimi sposobnostmi (na primer delno prizadete osebe, starejše osebe z omejenimi fizičnimi ali mentalnimi sposobnostmi) ali za osebe s pomanjkanjem izkušenj in znanja (npr. starejši otroci).

- Otroci, stari 8 let ali več, kot tudi osebe z omejenimi fizičnimi, senzoričnimi ali mentalnimi sposobnostmi oz. s pomanjkanjem izkušenj in znanja lahko uporabljajo ta izdelek le pod nadzorom odrasle osebe, ali če so bili poučeni o varni uporabi izdelka in razumejo nevarnosti, ki izhajajo iz uporabe tega izdelka.
- Otroci, mlajši od 8 let, izdelka ne smejo uporabljati.
- Otroci se z izdelkom ali s priključno napeljavo ne smejo igrati.
- Brez nadzora otroci izdelka ne smejo čistiti ali na njem opravljati vzdrževalnih del.
- Izdelka med delovanjem ne puščajte brez nadzora.
- Otroci se ne smejo igrati s folijo embalaže. Med igro bi se lahko zapletli vanjo in se zadušili.

Opis delovanja

Stenski kolut z gibko cevjo ima vgrajen visoko zmogljiv vzmetni mehanizem, ki omogoča samodejno, počasno odvijanje in zaustavitev gibke cevi na poljubnem položaju, pri čemer vodilo preprečuje, da bi se gibka cev navijala povprek, se zavozlala ali zapletla.

Stensko držalo omogoča obračanje koluta z gibko cevjo za 180 °, tako da lahko gibko cev obračate v smeri zalivanja. Z 20-metrsko gibko cevjo, ki je priložena izdelku, boste svoj vrt zalili, kot bi mignil. Ko končate, povlecite gibko cev in boben začne

samodejno navijati gibko cev v ohišje, odporno pred vremenskimi vplivi. Če želite izdelek shraniti čez zimo v hišo, ga lahko preprosto odstranite.

Prva uporaba

Preverjanje izdelka in vsebine dostave

OBVESTILO!

Nevarnost poškodb!

Če embalažo nepazljivo odprete z ostrim nožem ali drugim koničastim predmetom, lahko poškodujete površino izdelka.

- Med odpiranjem bodite previdni.
- 1. Izdelek z obema rokama dvignite iz embalaže.
- 2. Preverite, ali je vsebina popolna (glejte poglavje Vsebina dostave/deli naprave).
- 3. Preverite, ali so izdelek in posamezni deli poškodovani. Okvarjenega izdelka ne uporabljajte in se obrnite na servisni naslov proizvajalca, naveden na garancijski kartici.

Navodila za montažo

⚠ OPOZORILO!

Nevarnost poškodbe in zadužitve!

Če izdelek montirajo otroci ali osebe z omejitvami, lahko pride do poškodb.

- Otroci in osebe z omejitvami izdelka ne smejo montirati.
- Poskrbite, da so med montažo otroci na varni razdalji od kraja montaže.
- Majhne dele in embalažo hranite zunaj dosega otrok, saj jih lahko zaužijejo in se zadušijo.

⚠ OPOZORILO!

Nevarnost električnega udara, kratkega stika in materialne škode.

Med montažo lahko pride do poškodb nevidnih stenskih vodov za elektriko/vodo/plin, kar lahko ogrozi ali poškoduje okolico.

- Pazite, da med montažo ne poškodujete morebitnih nevidnih vodov. Za preverjanje prisotnosti vodov uporabite namenski merilnik napeljav.

⚠ POZOR!

Nevarnost poškodb!

Če navodil za montažo ne boste upoštevali, lahko pride do napak, ki lahko vodijo tudi do poškodb.

- Za montažo uporabite samo navedeno orodje.
- Med uporabo električnega orodja uporabljajte zaščitna očala in vedno upoštevajte navodila proizvajalca.
- Če niste prepričani kako izdelek montirati, montažo zaupajte izkušenemu strokovnjaku.

Montaža stenskega držala



Priloženi plastični vložki so primerni za betonske stene. Omet naj ne bo širši od 1 cm. Za druge stene so na voljo posebni vložki.

1. Označite položaj štirih lukenj v steni s pomočjo stenskega držala **5**. V steno izvrtajte luknje z globino 50 mm z udarnim svedrom Ø 10 mm. Za spodnji luknji priporočamo višino med 100 in 110 cm.

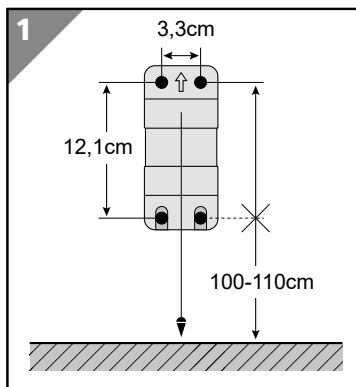



Montaža, ki je višja od 110 cm, lahko vpliva na delovanje navitja.

2. Vložke v celoti potisnite v steno.
3. Stensko držalo privijte na steno s priloženimi pritrdilnimi elementi (štirje kompleti vijakov, podložk in plastičnih vložkov). Poskrbite, da je središnja linija držala usmerjena kar se da navpično. Pazite, da ne odstopate za več kot 5° v levo/desno, če želite zagotoviti premikanje koluta za 180° brez drgnjenja ob steno.

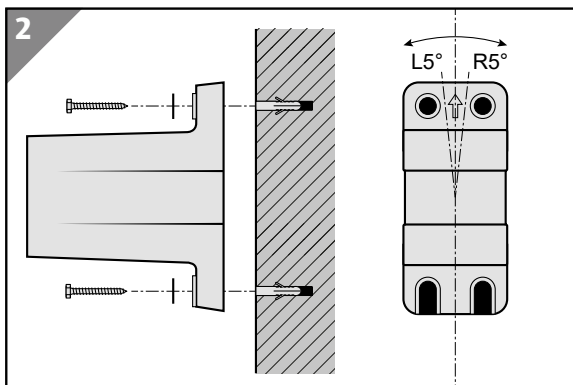

4. Montirajte ohišje koluta z gibko cevjo (preberite poglavje »Navodila za montažo ohišja stenskega koluta z gibko cevjo«) in preverite vrtljivost osi v levo/desno. Po potrebi popravite položaj držala.

Navodila za montažo ohišja stenskega koluta z gibko cevjo

1. Odvijte pritrdilni sornik koluta z gibko cevjo **6** iz koluta z gibko cevjo in ga pritrdite.
2. Ohišje primite za ročaj **2** in ga vstavite v stensko držalo **5**.
3. Poravnajte montažne luknje koluta z gibko cevjo in stenskega držala ter uvijte pritrdilne sornike koluta z gibko cevjo **6**, da pritrdite ohišje koluta z gibko cevjo **1**.

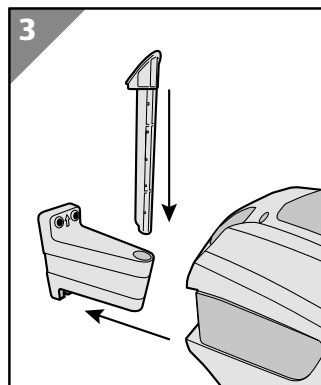

Prva uporaba

4. Ohišje koluta z gibko cevjo **1** pomaknite v levo in desno, da preverite obračanje brez drgnjenja, in se prepričajte, da je ohišje koluta z gibko cevjo **1** stabilno v vsakem položaju.
5. Iz ohišja povlecite gibko cev in jo ponovno navijte, da preverite delovanje samodejnega počasnega navijanja, sistem za blokiranje gibke cevi ter podajanje gibke cevi.

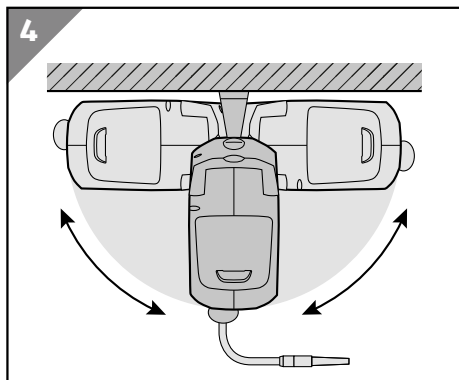

Premik zamaška gibke cevi

1. Z izvijačem odvijte oba križna vijaka iz zamaška gibke cevi **4**.
2. Primite vrtno gibko cev **7** in zamašek **4** pomaknite na zeleni položaj, nato pa ponovno privijte oba križna vijaka.

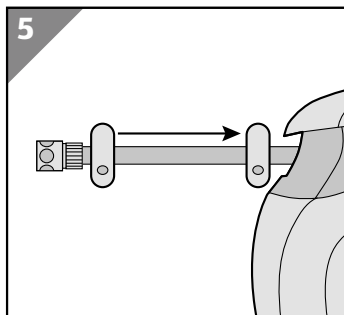

Priključitev/odklopitev vodnega priključkavodnega priključka

1. Priključek za pipo **14** privijte na vodovodno pipo.

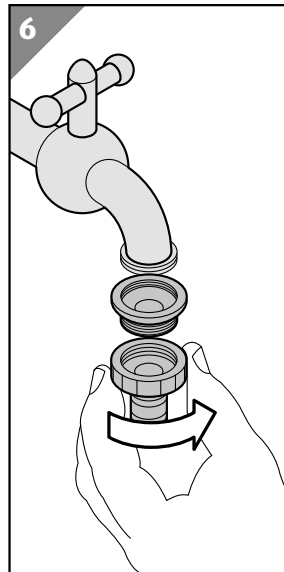

2. Spojko dovodne gibke cevi **13** potiskajte na priključek za pipo **14**, dokler ne zaslišite zaskočitvenega »klika«.

1. Izvlecite objemko spojke na dovodni cevi **13**, da odstranite priključek iz vodovodne pipe.

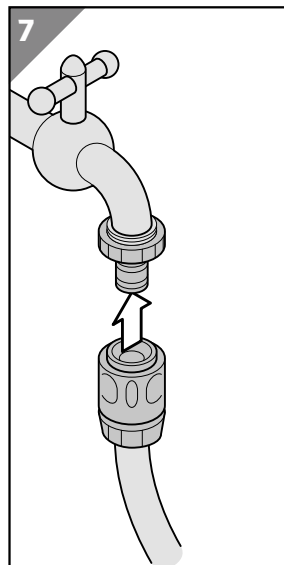

Upravljanje

OBVESTILO!

Nevarnost poškodb!

- Cev je treba med navijanjem dobro držati.
- Nosilca za cev ne uporabljajte, ko je nevarnost zmrzali.

Zaklep/sprostitev vrtno gibke cevi

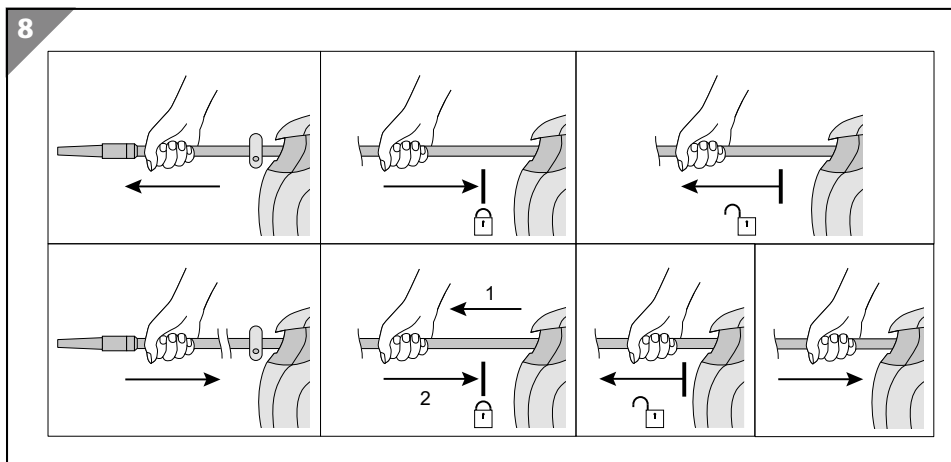

Pri odvijanju

1. Pridržite vrtno gibko cev **7** in jo izvlecite iz bobna na željeno dolžino.
2. Vrtno gibko cev **7** prenehajte vleči in pustite, da je cev nekoliko ohlapna, da se zaklep lahko zaskoči. Če to ne deluje, vrtno gibko cev še nekoliko povlecite (10 cm na začetku in 5 cm na koncu), da se pomik vrtno gibke cevi **7** lahko zaskoči.
3. Če želite vrtno gibko cev ponovno sprostiti, jo še nekoliko povlecite (10 cm na začetku in 5 cm na koncu).



Postopka zaklepa in sprostitve se izmenjujeta – zgoraj opisane postopke za zaklepanje in sprostitve lahko tako po želji ponavljate.

Pri navijanju

1. Če želite prekiniti navijanje vrtno gibke cevi pri željeni dolžini, jo še nekoliko izvlecite (10 cm na začetku in 5 cm na koncu).

2. Pustite, da se pomik vrtno gibke cevi **7** nazaj počasi zaskoči. Če to ne deluje, vrtno gibko cev še nekoliko povlecite (10 cm na začetku in 5 cm na koncu), da se pomik vrtno gibke cevi **7** lahko zaskoči.
3. Če želite vrtno gibko cev ponovno sprostiti, jo še nekoliko povlecite (10 cm na začetku in 5 cm na koncu).



Postopka zaklepa in sprostitve se izmenjujeta – zgoraj opisane postopke za zaklepanje in sprostitve lahko tako po želji ponavljate.

Nastavitev vodnega curka:

1. Razpršilno šobo **8** držite v eni roki.
2. Z drugo roko
 - a. obračajte nastavitev razpršilne šobe v smeri urinega kazalca, da moč curka izkazalca, tako da moč curka iz ravnega curka preklopite v razpršilni curek oziroma zaprete šobo, če jo še naprej obračate.
 - b. obračajte nastavitev razpršilne šobe v nasprotni smeri urinega kazalca, da zaprto šobo najprej nastavite na pršenje in nato še na ravni curek.

Uporaba stenskega koluta z gibko cevjo



Vgrajeno samodejno vodilo gibke cevi onemogoča, da bi se gibka cev navijala povprek. Gibke cevi ne poskušajte z rokami usmeriti v pravilni položaj.



Spojka vrtno gibke cevi ima vgrajen čep za ustavitev vode, tako da lahko razpršilno šobo zamenjate tudi pri odprti vodovodni pipi.

1. Nastavitev razpršilne šobe obračajte v smeri urinega kazalca, da izklopite vodni curek.
2. Zaprite vodovodno napeljavo
3. Ohišje **1** koluta z gibko cevjo obrnite v zeleni smeri, trdno pridržite vrtno gibko cev **7** in jo izvlecite iz bobna na zeleno dolžino.
4. Zaklenite vrtno gibko cev **7** in nastavitev razpršilne šobe obrnite v nasprotni smeri urinega kazalca, da iz cevi prične teči voda. Razpršilno šobo **8** pri zalivanju vrta vedno trdno držite z eno roko.
5. Pridržite vrtno gibko cev **7**, sprostite zaklep vrtno gibke cevi **7** in navijte cev oziroma prilagodite dolžino gibke cevi. Priporočamo, da nastavitev razpršilnih

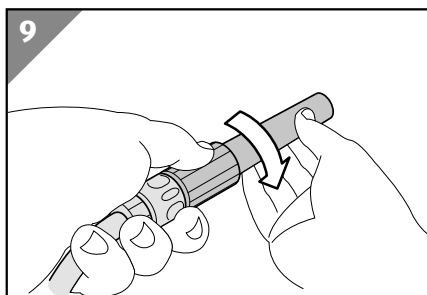

Upravljanje

šobrazpršilne šoberazpršilne šobe obračate v smeri urinega kazalca, da izklopite vodni curek, in nato prilagodite dolžino gibke cevi.

- Po končanem zalivanju nastavitev razpršilne šobe obračajte v smeri urinega kazalca, da izklopite vodni curek, in pridržite vrtno gibko cev **7** ter mehanizmu omogočite, da jo počasi navije do zamaška gibke cevi **4**. Če je zunaj ohišja **1** koluta z gibko cevjo ostala določena dolžina cevi, vrtno gibko cev **7** ponovno izvlecite za približno 1–2 m in pustite, da jo mehanizem znova samodejno navije. Gibke cevi nikoli ne potiskajte v ohišje **1** koluta z gibko cevjo.
- Zaprte vodovodno pipo in ohišje **1** koluta z gibko cevjo obrnite proti steni.

Čiščenje in vzdrževanje

Vsa dela, ki niso navedena v teh navodilih, lahko izvajajo samo pooblašteni serviserji. Uporabljajte izključno originalne dele.

- Vedno poskrbite, da je ohišje **1** stenskega koluta z gibko cevjo čisto. Ne uporabljajte čistilnih sredstev in topil.
- Vedno zaprite vodovodno pipo, če koluta z gibko cevjo ne uporabljate.
- Ohišje **1** stenskega koluta s cevjo očistite z vodnim curkom (nastavitev šobe). Bobna z gibko cevjo ne potopite v vodo.
- Pozimi ohišje **1** stenskega koluta z gibko cevjo odstranite s stene in ga shranite v zaprtem prostoru (preberite poglavje »Shranjevanje«).
- Temeljito preglejte dovodno gibko cev **12** in vrtno gibko cev **7**. Gibke cevi ne uporabljajte, če ste opazili poškodbe (npr. ureznine).
- Preverite vzmet tesnila na razpršilni šobi **8** in priključku za pipo **14**.
- Notranjost redno preverjajte in jo redno čistite skozi pokrov **3**.
- Če opazite težave, se obrnite na naš servisni center.

Shranjevanje

- Temeljito očistite ohišje **1** stenskega koluta z gibko cevjo in njegove sestavne dele.
- Zaprte vodovodno pipo in spojko dovodne gibke cevi **13** snemite iz priključka za vodo **14**.
- Z eno roko primite ročaj **2** ohišja, z drugo pa izvlecite pritrdilni sornik iz koluta z gibko cevjo **6**.
- Ohišje **1** koluta z gibko cevjo odstranite iz stenskega držala **5** in pritrdilni sornik **6** znova vstavite v kolut z gibko cevjo.
- Ohišje **1** koluta z gibko cevjo shranite v zaprtem prostoru.

Iskanje in odprava napak

Težava	Morebitni vzrok	Rešitev
Poškodovan zaklep/sprostitev	Napačen vrstni red	Ponovite ukrep (preberite poglavje »Zaklep/sprostitev vrtno gibke cevi«)
Ni vodnega curka	Vodovodna pipa je zaprta	Odprite vodovodno pipo
	Razpršilna šoba je zaprta	Razpršilno šobo 8 obrnite v nasprotni smeri urinega kazalca
	Kink ali podobna blokada v polju valjanih cevVozel ali podobna blokada v polju valjanih cevi	Vrtno gibko cev izvlecite do mesta, kjer je zavozlana, in jo nato znova navijte
Iztekanje	Manjka tesnilni obroč oz. je ta poškodovanManjka tesnilni obroč oz. je poškodovan	Zamenjajte tesnilni obroč

Če motnje ne morete odpraviti, se obrnite na službo za pomoč uporabnikom, navedeno na zadnji strani.

Storitev popravila

Popravila, ki niso zajeta v garancijo, bodo izvedena na vaše stroške v našem oddelku za popravila, kjer vam bomo predstavili oceno stroškov. Naprave lahko popravimo samo, če so bile poslane v ustrezni embalaži in predhodno plačane.

Pozor: Napravo pošljite očiščeno in z ustreznim opisom napake na naš oddelek za popravila. Naprav, poslanih s priimkom, kot množični paket, prek hitre pošte ali drugega posebnega blaga, ne moremo sprejeti. Če nam pošljete poškodovano napravo, bomo poskrbeli za brezplačno odstranjanje naprave.

Tehnični podatki

Model:	GRHS20A
Številka izdelka:	804608
Delovni tlak	10 bar
Največji tlak	30 bar
Dolžina cevi	20 m
Priključna cev	2 m
Premer cevi	½" (1,27 cm)
Debelina cevi	2,15 mm

Tehnični podatki

Delovna temperatura	5 °C–45 °C
Priključek	1" ali ¾" (z adapterjem)
Material cevi	3-slojen, križno tkan PVC, debelina 550 dtex, UV-obstojen
Material ohišja in stenskega nosilca	Polipropilen/steklena vlakna
Mere ohišja, vključno s stenskim nosilcem (Š x V x G)	39,5 cm x 18,5 cm x 34 cm
Teža	7,3 kg
Pripomočki	
Priključek z blokado za vodo	½" (1,27 cm), (PP in ABS)
Priključek brez blokade za vodo	½" (1,27 cm), (PP in ABS)
nastavljiva pršilka	½" (1,27 cm), (PP in ABS)
Priključek za pipo	1" do ¾", (PP)

Odstranjevanje

Odlaganje embalaže med odpadke



Embalažo med odpadke zavržite ločeno po vrstah materialov. Lepenko in karton oddajte med odpadni papir, folije pa med sekundarne surovine.

Odlaganje izdelka med odpadke

Izdelek odstranite skladno z veljavno zakonodajo in predpisi v vaši državi.

Izjava o skladnosti

Izvirna izjava EU o skladnosti

Mi,

MEROTEC GmbH
Otto-Brenner-Str. 8, D-47877 Willich, Nemčija

izjavljamo, da je to naš izdelek

Stenski nosilec za cev
Številka modela GRHS20A

izpolnjuje naslednje smernice:
2006/42/ES Direktiva o strojih

Uporabljeni usklajeni standardi in specifikacije:
EN ISO 12100:2010
EN 50581:2012

Agent dokumentacija:
Dirk Wohlrab
MEROTEC GmbH
Otto-Brenner-Str. 8
D-47877 Willich

Kraj, datum: Willich, 27.11.2020
Pravni podpis:



Ronald Menken
Direktor
MEROTEC GmbH





Származási hely: Kína

Vertrieben durch: | Produttore: | Gyártó: | Distributer:

MEROTEC GMBH
OTTO-BRENNER-STRASSE 8
47877 WILLICH
GERMANY

**KUNDENDIENST • ASSISTENZA POST-VENDITA •
ÜGYFÉLSZOLGÁLAT • POPRODAJNA PODPORA**

804608



(AT) 0800 080678

(HU) +36 18480398

(IT) 800 141002

(SI) +386 18280347



(AT) merotec-at@sertronics.de

(HU) merotec-hu@sertronics.de

(IT) merotec-it@sertronics.de

(SI) merotec-si@sertronics.de

www.aldi-service.it

Modell/Modello/A fogyasztási cikk típusa/Izdelek: GRHS20A

06/2021

3

**JAHRE GARANTIE
ANNI GARANZIA
ÉV JÓTÁLLÁS
LETA GARANCIJE**