



Montageanleitung



ALUMINIUM GLAS AUSZIEHTISCH



Inhalt

Lieferumfang	3
Komponenten.....	4
Mitgelieferte Verbindungselemente	4
Mitgelieferte Werkzeuge.....	4
Mit QR-Codes schnell und einfach ans Ziel	5
Allgemeines	6
Montageanleitung lesen und aufbewahren.....	6
Bestimmungsgemäßer Gebrauch	6
Zeichenerklärung	6
Sicherheit	7
Hinweiserklärung.....	7
Sicherheitshinweise	7
Erstgebrauch	10
Lieferumfang prüfen.....	10
Montage	10
Montageschritte.....	11
Reinigung	20
Wartung	21
Aufbewahrung	21
Technische Daten	21
Entsorgung	22
Verpackung entsorgen.....	22
Produkt entsorgen	22

Lieferumfang

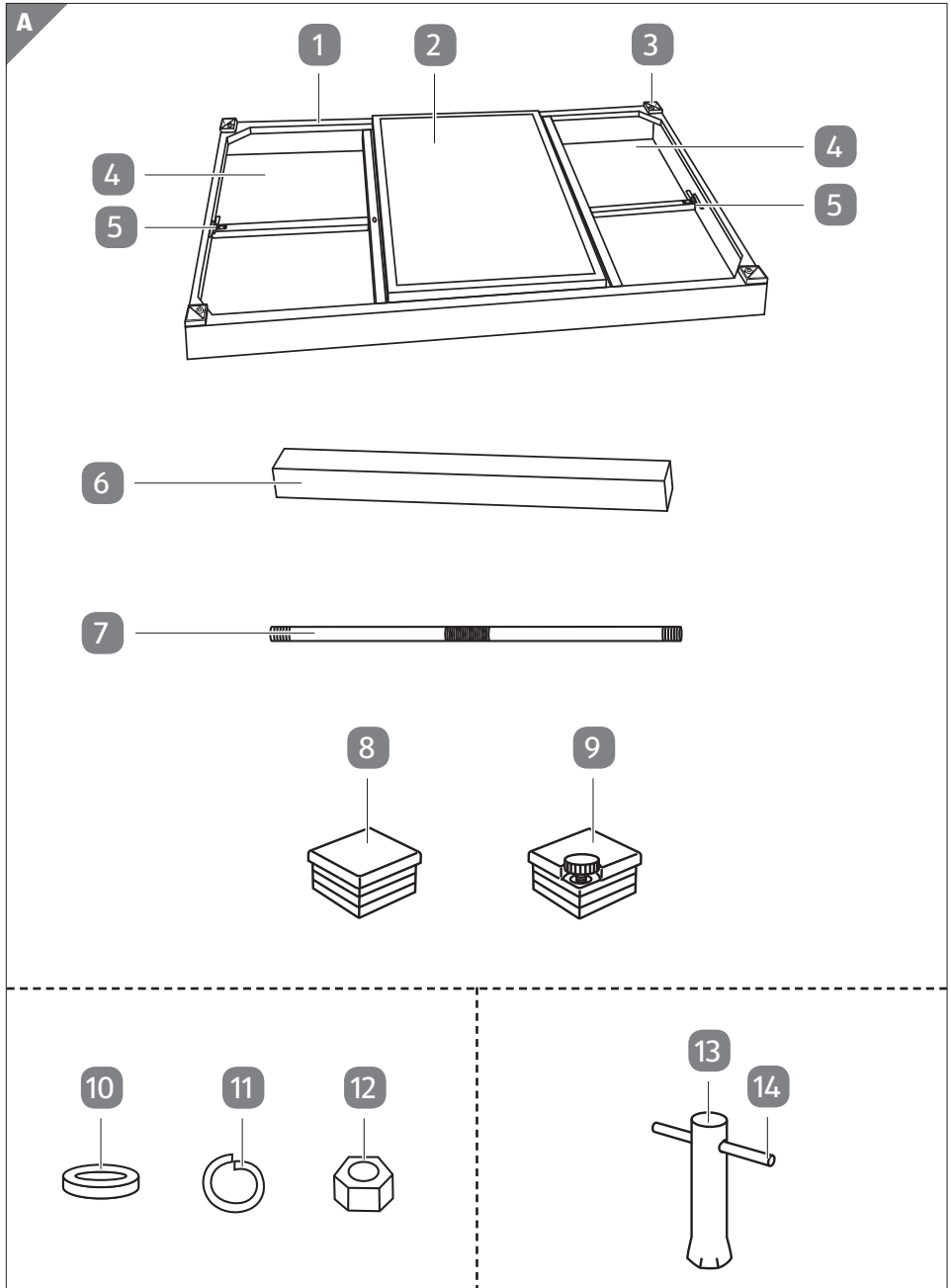



Komponenten

- 1 Tischplatte (vormontiert)
- 2 Mittlere Tischplatte
- 3 Gewindebohrung, 4×
- 4 Seitliche Ausziehplatte, 2×
- 5 Ent-/Verriegelungshebel, 2×
- 6 Tischbein, 4×
- 7 Stabilisator, 4×
- 8 Fußkappe, 3×
- 9 Höhenverstellbare Fußkappe

Mitgelieferte Verbindungselemente

- 10 Unterlegscheibe, 4×
- 11 Verschlussring, 4×
- 12 Mutter, 4×

Mitgelieferte Werkzeuge

- 13 Schraubwerkzeug 
- 14 Werkzeuggriff 

Mit QR-Codes schnell und einfach ans Ziel

Egal, ob Sie **Produktinformationen**, **Ersatzteile** oder **Zubehör** benötigen, Angaben über **Herstellergarantien** oder **Servicestellen** suchen oder sich bequem eine **Video-Anleitung** anschauen möchten, mit unseren QR-Codes gelangen Sie kinderleicht ans Ziel.

Was sind QR-Codes?

QR-Codes (QR = Quick Response) sind grafische Codes, die mithilfe einer Smartphone-Kamera gelesen werden und beispielsweise einen Link zu einer Internetseite oder Kontaktdaten enthalten.

Ihr Vorteil: Kein lästiges Eintippen von Internet-Adressen oder Kontaktdaten!

Und so geht's

Zum Scannen des QR-Codes benötigen Sie lediglich ein Smartphone, einen installierten QR-Code-Reader sowie eine Internet-Verbindung. Einen QR-Code-Reader finden Sie in der Regel kostenlos im App Store Ihres Smartphones.

Jetzt ausprobieren

Scannen Sie einfach mit Ihrem Smartphone den folgenden QR-Code und erfahren Sie mehr über Ihr neu erworbenes Hofer-Produkt.

Ihr Hofer-Serviceportal

Alle oben genannten Informationen erhalten Sie auch im Internet über das Hofer-Serviceportal unter www.hofer-service.at.



Beim Ausführen des QR-Code-Readers können abhängig von Ihrem Tarif Kosten für die Internet-Verbindung entstehen.

Allgemeines

WICHTIG, FÜR SPÄTERE BEZUGNAHME AUFBEWAHREN: SORGFÄLTIG LESEN

Montageanleitung lesen und aufbewahren



Diese Montageanleitung gehört zu diesem Aluminium Glas Auszieh-tisch (im Folgenden nur „Produkt“ genannt). Sie enthält wichtige Infor-mationen zur Montage und Handhabung.

Lesen Sie die Montageanleitung, insbesondere die Sicherheitshinwei-se, sorgfältig durch, bevor Sie das Produkt montieren und einsetzen. Die Nichtbe-achtung dieser Montageanleitung kann zu schweren Verletzungen oder zu Schä-den am Produkt führen.

Die Montageanleitung basiert auf den in der Europäischen Union gültigen Normen und Regeln. Beachten Sie im Ausland auch landesspezifische Richtlinien und Geset-ze.

Bewahren Sie die Montageanleitung für die weitere Nutzung auf. Wenn Sie das Pro-dukt an Dritte weitergeben, geben Sie unbedingt diese Montageanleitung mit.

Bestimmungsgemäßer Gebrauch

Das Produkt ist ausschließlich zur Ablage im Außenbereich konzipiert. Es ist ausschließlich für den Privatgebrauch bestimmt und nicht für den gewerblichen Bereich geeignet.

Verwenden Sie das Produkt nur wie in dieser Montageanleitung beschrieben. Jede andere Verwendung gilt als nicht bestimmungsgemäß und kann zu Sachschäden oder sogar zu Personenschäden führen. Das Produkt ist kein Kinderspielzeug.

Der Hersteller oder Händler übernimmt keine Haftung für Schäden, die durch nicht bestimmungsgemäßen oder falschen Gebrauch entstanden sind.

Zeichenerklärung

Die folgenden Symbole werden in dieser Montageanleitung, auf dem Produkt oder auf der Verpackung verwendet.



Dieses Symbol gibt Ihnen nützliche Zusatzinformationen zur Montage oder zum Gebrauch.



Das Symbol „GS“ steht für geprüfte Sicherheit. Produkte, die mit diesem Zeichen gekennzeichnet sind, entsprechen den Anfor-derungen des deutschen Produktsicherheitsgesetzes (ProdSG).

Sicherheit

Hinweiserklärung

Die folgenden Symbole und Signalworte werden in dieser Montageanleitung verwendet.



Dieses Signalsymbol/-wort bezeichnet eine Gefährdung mit einem mittleren Risikograd, die, wenn sie nicht vermieden wird, den Tod oder eine schwere Verletzung zur Folge haben kann.



Dieses Signalsymbol/-wort bezeichnet eine Gefährdung mit einem niedrigen Risikograd, die, wenn sie nicht vermieden wird, eine geringfügige oder mäßige Verletzung zur Folge haben kann.

HINWEIS!

Dieses Signalwort warnt vor möglichen Sachschäden.

Sicherheitshinweise



Verletzungsgefahr!

Ein unsachgemäßer Umgang mit dem Produkt kann zu Verletzungen führen.

- Das Produkt kann umkippen, wenn es zu stark oder einseitig belastet wird. Sorgen Sie für eine gleichmäßige Belastung.
- Setzen oder stellen Sie sich niemals auf das Produkt.
- Die Tischplatten bestehen aus Glas. Sollte das Produkt umkippen, kann das Glas splintern und ernste Verletzungen hervorrufen. Lehnen Sie sich nicht gegen das Produkt.
- Legen Sie keine extrem kalten oder heißen Objekte direkt auf die Glasplatte. Benutzen Sie immer eine geeignete Unterlage.
- Nutzen Sie das Produkt nicht als Trittersatz, Unterstellbock, Turngerät, o. Ä.
- Prüfen Sie das Produkt regelmäßig auf Beschädigungen.

- Tauschen Sie beschädigte Teile sofort aus. Wenden Sie sich über die auf der Garantiekarte angegebene Serviceadresse an den Hersteller.
- Führen Sie keine unsachgemäßen Reparaturen und bauliche Veränderungen am Produkt durch. Dadurch können Gefahren für den Benutzer entstehen.
- Nutzen Sie das Produkt nur auf ebenen Flächen.
- Wenn das Produkt falsch aufgebaut ist, kann es bei Belastung zusammenbrechen. Sie können sich dabei verletzen. Achten Sie darauf, das Produkt entsprechend dieser Montageanleitung aufzubauen.
- Belasten Sie das Produkt mit maximal 25 kg.
- Das Produkt hat erhebliches Gewicht. Führen Sie Transport und Montage mit mindestens 2 Personen durch, um Verletzungen zu vermeiden.
- Verwenden Sie das Produkt nicht als Halterung für einen Sonnenschirm. Stecken Sie den Sonnenschirm in ein geeignetes, separates Gestell.



Verletzungs- und Erstickungsgefahr!

Kinder können sich beim Spielen mit dem Produkt, den Kleinteilen oder der Verpackung verletzen und ersticken.

- Lassen Sie Kinder nicht mit der Verpackungsfolie spielen. Sie können sich beim Spielen darin verfangen und ersticken.
- Achten Sie darauf, dass Kinder sich keine kleinen Teile wie z. B. Schrauben in den Mund stecken. Sie können sie verschlucken und daran ersticken.
- Lassen Sie Kinder nicht mit dem Produkt spielen, sich daran hochziehen oder darauf stehen. Sie können herunterfallen und sich dabei schwer verletzen.



Verletzungsgefahr!

Unsachgemäße Montage und Nutzung können Verletzungen verursachen.

- Achten Sie bei der Montage und der täglichen Nutzung auf Ihre Hände und Finger.
- Achten Sie darauf, dass Ihre Hände nicht in die Klappvorrichtung geraten, um Verletzungen zu vermeiden.
- Achten Sie beim Nutzen der Klappvorrichtung darauf, dass der Klappmechanismus vollständig einrastet, bevor das Produkt verwendet wird.
- Glas ist schwer und kann splintern. Achten Sie auf einen umsichtigen Umgang.
- Um Quetschungen zu vermeiden, achten Sie auf eine umsichtige Montage und einen umsichtigen Transport.

HINWEIS!

Beschädigungsgefahr!

Unsachgemäßer Umgang mit dem Produkt kann zu Beschädigungen des Produkts führen.

- Stellen Sie das Produkt auf einer gut zugänglichen, ebenen und ausreichend stabilen Oberfläche auf.
- Stellen Sie das Produkt nicht an den Rand oder an die Kante einer Fläche.
- Stellen Sie das Produkt nicht auf oder in der Nähe von heißen Oberflächen auf (Grill, Kaminofen, Heizung etc.).
- Behandeln Sie die Glasflächen mit Vorsicht.
- Verwenden Sie das Produkt nicht mehr, wenn die Bauteile Risse oder Sprünge haben oder sich verformt haben. Ersetzen Sie beschädigte Bauteile nur durch passende Originalbauteile.

Erstgebrauch

Lieferumfang prüfen

HINWEIS!

Beschädigungsgefahr!

Wenn Sie die Verpackung unvorsichtig mit einem scharfen Messer oder anderen spitzen Gegenständen öffnen, kann das Produkt schnell beschädigt werden.

– Gehen Sie beim Öffnen sehr vorsichtig vor.

1. Nehmen Sie die Einzelteile des Produkts aus der Verpackung.
2. Prüfen Sie, ob die Lieferung vollständig ist (siehe **Abb. A**).
3. Kontrollieren Sie, ob die Einzelteile des Produkts Schäden aufweisen. Ist dies der Fall, montieren und benutzen Sie das Produkt nicht. Wenden Sie sich über die auf der Garantiekarte angegebene Serviceadresse an den Hersteller.

Montage

HINWEIS!

Beschädigungsgefahr!

Unsachgemäßer Umgang mit dem Produkt kann zu Beschädigungen des Produkts oder zu Sachschäden führen.

- Montieren Sie das Produkt auf einer weichen und sauberen Unterlage. Legen Sie ggf. eine Decke o. Ä. unter, damit die Oberflächen nicht zerkratzt oder beschädigt werden.
- Gehen Sie bei der Montage des Produkts sorgfältig vor und halten Sie sich an die Montageanleitung.
- Ziehen Sie die Schrauben während der Montage noch nicht fest. Fixieren Sie die Schrauben erst nach der Fertigstellung.
- Das Produkt hat erhebliches Gewicht. Führen Sie Transport und Montage mit mindestens 2 Personen durch, um Beschädigungen zu vermeiden.

Montageschritte

Montieren Sie das Produkt mithilfe der folgenden Anweisungen und grafischen Darstellungen. Benutzen Sie dafür das mitgelieferte Schraubwerkzeug **13**.



Das Produkt verfügt über eine höhenverstellbare Fußkappe **9**, um die Standfestigkeit des Produkts zu erhöhen.

- | | |
|---|-----------|
| 1 Produkt aufbauen | 12 |
| 2 Tischplatte vergrößern..... | 17 |
| 3 Tischplatte auf normale Größe bringen..... | 20 |

1 Produkt aufbauen

Schritt 1.1: Stabilisatoren anschrauben

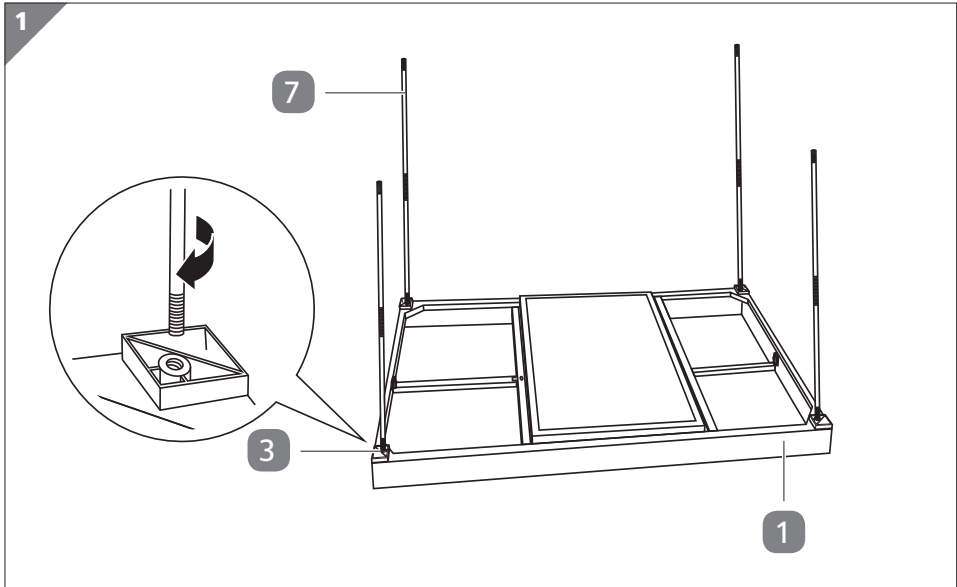

1. Legen Sie den Tisch mit der Tischplatte **1** nach unten auf eine weiche Unterlage, sodass die Tischplatte nicht zerkratzt.
2. Schrauben Sie die 4 Stabilisatoren **7** wie dargestellt in die dafür vorgesehenen Gewindebohrungen **3** in den Ecken der Tischplatte.
3. Kontrollieren Sie, dass die Stabilisatoren fest und bis zum Anschlag angeschraubt sind.

Schritt 1.2: Tischbeine aufsetzen

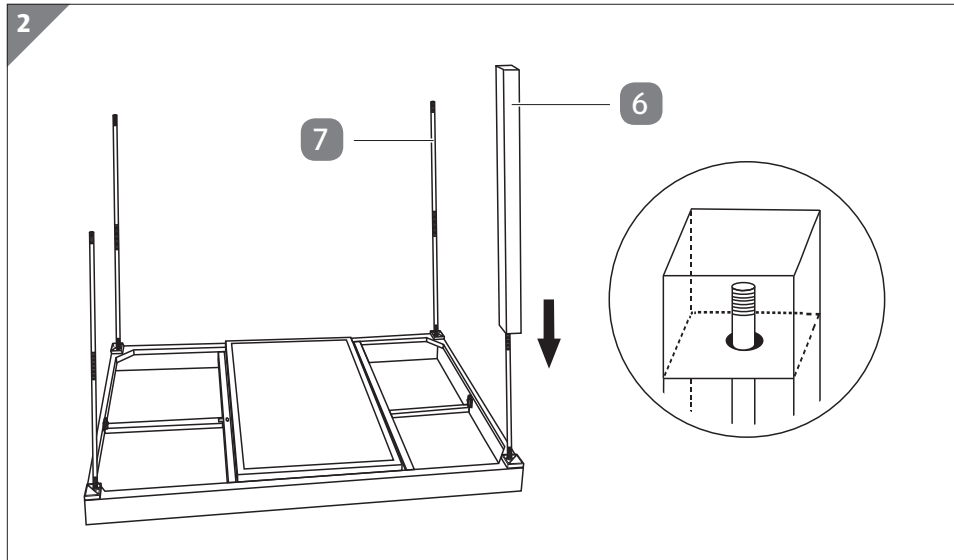

1. Setzen Sie die 4 Tischbeine **6** wie dargestellt auf die Stabilisatoren **7**.
2. Achten Sie darauf, dass die Spitze des Stabilisators, wie dargestellt, jeweils aus dem Loch am unteren Ende des Tischbeins herausragt.

Schritt 1.3: Tischbeine festschrauben

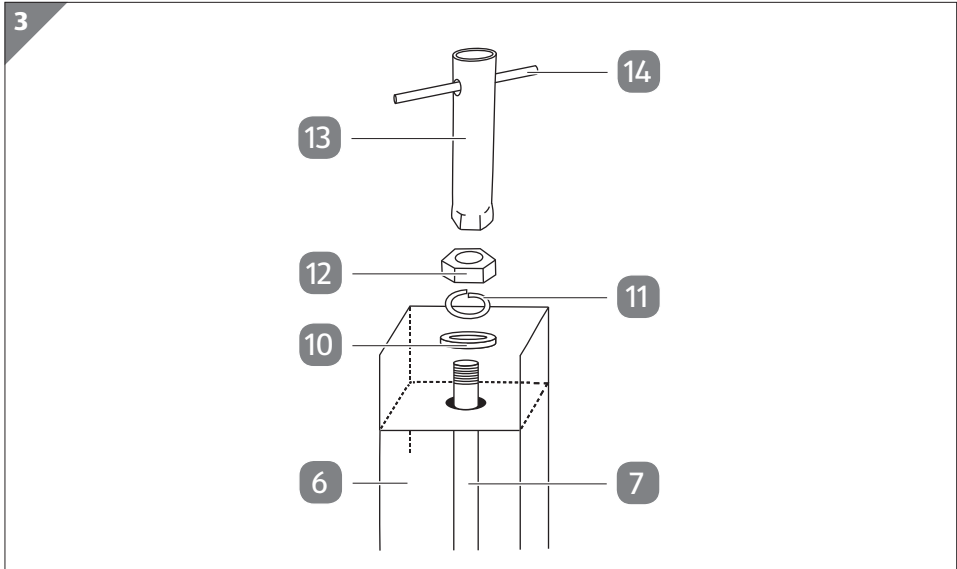

1. Legen Sie jeweils eine Unterlegscheibe **10**, einen Verschlussring **11** und eine Mutter **12** auf die aus dem Loch herausragende Spitze des Stabilisators **7**.
2. Bereiten Sie das Schraubwerkzeug **13** vor, indem Sie den Werkzeuggriff **14** wie dargestellt durch dieses hindurchführen.
3. Setzen Sie das breite Ende des Schraubwerkzeugs auf die Mutter auf und ziehen Sie sie fest, sodass der Stabilisator fest mit dem Tischbein **6** verbunden ist.
4. Führen Sie die Schritte 1–3 für die verbleibenden Tischbeine durch.

Schritt 1.4: Fußkappen einsetzen

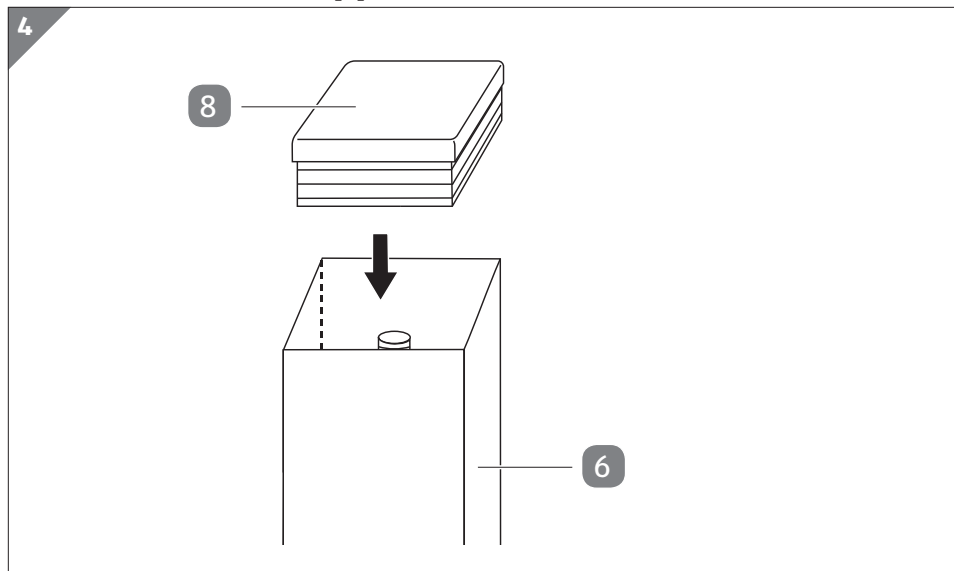

1. Stecken Sie die Fußkappen **8** wie dargestellt in drei der vier Tischbeine **6** hinein, sodass diese bündig mit dem Tischbein abschließen.
2. Drücken Sie die Fußkappen fest an, sodass sie bis zum Anschlag im Tischbein stecken.

Schritt 1.5: Höhenverstellbare Fußkappe einsetzen und einstellen

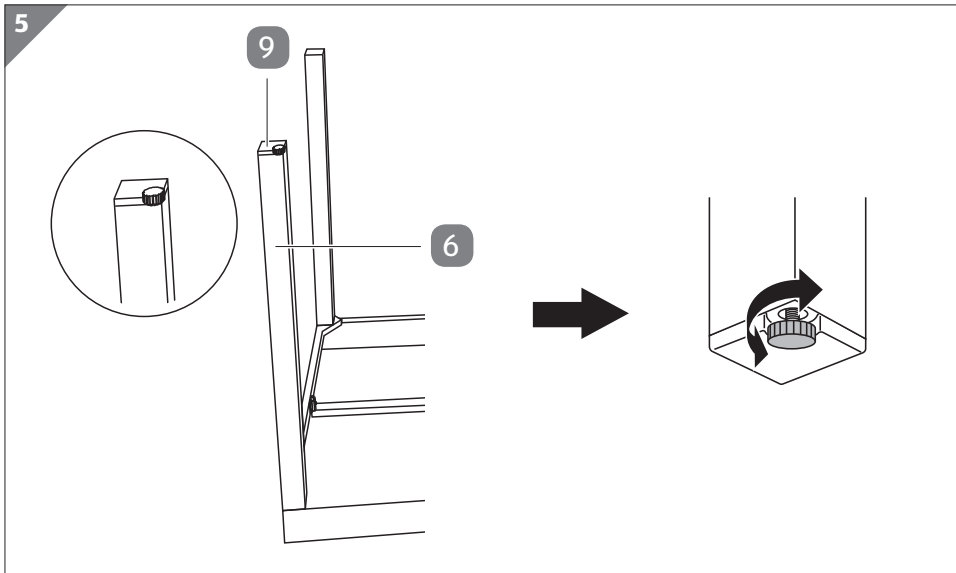

1. Stecken Sie die höhenverstellbare Fußkappe **9** in das verbleibende Tischbein **6** hinein und drücken Sie sie fest an, sodass sie bis zum Anschlag im Tischbein steckt.
2. Drehen Sie das Produkt vorsichtig um, sodass es auf den Tischbeinen zum Stehen kommt.
3. Überprüfen Sie, ob das Produkt fest auf dem Boden steht. Justieren Sie falls nötig, wie dargestellt, den Drehknopf der höhenverstellbaren Fußkappe, um das Produkt auszubalancieren.

Sie haben das Produkt erfolgreich aufgebaut und es kann verwendet werden.

2 Tischplatte vergrößern



Um die Ablagefläche zu vergrößern, besteht die Möglichkeit, die seitlichen Ausziehplatten herausziehen. Somit verlängert sich die Tischplatte von ca. 160 cm auf 220 cm.

Schritt 2.1: Ausziehplatten entriegeln

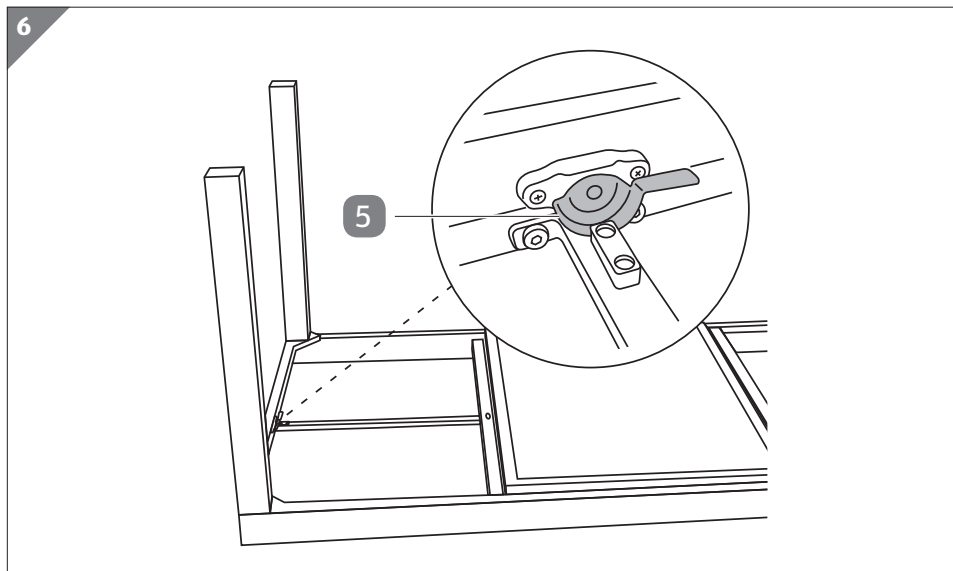

- Legen Sie beidseitig die Entriegelungshebel **5** um 180 Grad um, um die seitlichen Ausziehplatten zu entriegeln. Die seitlichen Ausziehplatten können nun herausgezogen werden.

Schritt 2.2: Ausziehplatten herausziehen

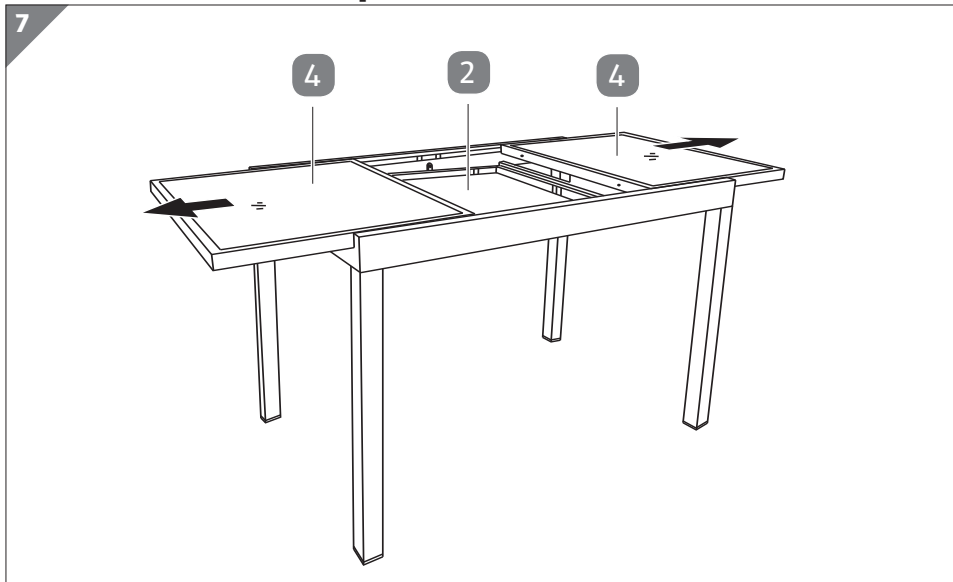

1. Ziehen Sie die seitlichen Ausziehplatten **4** bis zum Anschlag nach außen hin heraus.
2. Die mittlere Tischplatte **2** kann nun herausgeklappt werden.

Schritt 2.3: Mittlere Tischplatte herausklappen

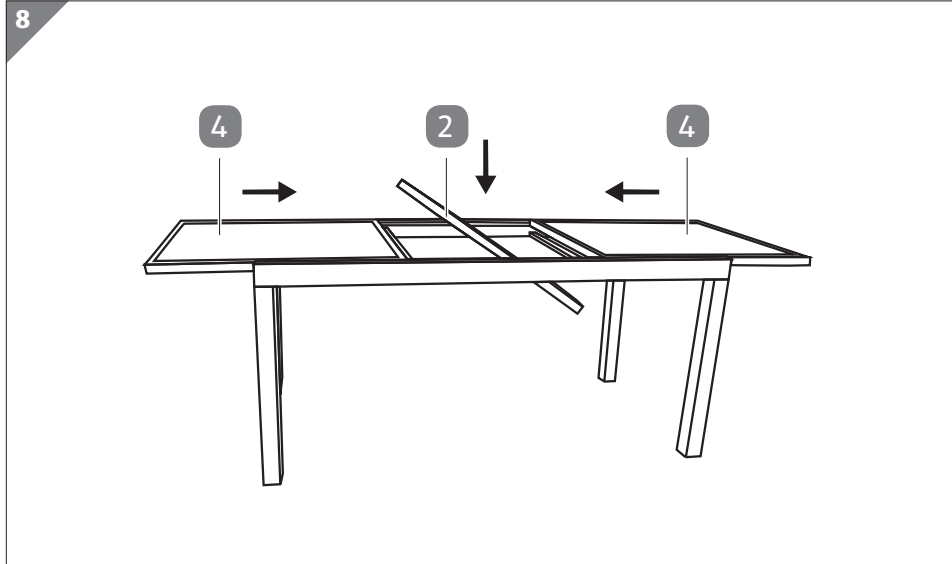

1. Drücken Sie die mittlere Tischplatte **2** vorsichtig nach unten und drehen Sie sie um 180 Grad, sodass die Glasfläche oben liegt und sich die mittlere Tischplatte auf derselben Höhe befindet wie die seitlichen Ausziehplatten **4**. Achten Sie hierbei auf Ihre Finger.
 2. Drücken Sie die mittlere Tischplatte bis zum Anschlag an, sodass sie fest aufliegt.
 3. Schieben Sie nun die seitlichen Ausziehplatten nach innen, sodass sie an die mittlere Tischplatte anschließen. Achten Sie darauf, dass die Verbindungsstifte in den dafür vorgesehenen Löchern einrasten.
- Sie haben die Tischplatte erfolgreich vergrößert.

3 Tischplatte auf normale Größe bringen

Um die Tischplatte wieder auf die normale Größe zurückzubringen, gehen Sie wie folgt vor:

1. Ziehen Sie die seitlichen Ausziehplatten **4** bis zum Anschlag nach außen. Drehen Sie die mittlere Tischplatte **2** vorsichtig um 180 Grad nach unten in ihre Ausgangsposition. Achten Sie hierbei auf Ihre Finger.
2. Schieben Sie die seitlichen Ausziehplatten bis zum Anschlag nach innen, sodass sie nahtlos aneinander anschließen. Achten Sie darauf, dass die Verbindungsstifte in den dafür vorgesehenen Löchern einrasten.
3. Verriegeln Sie die seitlichen Ausziehplatten, indem Sie beidseitig die Verriegelungshebel **5** um 180 Grad umlegen.

Reinigung

HINWEIS!

Beschädigungsgefahr!

Unsachgemäßer Umgang mit dem Produkt kann zu Beschädigungen des Produkts führen.

- Verwenden Sie keine aggressiven Reinigungsmittel, Bürsten mit Metall- oder Nylonborsten sowie keine scharfen oder metallischen Reinigungsgegenstände wie Messer, harte Spachtel und dergleichen. Diese können die Oberflächen beschädigen.
 - Tauchen Sie das Produkt zum Reinigen niemals in Wasser und verwenden Sie zur Reinigung keinen Dampf- oder Hochdruckreiniger.
1. Entfernen Sie Verunreinigungen mit einem leicht angefeuchteten Tuch und ggf. etwas mildem Reiniger.
 2. Wischen Sie das Produkt danach mit einem fusselfreien Tuch trocken.

Wartung

- Prüfen Sie regelmäßig alle Schraubverbindungen und ziehen Sie sie gegebenenfalls nach. Lose Schraubverbindungen führen zur Beeinträchtigung der Sicherheit und es besteht Verletzungsgefahr.

Aufbewahrung

Alle Teile müssen vor dem Aufbewahren vollkommen trocken sein.

- Nutzen Sie Schutzhüllen, um das Produkt abzudecken.
- Bewahren Sie das Produkt stets an einem trockenen Ort auf.
- Schützen Sie das Produkt vor direkter Sonneneinstrahlung.
- Lagern Sie das Produkt für Kinder unzugänglich, sicher verschlossen und bei einer Lagertemperatur zwischen +5 °C und +20 °C (Zimmertemperatur).

Technische Daten

Modell:	AGET20
Material	
Rahmen:	Aluminium, pulverbeschichtet
Glas:	Hartglas 5 mm
Gewicht:	ca. 31,3 kg (+/- 5 %)
Maximallast:	25 kg
Abmessungen (B × H × T)	
Standard:	ca. 160 × 75 × 90 cm (+/- 5 %)
ausgezogen:	ca. 220 × 75 × 90 cm (+/- 5 %)
Artikelnummer:	803967

Entsorgung

Verpackung entsorgen



Entsorgen Sie die Verpackung sortenrein. Geben Sie Pappe und Karton zum Altpapier, Folien in die Wertstoffsammlung.

Produkt entsorgen

- Entsorgen Sie das Produkt entsprechend den in Ihrem Land gültigen Gesetzen und Bestimmungen.



VERTRIEBEN DURCH:

EIE IMPORT GMBH
HOFER STRASSE 5
4642 SATTLEDT
AUSTRIA

KUNDENDIENST

803967



AT

+43 732 915 098



service-at@protel-service.com

MODELL:
AGET20

04/2021

3
JAHRE
GARANTIE