



# Bedienungs- anleitung

**AMBIANO®**

# GLÜHWEINERWÄRMER



# Mit QR-Codes schnell und einfach ans Ziel

Egal, ob Sie **Produktinformationen**, **Ersatzteile** oder **Zubehör** benötigen, Angaben über **Herstellergarantien** oder **Servicestellen** suchen oder sich bequem eine **Video-Anleitung** anschauen möchten, mit unseren QR-Codes gelangen Sie kinderleicht ans Ziel.

## Was sind QR-Codes?

QR-Codes (QR = Quick Response) sind grafische Codes, die mithilfe einer Smartphone-Kamera gelesen werden und beispielsweise einen Link zu einer Internetseite oder Kontaktdaten enthalten.

**Ihr Vorteil:** Kein lästiges Eintippen von Internet-Adressen oder Kontaktdaten!

## Und so geht's

Zum Scannen des QR-Codes benötigen Sie lediglich ein Smartphone, einen installierten QR-Code-Reader sowie eine Internet-Verbindung.\*

Einen QR-Code-Reader finden Sie in der Regel kostenlos im App Store Ihres Smartphones.

## Jetzt ausprobieren

Scannen Sie einfach mit Ihrem Smartphone den folgenden QR-Code und erfahren Sie mehr über Ihr neu erworbenes Hofer-Produkt.\*

## Ihr Hofer-Serviceportal

Alle oben genannten Informationen erhalten Sie auch im Internet über das Hofer-Serviceportal unter [www.hofer-service.at](http://www.hofer-service.at).



\* Beim Ausführen des QR-Code-Readers können abhängig von Ihrem Tarif Kosten für die Internet-Verbindung entstehen.

# Inhaltsverzeichnis

<b>Übersicht</b> .....	<b>4</b>
<b>Lieferumfang/Geräteteile</b> .....	<b>6</b>
<b>Allgemeines</b> .....	<b>7</b>
Bedienungsanleitung lesen und aufbewahren.....	7
Zeichenerklärung und weitere Informationen.....	7
<b>Sicherheit</b> .....	<b>8</b>
Bestimmungsgemäße Verwendung.....	8
Sicherheitshinweise.....	8
Gefahren für Kinder und Personen mit eingeschränkten Fähigkeiten.....	9
Gefahren beim Umgang mit Elektrogeräten.....	9
Gefahren beim Betrieb des Glühweinerwärmers.....	11
<b>Aufbau und Montage</b> .....	<b>14</b>
Vor dem ersten Gebrauch.....	14
Standfuß montieren.....	14
<b>Bedienung</b> .....	<b>16</b>
Benutzung des Gerätes.....	16
Deckel mit Verriegelung.....	17
Flüssigkeiten erwärmen/kochen.....	17
Flüssigkeit entnehmen.....	18
Einkochen.....	19
Temperatur-Schutzschalter zurücksetzen.....	20
<b>Wartung, Reinigung und Pflege</b> .....	<b>22</b>
Gerät reinigen.....	22
Zapfhahn reinigen.....	23
Füllstandsanzeige reinigen.....	23
Aufbewahrung.....	23
<b>Störung und Behebung</b> .....	<b>24</b>
<b>Technische Daten</b> .....	<b>25</b>
<b>Konformitätserklärungen</b> .....	<b>25</b>
<b>Entsorgung</b> .....	<b>25</b>
Verpackung entsorgen.....	25
Gerät entsorgen.....	25

A



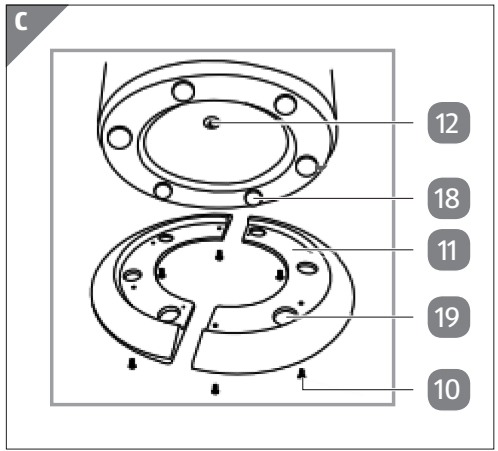

# Lieferumfang/Geräteteile

- 1 Deckel
- 2 Deckelverschluss
- 3 Schraubverschluss (Füllstandsanzeige)
- 4 Topf
- 5 Füllstandsanzeige
- 6 Heizen-Kontrollleuchte
- 7 Ein-/Ausschalter (I/O)
- 8 Warmhalten-Kontrollleuchte
- 9 Standfuß, 2 Teile
- 10 Steckschraube, 6 x (siehe **Abb. C**)
- 11 Schraubloch, 6 x (siehe **Abb. C**)
- 12 Reset-Schalter (siehe **Abb. C**)
- 13 Zapfhahn
- 14 Temperatur-Drehregler
- 15 Zapfhahnhebel
- 16 Topfgriff, 2 x
- 17 Einkochgitter (siehe **Abb. B**)
- 18 Erhebung, 6 x (siehe **Abb. C**)
- 19 Vertiefung, 6 x (siehe **Abb. C**)
- 20 Bedienungsanleitung und Garantiekarte (ohne Abb.)

Technische und optische Änderungen vorbehalten.

# Allgemeines

## Bedienungsanleitung lesen und aufbewahren



Diese Bedienungsanleitung gehört zu diesen Glühweinerwärmer. Sie enthält wichtige Informationen zur Inbetriebnahme und Handhabung.

Lesen Sie die Bedienungsanleitung, insbesondere die Sicherheitshinweise sorgfältig durch, bevor Sie den Glühweinerwärmer einsetzen. Die Nichtbeachtung dieser Bedienungsanleitung kann zu schweren Verletzungen oder Schäden an dem Glühweinerwärmer führen.

Die Bedienungsanleitung basiert auf den in der Europäischen Union gültigen Normen und Regeln. Beachten Sie im Ausland auch landesspezifische Richtlinien und Gesetze.

Bewahren Sie die Bedienungsanleitung für die weitere Nutzung auf. Wenn Sie den Glühweinerwärmer an Dritte weitergeben, geben Sie unbedingt diese Bedienungsanleitung mit.

## Zeichenerklärung und weitere Informationen

Die folgenden Symbole und Signalworte werden in dieser Bedienungsanleitung, auf dem Gerät und/oder auf der Verpackung verwendet oder dienen zur Darstellung von zusätzlichen Informationen.



Bedienungsanleitung lesen und beachten!

Wichtige Warnhinweise sind mit diesem Symbol gekennzeichnet.

**⚠️ WARNUNG!**

bezieht sich auf Personenschäden

**HINWEIS!**

bezieht sich auf Sachschäden



Wichtige Informationen sind mit diesem Symbol gekennzeichnet.



Konformitätserklärung (siehe Kapitel „Konformitätserklärungen“):

Mit diesem Symbol markierte Produkte erfüllen die Anforderungen der relevanten EG-Richtlinien.



Das Siegel „Geprüfte Sicherheit“ bestätigt, dass der Netzadapter bei vorhersehbarem Gebrauch sicher ist. Das Prüfsiegel bestätigt die Konformität dieses Netzadapters mit dem Produktsicherheitsgesetz.



Dieses Symbol signalisiert besondere Vorschriften zur Entsorgung von Altgeräten (siehe Kapitel „Entsorgung“).

## Sicherheit

### Bestimmungsgemäße Verwendung

Der Glühweinerwärmer ist ausschließlich zum Erwärmen und Warmhalten von Glühwein und anderen trinkbaren Flüssigkeiten, z. B. Tee, und zum Einkochen konzipiert. Zudem ist das Gerät nicht für den gewerblichen Gebrauch bestimmt, sondern ausschließlich für die Benutzung im privaten Haushalt, aber nicht in Küchen für Mitarbeiter in Läden, Büros und anderen gewerblichen Bereichen, nicht in landwirtschaftlichen Anwesen und nicht von Kunden in Hotels, Motels und anderen Wohneinrichtungen sowie Frühstückspensionen. Jede andere Verwendung oder Änderung des Gerätes ist nicht bestimmungsgemäß und ist grundsätzlich untersagt. Für Schäden, die durch nicht bestimmungsgemäßen Gebrauch oder falsche Bedienung entstanden sind, kann keine Haftung übernommen werden.

### Sicherheitshinweise

**⚠️ WARNUNG!**

**Lesen und beachten Sie alle nachfolgend aufgeführten Sicherheitshinweise. Bei Nichtbeachten bestehen erhebliche Unfall- und Verletzungsrisiken sowie die Gefahr von Sach- und Geräteschäden.**



## **Gefahren für Kinder und Personen mit eingeschränkten Fähigkeiten**

- Dieses Gerät kann von Kindern ab 8 Jahren und darüber sowie von Personen mit reduzierten physischen, sensorischen oder mentalen Fähigkeiten oder Mangel an Erfahrung und/oder Wissen benutzt werden, wenn sie beaufsichtigt werden oder bezüglich des sicheren Gebrauchs des Gerätes unterwiesen wurden und die daraus resultierenden Gefahren verstanden haben.
- Reinigung und Benutzer-Wartung dürfen nicht von Kindern ohne Beaufsichtigung durchgeführt werden. Das Gerät und seine Anschlussleitung sind von Kindern jünger als 8 Jahre fernzuhalten.
- Kinder dürfen nicht mit dem Gerät spielen. Kinder erkennen nicht die Gefahr, die beim Umgang mit elektrischen Geräten entstehen kann. Deshalb das Gerät außerhalb der Reichweite von Kindern unter 8 Jahren benutzen und aufbewahren. Lassen Sie das Netzkabel nicht herunterhängen, damit nicht daran gezogen wird.
- Halten Sie Verpackungsmaterial von Kindern fern – **Erstickungsgefahr!**

## **Gefahren beim Umgang mit Elektrogeräten**

- Schließen Sie das Gerät nur an eine vorschriftsmäßig installierte Schutzkontakt-Steckdose mit einer Netzspannung gemäß Typenschild an.
- Bei der Beschädigung des Netzkabels darf dieses nur durch eine vom Hersteller benannte Fachwerkstatt ersetzt werden, um Verletzungs- und Unfallgefahren sowie Schäden am Gerät zu vermeiden.
- Achten Sie darauf, dass sich die Steckdose in der Nähe des Gerätes befindet und frei zugänglich ist, um das Gerät im Störfall schnell vom Netz zu trennen.

- Reparaturen dürfen nur von zugelassenen Fachwerkstätten ausgeführt werden. Nicht fachgerecht reparierte Geräte stellen eine Gefahr für den Benutzer dar.
- Der Zugang zum Kundendienstbereich des Gerätes ist nur Personen gestattet, die das Wissen und die praktische Erfahrung mit dem Gerät haben, insbesondere was Sicherheit und Hygiene angeht.
- Das Gerät während des Betriebes nicht ohne Aufsicht lassen, um Unfälle zu vermeiden.
- Um Unfälle zu vermeiden, sollten niemals mehrere Haushaltsgeräte gleichzeitig (z. B. über einen 3er-Steckdosenverteiler) an dieselbe Schutzkontakt-Steckdose angeschlossen werden.
- Tauchen Sie das Gerät nie in Wasser und benutzen Sie es nicht im Freien, da es weder Regen noch anderer Feuchtigkeit ausgesetzt werden darf – **Stromschlaggefahr!**
- Sollte das Gerät doch einmal ins Wasser gefallen sein, ziehen Sie erst den Netzstecker und nehmen Sie das Gerät dann heraus! Nehmen Sie das Gerät danach nicht mehr in Betrieb, sondern lassen Sie es erst von einer zugelassenen Servicestelle überprüfen. Dies gilt auch, wenn das Netzkabel oder das Gerät beschädigt sind oder wenn das Gerät heruntergefallen ist. **Stromschlaggefahr!**
- Ziehen Sie immer den Netzstecker, wenn das Gerät nicht in Gebrauch ist und vor jeder Reinigung oder bei Betriebsstörungen! Niemals am Netzkabel ziehen! **Stromschlaggefahr!**
- Achten Sie darauf, dass das Netzkabel oder das Gerät nie auf heißen Oberflächen oder in der Nähe von Wärmequellen platziert werden. Verlegen Sie das Netzkabel so, dass es nicht mit heißen oder scharfkantigen Gegenständen in Berührung kommt. **Stromschlaggefahr!**
- Knicken Sie das Netzkabel keinesfalls, da dies zu einem Kabelbruch führen kann. **Stromschlaggefahr!** Wickeln Sie das Kabel auf die Kabelaufwicklung.

- Benutzen Sie das Gerät nicht, wenn Sie sich auf feuchtem Boden befinden oder wenn Ihre Hände oder das Gerät nass sind. **Stromschlaggefahr!**
- Öffnen Sie das Gerät nie und versuchen Sie keinesfalls, mit Metallgegenständen in das Innere zu gelangen. **Stromschlaggefahr!**

### **Gefahren beim Betrieb des Glühweinerwärmers**

- Bei Betrieb von Elektro-Wärmegeräten entstehen hohe Temperaturen, die zu Verletzungen führen können, z. B. kochende Flüssigkeit, heißer Dampf sowie heißes Gehäuse etc.! Den heißen Glühweinerwärmer bitte nur an den vorhandenen Griffen anfassen. Weisen Sie auch andere Benutzer auf die Gefahren hin – **Verbrennungsgefahr!**
- Der Glühweinerwärmer muss immer aufrecht aufgestellt und benutzt werden.
- Achten Sie darauf, dass Sie das Gerät auf eine ebene, rutschfeste und hitzebeständige Unterlage stellen. Um einen Hitzestau zu vermeiden, das Gerät nicht direkt an eine Wand oder unter einen Hängeschrank o. ä. stellen. Decken Sie das Gerät während des Betriebes nicht ab. Sorgen Sie für ausreichenden Freiraum und Sicherheitsabstand zu allen leicht schmelzenden und brennbaren Gegenständen – **Brandgefahr!**
- Durch austretenden Dampf können Möbelstücke beschädigt werden.
- Der Glühweinerwärmer darf nicht mit einer externen Zeitschaltuhr oder einem separaten Fernwirkssystem, wie z. B. einer Funksteckdose, betrieben werden.
- Betreiben Sie den Glühweinerwärmer nur mit dem mitgelieferten und korrekt montierten Standfuß.
- Stellen Sie sicher, dass Sie nicht zu wenig und nicht zu viel Flüssigkeit einfüllen. Die Flüssigkeit sollte sich zwischen der

untersten Markierung und der MAX-Markierung der Füllstandsanzeige befinden, aber keinesfalls darüber. Bei einer Überfüllung kann die Flüssigkeit überkochen und Verbrühungen verursachen.

- Aus den Dampfaustrittsöffnungen tritt heißer Dampf aus. Halten Sie Hände und andere Körperteile von den Öffnungen fern. Beachten Sie, dass aus dem Glühweinerwärmer auch nach dem Abschalten heißer Dampf entweichen kann.
- Lassen Sie den Glühweinerwärmer immer vollständig abkühlen, wenn die Flüssigkeit verkocht ist oder komplett entnommen wurde. Es besteht Verpuffungsgefahr, wenn Flüssigkeit mit dem heißen Boden in Berührung kommt.
- Bewegen Sie den Glühweinerwärmer nicht, während er in Betrieb ist oder während sich heiße Flüssigkeiten darin befinden. Wenn Sie den Glühweinerwärmer bewegen wollen, schalten Sie ihn zuerst aus, ziehen Sie den Netzstecker aus der Steckdose und lassen Sie den Glühweinerwärmer samt Inhalt vollständig abkühlen.
- Berühren Sie den Glühweinerwärmer während des Betriebs nicht mit bloßen Händen. Benutzen Sie nur die Topfgriffe und verwenden Sie stets wärmeisolierte Kochhandschuhe oder Topflappen zum Anfassen des Glühweinerwärmers sowie der Zubehörteile.
- Bedenken Sie, dass der Glühweinerwärmer auch nach dem Abschalten noch sehr heiß sein kann.
- Benutzen Sie niemals den Griff am Deckel, um den Glühweinerwärmer zu transportieren.
- Transportieren Sie den Glühweinerwärmer nur, wenn er abgekühlt ist und sich keine Flüssigkeit darin befindet.
- Lassen Sie den Glühweinerwärmer niemals unbeaufsichtigt, während er abkühlt oder Flüssigkeit in dem Glühweinerwärmer erwärmt wird.

- Stellen Sie den Glühweinerwärmer auf einer gut zugänglichen, ebenen, trockenen, hitzebeständigen und ausreichend stabilen Arbeitsfläche auf. Stellen Sie den Glühweinerwärmer nicht an den Rand oder an die Kante der Arbeitsfläche.
- Betreiben Sie den Glühweinerwärmer keinesfalls ohne oder mit einer zu geringen Menge Flüssigkeit.
- Achten Sie darauf, dass das Gerät immer ausgeschaltet ist, bevor Sie es an eine Steckdose anschließen oder es vom Netz trennen und bevor Sie den Deckel öffnen.
- Der Glühweinerwärmer darf nur an Orten installiert werden, an denen er von geschultem Personal beaufsichtigt werden kann.
- Details wie Sie den Temperatur-Schutzschalter zurücksetzen, finden Sie im Kapitel „Temperatur-Schutzschalter zurücksetzen“ auf Seite 21.
- Reinigen Sie den Glühweinerwärmer wie im Kapitel „Wartung, Reinigung und Pflege“ beschrieben.
- Beachten Sie die höchste und niedrigste Umgebungstemperatur des Gerätes im Kapitel „Technische Daten“ auf Seite 25.
- Um einen hygienischen Betrieb des Glühweinerwärmers sicherzustellen, betreiben bzw. reinigen Sie das Gerät wie im Kapitel „Bedienung“ bzw. „Wartung, Reinigung und Pflege“ beschrieben.
- Der Schalldruckpegel des Glühweinerwärmers ist niedriger als 70 dB.

# Aufbau und Montage

## Vor dem ersten Gebrauch

### **WARNUNG!**

**Bitte überprüfen Sie das Gerät nach dem Auspacken auf Vollständigkeit und eventuelle Transportschäden, um Gefährdungen zu vermeiden. Benutzen Sie es im Zweifelsfalle nicht, sondern wenden Sie sich in diesem Falle an unseren Kundendienst. Die Serviceadresse finden Sie auf der Garantiekarte.**



Ihr Glühweinerwärmer befindet sich zum Schutz vor Transportschäden in einer Verpackung.

- Nehmen Sie das Gerät vorsichtig aus seiner Verkaufsverpackung.
- Entfernen Sie alle Verpackungsteile.
- Reinigen Sie das Gerät und alle Zubehörteile von Verpackungsstaubresten, gemäß den Angaben im Kapitel „Wartung, Reinigung und Pflege“.
- Spülen Sie das Innere des Topfes danach gründlich mit klarem Wasser aus.

## Standfuß montieren

### **WARNUNG!**

**Wenn der Standfuß nicht ordnungsgemäß montiert ist, kann der Glühweinerwärmer während des Betriebs umkippen. Betreiben Sie den Glühweinerwärmer nicht ohne korrekt montierten Standfuß. Nur mit ordnungsgemäß montiertem Standfuß ist eine ausreichende Kippsicherheit gewährleistet.**

1. Drehen Sie den Glühweinerwärmer um.
2. Setzen Sie beide Standfußhälften  formschlüssig so auf den Topfboden auf, dass die Erhebungen  am Topf deckungsgleich auf den Vertiefungen

**19** der Standfußhälften liegen und dort eingeführt werden. Die Seite mit den Verstärkungsrippen ist die spätere Standfläche. (siehe **Abb. C**)

3. Stecken Sie die Steckschrauben **10** in die Schraublöcher **11** und ziehen Sie sie mit einem geeigneten Schraubendreher (nicht im Lieferumfang enthalten) fest.

Sie können den Glühweinerwärmer nun aufstellen.



Vor der ersten Benutzung des Glühweinerwärmers ist es notwendig, dass Sie 2 bis 3 Heizvorgänge mit klarem Wasser (ca. 5 l) wie im Kapitel „Bedienung“ beschrieben durchführen, um evtl. vorhandene fertigungsbedingte Rückstände zu beseitigen.

# Bedienung

## Benutzung des Gerätes



Betreiben Sie den Glühweinerwärmer niemals in leerem Zustand, da der Topfboden sehr heiß werden und Geruchsbildung verursachen kann. Falls Sie den Glühweinerwärmer versehentlich leer einschalten, unterbricht ein reversibler Temperatur-Schutzschalter die Stromzufuhr. Trennen Sie in diesem Fall den Glühweinerwärmer vom Stromnetz und lassen Sie ihn vollständig abkühlen. Um den Glühweinerwärmer anschließend in Betrieb zu nehmen, gehen Sie vor, wie im Kapitel „Temperatur-Schutzschalter zurücksetzen“ beschrieben.

### **WARNUNG!**

**Während des Gebrauchs tritt heißer Dampf aus. Öffnen Sie den Deckel stets vorsichtig und mit ausreichendem Abstand. Heißer Dampf kann schlagartig austreten. Öffnen Sie den Deckel auch nicht, wenn der Glühweinerwärmer im Aufheiz-Modus ist. Verbrühungsgefahr!**

### **WARNUNG!**

**Einige Teile des Gerätes können sehr heiß werden, berühren Sie die heißen Teile nicht mit bloßen Händen.**

### **WARNUNG!**

**Verwenden Sie den Glühweinerwärmer nicht ohne Deckel.**



## Deckel mit Verriegelung

### **⚠️ WARNUNG!**

**Der Deckelgriff ist nicht zum Heben oder Transportieren des Glühweinerwärmers geeignet. Verwenden Sie immer die Topfgriffe, wenn Sie den Glühweinerwärmer anheben oder transportieren möchten.**

- Der Deckel **1** kann nach dem Aufsetzen auf den Topf **4** durch eine Drehung im Uhrzeigersinn verriegelt werden. Setzen Sie hierfür den Deckel **1** so auf den Topf **4**, dass der Griff des Deckels **1** leicht versetzt zu den Topfgriffen **16** am Topf **4** angeordnet ist. Drehen Sie den Deckel **1** nun bis zum Anschlag im Uhrzeigersinn. Der Griff am Deckel **1** ist nun bündig mit den Topfgriffen **16**. Der Deckel **1** ist nun fest verschlossen und kann nicht mehr nach oben abgenommen werden.
- Um den Deckel **1** wieder abnehmen zu können, drehen Sie ihn ein Stück gegen den Uhrzeigersinn und nehmen ihn nach oben ab.

## Flüssigkeiten erwärmen/kochen

- Stellen Sie den Glühweinerwärmer in der Nähe einer Schutzkontakt-Steckdose auf, achten Sie dabei auf freie Zugänglichkeit.
- Drehen Sie den Temperatur-Drehregler **14** bis zum Anschlag gegen den Uhrzeigersinn.
- Stellen Sie den Ein-/Ausschalter (I/O) **7** auf 0 (AUS).
- Achten Sie darauf, dass sich der Zapfhahnhebel **15** in senkrechter (geschlossener) Position befindet. In waagrechter Position ist der Zapfhahnhebel **15** dauerhaft offen.
- Füllen Sie Flüssigkeit, wie z. B. Glühwein oder Tee, in den Topf **4**. Beachten Sie die MIN-Füllmenge von ca. 3 l und die MAX-Füllmenge von ca. 16 l.
- Setzen Sie nun den Deckel **1** auf und drehen ihn im Uhrzeigersinn, bis zum Anschlag, so dass die seitlichen Führungen des Deckels in die Nuten der Topfgriffe **16** gleiten.
- Schließen Sie das Gerät an die Schutzkontakt-Steckdose an.
- Schalten Sie den Glühweinerwärmer ein, indem Sie den Ein-/Ausschalter **7** auf die Position I (EIN) stellen.

- Drehen Sie danach den Temperatur-Drehregler **14** auf die gewünschte Temperatur. Die Heizen-Kontrollleuchte **6** leuchtet und zeigt den Heizvorgang an. Ist die gewünschte Temperatur erreicht, erlischt die Heizen-Kontrollleuchte **6** und die Warmhalten-Kontrollleuchte **8** schaltet sich ein.
- Fällt die Temperatur wieder unter den eingestellten Wert, beginnt erneut der Heizvorgang. Dies wird wiederum durch das Leuchten der Heizen-Kontrollleuchte **6** angezeigt. So wird die Temperatur in etwa konstant gehalten.

## Flüssigkeit entnehmen

### **⚠ WARNUNG!**

**Die Flüssigkeit kann sehr heiß sein. Vermeiden Sie daher bei der Entnahme der Flüssigkeit den Kontakt mit Händen oder anderen Körperteilen. Verbrühungsgefahr!**

Das Gerät ist mit einem Zapfhahn **13** ausgestattet, mit dem Sie bequem die Flüssigkeit aus dem Topf **4** entnehmen können.

- Halten Sie ein geeignetes Gefäß, z. B. eine Tasse oder eine Kanne unter den Zapfhahn **13**.
- Drücken Sie den Zapfhahnhebel **15**, nach unten, um das Ventil zu öffnen und Flüssigkeit zu entnehmen.
- Schließen Sie den Zapfhahn **13**, indem Sie den Zapfhahnhebel **15** in die obere (senkrechte) Position bringen.
- Beobachten Sie immer die verbleibende Flüssigkeitsmenge im Topf **4** auf der Füllstandsanzeige **5**.
- Sollte die Flüssigkeitsmenge unter die MIN-Markierung sinken, schalten Sie das Gerät ab und trennen es vom Netz.

### **⚠ WARNUNG!**

**Beim Öffnen des Deckels kann heißer Dampf austreten. Verbrühungsgefahr!**

- Öffnen Sie vorsichtig den Deckel.
- Füllen Sie Flüssigkeit nach.
- Schließen Sie das Gerät wieder ans Netz an und schalten es ein.

**⚠ WARNUNG!**

**Das Gerät muss nach jeder Benutzung ausgeschaltet und vom Netz getrennt werden, indem der Netzstecker aus der Schutzkontakt-Steckdose gezogen wird. Lassen Sie das Gerät samt Inhalt auf Raumtemperatur abkühlen, bevor Sie es reinigen und/oder verstauen.**

**Hinweis:** Mit dem Zapfhahn können Sie den Glühweinerwärmer nicht vollständig entleeren.

Um die verbliebene Flüssigkeit auszulassen, gehen Sie folgendermaßen vor:

1. Schalten Sie den Glühweinerwärmer aus und trennen Sie ihn vom Netz.
2. Lassen Sie den Glühweinerwärmer samt Inhalt vollständig abkühlen.
3. Öffnen Sie den Deckel.
4. Schütten Sie die restliche Flüssigkeit weg.

## Einkochen



Sie können den Glühweinerwärmer auch zum Einkochen, z. B. von Marmelade, nutzen.

**⚠ WARNUNG!**

**Einkochgläser werden sehr heiß. Bei unsachgemäßer Entnahme der Einkochgläser kann es zu Verbrennungen kommen. Verwenden Sie daher zur Entnahme der Einkochgläser wärmeisolierte Kochhandschuhe oder Topflappen.**

- Wenn Sie das Gerät zum Einkochen nutzen möchten, setzen Sie das im Lieferumfang enthaltene Einkochgitter **17** auf den Boden im inneren des Topfes **4**.
- Setzen Sie die vorbereiteten Einkochgläser auf das Einkochgitter.
- Füllen Sie nun so viel Wasser ein, dass etwa ein Viertel der Kochgläser aus dem Wasser ragt.
- Setzen Sie den Deckel **1** auf und verriegeln ihn.
- Schalten Sie den Glühweinerwärmer ein und stellen die gewünschte Temperatur am Temperatur-Drehregler **14** ein.

**Hinweis:** Einkochzeit und Temperatur ist abhängig von der Art und Menge der verwendeten Zutaten. Richten Sie sich dabei nach den Angaben in Ihrem Rezept.

- Nach der Einkochzeit drehen Sie den Temperatur-Drehregler **14** bis zum Anschlag gegen den Uhrzeigersinn und schalten das Gerät am Ein-/Ausshalter **7** ab.
- Entnehmen Sie die Flüssigkeit, wie unter „Flüssigkeit entnehmen“ beschrieben.
- Öffnen Sie vorsichtig den Deckel und entnehmen die Einkochgläser. Vorsicht, die Einkochgläser können sehr heiß sein.
- Lassen Sie das Gerät samt Inhalt vollständig abkühlen und gießen danach das Restwasser aus dem Topf **4**.

## Temperatur-Schutzschalter zurücksetzen

Wenn der Glühweinerwärmer ohne oder mit zu wenig Flüssigkeit betrieben wird und überhitzt, schaltet der Temperatur-Schutzschalter den Glühweinerwärmer automatisch ab und das Gerät kann nicht mehr betrieben werden, bis der „RESET“-Schalter **12** an der Unterseite des Gerätes gedrückt wird. Um den Glühweinerwärmer wieder in Betrieb nehmen zu können, gehen Sie folgendermaßen vor:

- Schalten Sie den Glühweinerwärmer aus und trennen ihn vom Netz.
- Lassen Sie den Glühweinerwärmer samt Inhalt vollständig abkühlen.
- Öffnen Sie den Deckel **1** und entleeren Sie ggf. den Topf **4**.
- Legen Sie das Gerät vorsichtig auf die Seite, so dass dessen Unterseite zugänglich wird.
- An der Geräteunterseite finden Sie eine kleine metallische, stangenförmige Erhebung, die den „RESET“-Schalter **12** darstellt. Drücken Sie den „RESET“-Schalter in Richtung des Gehäuses, bis Sie ein hör- und spürbares Klicken wahrnehmen, um den Temperatur-Schutzschalter zu betätigen.

- Stellen Sie das Gerät danach wieder in die aufrechte Position.
- Schließen Sie das Gerät wieder am Stromnetz an und schalten es kurz ein. Wenn die Heizen-Kontrollleuchte aufleuchtet, war das Rücksetzen des Temperatur-Schutzschalters erfolgreich.
- Schalten Sie das Gerät sofort wieder aus, um eine erneute Überhitzung zu vermeiden.
- Leuchtet die Heizen-Kontrollleuchte **6** nicht, wiederholen Sie den Vorgang.

War das Rücksetzen des Temperatur-Schutzschalters erfolgreich, können Sie das Gerät wieder wie gewohnt betreiben.

# Wartung, Reinigung und Pflege

## **WARNUNG!**

**Ziehen Sie immer den Netzstecker und lassen Sie das Gerät vollständig abkühlen, bevor Sie es reinigen und verstauen! Tauchen Sie das Gerät nie in Wasser. Es besteht die Gefahr einer Verbrennung oder eines Stromschlages!**

**Hinweis:** Der Glühweinerwärmer darf nicht mit einem Wasserstrahl gereinigt werden.

## **HINWEIS!**

**Verwenden Sie keine scharfen Reinigungs- und Scheuermittel sowie Scheuerschwämme, dies kann zu irreparablen Schäden am Gerät führen.**



Reinigen Sie das Gerät nach jedem Gebrauch und entkalken Sie das Gerät regelmäßig (je nach Kalkgehalt des Wassers und Häufigkeit der Benutzung).

## Gerät reinigen

1. Ziehen Sie vor der Reinigung den Netzstecker.
2. Lassen Sie den Glühweinerwärmer samt Inhalt vollständig abkühlen und entleeren Sie ggf. vorhandene Restflüssigkeit.
3. Wischen Sie den Glühweinerwärmer außen mit einem trockenen oder leicht angefeuchteten Tuch ab.
4. Reinigen Sie das Innere des Topfes **4** und den Deckel **1** mit einem handelsüblichen Spülmittel.
5. Entfernen Sie mögliche Kalkrückstände mit handelsüblichen Entkalkungsmitteln. Gehen Sie beim Entkalken nach den Hinweisen der Hersteller vor.
6. Spülen Sie den Glühweinerwärmer anschließend gründlich unter fließendem Wasser aus.
7. Lassen Sie alle Teile vollständig trocknen.

## Zapfhahn reinigen

1. Drehen Sie den Ring unterhalb des Zapfhahnhebels **15** gegen den Uhrzeigersinn los.
2. Entfernen Sie den Zapfhahnhebel **15** zusammen mit dem Silikonpropfen.
3. Reinigen Sie den Zapfhahnhebel **15** mit einem handelsüblichen Spülmittel.
4. Verwenden Sie zum Reinigen der festen Teile (Bohrung im Zapfhahn **13** und Zugang zum Topf **4**) einen Lappen oder ggf. ein Wattestäbchen.
5. Spülen Sie alle gereinigten Teile gründlich mit klarem Wasser ab.
6. Trocknen Sie alle Teile vollständig ab.
7. Setzen Sie den Zapfhahnhebel **15** wieder in den Zapfhahn **13**, indem Sie den Silikonpropfen von oben in die Öffnung einsetzen.
8. Drehen Sie den Ring unterhalb des Zapfhahnhebels **15** fest. Achten Sie darauf, dass der Zapfhahnhebel **15** korrekt ausgerichtet ist.

## Füllstandsanzeige reinigen

1. Drehen Sie den Schraubverschluss **3** am oberen Ende der Füllstandsanzeige **5** gegen den Uhrzeigersinn vollständig heraus.
2. Nehmen Sie das Kunststoffrohr der Füllstandsanzeige **5** von oben heraus.
3. Reinigen Sie das Kunststoffrohr der Füllstandsanzeige **5** mit einem handelsüblichen Spülmittel. Verwenden Sie eventuell eine kleine Flaschenbürste oder weichen Sie das Kunststoffrohr in Wasser ein.
4. Spülen Sie alle Teile gründlich mit klarem Wasser ab.
5. Trocknen Sie alle Teile vollständig ab.
6. Setzen Sie das Kunststoffrohr von oben in die Füllstandsanzeige ein.
7. Ziehen Sie den oberen Schraubverschluss gut fest, damit das Kunststoffrohr am unteren Ende gut dichtet. Achten Sie darauf, dass die Skalierung der Füllstandsanzeige nach dem Befestigen des Kunststoffrohres nach vorne ausgerichtet und gut sichtbar ist.

## Aufbewahrung

Bewahren Sie den Glühweinerwärmer nach der Reinigung am besten in der Originalverpackung an einem trockenen Ort auf, der Kindern nicht zugänglich ist.

# Störung und Behebung

Störung:	Ursache:	Behebung:
Das Gerät zeigt keine Funktion.	Der Netzstecker ist nicht mit der Schutzkontakt-Steckdose verbunden.	Den Netzstecker in die Schutzkontakt-Steckdose einstecken.
	Der Ein/Aus-Schalter ist nicht betätigt.	Drücken Sie den Ein-/Aus-Schalter auf die Position „I“.
Glühweinerwärmer hat sich ausgeschaltet und kann nicht eingeschaltet werden.	Der Überhitzungsschutz wurde aktiviert.	Gehen Sie wie im Abschnitt „Temperatur-Schutzschalter zurücksetzen“ vor.

Bei hier nicht aufgeführten Störungen wenden Sie sich bitte an unseren Kundendienst. Unsere Kundenberater helfen Ihnen gerne weiter. Unsere Serviceadresse können Sie der Garantiekarte entnehmen. Die Bedienungsanleitung kann bei unserem Kundendienst im PDF-Format angefordert werden.



## Technische Daten

Nennspannung:	220-240 V~
Nennfrequenz:	50/60 Hz
Nennleistung:	2000 W
Schutzklasse:	I
Schalldruckpegel:	<70 dB
Umgebungstemperatur:	10°C - 38°C

## Konformitätserklärungen

**CE** Die EU-Konformitätserklärung kann bei der auf der beigelegten Garantiekarte angeführten Adresse angefordert werden.  
Mit dem CE Symbol markierte Produkte erfüllen die Anforderungen aller zutreffenden EG-Richtlinien.

## Entsorgung

### Verpackung entsorgen



Die Produktverpackung besteht aus recyclingfähigen Materialien. Das Verpackungsmaterial kann an öffentlichen Sammelstellen zur Wiederverwendung abgegeben werden.

### Gerät entsorgen



**Altgeräte gehören nicht in den Hausmüll!** Entsprechend gesetzlicher Vorschriften muss das Altgerät am Ende seiner Lebensdauer einer geordneten Entsorgung zugeführt werden. Dabei werden im Altgerät enthaltene Wertstoffe wiederverwertet und die Umwelt geschont. Weiterführende Auskünfte erteilen die zuständige kommunale Verwaltungsbehörde oder Ihr örtliches Entsorgungsunternehmen.



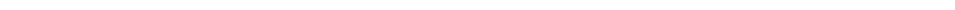



AT

**VERTRIEBEN DURCH:**

HANS-ULRICH PETERMANN GMBH & CO. KG  
SCHLAGENHOFENER WEG 40  
82229 SEEFELD  
DEUTSCHLAND

**KUNDENDIENST**

708443



AT

**+43-06232-31620**



**[hup-kundendienst@aon.at](mailto:hup-kundendienst@aon.at)**

MODELL:  
GW 2016

11/2020

**3**  
**JAHRE**  
**GARANTIE**