

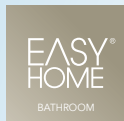

Bedienungs- anleitung



IONEN-HAARTROCKNER



Mit QR-Codes schnell und einfach ans Ziel

Egal, ob Sie **Produktinformationen**, **Ersatzteile** oder **Zubehör** benötigen, Angaben über **Herstellergarantien** oder **Servicestellen** suchen oder sich bequem eine **Video-Anleitung** anschauen möchten, mit unseren QR-Codes gelangen Sie kinderleicht ans Ziel.

Was sind QR-Codes?

QR-Codes (QR = Quick Response) sind grafische Codes, die mithilfe einer Smartphone-Kamera gelesen werden und beispielsweise einen Link zu einer Internetseite oder Kontaktdaten enthalten.

Ihr Vorteil: Kein lästiges Eintippen von Internet-Adressen oder Kontaktdaten!

Und so geht's

Zum Scannen des QR-Codes benötigen Sie lediglich ein Smartphone, einen installierten QR-Code-Reader sowie eine Internet-Verbindung. Einen QR-Code-Reader finden Sie in der Regel kostenlos im App Store Ihres Smartphones.

Jetzt ausprobieren

Scannen Sie einfach mit Ihrem Smartphone den folgenden QR-Code und erfahren Sie mehr über Ihr neu erworbenes Hofer-Produkt.

Ihr Hofer-Serviceportal

Alle oben genannten Informationen erhalten Sie auch im Internet über das Hofer-Serviceportal unter www.hofer-service.at.



Beim Ausführen des QR-Code-Readers können abhängig von Ihrem Tarif Kosten für die Internet-Verbindung entstehen.

Inhaltsverzeichnis

Lieferumfang	4
Komponenten	7
Allgemeines	8
Bedienungsanleitung lesen und aufbewahren.....	8
Bestimmungsgemäßer Gebrauch.....	8
Zeichenerklärung.....	9
Sicherheit	10
Hinweiserklärung.....	10
Allgemeine Sicherheitshinweise	11
Produkt und Lieferumfang prüfen	19
Bedienung	20
Produkt verwenden.....	20
Stylingdüse aufstecken.....	21
Stylingdüse entfernen.....	21
Gebläse- und Heizstufen.....	21
Kaltluftfunktion	22
Ionen-Effekt	23
Überhitzungsschutz	24
Reinigung	24
Aufbewahrung	26
Fehlersuche	27
Technische Daten	27
Konformitätserklärung	28
Entsorgung	28
Verpackung entsorgen	28
Produkt entsorgen.....	28

Lieferumfang

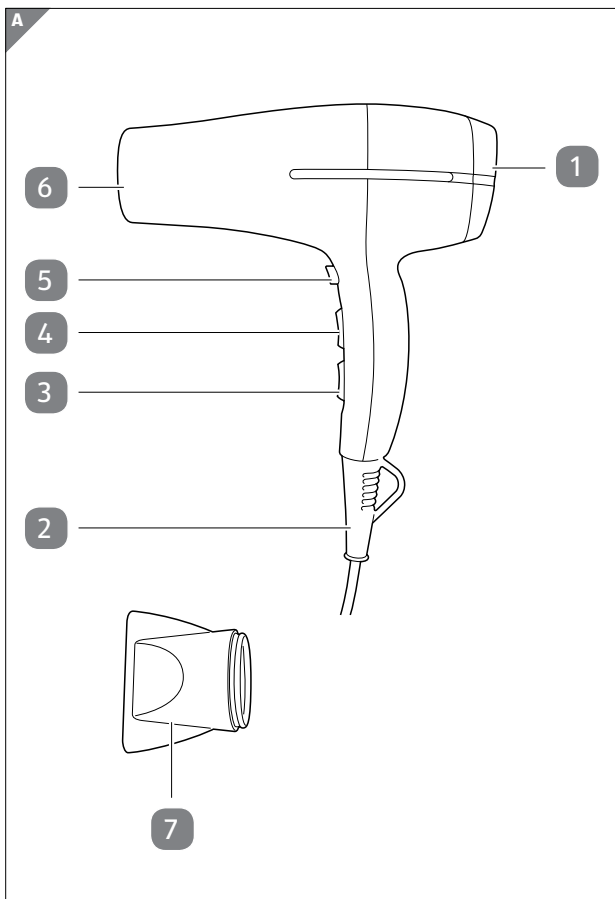

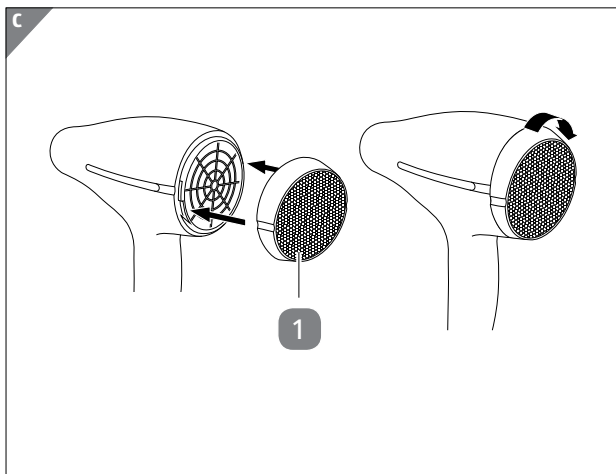
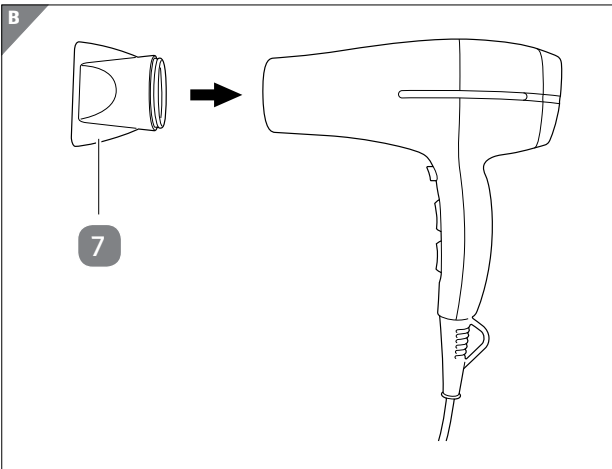

D

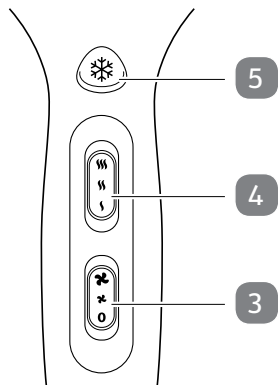

Komponenten

- 1 Abnehmbares Lufteinlassgitter
- 2 Aufhängeöse
- 3 Gebläsestufenschalter
- 4 Heizstufenschalter
- 5 Kaltluft-Taste
- 6 Luftauslass
- 7 Stylingdüse

Allgemeines

Bedienungsanleitung lesen und aufbewahren



Diese Bedienungsanleitung gehört zu diesem Ionen-Haartrockner (im Folgenden nur „Produkt“ genannt). Sie enthält wichtige Informationen zur Inbetriebnahme und Handhabung.

Lesen Sie die Bedienungsanleitung, insbesondere die Sicherheitshinweise, sorgfältig durch, bevor Sie das Produkt einsetzen. Die Nichtbeachtung dieser Bedienungsanleitung kann zu schweren Verletzungen und zu Schäden am Produkt führen.

Die Bedienungsanleitung basiert auf den in der Europäischen Union gültigen Normen und Regeln. Beachten Sie im Ausland auch landesspezifische Richtlinien und Gesetze.

Bewahren Sie die Bedienungsanleitung für die weitere Nutzung auf. Wenn Sie das Produkt an Dritte weitergeben, geben Sie unbedingt diese Bedienungsanleitung mit.

Bestimmungsgemäßer Gebrauch

Das Produkt ist ausschließlich zum Trocknen und Frisieren von menschlichem Naturhaar konzipiert. Es ist ausschließlich für den Privatgebrauch bestimmt und nicht für den gewerblichen Bereich geeignet.

Verwenden Sie das Produkt nur wie in dieser Bedienungsanleitung beschrieben.

Jede andere Verwendung gilt als nicht bestimmungsgemäß und kann zu Sachschäden führen.

Der Hersteller oder Händler übernimmt keine Haftung für Schäden, die durch nicht bestimmungsgemäßen oder falschen Gebrauch entstanden sind.

Zeichenerklärung

Die folgenden Symbole und Signalwörter werden in dieser Bedienungsanleitung, auf dem Produkt oder auf der Verpackung verwendet.



Dieses Symbol gibt Ihnen nützliche Zusatzinformationen zum Zusammenbau oder zum Betrieb.



Konformitätserklärung (siehe Kapitel „Konformitätserklärung“): Mit diesem Symbol gekennzeichnete Produkte erfüllen alle anzuwendenden Gemeinschaftsvorschriften des Europäischen Wirtschaftsraums.



Benutzen Sie das Produkt nicht in der Nähe von Badewannen, Duschwannen oder anderen Gefäßen, die Wasser enthalten.



Dieses Symbol kennzeichnet Geräte, die der Schutzklasse II entsprechen.



Lesen und beachten Sie vor der Inbetriebnahme des Produkts die Bedienungsanleitung und besonders die Sicherheitshinweise.



Das Siegel Geprüfte Sicherheit (GS-Zeichen) bescheinigt, dass ein Produkt den Anforderungen des deutschen Produktsicherheitsgesetzes (ProdSG) entspricht.

Sicherheit

Hinweiserklärung

Die folgenden Symbole und Signalworte werden in dieser Bedienungsanleitung verwendet.



Dieses Signalsymbol/-wort bezeichnet eine Gefährdung mit einem mittleren Risikograd, die, wenn sie nicht vermieden wird, den Tod oder eine schwere Verletzung zur Folge haben kann.

HINWEIS!

Dieses Signalwort warnt vor möglichen Sachschäden.

Allgemeine Sicherheitshinweise



Stromschlaggefahr!

Wenn das Produkt mit Flüssigkeiten in Kontakt kommt, besteht Stromschlaggefahr, auch bei ausgeschaltetem Gerät.

- Benutzen Sie das Gerät keinesfalls in der Nähe von Badewannen, Duschen, Waschbecken oder anderen Gefäßen, die Wasser oder andere Flüssigkeiten enthalten. Die Gefahr eines Stromschlags besteht auch bei ausgeschaltetem Gerät. Ziehen Sie deshalb nach Gebrauch immer den Netzstecker.



Stromschlaggefahr!

Fehlerhafte Elektroinstallation oder zu hohe Netzspannung können zu elektrischem Stromschlag führen.

- Schließen Sie das Produkt nur an, wenn die Netzspannung der Steckdose mit

der Angabe auf dem Typenschild übereinstimmt.

- Schließen Sie das Produkt nur an eine vorschriftsmäßig installierte Steckdose an.
- Schließen Sie das Produkt nur an eine gut zugängliche Steckdose an, damit Sie es bei einem Störfall schnell vom Stromnetz trennen können.
- Betreiben Sie das Produkt nicht, wenn es sichtbare Schäden aufweist oder das Netzkabel bzw. der Netzstecker defekt ist.
- Wenn das Netzkabel des Produkts beschädigt ist, muss es durch den Hersteller oder seinen Kundendienst oder eine ähnlich qualifizierte Person ersetzt werden, um Gefährdungen zu vermeiden.
- Halten Sie das Produkt sowie das Netzkabel und den Netzstecker von Wasser und anderen Flüssigkeiten, Haarsprays, Gasen, offenem Feuer, heißen Flächen und Teilen sowie hohen Temperaturen fern.
- Verwenden Sie das Produkt niemals,

-
- wenn Sie auf feuchtem Boden stehen.
- Fassen Sie den Netzstecker niemals mit feuchten Händen an.
 - Ziehen Sie den Netzstecker nie am Netzkabel aus der Steckdose, sondern fassen Sie immer den Netzstecker an.
 - Verwenden Sie das Netzkabel nie als Tragegriff und wickeln Sie es nicht um das Produkt.
 - Achten Sie darauf, dass das Netzkabel nicht zur Stolperfalle wird.
 - Knicken Sie das Netzkabel nicht und legen Sie es nicht über scharfe Kanten.
 - Tauchen Sie weder das Produkt noch das Netzkabel oder den Netzstecker in Wasser oder andere Flüssigkeiten.
 - Öffnen Sie das Gehäuse nicht, sondern überlassen Sie die Reparatur Fachkräften, um Gefährdungen zu vermeiden. Wenden Sie sich dazu an eine Fachwerkstatt. Bei eigenständig durchgeführten Reparaturen, unsachgemäßem Anschluss oder falscher Bedienung sind Haftungs- und Garantieansprüche ausgeschlossen.
-

- Bei Reparaturen dürfen nur Teile verwendet werden, die den ursprünglichen Gerätedaten entsprechen. In diesem Produkt befinden sich elektrische und mechanische Teile, die zum Schutz gegen Gefahrenquellen unerlässlich sind.
- Verwenden Sie das Produkt nur in Innenräumen. Betreiben Sie es nie in Feuchträumen oder im Regen.
- Lagern Sie das Produkt nur so, dass es nicht in eine Wanne oder in ein Waschbecken fallen kann.
- Greifen Sie niemals nach dem Produkt, wenn es ins Wasser gefallen ist. Ziehen Sie in einem solchen Fall sofort den Netzstecker.
- Wenn Sie das Produkt nicht benutzen, es reinigen, wenn es gewittert oder wenn eine Störung auftritt, schalten Sie das Produkt immer aus und ziehen Sie den Netzstecker aus der Steckdose.
- Achten Sie darauf, dass weder Sie noch Kinder Finger oder Gegenstände in die Gitteröffnungen des Produkts stecken.
- Trennen Sie das Produkt bei Verwen-

dung im Badezimmer nach dem Gebrauch von der Stromquelle, da die Nähe zu Wasser auch dann ein Risiko darstellt, wenn das Produkt ausgeschaltet ist.



Gefahren für Kinder und Personen mit verringerten physischen, sensorischen oder mentalen Fähigkeiten (beispielsweise teilweise Behinderte, ältere Personen mit Einschränkung ihrer physischen und mentalen Fähigkeiten) oder Mangel an Erfahrung und Wissen (beispielsweise ältere Kinder).

- Dieses Produkt kann von Kindern ab acht Jahren und darüber sowie von Personen mit verringerten physischen, sensorischen oder mentalen Fähigkeiten oder Mangel an Erfahrung und Wissen benutzt werden, wenn sie beaufsichtigt werden oder bezüglich des sicheren Gebrauchs des Produkts unterwiesen wurden und die daraus

resultierenden Gefahren verstanden haben.

- Reinigung und Benutzerwartung dürfen nicht von Kindern durchgeführt werden, es sei denn, sie werden beaufsichtigt.
- Halten Sie Kinder jünger als acht Jahre vom Produkt und von der Anschlussleitung fern.
- Lassen Sie Kinder nicht mit der Verpackungsfolie spielen. Kinder können sich beim Spielen darin verfangen und ersticken.
- Kinder dürfen nicht mit dem Produkt spielen.



Verbrennungs- und Brandgefahr!

Während des Gebrauchs werden das Produkt und die Stylingdüse sehr heiß.

- Halten Sie das Produkt während des Betriebs immer am Handgriff fest.
- Halten Sie einen ausreichenden Abstand

-
- zu allen leicht brennbaren Gegenständen, z. B. Gardinen oder Vorhängen, ein.
- Schalten Sie das Produkt aus und trennen Sie es vom Netz, wenn Sie es aus der Hand legen. Legen Sie es ausschließlich auf eine feste und hitzebeständige Fläche.
 - Auch nach Gebrauch ist das Produkt noch längere Zeit heiß. Lassen Sie das Produkt und die Stylingdüse ausreichend abkühlen, bevor Sie sie reinigen oder verstauen.
 - Sprühen Sie nicht mit Haarspray, wenn das Produkt eingeschaltet ist. Es besteht Brandgefahr.
 - Lassen Sie das Produkt während der Verwendung und bis es ausreichend abgekühlt ist nicht unbeaufsichtigt.
 - Richten Sie den heißen Luftstrahl nicht auf Tiere, Pflanzen oder Gegenstände.
 - Vermeiden Sie einen Hitzestau, indem Sie das Produkt nicht direkt vor eine Wand oder andere Gegenstände halten.
 - Decken Sie das abnehmbare Lufteinlassgitter während des Betriebes nicht
-

ab, und reinigen Sie es von Zeit zu Zeit, um ein Überhitzen des Produkts zu vermeiden.

- Verwenden Sie das Produkt nicht für Perücken oder Haarteile aus synthetischem Material.

HINWEIS!

Beschädigungsgefahr!

Unsachgemäßer Umgang mit dem Produkt kann zu Beschädigungen des Produkts führen.

- Verwenden Sie das Produkt nicht mehr, wenn Teile des Produkts Risse, Sprünge, Verformungen oder andere Beschädigungen aufweisen.
- Nehmen Sie keine Veränderungen am Produkt vor.
- Ersetzen Sie beschädigte Bauteile nur durch passende Originalersatzteile. Wenden Sie sich dazu an unseren Kundendienst über die auf der Garantiekarte angegebene Serviceadresse.



Hinweis: Als zusätzlicher Schutz wird die Installation einer Fehlerstrom-Schutzeinrichtung (FI/RCD) mit einem Bemessungsauslösestrom von nicht mehr als 30 mA im Badezimmer-Stromkreis empfohlen. Fragen Sie Ihren Installateur um Rat.

Produkt und Lieferumfang prüfen

HINWEIS!

Beschädigungsgefahr!

Wenn Sie die Verpackung unvorsichtig mit einem scharfen Messer oder anderen spitzen Gegenständen öffnen, kann das Produkt schnell beschädigt werden.

- Gehen Sie beim Öffnen vorsichtig vor.
 1. Nehmen Sie das Produkt aus der Verpackung.
 2. Prüfen Sie, ob die Lieferung vollständig ist (siehe **Abb. A**).
 3. Kontrollieren Sie, ob das Produkt oder die Einzelteile Schäden aufweisen. Ist dies der Fall, benutzen Sie das Produkt nicht. Wenden Sie sich über die auf der Garantiekarte angegebene Serviceadresse an den Hersteller.

Bedienung

Produkt verwenden



Schalten Sie vor der ersten Verwendung das Produkt auf die höchste Heizstufe. Lassen Sie es für einige Minuten laufen, ohne sich damit die Haare zu trocknen. Sorgen Sie für ausreichende Belüftung, z. B. durch Öffnen eines Fensters.

1. Stellen Sie sicher, dass der Gebläsestufenschalter **3** in der Position „0“ steht. Das Produkt ist ausgeschaltet.
2. Stecken Sie den Netzstecker in eine ordnungsgemäß installierte Steckdose.
3. Setzen Sie, wenn gewünscht, die Stylingdüse **7** auf den Luftauslass **6** des Produkts (siehe **Abb. B**).
4. Stellen Sie den Gebläsestufenschalter und ggf. den Heizstufenschalter **4** auf die gewünschte Stufe (siehe Kapitel „Gebläse- und Heizstufen“).
5. Drücken Sie, wenn gewünscht, die Kaltluft-Taste **5** und halten diese gedrückt (siehe **Abb. D**).
6. Wenn Sie die Nutzung beenden möchten, stellen Sie den Gebläsestufenschalter in die Position „0“. Das Produkt ist nun ausgeschaltet.
7. Ziehen Sie den Netzstecker aus der Steckdose.
8. Lassen Sie das Produkt vollständig abkühlen.

Stylingdüse aufstecken

Setzen Sie die beiliegende Stylingdüse **7** ein, um mit dem Luftstrom gezielt Ihr Haar zu stylen.









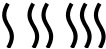

- Drücken Sie die Stylingdüse auf den Luftauslass **6**, bis sie hörbar einrastet (siehe **Abb. B**).



Stylingdüse entfernen

1. Stellen Sie den Gebläsestufenschalter **3** in die Position „0“, um das Produkt auszuschalten.
2. Lassen Sie das Produkt ggf. abkühlen.
3. Ziehen Sie die Stylingdüse **7** vom Luftauslass **6** ab.

Gebläse- und Heizstufen

Dieses Produkt bietet folgende Schaltstellungen:

Gebläsestufenschalter	Heizstufenschalter	Funktion
0	+ 	= AUS
	+ 	= niedriger Luftstrom + niedrige Heizstufe
	+ 	= hoher Luftstrom + niedrige Heizstufe
	+ 	= niedriger Luftstrom + mittlere Heizstufe
	+ 	= hoher Luftstrom + mittlere Heizstufe
	+ 	= niedriger Luftstrom + hohe Heizstufe

Gebläse- stufen- schalter		Heizstufen- schalter	Funktion
	+		= hoher Luftstrom + hohe Heizstufe

Für ein optimales Ergebnis sollten Sie zu Beginn die hohe Heizstufe (≡) zum Trocknen der Haare verwenden. Zum Stylen der Haare eignet sich die mittlere Heizstufe (≡).

Lassen Sie vor dem Auskämmen Ihr Haar zunächst auskühlen, damit Ihre Frisur in Form bleibt.

Kaltluftfunktion

Dieses Produkt besitzt eine Kaltluft-Taste **5** (siehe **Abb. D**). Damit können Sie Ihr Haar nach dem Trocknen schneller abkühlen oder Ihr Haar in Form bringen, z. B. zum Fixieren einer Fönwelle.

Sie können die Kaltluft-Taste sowohl bei der mittleren als auch bei der hohen Heizstufe betätigen.

Aus technischen Gründen kann auch beim Betätigen der Kaltluft-Taste leicht erwärmte Luft entweichen.

1. Halten Sie während des Fönens die Kaltluft-Taste gedrückt, um unabhängig von der Ausgangstemperatur einen kühlen Luftstrom zu erhalten.
2. Lassen Sie die Kaltluft-Taste los, um den Kaltluftstrom zu beenden.

Ionen-Effekt

Die in der angesaugten Luft enthaltenen Moleküle werden in diesem Produkt negativ geladen (ionisiert) und über die Heißluft zu den Haaren transportiert.

Auf dem Haar bewirken die negativen Ionen, dass die Wassertropfen in kleinere Einheiten zerfallen und dadurch schneller verdunsten.

Die Vorteile:

- kürzere Trockenzeit,
- weniger Austrocknen des Haars durch verkürzte Trockenzeit und
- verringerte Schädigung des Haars durch verkürzte Hitze- einwirkung.

Ein zweiter und wesentlicher Effekt ist, dass das Haar die winzigen Wassertröpfchen im Gegensatz zu normalen Wassertropfen besser absorbieren kann.

Diese Absorption führt dazu, dass die schuppige Struktur der Haare geglättet wird.

Durch die so geglättete Oberflächenstruktur ergeben sich folgende positive Effekte:

- Das Haar wird glatter, weicher und geschmeidiger.
- Das Haar erhält neuen Glanz.
- Das Haar ist leichter zu bürsten und zu frisieren.
- Das Haar neigt weniger zum Verfilzen, Brechen und Verknoten.

Überhitzungsschutz

Wenn der Lufterinlass eingeschränkt wird, schaltet sich das Produkt durch den eingebauten Überhitzungsschutz ab. Gehen Sie in diesem Fall wie folgt vor:

1. Stellen Sie den Heizstufenschalter **4** in die Position „**0**“.
2. Ziehen Sie den Netzstecker aus der Steckdose.
3. Lassen Sie das Produkt vollständig abkühlen.
4. Reinigen Sie das abnehmbare Lufterinlassgitter **1** (siehe Kapitel „Reinigung“).

Anschließend können Sie das Produkt wieder in Betrieb nehmen.

Reinigung



Stromschlaggefahr!

In das Gehäuse eingedrungene Flüssigkeit kann einen elektrischen Stromschlag verursachen.

- Tauchen Sie weder das Produkt noch das Netzkabel in Wasser oder andere Flüssigkeiten.
- Achten Sie darauf, dass kein Wasser in das Gehäuse gelangt.

- Ziehen Sie den Netzstecker aus der Steckdose, bevor Sie das Produkt reinigen.



Verbrennungsgefahr!

Während des Betriebs werden das Produkt sowie die Stylingdüse sehr heiß.

- Lassen Sie das Produkt sowie die Stylingdüse vor jeder Reinigung vollständig abkühlen.

HINWEIS!

Beschädigungsgefahr!

Wenn Sie das Produkt unsachgemäß reinigen, können Sie die Oberfläche des Produkts beschädigen.

- Verwenden Sie keine aggressiven Reinigungsmittel, keine scharfen oder metallischen Reinigungsgegenstände wie Messer, harte Spachtel und dergleichen.

1. Stellen Sie sicher, dass das Produkt ausgeschaltet ist.
2. Ziehen Sie den Netzstecker aus der Steckdose.
3. Lassen Sie das Produkt vollständig abkühlen.
4. Drehen Sie das abnehmbare Lufteinlassgitter **1** ein Stück entgegen dem Uhrzeigersinn und nehmen Sie es vom Produkt ab.
5. Reinigen Sie das abnehmbare Lufteinlassgitter mit einer kleinen Bürste, um es von Staub und Haaren zu befreien.
6. Ziehen Sie ggf. die Stylingdüse **7** ab.
7. Reinigen Sie das Gehäuse und die Stylingdüse mit einem weichen, bei Bedarf leicht angefeuchteten Tuch. Achten Sie darauf, dass kein Wasser in das Innere des Produkts gelangt.
8. Lassen Sie das Produkt vollständig trocknen. Befestigen Sie anschließend wieder das abnehmbare Lufteinlassgitter. Setzen Sie es auf die Aussparungen am Produkt und drehen Sie es im Uhrzeigersinn, bis es einrastet (siehe **Abb. C**).

Aufbewahrung

Alle Teile müssen vor dem Aufbewahren vollkommen trocken sein.

- Bewahren Sie das Produkt stets an einem trockenen Ort auf.
- Schützen Sie das Produkt vor direkter Sonneneinstrahlung.
- Lagern Sie das Produkt für Kinder unzugänglich.

Alternativ können Sie das Produkt auch an der Aufhängeöse **2** aufhängen.

Fehlersuche

Fehler	Mögliche Ursache und Abhilfe
Keine Funktion.	Der Netzstecker steckt nicht in der Steckdose. <ul style="list-style-type: none"> - Stecken Sie den Netzstecker in die Steckdose.
Keine Funktion, Produkt schaltet sich im Betrieb ab.	Der Überhitzungsschutz ist aktiv. <ul style="list-style-type: none"> - Lassen Sie das Produkt vollständig abkühlen und schalten Sie es danach wieder an. Wenn sich das Produkt nicht mehr anschalten lässt, kontaktieren Sie den Kundendienst.

Wenn hier nicht aufgeführte Störungen auftreten, wenden Sie sich bitte über die auf der Garantiekarte angegebene Serviceadresse an unseren Kundendienst.

Technische Daten

Modell:	99286
Versorgungsspannung:	220–240 V~
Frequenz:	50/60 Hz
Leistung:	1 800–2 200 W
Schutzklasse:	II 
Gewicht:	630 g
Artikelnummer:	802132

Konformitätserklärung



Die EU-Konformitätserklärung kann unter der in der beiliegenden Garantiekarte angeführten Adresse angefordert werden.

Entsorgung

Verpackung entsorgen



Entsorgen Sie die Verpackung sortenrein. Geben Sie Pappe und Karton zum Altpapier, Folien in die Wertstoffsammlung.

Produkt entsorgen

(Anwendbar in der Europäischen Union und anderen europäischen Staaten mit Systemen zur getrennten Sammlung von Wertstoffen)

Altgeräte dürfen nicht in den Hausmüll!



Sollte das Produkt einmal nicht mehr benutzt werden können, so ist jeder Verbraucher **gesetzlich verpflichtet, Altgeräte getrennt vom Hausmüll**, z. B. bei einer Sammelstelle seiner Gemeinde/seines Stadtteils, abzugeben. Damit wird gewährleistet, dass Altgeräte fachgerecht verwertet und negative Auswirkungen auf die Umwelt vermieden werden. Deswegen sind Elektrogeräte mit dem hier abgebildeten Symbol gekennzeichnet.



VERTRIEBEN DURCH:

EIE IMPORT GMBH
HOFER STRASSE 5
4642 SATTLEDT
AUSTRIA

KUNDENDIENST

802132

Bitte wenden Sie sich an Ihre **HOFER-Filiale**.

MODELL:
99286

11/2020

3
JAHRE
GARANTIE