



Bedienungs-  
anleitung

GARDENLINE®

# ULTRASCHALL- TIERVERTREIBER



i



# Übersicht

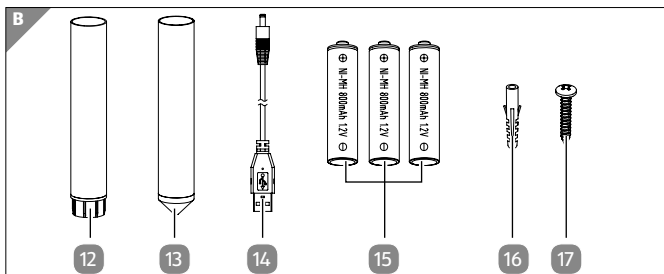
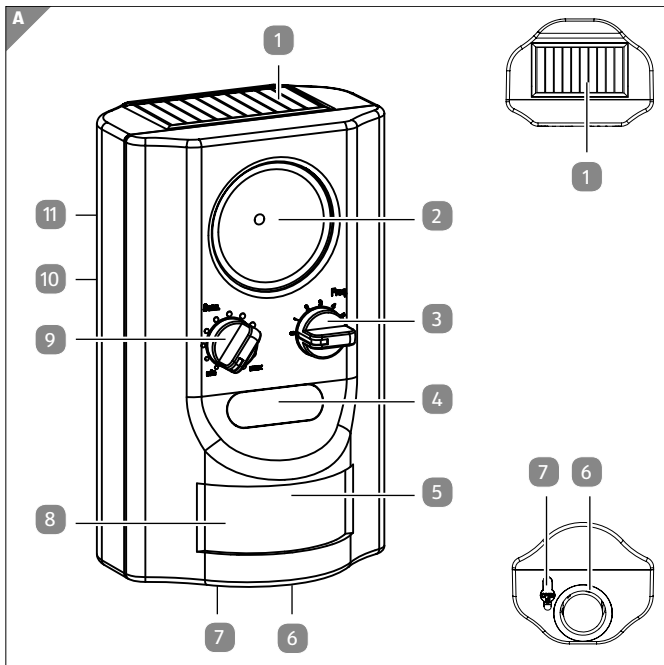

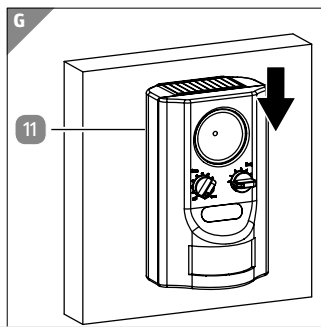
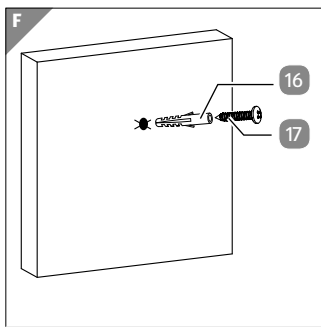
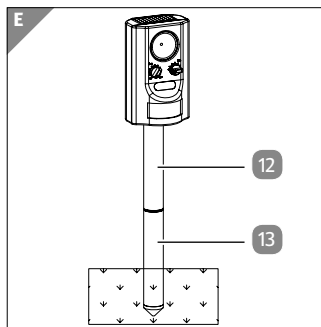
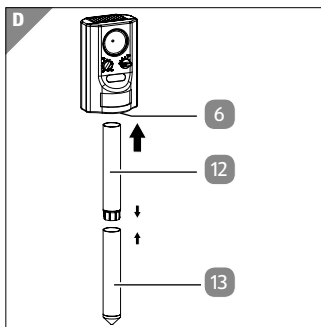
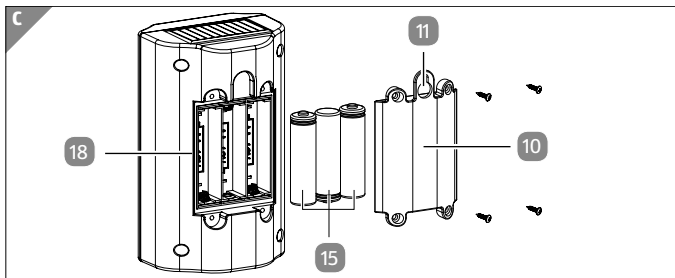

## Lieferumfang/Geräteteile

- 1 Solarzelle
- 2 Lautsprecher
- 3 Frequenzregler
- 4 Blitzlicht
- 5 Ladekontrollleuchte
- 6 Aufnahme (vom Erdspieß)
- 7 Anschlussbuchse (für das USB-Ladekabel, mit eingesetztem Gummistopfen)
- 8 Bewegungssensor
- 9 Empfindlichkeitsregler (für den Bewegungssensor)
- 10 Batteriefachdeckel
- 11 Aufhängung (für die Wandmontage)
- 12 Erdspieß, obere Hälfte
- 13 Erdspieß, untere Hälfte
- 14 USB-Ladekabel
- 15 Batterie, 3× (wiederaufladbar)
- 16 Dübel (für die Wandmontage)
- 17 Schraube (für die Wandmontage)
- 18 Dichtung (im Batteriefach)

# Inhaltsverzeichnis

<b>Übersicht</b> .....	<b>2</b>
<b>Lieferumfang/Geräteteile</b> .....	<b>4</b>
<b>Allgemeines</b> .....	<b>7</b>
Bedienungsanleitung lesen und aufbewahren.....	7
Zeichenerklärung.....	7
<b>Sicherheit</b> .....	<b>8</b>
Bestimmungsgemäßer Gebrauch.....	8
Sicherheitshinweise.....	9
<b>Tiervertreiber und Lieferumfang prüfen</b> .....	<b>13</b>
<b>Vorbereitung und Montage</b> .....	<b>13</b>
Tiervertreiber vorbereiten.....	13
Erdspeer verwenden.....	14
Tiervertreiber an einer Wand montieren.....	15
<b>Bedienung</b> .....	<b>17</b>
Bewegungssensor einstellen.....	17
Frequenz einstellen.....	17
Batterien per Solarzelle aufladen.....	19
Batterien per USB-Ladekabel aufladen.....	19
Batterien wechseln.....	20
<b>Reinigung</b> .....	<b>21</b>
<b>Aufbewahrung</b> .....	<b>23</b>
<b>Fehlersuche</b> .....	<b>24</b>
<b>Technische Daten</b> .....	<b>26</b>
<b>Konformitätserklärung</b> .....	<b>27</b>
<b>Entsorgung</b> .....	<b>27</b>
Verpackung entsorgen.....	27
Tiervertreiber entsorgen.....	27

# Mit QR-Codes schnell und einfach ans Ziel

Egal, ob Sie **Produktinformationen**, **Ersatzteile** oder **Zubehör** benötigen, Angaben über **Herstellergarantien** oder **Servicestellen** suchen oder sich bequem eine Video-Anleitung anschauen möchten, mit unseren QR-Codes gelangen Sie kinderleicht ans Ziel.

## Was sind QR-Codes?

QR-Codes (QR = Quick Response) sind grafische Codes, die mithilfe einer Smartphone-Kamera gelesen werden und beispielsweise einen Link zu einer Internetseite oder Kontaktdaten enthalten.

**Ihr Vorteil:** Kein lästiges Eintippen von Internet-Adressen oder Kontaktdaten!

## Und so geht's

Zum Scannen des QR-Codes benötigen Sie lediglich ein Smartphone, einen installierten QR-Code-Reader sowie eine Internet-Verbindung.\*

Einen QR-Code-Reader finden Sie in der Regel kostenlos im App Store Ihres Smartphones.

## Jetzt ausprobieren

Scannen Sie einfach mit Ihrem Smartphone den folgenden QR-Code und erfahren Sie mehr über Ihr neu erworbenes Hofer-Produkt.\*

## Ihr Hofer-Serviceportal

Alle oben genannten Informationen erhalten Sie auch im Internet über das Hofer-Serviceportal unter [www.hofer-service.at](http://www.hofer-service.at).



\*Beim Ausführen des QR-Code-Readers können abhängig von Ihrem Tarif Kosten für die Internet-Verbindung entstehen.

# Allgemeines

## Bedienungsanleitung lesen und aufbewahren



Diese Bedienungsanleitung gehört zu diesem Ultraschall-Tiervertreiber (im Folgenden nur „Tiervertreiber“ genannt). Sie enthält wichtige Informationen zur Inbetriebnahme und Handhabung.

Lesen Sie die Bedienungsanleitung, insbesondere die Sicherheitshinweise, sorgfältig durch, bevor Sie den Tiervertreiber einsetzen. Die Nichtbeachtung dieser Bedienungsanleitung kann zu schweren Verletzungen und zu Schäden am Tiervertreiber führen.

Die Bedienungsanleitung basiert auf den in der Europäischen Union gültigen Normen und Regeln. Beachten Sie im Ausland auch landesspezifische Richtlinien und Gesetze.

Bewahren Sie die Bedienungsanleitung für die weitere Nutzung auf. Wenn Sie den Tiervertreiber an Dritte weitergeben, geben Sie unbedingt diese Bedienungsanleitung mit.

### Zeichenerklärung

Die folgenden Symbole werden in dieser Bedienungsanleitung, auf dem Produkt oder auf der Verpackung verwendet.

#### **WARNUNG!**

Dieses Signalsymbol/-wort bezeichnet eine Gefährdung mit einem mittleren Risikograd, die, wenn sie nicht vermieden wird, den Tod oder eine schwere Verletzung zur Folge haben kann.

### **⚠ VORSICHT!**

Dieses Signalsymbol/-wort bezeichnet eine Gefährdung mit einem niedrigen Risikograd, die, wenn sie nicht vermieden wird, eine geringfügige oder mäßige Verletzung zur Folge haben kann.

### **HINWEIS!**

Dieses Signalwort warnt vor möglichen Sachschäden.



Dieses Symbol gibt Ihnen nützliche Zusatzinformationen zum Zusammenbau oder Betrieb.

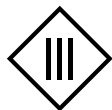

Mit diesem Symbol gekennzeichnete Produkte entsprechen der Schutzklasse III.



Konformitätserklärung (siehe Kapitel „Konformitätserklärung“): Mit diesem Symbol gekennzeichnete Produkte erfüllen alle anzuwendenden Gemeinschaftsvorschriften des Europäischen Wirtschaftsraums.

## **Sicherheit**

### **Bestimmungsgemäßer Gebrauch**

Der Tiervertreiber ist ausschließlich zum umweltfreundlichen Vertreiben von Tieren, z. B. Nagetieren, Katzen, Vögeln, Füchsen und Hunden, durch Ultraschall und/oder Blitzlicht konzipiert.



Der Tiervertreiber ist ausschließlich für den Privatgebrauch bestimmt und nicht für den gewerblichen Bereich geeignet. Der Tiervertreiber ist kein Kinderspielzeug.

Verwenden Sie den Tiervertreiber nur wie in dieser Bedienungsanleitung beschrieben. Jede andere Verwendung gilt als nicht bestimmungsgemäß und kann zu Sachschäden und zu Verletzungen führen.

Der Hersteller oder Händler übernimmt keine Haftung für Schäden, die durch nicht bestimmungsgemäßen oder falschen Gebrauch entstanden sind.

## Sicherheitshinweise

**⚠️ WARNUNG!**

### Explosionsgefahr!

Wenn Batterien sehr heiß werden, können sie explodieren. Sie können dabei verletzt werden.

- Halten Sie Batterien fern von offenem Feuer, direkter Sonneneinstrahlung und heißen Oberflächen.
- Werfen Sie Batterien nicht ins Feuer.
- Wenn der Tiervertreiber raucht oder unübliche Geräusche macht, trennen Sie ihn sofort von der Stromversorgung und nehmen Sie die Batterien heraus.

**⚠️ WARNUNG!**

**Gefahren für Kinder und Personen mit verringerten physischen, sensorischen oder mentalen Fähigkeiten (beispielsweise teilweise Behinderte, ältere Personen mit Einschränkung ihrer physischen und mentalen Fähigkeiten) oder Mangel an Erfahrung und Wissen (beispielsweise ältere Kinder).**

- Der Tiervertreiber kann von Kindern ab acht Jahren sowie von Personen mit verringerten physischen, sensorischen oder mentalen Fähigkeiten oder Mangel an Erfahrung und Wissen benutzt werden, wenn sie beaufsichtigt oder bezüglich des sicheren Gebrauchs des Tiervertreibers unterwiesen wurden und die daraus resultierenden Gefahren verstehen.
- Stellen Sie sicher, dass Kinder und Tiere nicht mit dem Tiervertreiber spielen.
- Reinigung und Benutzerwartung dürfen nicht von Kindern ohne Beaufsichtigung durchgeführt werden.
- Halten Sie Kinder jünger als acht Jahre vom Tiervertreiber fern.
- Stellen Sie sicher, dass Kinder und Tiere keine Batterien oder Kleinteile des Montagezubehörs verschlucken. Es besteht Vergiftungs- und Verschluckungs- bzw. Erstickengefahr.
- Lassen Sie Kinder nicht mit der Verpackungsfolie spielen. Kinder können sich beim Spielen darin verfangen und ersticken.

**⚠ VORSICHT!****Verletzungsgefahr!**

Bei unsachgemäßem Umgang mit dem Tiervertreiber können Sie sich verletzen.

- Halten Sie sich den Lautsprecher nicht direkt ans Ohr.
- Schauen Sie nicht direkt in das Blitzlicht.
- Stellen Sie den Tiervertreiber nicht in Hörweite von oder auf Menschen gerichtet auf. Frequenzen von 16–20 kHz können auch von Menschen gehört werden. Diese Frequenzen werden als sehr unangenehm empfunden.

**⚠ VORSICHT!****Verätzungsgefahr!**

Batterien können auslaufen, besonders, wenn sie älter sind. Wenn Sie in direkten Kontakt mit der Batteriesäure kommen, besteht Verätzungsgefahr.

- Vermeiden Sie den Kontakt von Batteriesäure mit Haut, Augen und Schleimhäuten.
- Wenn Sie mit Batteriesäure in Kontakt gekommen sind, waschen Sie die betreffende Stellen sofort mit reichlich klarem Wasser ab und suchen Sie umgehend einen Arzt auf.
- Wenn die Batteriesäure mit Ihren Augen in Kontakt kommt, spülen Sie Ihre Augen sofort min. 10 Minuten lang mit kaltem Wasser aus. Ziehen Sie so schnell wie möglich einen Arzt hinzu.

- Nehmen Sie auslaufende Batterien sofort aus dem Batteriefach.
- 

### **HINWEIS!**

## **Beschädigungsgefahr!**

Unsachgemäßer Umgang mit dem Tiervertreiber kann zu Beschädigungen des Tiervertreibers führen.

- Schließen Sie den Tiervertreiber nur an einen gut zugänglichen USB-Anschluss an, damit Sie den Tiervertreiber bei einem Störfall schnell von der Stromversorgung trennen können.
- Betreiben Sie den Tiervertreiber nicht, wenn er sichtbare Schäden aufweist.
- Öffnen Sie das Gehäuse nicht, sondern überlassen Sie die Reparatur Fachkräften. Wenden Sie sich dazu an eine Fachwerkstatt. Bei eigenständig durchgeführten Reparaturen oder falscher Bedienung sind Haftungs- und Garantieansprüche ausgeschlossen.
- Lassen Sie bei Reparaturen nur Teile verwenden, die den ursprünglichen Gerätedaten entsprechen. In diesem Tiervertreiber befinden sich elektrische und mechanische Teile, die zum Schutz gegen Gefahrenquellen unerlässlich sind.
- Verwenden Sie den Tiervertreiber nicht mit einer externen Zeitschaltuhr oder einem separaten Fernwirksystem.
- Halten Sie den Tiervertreiber, das USB-Ladekabel und den Erdspeiß von offenem Feuer und heißen Flächen fern.

- Stellen Sie sicher, dass Kinder keine Gegenstände in den Tiervertreiber hineinstecken.
- Wenn Sie den Tiervertreiber nicht benutzen, reinigen oder wenn eine Störung auftritt, ziehen Sie das USB-Ladekabel ab und nehmen Sie die Batterien heraus.
- Halten Sie die Solarzelle frei von Schmutz, Schnee und Eis. Andernfalls wird die Funktionsfähigkeit der Solarzelle eingeschränkt.
- Stellen Sie keine Gegenstände auf dem Tiervertreiber ab.
- Öffnen Sie die Batterien nicht und schließen Sie sie nicht kurz.
- Fassen Sie nicht in den Lautsprecher.

## Tiervertreiber und Lieferumfang prüfen

1. Nehmen Sie den Tiervertreiber und die anderen Einzelteile aus der Verpackung.
2. Prüfen Sie, ob die Lieferung vollständig ist (siehe **Abb. A** und **B**).
3. Prüfen Sie, ob der Tiervertreiber oder die Einzelteile Schäden aufweisen. Ist dies der Fall, benutzen Sie den Tiervertreiber nicht. Wenden Sie sich über die auf der Garantiekarte angegebene Serviceadresse an den Hersteller.

## Vorbereitung und Montage

Sie können den Tiervertreiber mit dem Erdspeer verwenden oder an einer Wand montieren.

### Tiervertreiber vorbereiten

Bereiten Sie den Tiervertreiber folgendermaßen vor, bevor Sie ihn das erste Mal benutzen:

1. Drehen Sie die vier Kreuzschlitzschrauben am Batteriefachdeckel **10** heraus.
2. Nehmen Sie den Batteriefachdeckel ab (siehe **Abb. C**).

## Vorbereitung und Montage

---

3. Ziehen Sie den Kontakttrennstreifen zwischen den Batterien **15** vollständig ab.  
Achten Sie darauf, dass die drei Batterien richtig eingelegt sind.
4. Setzen Sie den Batteriefachdeckel wieder ein und fixieren Sie ihn mit den vier Kreuzschlitzschrauben.  
Stellen Sie sicher, dass der Batteriefachdeckel richtig eingesetzt ist.

Jetzt können Sie den Tiervertreiber an einem geeigneten Ort aufstellen bzw. an einer Wand montieren und benutzen.

## Erdspieß verwenden

### HINWEIS!

### **Beschädigungsgefahr!**

Wenn Sie den Tiervertreiber ohne den Erdspieß direkt auf dem Boden aufstellen, kann er z. B. bei starkem Regen geflutet werden. Der Tiervertreiber kann dadurch irreparabel beschädigt werden.

- Stellen Sie den Tiervertreiber nicht direkt auf den Boden, sondern verwenden Sie immer den Erdspieß oder montieren Sie ihn an einer Wand.

Wenn Sie den Tiervertreiber z. B. in einem Beet oder auf einer Rasenfläche aufstellen möchten, verwenden Sie den Erdspieß folgendermaßen:

1. Stecken Sie die obere und die untere Hälfte des Erdspießes **12** / **13** zusammen (siehe **Abb. D**).

2. Stecken Sie den Erdspieß in die Aufnahme **6** am Tiervertreiber (siehe **Abb. D**).

Jetzt können Sie den Tiervertreiber mit dem Erdspieß vorsichtig in weichem Boden positionieren (siehe **Abb. E**).



- Für eine geringere Aufstellhöhe können Sie auch auf die obere Hälfte des Erdspießes verzichten. Stecken Sie dann direkt die untere Hälfte des Erdspießes in die Aufnahme und in den Boden.
- Für die optimale Bewegungserkennung positionieren Sie den Bewegungssensor **8** in Richtung des zu überwachenden Bereichs.
- Wenn die Batterien durch die Solarzelle **1** aufgeladen werden sollen, positionieren Sie den Tiervertreiber an einem möglichst sonnigen Ort.

### Tiervertreiber an einer Wand montieren

Sie können den Tiervertreiber auch bis in max. 1,5 m Höhe an einer Wand montieren:

1. Stellen Sie sicher, dass an der Bohrstelle, an der Sie den Tiervertreiber aufhängen möchten, keine Leitungen in der Wand verlaufen.
2. Bohren Sie ein Loch von 6 mm Durchmesser.
3. Stecken Sie den mitgelieferten Dübel **16** vollständig in das Bohrloch (siehe **Abb. F**).
4. Schrauben Sie die mitgelieferte Schraube **17** so in den Dübel, dass sie noch 1 mm herausragt (siehe **Abb. F**).
5. Hängen Sie den Tiervertreiber mit der Aufhängung **11** an der eingedrehten Schraube auf.
6. Ziehen Sie den Tiervertreiber etwas nach unten, sodass der Kopf der Kreuzschlitzschraube sicher in der Aufhängung hängt (siehe **Abb. G**).

## Vorbereitung und Montage

---

Sie haben den Tiervertreiber erfolgreich an der Wand montiert.



- Für die optimale Bewegungserkennung positionieren Sie den Bewegungssensor **8** in Richtung des zu überwachenden Bereichs.
- Wenn die Batterien durch die Solarzelle **1** aufgeladen werden sollen, positionieren Sie den Tiervertreiber an einem möglichst sonnigen Ort.



# Bedienung

## Bewegungssensor einstellen

Mit dem Empfindlichkeitsregler können Sie einstellen, ab welcher Entfernung der Bewegungssensor Bewegungen von Tieren registriert.

- Um kleine Tiere wie z. B. Mäuse oder Ratten zu registrieren, drehen Sie den Empfindlichkeitsregler **9** auf die Position „max“.
- Um größere Tiere wie z. B. Hunde oder Füchse zu registrieren, drehen Sie den Empfindlichkeitsregler auf die Position „min“.



Der Bewegungssensor registriert Tiere in mind. 2 m und max. 8 m Entfernung.

## Frequenz einstellen

**⚠ VORSICHT!**

## Verletzungsgefahr!

Bei unsachgemäßem Gebrauch können Sie sich verletzen.

- Halten Sie sich den Lautsprecher nicht direkt ans Ohr.
- Stellen Sie den Tierversprenger nicht in Hörweite von oder auf Menschen gerichtet auf. Frequenzen von 16–20 kHz können auch von Menschen gehört werden. Diese Frequenzen werden als sehr unangenehm empfunden.
- Schauen Sie nicht direkt in das Blitzlicht.

## Bedienung

- Verwenden Sie den Tiervertreiber nicht in Hörweite von kleinen Kindern oder von Menschen mit sensiblem Gehör. Der Tiervertreiber hat fünf verschiedene Frequenzen. Unterschiedliche Tiere empfinden unterschiedliche Frequenzen als unangenehm.

Position	Anwendungsbereich
Position 0	Der Tiervertreiber ist ausgeschaltet. Die Batterien werden auch in dieser Einstellung bei Sonneneinstrahlung geladen.
Position 1	13,5 kHz–17,5 kHz: zur Vertreibung von Mäusen und Ratten geeignet.
Position 2	15,5 kHz–19,5 kHz: zur Vertreibung von Hunden und Füchsen geeignet.
Position 3	19,5 kHz–23,5 kHz: zur Vertreibung von Hunden, Katzen und Vögeln geeignet.
Position 4	Hier setzt das Blitzlicht  ein.
Position 5	13,5 kHz–23,5 kHz: hier setzt zusätzlich das Blitzlicht ein.

- Um den Tiervertreiber einzuschalten bzw. eine Frequenz einzustellen, drehen Sie den Frequenzregler  auf eine Position zwischen „1“–„5“.
- Um den Tiervertreiber auszuschalten, drehen Sie den Frequenzregler auf die Position „0“.



Bei empfindlichen Menschen können hohe Frequenzen zu körperlichen Irritationen wie z. B. Schwindel führen.

Mit zunehmendem Alter werden bestimmte Frequenzen ggf. nicht mehr wahrgenommen.

## Batterien per Solarzelle aufladen

Tagsüber können die Batterien durch Sonnenlicht bzw. die Solarzelle aufgeladen werden. Die Solarzelle wandelt das Licht in Strom um, der in den Batterien gespeichert wird. Für eine vollständige Aufladung ist täglich eine direkte Sonneneinstrahlung von mindestens acht Stunden notwendig. Die Batterien werden sowohl im eingeschalteten als auch im ausgeschalteten Zustand bei entsprechender Sonneneinstrahlung geladen.

- Um die Batterien **15** durch die Solarzelle **1** aufzuladen, platzieren Sie den Tiervertreiber an einem möglichst sonnigen Standort (siehe Abschnitt „Erdspeiß verwenden“ und „Tiervertreiber an einer Wand montieren“).

Wenn diese Aufladung nicht mehr ausreichend ist, z. B. in dunklen Monaten, können Sie die Batterien per USB-Ladekabel aufladen (siehe Abschnitt „Batterien per USB-Ladekabel aufladen“).

## Batterien per USB-Ladekabel aufladen

### HINWEIS!

### Beschädigungsgefahr!

Bei unsachgemäßem Gebrauch können Sie die Batterien und den Tiervertreiber beschädigen.

- Laden Sie nur wiederaufladbare Batterien auf.
- Laden Sie die Batterien nicht mehr über das USB-Ladekabel auf, wenn dieses sichtbare Schäden aufweist.

Sie können die Batterien im Tiervertreiber mit dem mitgelieferten USB-Ladekabel aufladen.

## Bedienung

---

1. Ziehen Sie den Gummistopfen aus der Anschlussbuchse **7**. Beachten Sie, dass der Tiervertreiber ohne den Gummistopfen nicht mehr vollständig spritzwassergeschützt ist.
2. Schließen Sie das USB-Ladekabel **14** an der Anschlussbuchse und einem USB-Stromversorger an (z. B. an einem Computer, der nicht im Lieferumfang enthalten ist). Die Ladekontrollleuchte **5** blinkt rot und signalisiert, dass die Batterien aufgeladen werden. Die Ladezeit beträgt zwischen 5–10 Stunden.

Wenn die Ladekontrollleuchte rot leuchtet, sind die Batterien voll aufgeladen und Sie können den Tiervertreiber wieder benutzen.

## Batterien wechseln

### HINWEIS!

## Beschädigungsgefahr!

Bei unsachgemäßem Gebrauch können Sie die Batterien und den Tiervertreiber beschädigen.

- Wechseln Sie immer alle drei Batterien gleichzeitig gegen neue des gleichen Typs aus.
- Verwenden Sie für den Tiervertreiber nur wiederaufladbare Batterien.
- Nehmen Sie die Batterien nur heraus, wenn das USB-Ladekabel nicht angeschlossen ist.
- Wechseln Sie alte Batterien rechtzeitig aus, weil alte Batterien schnell auslaufen.

1. Drehen Sie die vier Kreuzschlitzschrauben am Batteriefachdeckel **10** heraus (siehe **Abb. C**).
2. Nehmen Sie den Batteriefachdeckel ab.
3. Legen Sie die drei bzw. drei neue wiederaufladbare Batterien **15** ein.
4. Befestigen Sie den Batteriefachdeckel wieder.

## Reinigung

### HINWEIS!

#### **Kurzschlussgefahr!**

Der Tiervertreiber ist nur spritzwassergeschützt (IP44). In das Gehäuse eingedrungenes Wasser kann einen Kurzschluss verursachen.

- Tauchen Sie den Tiervertreiber nicht in Wasser oder andere Flüssigkeiten.
- Stellen Sie sicher, dass kein Wasser in das Gehäuse gelangt.
- Trennen Sie das USB-Ladekabel vor jeder Reinigung vom Tiervertreiber.

## HINWEIS!

### **Beschädigungsgefahr!**

Unsachgemäßer Umgang mit dem Tiervertreiber kann zu Beschädigungen führen.

- Verwenden Sie keine aggressiven Reinigungsmittel, Bürsten mit Metalloder Nylonborsten sowie keine scharfen oder metallischen Reinigungsgegenstände wie Messer, harte Spachtel und dergleichen. Diese können die Oberflächen beschädigen.

- Reinigen Sie den Tiervertreiber nicht in der Spülmaschine.

So reinigen Sie den Tiervertreiber:

- Reinigen Sie den Tiervertreiber mit einem trockenen, fusselfreien Tuch.
- Entfernen Sie starke Verschmutzungen mit einem feuchten Tuch und etwas mildem Spülmittel.
- Entfernen Sie Schmutz, Schnee und Eis regelmäßig von der Solarzelle **1**.
- Pflegen Sie die Dichtung **18** im Batteriefach und den Gummistopfen an der Anschlussbuchse **7** regelmäßig mit z. B. etwas Schmierfett. So wird das Gummi nicht porös und der Tiervertreiber bleibt spritzwassergeschützt.

# Aufbewahrung

## HINWEIS!

### **Beschädigungsgefahr!**

Batterien können auslaufen, besonders, wenn sie älter sind.

- Wenn Sie den Tiervertreiber eine Zeit lang nicht mehr benutzen, nehmen Sie die Batterien aus dem Batteriefach heraus.

So bewahren Sie den Tiervertreiber sicher auf:

- Bewahren Sie den Tiervertreiber an einem sauberen, trockenen und vor Sonne geschützten Ort auf.

## Fehlersuche

Wenn eine Störung auftritt, finden Sie in der folgenden Tabelle Hilfestellung.

Fehler	Ursache	Abhilfe
Der Tiervertreiber reagiert nicht auf Bewegungen.	Die Toleranz der Frequenz ist falsch eingestellt.	<ul style="list-style-type: none"> <li>■ Stellen Sie die richtige Position und Frequenz ein.</li> </ul>
Der Tiervertreiber reagiert nicht auf Bewegungen.	Einfallendes Licht und andere Lichtquellen stören den Bewegungssensor.	<ul style="list-style-type: none"> <li>■ Stellen Sie den Tiervertreiber so auf, dass keine Lichtquellen den Bewegungssensor stören.</li> </ul>
	Gartenmöbel oder Bäume unterbrechen die Reichweite des Bewegungssensors.	<ul style="list-style-type: none"> <li>■ Stellen Sie sicher, dass keine Gegenstände wie Gartenmöbel oder Bäume im Empfangsbereich stehen.</li> </ul>
Die Batterien werden nicht vollständig oder gar nicht aufgeladen.	Die Solarzelle wird nicht direkt vom Sonnenlicht beschienen.	<ul style="list-style-type: none"> <li>■ Sorgen Sie für direkte Sonneneinstrahlung.</li> </ul>
		<ul style="list-style-type: none"> <li>■ Stellen Sie sicher, dass die Aufladezeit 5–10 Stunden beträgt.</li> </ul>



Die Frequenzen sind gestört.	In der Nähe befinden sich andere elektronische Geräte, z. B. Radios, die die Funktionsfähigkeit des Tiervertreibers beeinträchtigen können.	■ Stellen Sie den Tiervertreiber außerhalb der Reichweite von anderen störenden elektronischen Geräten auf.
Der Tiervertreiber funktioniert nicht mehr richtig.	Eine Ursache für Fehlfunktionen kann elektrostatische Entladung sein.	■ Nehmen Sie die Batterien kurz aus dem Batteriefach und legen Sie sie wieder ein (siehe Abschnitt „Batterien wechseln“).

## Technische Daten

### Ultraschall-Tiervertreiber:

Modell:	ST1512 Solar
Artikelnummer:	703291
Stromversorgung:	5V ---, 500 mA
Bemessungsstrom:	35 mA
Empfindlichkeitsstufen:	Fünf Stufen
Batterien:	3× 1,2 V, 800 mAh (HR6, Ni-MH), wiederaufladbare AA-Batterien
Ultraschallfrequenz:	Ca. 13,5 kHz–23,5 kHz
Schutzklasse:	
Schutzart:	IP44
Max. Lautstärke:	Unter 100 dB
Abmessungen (B x H x T):	ca. 8 × 13 × 6 cm

### Bewegungssensor:

Reichweite:	Mind. 2 m und max. 8 m
Winkel:	Ca. 110°

## Konformitätserklärung



Die EU-Konformitätserklärung kann unter der in der beiliegenden Garantiekarte angeführten Adresse angefordert werden.

## Entsorgung

### Verpackung entsorgen



Entsorgen Sie die Verpackung sortenrein. Geben Sie Pappe und Karton zum Altpapier, Folien in die Wertstoffsammlung.

### Tiervertreiber entsorgen

(Anwendbar in der Europäischen Union und anderen europäischen Staaten mit Systemen zur getrennten Sammlung von Wertstoffen.)

### Altgeräte dürfen nicht in den Hausmüll!



Sollte der Tiervertreiber einmal nicht mehr benutzt werden können, so ist jeder Verbraucher **gesetzlich verpflichtet, Altgeräte getrennt vom Hausmüll**, z. B. bei einer Sammelstelle seiner Gemeinde/seines Stadtteils, abzugeben. Damit wird gewährleistet, dass Altgeräte fachgerecht

verwertet und negative Auswirkungen auf die Umwelt vermieden werden. Deswegen sind Elektrogeräte mit obenstehendem Symbol gekennzeichnet.



### **Batterien und Akkus dürfen nicht in den Hausmüll!**

Als Verbraucher sind Sie gesetzlich verpflichtet, alle Batterien und Akkus, egal ob sie Schadstoffe\* enthalten oder nicht, bei einer Sammelstelle in

Ihrer Gemeinde/ Ihrem Stadtteil oder im Handel abzugeben, damit sie einer umweltschonenden Entsorgung zugeführt werden können.

\* gekennzeichnet mit: Cd = Cadmium, Hg = Quecksilber, Pb = Blei, Li = Lithium



**VERTRIEBEN DURCH:**

PSM BESTPOINT GMBH  
NEGRELLISTRASSE 38  
4600 WELS  
AUSTRIA

**KUNDENDIENST**

703291

Bitte wenden Sie sich an Ihre **HOFER-Filiale**.

MODELL:  
ST1512 Solar

06/2020

**3**

**JAHRE  
GARANTIE**