



Bedienungs- anleitung



SAUGROBOTER



Mit QR-Codes schnell und einfach ans Ziel

Egal, ob Sie **Produktinformationen**, **Ersatzteile** oder **Zubehör** benötigen, Angaben über **Herstellergarantien** oder **Servicestellen** suchen oder sich bequem eine **Video-Anleitung** anschauen möchten, mit unseren QR-Codes gelangen Sie kinderleicht ans Ziel.

Was sind QR-Codes?

QR-Codes (QR = Quick Response) sind grafische Codes, die mithilfe einer Smartphone-Kamera gelesen werden und beispielsweise einen Link zu einer Internetseite oder Kontaktdaten enthalten.

Ihr Vorteil: Kein lästiges Eintippen von Internet-Adressen oder Kontaktdaten!

Und so geht's

Zum Scannen des QR-Codes benötigen Sie lediglich ein Smartphone, einen installierte QR-Code-Reader sowie eine Internet-Verbindung. Einen QR-Code-Reader finden Sie in der Regel kostenlos im App Store Ihres Smartphones.

Jetzt ausprobieren

Scannen Sie einfach mit Ihrem Smartphone den folgenden QR-Code und erfahren Sie mehr über Ihr neu erworbenes Hofer-Produkt.

Ihr Hofer-Serviceportal

Alle oben genannten Informationen erhalten Sie auch im Internet über das Hofer-Serviceportal unter www.hofer-service.at.



Beim Ausführen des QR-Code-Readers können abhängig von Ihrem Tarif Kosten für die Internet-Verbindung entstehen.

Inhaltsverzeichnis

Lieferumfang	4
Komponenten	7
Allgemeines	8
Bedienungsanleitung lesen und aufbewahren	8
Bestimmungsgemäßer Gebrauch	8
Zeichenerklärung	8
Sicherheit	9
Hinweiserklärung	9
Allgemeine Sicherheitshinweise	9
Erstinbetriebnahme	16
Produkt und Lieferumfang prüfen	16
Fernbedienung in Betrieb nehmen	16
Produkt vorbereiten	17
Produkt aufladen	17
Produkt über Ladestation aufladen	17
Produkt über Netzadapter aufladen	18
Status des Aufladevorgangs	19
Bedienung	19
Produkt ein- und ausschalten	19
Produkt verwenden	19
Fernbedienung	20
Display (Fernbedienung)	21
Ladestation	22
Display (Ladestation)	22
Reinigungsmodi	23
Produkt programmieren	28
Reinigung und Pflege	32
Saugroboter reinigen	32
Staubbehälter entleeren	33
Filter reinigen und wechseln	33
Bürsten reinigen und wechseln	33
Sensoren reinigen	34
Rollbürste reinigen	34
Aufbewahrung	34
Fehlersuche	34
Technische Daten	36
Konformitätserklärung	36
Entsorgung	36
Verpackung entsorgen.....	36
Produkt entsorgen	37



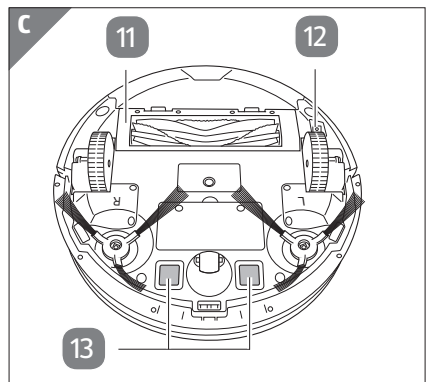
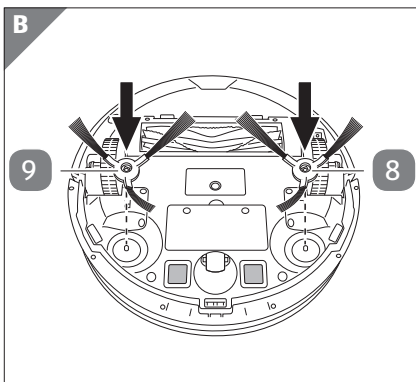
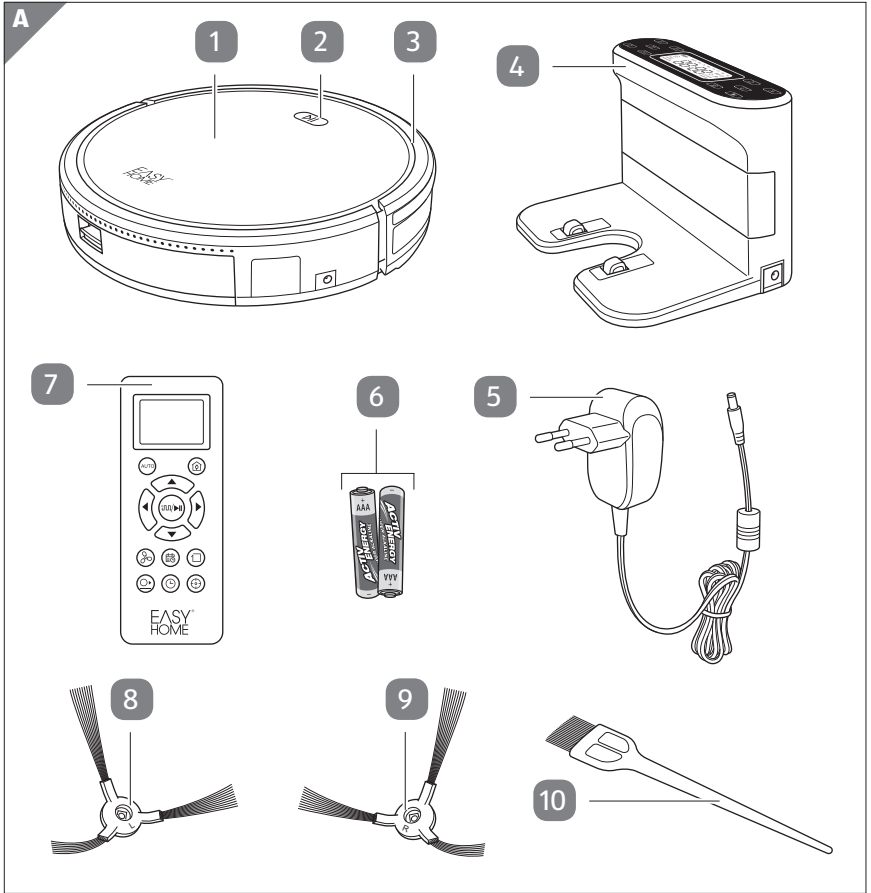

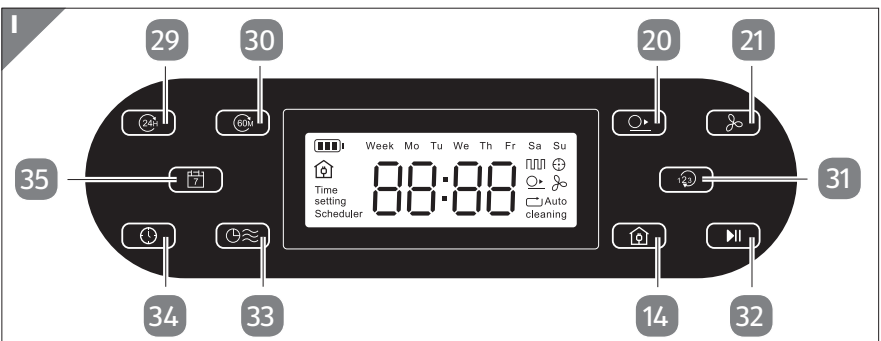
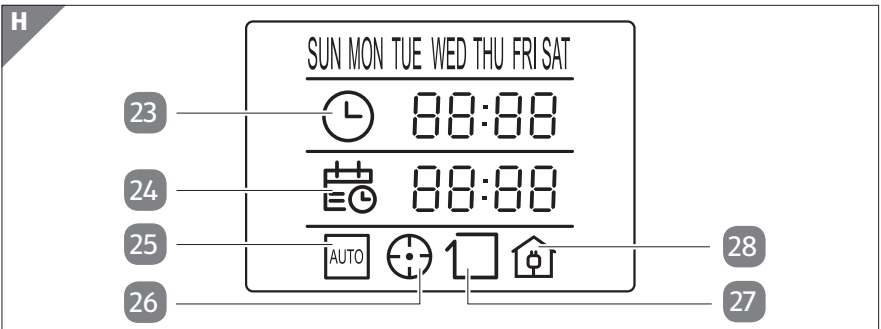
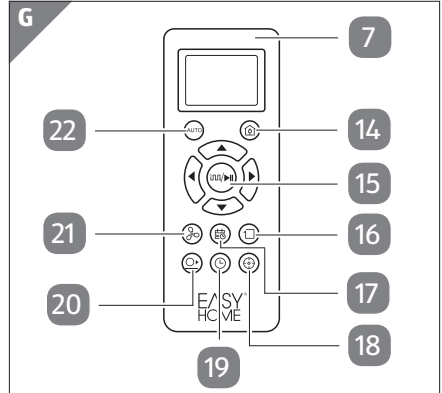
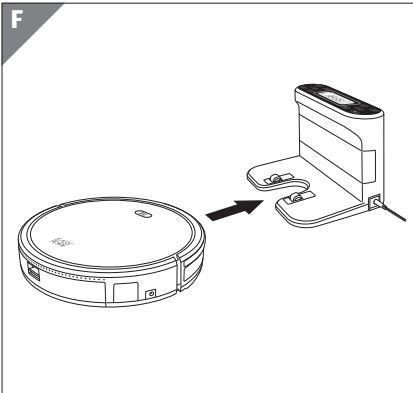
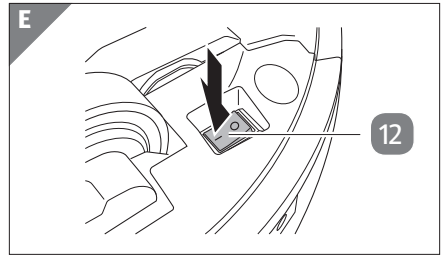
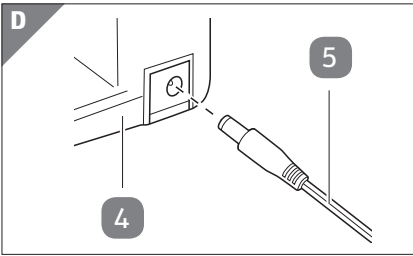

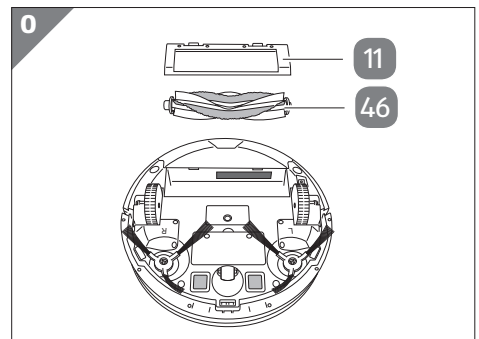
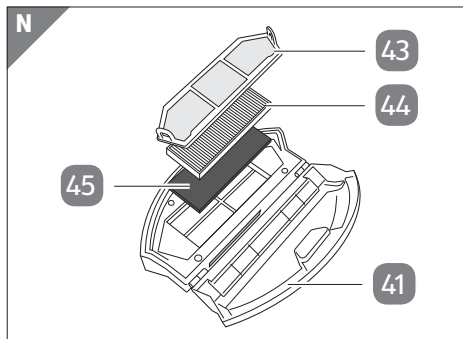
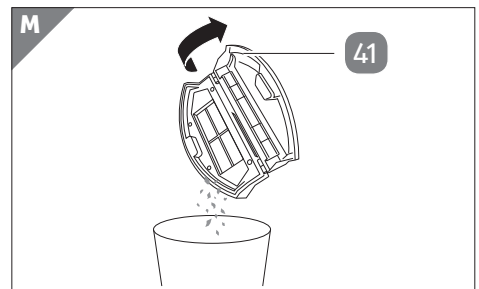
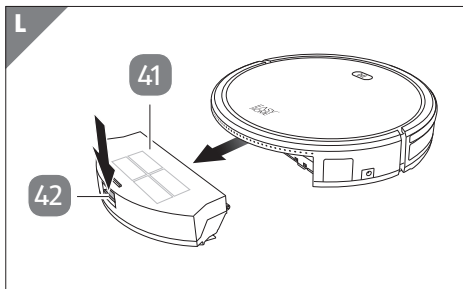
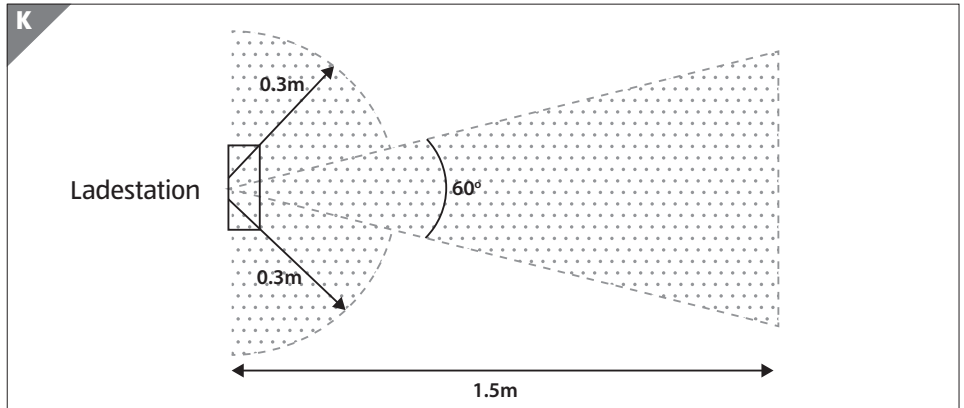
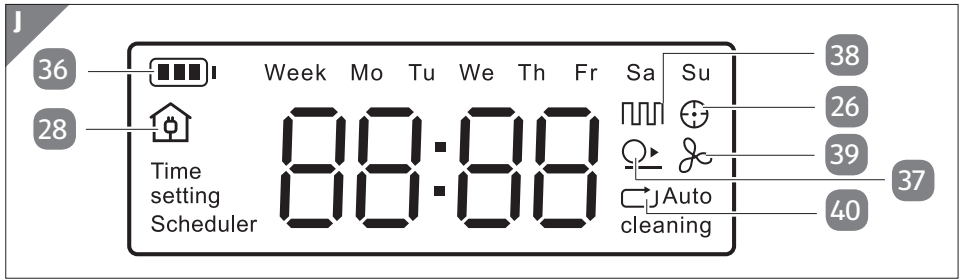



















Lieferumfang







Komponenten

- | | |
|--|--|
| 1 Saugroboter | 24 Symbol Timer  |
| 2 Start/Stop-Taste (Saugroboter)  | 25 Symbol Auto-Modus  |
| 3 Bumper | 26 Symbol Starkreinigung  |
| 4 Ladestation | 27 Symbol Eckenreinigung  |
| 5 Netzadapter | 28 Symbol Aufladen  |
| 6 Batterie, 2x | 29 Stunden-Taste  |
| 7 Fernbedienung | 30 Minuten-Taste  |
| 8 Seitliche Bürste links, 2x | 31 Modus-Taste  |
| 9 Seitliche Bürste rechts, 2x | 32 Start/Stop-Taste (Ladestation)  |
| 10 Pinsel | 33 Timer-Taste (Ladestation)  |
| 11 Rollbürsten-Halterung | 34 Uhrzeit-Taste (Ladestation)  |
| 12 Ein-/Ausschalter | 35 Tag-Taste  |
| 13 Ladkontakte Saugroboter, 2x | 36 Akku-Ladeanzeige  |
| 14 Auflade-Taste  | 37 Symbol Anti-Kollisions-Funktion  |
| 15 Haupttaste  | 38 Symbol Flächenreinigung  |
| 16 Eckenreinigungs-Taste  | 39 Symbol erhöhte Saugleistung  |
| 17 Timer-Taste (Fernbedienung)  | 40 Symbol Eckenreinigung (Ladestation)  |
| 18 Starkreinigungs-Taste  | 41 Staubbehälter |
| 19 Uhrzeit-Taste (Fernbedienung)  | 42 Freigabeknopf |
| 20 Anti-Kollisions-Taste  | 43 Hauptfilter |
| 21 Saugleistungs-Taste  | 44 Zwischenfilter |
| 22 AUTO-Taste | 45 HEPA-Filter |
| 23 Symbol Uhrzeit  | 46 Rollbürste |

ACTIV ENERGY

Der Lieferumfang beinhaltet zwei 1,5-V-Batterien vom Typ LR03 (AAA).

Allgemeines

Bedienungsanleitung lesen und aufbewahren



Diese Bedienungsanleitung gehört zu diesem Saugroboter (im Folgenden nur „Produkt“ genannt). Sie enthält wichtige Informationen zur Inbetriebnahme und Handhabung.

Lesen Sie die Bedienungsanleitung, insbesondere die Sicherheitshinweise, sorgfältig durch, bevor Sie das Produkt einsetzen. Die Nichtbeachtung dieser Bedienungsanleitung kann zu schweren Verletzungen oder zu Schäden am Produkt führen.

Die Bedienungsanleitung basiert auf den in der Europäischen Union gültigen Normen und Regeln. Beachten Sie im Ausland auch landesspezifische Richtlinien und Gesetze.

Bewahren Sie die Bedienungsanleitung für die weitere Nutzung auf. Wenn Sie das Produkt an Dritte weitergeben, geben Sie unbedingt diese Bedienungsanleitung mit.

Bestimmungsgemäßer Gebrauch

Das Produkt ist ausschließlich zum Staubsaugen im häuslichen Bereich konzipiert. Es ist ausschließlich für den Privatgebrauch bestimmt und nicht für den gewerblichen Bereich geeignet.

Verwenden Sie das Produkt nur wie in dieser Bedienungsanleitung beschrieben. Jede andere Verwendung gilt als nicht bestimmungsgemäß und kann zu Sachschäden oder sogar zu Personenschäden führen. Das Produkt ist kein Kinderspielzeug. Der Hersteller oder Händler übernimmt keine Haftung für Schäden, die durch nicht bestimmungsgemäßen oder falschen Gebrauch entstanden sind.

Zeichenerklärung

Die folgenden Symbole werden in dieser Bedienungsanleitung, auf dem Produkt oder auf der Verpackung verwendet.



Dieses Symbol gibt Ihnen nützliche Zusatzinformationen zum Zusammenbau oder zum Betrieb.



Konformitätserklärung (siehe Kapitel „Konformitätserklärung“): Mit diesem Symbol gekennzeichnete Produkte erfüllen alle anzuwendenden Gemeinschaftsvorschriften des Europäischen Wirtschaftsraums.



Das Symbol „GS“ steht für geprüfte Sicherheit. Produkte, die mit diesem Zeichen gekennzeichnet sind, entsprechen den Anforderungen des deutschen Produktsicherheitsgesetzes (ProdSG).



Mit diesem Symbol gekennzeichnete Produkte entsprechen der Schutzklasse II.



Mit diesem Symbol gekennzeichnete Produkte dürfen nur in Innenräumen verwendet werden.

Sicherheit

Hinweiserklärung

Die folgenden Symbole und Signalwörter werden in dieser Bedienungsanleitung verwendet.



WARNUNG!

Dieses Signalsymbol/-wort bezeichnet eine Gefährdung mit einem mittleren Risikograd, die, wenn sie nicht vermieden wird, den Tod oder eine schwere Verletzung zur Folge haben kann.



VORSICHT!

Dieses Signalsymbol/-wort bezeichnet eine Gefährdung mit einem niedrigen Risikograd, die, wenn sie nicht vermieden wird, eine geringfügige oder mäßige Verletzung zur Folge haben kann.

HINWEIS!

Dieses Signalwort warnt vor möglichen Sachschäden.

Allgemeine Sicherheitshinweise

WICHTIGE SICHERHEITSANWEISUNGEN – SORGFÄLTIG LESEN BEVOR SIE DAS PRODUKT EINSETZEN UND FÜR DEN WEITEREN GEBRAUCH AUFBEWAHREN!



WARNUNG!

Explosionsgefahr!

Unsachgemäßer Umgang mit dem Akku kann zur Explosion führen.
– Setzen Sie den Akku nicht übermäßiger Wärme wie direktem

Sonnenlicht oder Feuer aus.

- Der Akku darf nicht auseinandergenommen, ins Feuer geworfen oder kurzgeschlossen werden.



Stromschlaggefahr!

Fehlerhafte Elektroinstallation oder zu hohe Netzspannung können zu elektrischem Stromschlag führen.

- Schließen Sie die Ladestation des Produkts nur an, wenn die Netzspannung der Steckdose mit der Angabe auf dem Typenschild übereinstimmt.
- Schließen Sie die Ladestation nur an eine gut zugängliche Steckdose an, damit Sie die Ladestation bei einem Störfall schnell vom Stromnetz trennen können.
- Betreiben Sie das Produkt nicht, wenn es sichtbare Schäden aufweist oder das Netzkabel bzw. der Netzstecker defekt ist.
- Wenn das Netzkabel der Ladestation beschädigt ist, muss es durch den Hersteller oder seinen Kundendienst oder eine ähnlich qualifizierte Person ersetzt werden, um Gefährdungen zu vermeiden.
- Öffnen Sie niemals die Ladestation.
- Verwenden Sie nur das mitgelieferte Netzteil oder ein Original-Ersatzteil.
- Öffnen Sie das Gehäuse des Produkts nicht, sondern überlassen Sie die Reparatur Fachkräften. Wenden Sie sich dazu an eine Fachwerkstatt. Bei eigenständig durchgeführten Reparaturen, unsachgemäßem Anschluss oder falscher Bedienung sind Haftungs- und Garantieansprüche ausgeschlossen.
- Bei Reparaturen dürfen nur Teile verwendet werden, die den ursprünglichen Gerätedaten entsprechen. In diesem Produkt befinden sich elektrische und mechanische Teile, die zum Schutz gegen Gefahrenquellen unerlässlich sind.

-
- Betreiben Sie das Produkt nicht mit einer externen Zeitschaltuhr oder einem separaten Fernwirksystem.
 - Tauchen Sie weder das Produkt, die Ladestation noch das Netzkabel oder den Netzstecker in Wasser oder andere Flüssigkeiten.
 - Fassen Sie den Netzstecker der Ladestation niemals mit feuchten Händen an.
 - Ziehen Sie den Netzstecker der Ladestation nie am Netzkabel aus der Steckdose, sondern fassen Sie immer den Netzstecker an.
 - Verwenden Sie das Netzkabel der Ladestation nie als Tragegriff.
 - Halten Sie das Produkt, den Netzstecker und das Netzkabel von offenem Feuer und heißen Flächen fern.
 - Verlegen Sie das Netzkabel der Ladestation so, dass es nicht zur Stolperfalle wird.
 - Knicken Sie das Netzkabel der Ladestation nicht und legen Sie es nicht über scharfe Kanten.
 - Verwenden Sie das Produkt nur in Innenräumen. Betreiben Sie es nie in Feuchträumen oder im Regen.
 - Lagern Sie das Produkt oder die Ladestation nie so, dass sie in eine Wanne oder in ein Waschbecken fallen können.
 - Greifen Sie niemals nach einem Elektrogerät, wenn es ins Wasser gefallen ist. Ziehen Sie in einem solchen Fall sofort den Netzstecker aus der Steckdose.
 - Sorgen Sie dafür, dass Kinder keine Gegenstände in das Produkt hineinstecken.
 - Wenn Sie das Produkt nicht benutzen, es reinigen oder wenn eine Störung auftritt, schalten Sie das Produkt immer aus und ziehen Sie den Netzstecker aus der Steckdose.
 - Decken Sie die Lüftungsschlitze niemals ab.



Gefahren für Kinder und Personen mit verringerten physischen, sensorischen oder mentalen Fähigkeiten (beispielsweise teilweise Behinderte, ältere Personen mit Einschränkung ihrer physischen und mentalen Fähigkeiten) oder Mangel an Erfahrung und Wissen (beispielsweise ältere Kinder).

- Dieses Produkt kann von Kindern ab acht Jahren und darüber sowie von Personen mit verringerten physischen, sensorischen oder mentalen Fähigkeiten oder Mangel an Erfahrung und Wissen benutzt werden, wenn sie beaufsichtigt oder bezüglich des sicheren Gebrauchs des Produkts unterwiesen wurden und die daraus resultierenden Gefahren verstehen. Kinder dürfen nicht mit dem Produkt spielen. Reinigung und Benutzerwartung dürfen nicht von Kindern ohne Beaufsichtigung durchgeführt werden.
- Halten Sie Kinder jünger als acht Jahre vom Produkt und der Anschlussleitung fern.
- Lassen Sie Kinder nicht mit der Verpackungsfolie spielen. Kinder können sich beim Spielen darin verfangen und ersticken.



Brandgefahr!

Durch unsachgemäßen Gebrauch kann das Produkt Brände auslösen.

- Saugen Sie mit dem Produkt keine glühende oder heiße Asche oder glimmende Zigarettenstummel auf.
- Verwenden Sie das Produkt nie in Räumen, in denen brennende Kerzen oder Lampen auf dem Boden stehen.
- Sichern Sie freiliegende oder herunterhängende Kabel von elektrischen Geräten. Diese können über ihre Anschlussleitungen heruntergezogen und beschädigt werden bzw. in Brand geraten.

- Lassen Sie das Produkt nicht über eingeschaltete Bodeneinbaustrahler fahren. Bei Stillstand über dem Strahler kann es zu Beschädigungen des Produkts und zum Brand kommen.

**WARNUNG!**

Verletzungsgefahr!

Unsachgemäßer Umgang mit Batterien und Akkus kann zu Verletzungen führen. Batteriesäure kann auslaufen und zu Verätzungen führen.

- Bewahren Sie Batterien und das Produkt mit integriertem Akku für Kinder unzugänglich auf.
- Batterien können beim Verschlucken lebensgefährlich sein. Bewahren Sie deshalb Batterien für Kinder unerreichbar auf. Wurde eine Batterie verschluckt, muss sofort ärztliche Hilfe in Anspruch genommen werden.
- Wenn Batteriesäure ausgelaufen ist, vermeiden Sie den Kontakt mit Haut, Augen und Schleimhäuten. Spülen Sie bei Kontakt mit der Säure die betroffenen Stellen sofort mit reichlich klarem Wasser und suchen Sie umgehend einen Arzt auf.

**WARNUNG!**

Explosionsgefahr!

Unsachgemäßer Gebrauch des Akkus kann zu Explosionen führen.

- Schützen Sie den Akku vor Feuer und Hitze. Legen Sie den Akku niemals auf Heizkörpern ab und setzen Sie ihn nie für längere Zeit starker Sonnenstrahlung aus.

**VORSICHT!**

Verletzungsgefahr!

Durch unsachgemäßen Gebrauch kann das Produkt Verletzungen verursachen.

- Saugen Sie niemals Körperteile an.
- Saugen Sie nicht in der Nähe von Kindern oder Haustieren.
- Greifen Sie niemals in die rotierenden Teile des Produkts.
- Halten Sie während des Betriebs Abstand zu den beweglichen Teilen des Produkts.

HINWEIS!

Beschädigungsgefahr!

Unsachgemäßer Umgang mit dem Produkt kann zu Beschädigungen an Einrichtungsgegenständen führen. Leichte, bewegliche Gegenstände können vom Produkt mitgeschleift werden und je nach Beschaffenheit Schäden am Objekt oder am Boden verursachen.

- Entfernen Sie leichte, bewegliche Gegenstände und Gegenstände, die leicht beschädigt werden können, aus dem Arbeitsbereich.
- Sichern Sie herunterhängende oder freiliegende Kabel (z. B. von Stehlampen).
- Achten Sie darauf, dass während des Betriebs keine zerbrechlichen, leichten oder losen Gegenstände in Reichweite des Produkts sind.
- Sichern Sie Gardinen, Tischdecken oder Kordeln im Arbeitsbereich des Produkts, damit diese nicht angesaugt werden.

HINWEIS!

Beschädigungsgefahr!

Unsachgemäßer Umgang mit dem Produkt oder der Ladestation kann zu Beschädigungen am Produkt führen.

- Gehen Sie beim Öffnen sehr vorsichtig vor.
- Halten Sie das Produkt von Kindern und Haustieren fern und lassen Sie diese auch nicht auf dem Produkt stehen oder sitzen.
- Stellen Sie sich nicht auf das Produkt.

-
- Stellen Sie keine Gegenstände auf das Produkt.
 - Saugen Sie keine Reinigungspulver mit dem Produkt auf.
 - Schalten Sie das Produkt vor jedem Transport aus.
 - Verwenden Sie das Produkt nicht im Freien.
 - Verwenden Sie das Produkt nicht auf einer Fläche, von der es herunterfallen kann, z. B. auf einem Stuhl oder Tisch.
 - Saugen Sie keinen sehr feinen Sand, Kalk, Zementstaub oder ähnliche Stoffe auf, da diese die Poren des Filters verstopfen.
 - Verwenden Sie das Produkt nie ohne Filter. Dies kann den Motor beschädigen und die Gebrauchsdauer des Produkts verkürzen.
 - Laden Sie Ihr Produkt mindestens einmal pro Jahr vollständig auf, um eine Tiefentladung und somit eine Schädigung des Akkus zu verhindern.
 - Decken Sie die Sensoren des Produkts nicht ab, da das Produkt sich andernfalls nicht mehr orientieren und nicht mehr navigieren kann.
 - Betreiben Sie das Produkt nur dann mit der Fernbedienung, wenn das Produkt in Sichtweite ist.
 - Lassen Sie das Produkt nicht auf Abgründe zufahren, wenn Sie das Produkt mit der Fernbedienung steuern.
 - Wenn die Bodensensoren verunreinigt sind, kann das Produkt möglicherweise an Treppen oder Absätzen herunterfallen. Reinigen Sie die Bodensensoren regelmäßig.
 - Verwenden Sie das Produkt nicht mehr, wenn die Kunststoffbauteile des Produkts Risse oder Sprünge haben oder sich verformt haben. Ersetzen Sie beschädigte Bauteile nur durch passende Originalersatzteile.
 - Verwenden Sie das mitgelieferte Netzteil, die Ladestation, den Akku, die Fernbedienung und alle weiteren Teile ausschließlich mit diesem Produkt. Wenn Sie das Produkt entsorgen, entsorgen Sie bitte auch sämtliches mitgelieferte Zubehör.

Erstinbetriebnahme

Produkt und Lieferumfang prüfen

HINWEIS!

Beschädigungsgefahr!

Wenn Sie die Verpackung unvorsichtig mit einem scharfen Messer oder anderen spitzen Gegenständen öffnen, kann das Produkt schnell beschädigt werden.

– Gehen Sie beim Öffnen sehr vorsichtig vor.

1. Nehmen Sie das Produkt aus der Verpackung.
2. Prüfen Sie, ob die Lieferung vollständig ist (siehe **Abb. A**).
3. Kontrollieren Sie, ob das Produkt oder die Einzelteile Schäden aufweisen. Ist dies der Fall, benutzen Sie das Produkt nicht. Wenden Sie sich über die auf der Garantiekarte angegebene Serviceadresse an den Hersteller.

Fernbedienung in Betrieb nehmen

HINWEIS!

Beschädigungsgefahr!

Wenn Sie die Batterien nicht korrekt einlegen, können die Batterien oder die Fernbedienung beschädigt werden.

– Achten Sie beim Einlegen der Batterien auf die korrekte Polarität.

1. Öffnen Sie die Batterieabdeckung der Fernbedienung **7** und legen Sie zwei Batterien **6** der Größe AAA in das Batteriefach ein. Achten Sie auf die richtige Polarität.
2. Schließen Sie das Batteriefach.

Entnehmen Sie die Batterien aus der Fernbedienung, falls Sie das Produkt bzw. die Fernbedienung längere Zeit nicht benutzen.

Produkt vorbereiten

Produkt auspacken

- Entfernen Sie die Schaumstoffzwischenlager von dem Produkt und den Folienstreifen von der Ladestation **4**.

Produkt das erste Mal aufladen

Laden Sie das Produkt vor der ersten Verwendung für mindestens 24 Stunden vollständig auf wie im Kapitel „Produkt aufladen“ beschrieben. Sie können das Produkt entweder über die Ladestation **4** aufladen oder direkt an den Netzadapter **5** anschließen.

Produkt aufladen

Produkt über Ladestation aufladen

HINWEIS!

Beschädigungsgefahr!

Wenn Sie die Ladestation auf einer unebenen Fläche, in der Nähe von Hindernissen wie Möbeln, Treppen oder Absätzen aufstellen, können das Produkt oder andere Gegenstände beschädigt werden.

- Stellen Sie die Ladestation auf einer ebenen, frei zugänglichen Fläche an einer Wand auf.
 - Stellen Sie die Ladestation so auf, dass sich im Umkreis von 1,5 m keine Hindernisse oder Höhenunterschiede befinden.
 - Stellen Sie die Ladestation nicht in unmittelbarer Nähe zu Möbeln, Treppen, Absätzen und anderen Hindernissen auf.
1. Platzieren Sie die Ladestation **4** so an einer Wand, dass zu allen Seiten ein Freiraum von mindestens 150 cm besteht.
 2. Stecken Sie den Adapterstecker des Netzadapters **5** in die Anschlussbuchse an der Ladestation (siehe **Abb. D**).
 3. Schließen Sie den Netzadapter an eine ordnungsgemäß installierte Steckdose an.

Die Ladestation schaltet sich ein. Die Symbole auf dem Display leuchten kurz auf und erlöschen wieder. Die (voreingestellte) Uhrzeit wird angezeigt (zum Einstellen der Uhrzeit siehe Kapitel „Produkt programmieren“).

4. Setzen Sie den Saugroboter **1** mit den beiden Ladekontakten **13** so in die Ladestation ein, dass diese Kontakt zu den Ladekontakten auf der Ladestation haben. Die Start/Stop-Taste (Saugroboter) **II** **2** blinkt blau. Die Akku-Ladeanzeige **36** leuchtet dynamisch und zeigt den Ladevorgang an.

Sobald das Produkt voll aufgeladen ist, erlischt die Start/Stop-Taste (Saugroboter) **II** und die Akku-Ladeanzeige leuchtet durchgehend.



- Der Saugroboter fährt automatisch in die Ladestation zurück:
 - nach einer Laufzeit von ca. 90 Minuten;
 - wenn er feststellt, dass die gesamte Fläche gereinigt wurde;
 - wenn der Akku-Ladestand weniger als 20 % beträgt.
- Sie können den eingeschalteten Saugroboter auch durch Drücken der Auflade-Taste **14** automatisch in die Ladestation fahren lassen.
- Wenn der Saugroboter die Aufladestation nicht finden kann, schaltet er sich nach ca. 30 Minuten automatisch ab.

Produkt über Netzadapter aufladen

Wenn Sie das Produkt direkt über den Netzadapter **5** aufladen möchten, gehen Sie wie folgt vor:

1. Stecken Sie den Adapterstecker des Netzadapters in die Anschlussbuchse am Saugroboter **1**.
2. Schließen Sie den Netzadapter an eine ordnungsgemäß installierte Steckdose an. Die Start/Stop-Taste (Saugroboter) **II** **2** blinkt blau.

Sobald das Produkt aufgeladen ist, erlischt die Start/Stop-Taste (Saugroboter) **II**.

Status des Aufladevorgangs

Start/Stop-Taste (Saugroboter) ▶▶	Akku-Ladeanzeige (Ladestation)	Status
Blaues Blinken	Leuchtet dynamisch	Produkt wird geladen
Aus	Leuchtet durchgehend	Produkt ist vollständig aufgeladen

Bedienung

Produkt ein- und ausschalten

1. Stellen Sie sicher, dass das Produkt aufgeladen ist. Laden Sie das Produkt bei Bedarf auf, wie im Kapitel „Produkt aufladen“ beschrieben.
2. Stellen Sie den Ein-/Ausschalter **12** auf die Position **I**, um das Produkt einzuschalten (siehe **Abb. E**). Die Start/Stop-Taste (Saugroboter) ▶▶ **2** blinkt blau. Das Produkt befindet sich im Standby-Modus. Nach ca. 20 Sekunden erlischt die Start/Stop-Taste (Saugroboter) ▶▶ und das Produkt wechselt in den Ruhemodus.
3. Stellen Sie den Ein-/Ausschalter auf die Position **0**, um das Produkt auszuschalten.



Der Saugroboter gibt bei erfolgreich empfangenen Befehlen stets ein Tonsignal als Rückmeldung ab. Sollte dies nicht der Fall sein, so wiederholen Sie den Vorgang.

Produkt verwenden





1. Schalten Sie das Produkt ein, wie im Kapitel „Produkt ein- und ausschalten“ beschrieben.
2. Drücken Sie die Haupttaste ▶▶ **15** auf der Fernbedienung **7** oder die Start/Stop-Taste (Saugroboter) ▶▶ **2**, um das Produkt zu starten. Das Produkt beginnt zu saugen (Flächenreinigung).
3. Nutzen Sie falls nötig die Pfeiltasten auf der Fernbedienung, um den Saugroboter an den gewünschten Ort zu steuern.
4. Wählen Sie, wenn gewünscht, einen anderen Reinigungsmodus wie im Kapitel „Reinigungsmodi“ beschrieben.
5. Drücken Sie die Haupttaste ▶▶ auf der Fernbedienung, die Start/Stop-Taste (Saugroboter) ▶▶ oder die Start/Stop-Taste (Ladestation) ▶▶ **32**, um den Saugvorgang anzuhalten.
6. Falls Sie den Saugvorgang fortsetzen möchten, drücken Sie erneut die Haupttaste ▶▶ auf der Fernbedienung oder die Start/Stop-Taste (Saugroboter) ▶▶.



- Sie können die Pfeiltasten auf der Fernbedienung verwenden, um den Saugroboter an seinen Einsatzort zu steuern.
- Wird die Steuerung während eines begonnenen Saugvorgangs durchgeführt, so wird der Saugvorgang vorübergehend unterbrochen und sobald der Saugroboter stillsteht wieder fortgesetzt.

Saugvorgang beenden

Um den Saugvorgang zu beenden haben Sie folgende Möglichkeiten:





- Drücken Sie die Haupttaste  **15** auf der Fernbedienung **7**, die Start/Stop-Taste (Saugroboter)  **2** oder die Start/Stop-Taste (Ladestation)  **32**, um den Saugvorgang zu beenden.
Der Saugroboter wechselt nach ca. 20 Sekunden von selbst in den Ruhemodus und die Start/Stop-Taste (Saugroboter)  erlischt.
- Drücken Sie die Auflade-Taste  **14** auf der Fernbedienung bzw. an der Ladestation **4**. Das Produkt beendet den Saugvorgang und fährt automatisch zur Ladestation zurück (siehe **Abb. F**).



Der Saugvorgang wird automatisch beendet:

- nach einer Laufzeit von ca. 90 Minuten;
- wenn der Saugroboter feststellt, dass die gesamte Fläche gereinigt wurde;
- wenn der Akku-Ladestand weniger als 20 % beträgt.











- Das eingeschaltete Produkt kann nur im Standby-Modus (mit blau leuchtender Start/Stop-Taste (Saugroboter) ) einen Saugvorgang starten.
- Das eingeschaltete Produkt wechselt nach ca. 20 Sekunden Stillstand automatisch vom Standby-Modus in den Ruhemodus (Start/Stop-Taste (Saugroboter)  erlischt).
- Um das Produkt vom Ruhemodus in den Standby-Modus zu versetzen, drücken Sie einmal die Haupttaste  auf der Fernbedienung oder die Start/Stop-Taste  am Saugroboter oder auf der Fernbedienung.
- Befindet sich das eingeschaltete Produkt in der Ladestation, so befindet es sich automatisch im Standby-Modus.

Fernbedienung

Über die Tasten der Fernbedienung **7** können Sie verschiedene Reinigungsmodi auswählen sowie weitere Einstellungen vornehmen. Die Fernbedienung ist das primäre Steuerungsinstrument des Produkts.







Bei Steuerung/Eingaben über die Fernbedienung, beachten Sie, dass die Fernbedienung möglichst direkt und geradlinig auf den Saugroboter **1** gerichtet ist und dass sich zwischen den beiden Geräten keine Hindernisse (z. B. Wände, größere Gegenstände, etc.) befinden.

In der folgenden Tabelle erhalten Sie eine Übersicht über die Tastenfunktionen der Fernbedienung (siehe **Abb. G**):

Taste	Funktion
Auflade-Taste  14	Saugroboter zum Aufladen in die Ladestation fahren lassen
Haupttaste  15	Saugroboter in Standby-Modus versetzen; Saugvorgang (Auto-Modus) starten; Saugvorgang anhalten
Eckenreinigungs-Taste  16	Aktivierung der Eckenreinigung
Timer-Taste (Fernbedienung)  17	Timer-Funktion starten/bestätigen
Starkreinigungs-Taste  18	Aktivierung der Starkreinigung
Uhrzeit-Taste (Fernbedienung)  19	Uhrzeit-Einstellung starten/bestätigen
Anti-Kollisions-Taste  20	Deaktivierung der Anti-Kollisions-Funktion
Saugleistung-Taste  21	Aktivierung der erhöhten Saugleistung
AUTO-Taste (Fernbedienung) 22	Saugvorgang im Auto-Modus starten

Display (Fernbedienung)

Auf dem Display der Fernbedienung **7** zeigen verschiedene Symbole die aktuelle Funktion des Produkts an (siehe **Abb. H**):











Symbol	Bedeutung
Symbol Uhrzeit  23	Einstellen der Uhrzeit (Symbol blinkt); Aktuelle Uhrzeit (Symbol leuchtet durchgehend)
Symbol Timer  24	Einstellen der Timer-Funktion (Symbol blinkt); Timer-Funktion ist aktiviert (Symbol leuchtet durchgehend)
Symbol Auto-Modus  25	Auto-Modus ist aktiviert
Symbol Starkreinigung  26	Starkreinigung ist aktiviert
Symbol Eckenreinigung  27	Eckenreinigung ist aktiviert
Symbol Aufladen  28	Saugroboter befindet sich in der Ladestation oder auf dem Weg dorthin

Ladestation

Zusätzlich zur Fernbedienung **7** kann das Produkt auch über die Tasten der Ladestation **4** gesteuert bzw. programmiert werden.



Bei Steuerung/Eingaben über die Ladestation beachten Sie, dass der Saugroboter **1** sich innerhalb eines bestimmten Bereiches rund um die Ladestation befinden muss, um die Signale der Ladestation fehlerfrei empfangen zu können (siehe **Abb. K**).





In der folgenden Tabelle erhalten Sie eine Übersicht über die Tastenfunktionen der Ladestation (siehe **Abb. I**):

Taste	Funktion
Stunden-Taste  29	Einstellen der Stunden (Zeiteinstellung, Timer-Funktion)
Minuten-Taste  30	Einstellen der Minuten (Zeiteinstellung, Timer-Funktion)
Anti-Kollisions-Taste  20	Deaktivierung der Anti-Kollisions-Funktion
Saugleistung-Taste  21	Aktivierung der erhöhten Saugleistung
Modus-Taste  31	Auswahl des Reinigungsmodus (Starkreinigung/Flächenreinigung/Eckenreinigung)
Start/Stop-Taste (Ladestation)  32	Saugroboter in Standby-Modus versetzen; Saugvorgang (Auto-Modus) starten; Saugvorgang anhalten
Auflade-Taste  14	Saugroboter zum Aufladen in die Ladestation fahren lassen
Timer-Taste (Ladestation)  33	Timer-Funktion starten/bestätigen
Uhrzeit-Taste (Ladestation)  34	Uhrzeit-Einstellung starten/bestätigen
Tag-Taste  35	Einstellen des Wochentags (Zeiteinstellung, Timer-Funktion)

Display (Ladestation)

Auf dem Display der Ladestation **4** zeigen verschiedene Symbole die aktuelle Funktion des Produkts an (siehe **Abb. J**):

Symbol	Bedeutung
Akku-Ladeanzeige  36	Ladevorgang im Gange (leuchtet dynamisch); Produkt vollständig aufgeladen (leuchtet durchgehend)
Symbol Anti-Kollisions-Funktion  37	Anti-Kollisions-Funktion ist aktiviert

Symbol Flächenreinigung  38	Flächenreinigung ist aktiviert
Symbol Starkreinigung  26	Starkreinigung ist aktiviert
Symbol erhöhte Saugleistung  39	Erhöhte Saugleistung ist aktiviert
Symbol Eckenreinigung (Ladestation)  40	Eckenreinigung ist aktiviert
Symbol Aufladen  28	Saugroboter befindet sich in der Ladestation oder auf dem Weg dorthin

Die Funktionsanzeigen auf Ladestation und Fernbedienung werden nicht synchronisiert. Das Display der Ladestation zeigt immer die zuletzt über die Ladestation eingestellten Funktionen an. Werden Einstellungen über die Fernbedienung vorgenommen, bleiben die Anzeigen auf der Ladestation unverändert.

Die tatsächlich ausgewählten Funktionseinstellungen werden immer direkt an der Start/Stop-Taste (Saugroboter)  2 angezeigt. Beachten Sie dafür die folgende Tabelle:





Start/Stop-Taste (Saugroboter) 	Funktion
Blinkt blau	Produkt befindet sich im Standby-Modus
Leuchtet durchgehend blau	Anti-Kollisions-Funktion und normaler Reinigungsmodus ist aktiviert
Blinkt abwechselnd blau und lila	Anti-Kollisions-Funktion ist deaktiviert und normaler Reinigungsmodus ist aktiviert
Leuchtet durchgehend lila	Anti-Kollisions-Funktion und erhöhte Saugleistung ist aktiviert
Blinkt lila	Anti-Kollisions-Funktion ist deaktiviert und erhöhte Saugleistung ist aktiviert

Reinigungsmodi

- Wählen Sie je nach Beschaffenheit der zu reinigenden Umgebung einen passenden Reinigungsmodus.

Auto-Modus

In diesem Modus führt das Produkt abwechselnd Flächenreinigung und Eckenreinigung durch. Um diese Funktion zu nutzen, gehen Sie wie folgt vor:

1. Stellen Sie sicher, dass das Produkt eingeschaltet ist (siehe Kapitel „Produkt ein- und ausschalten“) und sich im Standby-Modus befindet. Falls nicht, versetzen Sie das Produkt zunächst durch Drücken der Haupttaste  15 auf der Fernbedienung  7, der Start/Stop-Taste (Saugroboter)  2 oder der Start/Stop-Taste (Ladestation)  32 in den Standby-Modus.

2. Drücken Sie die AUTO-Taste **22** auf der Fernbedienung oder die Start/Stop-Taste (Ladestation) **▷||**, um den Saugvorgang zu starten.
Das Produkt beginnt im Auto-Modus zu saugen.
Im Falle einer Aktivierung über die Fernbedienung erscheint auf dem Display der Fernbedienung das Symbol Auto-Modus **AUTO 25**.
Im Falle einer Aktivierung über die Ladestation **4** erscheint auf dem Display der Ladestation „Auto“ und „cleaning“.
Während der Reinigung im Auto-Modus leuchtet die Start/Stop-Taste (Saugroboter) **▷||** durchgehend blau.
3. Um den Saugvorgang anzuhalten, drücken Sie auf der Fernbedienung die Haupttaste **⏏/▷||** oder die Start/Stop-Taste **▷||** am Saugroboter oder auf der Fernbedienung.

Flächenreinigung

In diesem Modus reinigt das Produkt speziell größere Flächen ohne Ecken, Kanten oder sonstige Hindernisse. Das Produkt fährt parallele Bahnen ab. Um diese Funktion zu nutzen, gehen Sie wie folgt vor:

- Stellen Sie sicher, dass das Produkt eingeschaltet ist (siehe Kapitel „Produkt ein- und ausschalten“) und sich im Standby-Modus befindet. Falls nicht, versetzen Sie das Produkt zunächst durch Drücken der Haupttaste **⏏/▷|| 15** auf der Fernbedienung **7**, der Start/Stop-Taste (Saugroboter) **▷|| 2** oder der Start/Stop-Taste (Ladestation) **▷|| 32** in den Standby-Modus.





Aktivierung über Fernbedienung

1. Drücken Sie die Haupttaste **⏏/▷||** auf der Fernbedienung, um den Saugvorgang zu starten.
Auf dem Display erscheint kein weiteres Symbol.
Das Produkt beginnt mit der Flächenreinigung.
Während der Flächenreinigung leuchtet die Start/Stop-Taste (Saugroboter) **▷||** durchgehend blau.
2. Um den Saugvorgang anzuhalten, drücken Sie auf der Fernbedienung erneut die Haupttaste **⏏/▷||**.

Aktivierung über Saugroboter



1. Drücken Sie die Start/Stop-Taste (Saugroboter) **▷||**, um den Saugvorgang zu starten.
Das Produkt beginnt mit der Flächenreinigung.
Während der Flächenreinigung leuchtet die Start/Stop-Taste (Saugroboter) **▷||** durchgehend blau.
2. Um den Saugvorgang anzuhalten, drücken Sie erneut die Start/Stop-Taste (Saugroboter) **▷||**.

Aktivierung über Ladestation





1. Drücken Sie einmal die Start/Stop-Taste (Ladestation) , um den Auto-Modus zu starten.
Das Produkt beginnt im Auto-Modus zu reinigen.
Auf dem Display erscheint „Auto“ und „cleaning“.
2. Drücken Sie die Modus-Taste  **31** einmal, sodass auf dem Display das Symbol Flächenreinigung  **38** erscheint.
Das Produkt beginnt mit der Flächenreinigung.
„Auto“ erlischt auf dem Display.
Während der Flächenreinigung leuchtet die Start/Stop-Taste (Saugroboter)  durchgehend blau.
3. Um den Saugvorgang anzuhalten, drücken Sie die Start/Stop-Taste (Ladestation) .

Starkreinigung

In diesem Modus reinigt das Produkt mit verstärkter Saugleistung und bewegt sich spiralförmig auf einer begrenzten Fläche. Das Produkt schaltet nach 1 Minute Starkreinigung automatisch in den Standby-Modus zurück. Wird von einem anderen Reinigungsmodus zur Starkreinigung gewechselt, so schaltet das Produkt nach 1 Minute zurück in den vorherigen Modus. Um die Starkreinigung zu nutzen, gehen Sie wie folgt vor:





- Stellen Sie sicher, dass das Produkt eingeschaltet ist (siehe Kapitel „Produkt ein- und ausschalten“) und sich im Standby-Modus befindet. Falls nicht, versetzen Sie das Produkt zunächst durch Drücken der Haupttaste  **15** auf der Fernbedienung **7**, der Start/Stop-Taste (Saugroboter)  **2** oder der Start/Stop-Taste (Ladestation)  **32** in den Standby-Modus.

Aktivierung über Fernbedienung

1. Drücken Sie einmal die Starkreinigungs-Taste  **18**, um den Saugvorgang zu starten.
Auf dem Display erscheint das Symbol Starkreinigung  **26**.
Das Produkt beginnt mit der Starkreinigung.
Während der Starkreinigung leuchtet die Start/Stop-Taste (Saugroboter)  durchgehend blau.
2. Um den Saugvorgang anzuhalten, drücken Sie auf der Fernbedienung die Haupttaste .





Aktivierung über Ladestation

1. Drücken Sie einmal die Start/Stop-Taste (Ladestation) , um den Auto-Modus zu starten.
Das Produkt beginnt im Auto-Modus zu reinigen.
Auf dem Display erscheint „Auto“ und „cleaning“.





2. Drücken Sie die Modus-Taste  **31** zwei Mal hintereinander, bis auf dem Display das Symbol Starkreinigung  **26** erscheint.
Das Produkt beginnt mit der Starkreinigung.
„Auto“ erlischt auf dem Display.
Während der Starkreinigung leuchtet die Start/Stop-Taste (Saugroboter)  durchgehend blau.
3. Um den Saugvorgang anzuhalten, drücken Sie die Start/Stop-Taste (Ladestation) .

Eckenreinigung





In diesem Modus reinigt das Produkt speziell die Flächen rund um Ecken und Ränder. Um diese Funktion zu nutzen, gehen Sie wie folgt vor:

- Stellen Sie sicher, dass das Produkt eingeschaltet ist (siehe Kapitel „Produkt ein- und ausschalten“) und sich im Standby-Modus befindet. Falls nicht, versetzen Sie das Produkt zunächst durch Drücken der Haupttaste  **15** auf der Fernbedienung  **7**, der Start/Stop-Taste (Saugroboter)  **2** oder der Start/Stop-Taste (Ladestation)  **32** in den Standby-Modus.

Aktivierung über Fernbedienung





1. Drücken Sie einmal die Eckenreinigungs-Taste  **16**, um den Saugvorgang zu starten.
Auf dem Display erscheint das Symbol Eckenreinigung  **27**.
Das Produkt beginnt mit der Eckenreinigung.
Während der Eckenreinigung leuchtet die Start/Stop-Taste (Saugroboter)  durchgehend blau.
2. Um den Saugvorgang anzuhalten, drücken Sie auf der Fernbedienung die Haupttaste  **15** oder die Eckenreinigungs-Taste .

Aktivierung über Ladestation

1. Drücken Sie einmal die Start/Stop-Taste (Ladestation)  um den Auto-Modus zu starten.
Das Produkt beginnt im Auto-Modus zu reinigen.
Auf dem Display erscheint „Auto“ und „cleaning“.
2. Drücken Sie die Modus-Taste  **31** drei Mal hintereinander, bis auf dem Display das Symbol Eckenreinigung (Ladestation)  **40** erscheint.
Das Produkt beginnt mit der Eckenreinigung.
„Auto“ erlischt auf dem Display.
Während der Eckenreinigung leuchtet die Start/Stop-Taste (Saugroboter)  durchgehend blau.
3. Um den Saugvorgang anzuhalten, drücken Sie die Start/Stop-Taste (Ladestation) .



Saugleistung erhöhen

Mit dieser Funktion wird die Saugleistung erhöht. Sie kann in jedem beliebigen Reinigungsmodus aktiviert werden. Um diese Funktion zu nutzen, gehen Sie wie folgt vor:

1. Stellen Sie sicher, dass das Produkt eingeschaltet ist (siehe Kapitel „Produkt ein- und ausschalten“) und sich im Standby-Modus befindet.
2. Wählen Sie einen Reinigungsmodus wie im Kapitel „Reinigungsmodi“ beschrieben.
3. Drücken Sie einmal die Saugleistungs-Taste  **21**, um die Funktion einzuschalten. Der Saugroboter **1** gibt ein Tonsignal als Bestätigung. Im Falle einer Aktivierung über die Fernbedienung **7** erscheint kein weiteres Symbol auf dem Display der Fernbedienung. Im Falle einer Aktivierung über die Ladestation **4** erscheint auf dem Display der Ladestation das Symbol erhöhte Saugleistung  **39**. Das Produkt beginnt, mit erhöhter Saugleistung zu reinigen. Während das Produkt mit erhöhter Saugleistung reinigt, leuchtet die Start/Stop-Taste (Saugroboter)  **2** durchgehend lila (bei aktivierter Anti-Kollisions-Funktion) bzw. blinkt lila (bei deaktivierter Anti-Kollisions-Funktion).
4. Um die Funktion zu deaktivieren, drücken Sie erneut die Saugleistungs-Taste . Der Saugroboter gibt ein Tonsignal als Bestätigung. Im Falle einer Deaktivierung über die Ladestation erlischt das Symbol erhöhte Saugleistung  auf dem Display der Ladestation und die Saugleistung wird auf die normale Stärke zurückgefahren.

Anti-Kollisions-Funktion

Mit der Anti-Kollisions-Funktion vermeidet der Saugroboter Kollisionen mit Gegenständen und Objekten. Die Anti-Kollisions-Funktion ist in allen Reinigungsmodi automatisch aktiviert. Um mit dem Saugroboter z. B. näher an Wände oder andere Hindernisse heranzukommen, kann die Funktion deaktiviert werden. Um die Funktion zu deaktivieren, gehen Sie wie folgt vor:

1. Stellen Sie sicher, dass das Produkt eingeschaltet ist (siehe Kapitel „Produkt ein- und ausschalten“) und sich im Standby-Modus befindet. Alternativ können Sie die Anti-Kollisions-Funktion auch während eines laufenden Reinigungsvorgangs deaktivieren.
2. Drücken Sie die Anti-Kollisions-Taste  **20**, um die Funktion zu deaktivieren. Der Saugroboter **1** gibt ein Tonsignal als Bestätigung. Im Falle einer Deaktivierung über die Fernbedienung **7** erscheint kein weiteres Symbol auf dem Display der Fernbedienung. Im Falle einer Deaktivierung über die Ladestation **4** erlischt auf dem Display der Ladestation das Symbol Anti-Kollisions-Funktion  **37**. Die Anti-Kollisions-Funktion ist deaktiviert.

Die Start/Stop-Taste (Saugroboter)  **2** blinkt abwechselnd blau und lila (bei normalen Reinigungsmodi) bzw. lila (bei erhöhter Saugleistung).

3. Um die Anti-Kollisions-Funktion wieder zu aktivieren, drücken Sie erneut die Anti-Kollisions-Taste .

Der Saugroboter gibt ein Tonsignal als Bestätigung.

Im Falle einer Aktivierung über die Fernbedienung erscheint kein weiteres Symbol auf dem Display der Fernbedienung.

Im Falle einer Aktivierung über die Ladestation erscheint auf dem Display der Ladestation das Symbol Anti-Kollisions-Funktion .

Die Anti-Kollisions-Funktion ist aktiviert.

Die Start/Stop-Taste (Saugroboter)  leuchtet durchgehend blau (bei normalen Reinigungsmodi) bzw. lila (bei erhöhter Saugleistung).



Die jeweilige Einstellung der Anti-Kollisions-Funktion bleibt auch beim Pausieren von Reinigungsvorgängen erhalten.

Wenn Sie das Produkt ausschalten (Ein-/Ausschalter **12** auf Position **0**), ist die Anti-Kollisions-Funktion beim nächsten Einschalten des Produkts wieder automatisch aktiviert.

Produkt programmieren

Aktuelle Uhrzeit einstellen





Fernbedienung und Ladestation arbeiten voneinander unabhängig und Zeiteinstellungen werden nicht synchronisiert.

Stellen Sie deshalb auf beiden Geräten eine möglichst identische Uhrzeit ein.

Die aktuelle Uhrzeit muss sowohl auf der Fernbedienung **7** als auch auf der Ladestation **4** manuell eingestellt werden. Nur wenn die Uhrzeit korrekt eingestellt ist, kann die Programmierung von beiden Geräten aus vorgenommen werden.





Um die Uhrzeit einzustellen, gehen Sie wie folgt vor:

Aktivierung über Fernbedienung

1. Stellen Sie sicher, dass das Produkt eingeschaltet ist (siehe Kapitel „Produkt ein- und ausschalten“) und der Saugroboter **1** sich in unmittelbarer Nähe der Fernbedienung befindet.
2. Drücken Sie auf der Fernbedienung die Uhrzeit-Taste (Fernbedienung)  **19**, um in die Zeiteinstellung zu gelangen. Auf dem Display blinkt das Symbol Uhrzeit  **23** und der voreingestellte Wochentag.
3. Wählen Sie zunächst den aktuellen Wochentag zwischen Sonntag („SUN“) und Samstag („SAT“) mithilfe der Pfeiltasten („links“ bzw. „rechts“) aus. Drücken Sie dann die Haupttaste  **15**, um die Uhrzeit einzustellen.

4. Stellen Sie zunächst die Stunden mithilfe der Pfeiltasten („hoch“ bzw. „runter“) ein. Drücken Sie dann die Pfeiltaste „rechts“.
5. Stellen Sie nun die Minuten mithilfe der Pfeiltasten („hoch“ bzw. „runter“) ein.
6. Bestätigen Sie die Einstellungen durch erneutes Drücken der Uhrzeit-Taste (Fernbedienung) .
Erfolgt für ca. 15 Sekunden keine Eingabe oder Bestätigung, wird die Zeiteinstellung automatisch beendet und keine Daten gespeichert.

Aktivierung über Ladestation

1. Stellen Sie sicher, dass das Produkt eingeschaltet ist (siehe Kapitel „Produkt ein- und ausschalten“).
2. Drücken Sie auf der Ladestation die Uhrzeit-Taste (Ladestation)  **34**, um in die Zeiteinstellung zu gelangen. Auf dem Display erscheint „Time setting“, „Week“, sowie ein voreingestellter Wochentag.
3. Wählen Sie zunächst den aktuellen Wochentag zwischen Montag („Mo“) und Sonntag („Su“) durch Drücken der Tag-Taste  **35** aus.
4. Stellen Sie die Stunden durch Drücken der Stunden-Taste  **29** ein.
5. Stellen Sie die Minuten durch Drücken der Minuten-Taste  **30** ein.
6. Drücken Sie erneut die Uhrzeit-Taste (Ladestation) , um die Einstellungen zu speichern.
Erfolgt für ca. 10 Sekunden keine Eingabe oder Bestätigung, wird die Zeiteinstellung automatisch beendet und es werden keine Daten gespeichert.

Zeitprogrammierung (Timer-Funktion)



Der Saugroboter reagiert auf Zeitprogrammierungen sowohl von der Fernbedienung als auch von der Ladestation. Falls es Überschneidungen bei den Startzeiten gibt, führt der Saugroboter stets die chronologisch frühere Startzeit aus. Falls die darauf folgende Startzeit noch in die vorherige Reinigungszeit fällt, wird die Startzeit (und somit die komplette zweite Programmierung) verworfen.











Ein spezifischer Reinigungsmodus kann nicht programmiert werden. Programmierte Reinigungsvorgänge finden stets im Auto-Modus statt.

Mit der Zeitprogrammierung können Sie das Produkt so einstellen, dass es planmäßig an bestimmten Tagen zu bestimmten Uhrzeiten reinigt. Die Zeitprogrammierung kann sowohl über die Fernbedienung **7** als auch über die Ladestation **4** vorgenommen werden. Die tatsächliche Startzeit kann bis zu 1 Minute von der programmierten Zeit abweichen.



Die Zeitprogrammierung mithilfe der Fernbedienung erlaubt nur Einstellungen derselben Uhrzeit für alle Wochentage. Um verschiedene Uhrzeiten für verschiedene Wochentage zu programmieren, führen Sie die Zeitprogrammierung über die Ladestation durch.





















Aktivierung über Fernbedienung

1. Stellen Sie sicher, dass das Produkt eingeschaltet ist und sich im Standby-Modus befindet (siehe Kapitel „Produkt ein- und ausschalten“). Der Saugroboter **1** muss sich in unmittelbarer Nähe der Fernbedienung befinden.
2. Drücken Sie die Timer-Taste (Fernbedienung)  **17**, um in die Zeitprogrammierung zu gelangen. Auf dem Display blinkt das Symbol Timer  **24** und der Wochentag („SUN“). Die Platzhalter für die Uhrzeit werden angezeigt.
3. Wählen Sie zunächst den Wochentag zwischen Sonntag („SUN“) und Samstag („SAT“) mithilfe der Pfeiltasten „links“ bzw. „rechts“ aus. Ausgewählte Wochentage blinken.
4. Ist der gewünschte Wochentag erreicht, drücken Sie die Pfeiltaste „hoch“, um den Tag zu speichern. Führen Sie diesen Schritt für alle gewünschten Wochentage durch. Um die Auswahl eines Wochentags rückgängig zu machen, drücken Sie die Pfeiltaste „runter“.
5. Um die Uhrzeit zu programmieren, drücken Sie die Haupttaste  **15**.
6. Stellen Sie zunächst die Stunden mithilfe der Pfeiltasten („hoch“ bzw. „runter“) ein. Drücken Sie dann die Pfeiltaste „rechts“.
7. Stellen Sie nun die Minuten mithilfe der Pfeiltasten („hoch“ bzw. „runter“) ein.
8. Drücken Sie die Timer-Taste (Fernbedienung) , um die Einstellungen zu speichern. Der Saugroboter gibt ein Tonsignal als Bestätigung. Ist für den aktuellen Wochentag eine Uhrzeit programmiert, so wird diese auf dem Display unter der aktuellen Uhrzeit angezeigt und das Symbol Timer  leuchtet dauerhaft. Um die programmierten Wochentage und die Uhrzeit anzuzeigen und ggf. Anpassungen vorzunehmen, drücken Sie die Timer-Taste (Fernbedienung) . Um die Zeitprogrammierung zu löschen, halten Sie die Timer-Taste (Fernbedienung)  gedrückt, bis das Symbol Timer  und die programmierte Uhrzeit vom Display verschwinden. Der Saugroboter gibt ein Tonsignal als Bestätigung. Erfolgt für ca. 15 Sekunden keine Eingabe oder Bestätigung, wird die Zeitprogrammierung automatisch beendet und keine Daten gespeichert.



Achten Sie darauf, dass beim Drücken der Timer-Taste (Fernbedienung)  zum Speichern der Einstellungen die Fernbedienung direkt auf den Saugroboter gerichtet ist und dieser zur Bestätigung ein Ton-signal abgibt. Andernfalls wiederholen Sie den Speichervorgang.

Aktivierung über Ladestation

1. Stellen Sie sicher, dass das Produkt eingeschaltet ist (siehe Kapitel „Produkt ein- und ausschalten“) und der Saugroboter  sich in der Ladestation  befindet.
2. Drücken Sie die Timer-Taste (Ladestation)   , um in die Zeitprogrammierung zu gelangen. Auf dem Display erscheint der Platzhalter für die Uhrzeit und „Week“.
3. Drücken Sie die Tag-Taste  , um einen Wochentag von Montag („Mo“) bis Sonntag („Su“) auszuwählen.
Wenn Sie für die gesamte Woche dieselbe Zeit einstellen möchten, wählen Sie „Week“ und führen Sie die Schritte 4, 5 und 8 durch.
4. Stellen Sie zunächst die Stunden (0–23) durch Drücken der Stunden-Taste   ein.
5. Stellen Sie die Minuten (0–59) durch Drücken der Minuten-Taste   ein.
6. Um keine Uhrzeit einzustellen, drücken Sie die Stunden-Taste  so oft bis „--:--“ als Zeitangabe erscheint.
7. Um weitere Wochentage zu wählen und Uhrzeiten einzustellen, drücken Sie erneut die Tag-Taste  und wiederholen Sie die Schritte 3 bis 6.
8. Um die Einstellungen zu speichern, drücken Sie die Timer-Taste (Ladestation)  . Im Display erscheint dauerhaft „Scheduler“ und die programmierten Wochentage werden angezeigt.
Um die programmierten Wochentage und Uhrzeiten anzuzeigen und ggf. Anpassungen vorzunehmen, drücken Sie die Timer-Taste (Ladestation)   und wählen Sie anschließend über die Tag-Taste  die einzelnen Wochentage aus, zu welchen jeweils die programmierte Uhrzeit angezeigt wird.
9. Um die Zeitprogrammierung zu löschen, halten Sie die Timer-Taste (Ladestation)   ca. 5 Sekunden lang gedrückt. Die programmierten Wochentage und „Scheduler“ verschwinden vom Display.
Erfolgt für ca. 10 Sekunden keine Eingabe oder Bestätigung, wird die Zeitprogrammierung automatisch beendet und es werden keine Daten gespeichert.

Reinigung und Pflege

HINWEIS!

Kurzschlussgefahr!

In das Gehäuse eingedrungenes Wasser oder andere Flüssigkeiten können einen Kurzschluss verursachen.

- Tauchen Sie das Produkt niemals in Wasser oder andere Flüssigkeiten.
- Achten Sie darauf, dass kein Wasser oder andere Flüssigkeiten in das Gehäuse gelangen.

HINWEIS!

Beschädigungsgefahr!

Unsachgemäßer Umgang mit dem Produkt kann zu Beschädigungen des Produkts führen.

- Verwenden Sie keine aggressiven Reinigungsmittel, Bürsten mit Metall- oder Nylonborsten sowie keine scharfen oder metallischen Reinigungsgegenstände wie Messer, harte Spachtel und dergleichen. Diese können die Oberflächen beschädigen.
- Lassen Sie das Produkt oder die Ladestation keinesfalls mit Wasser in Berührung kommen. Sie würden sie dadurch zerstören.
- Stellen Sie sicher, dass alle Teile vollständig getrocknet sind, bevor Sie sie wieder einsetzen, sonst kann das Produkt beschädigt werden.

Saugroboter reinigen

1. Stellen Sie den Ein-/Ausschalter **12** auf die Position **0**.
2. Wischen Sie den Saugroboter **1** mit einem trockenen, weichen Tuch ab.
3. Wischen Sie den Bumper **3** mit einem trockenen, weichen Tuch ab.

Staubbehälter entleeren

Entleeren Sie nach jeder Verwendung den Staubbehälter **41** und reinigen Sie den Hauptfilter **43**. Zum Entnehmen und Wiedereinsetzen des Staubbehälters gehen Sie wie folgt vor:

1. Stellen Sie den Ein-/Ausschalter **12** auf die Position **0**.
2. Drücken Sie den Freigabeknopf **42** am Staubbehälter und ziehen Sie den Staubbehälter heraus (siehe **Abb. L**).
3. Öffnen Sie den Deckel des Staubbehälters und leeren Sie ihn (siehe **Abb. M**). Spülen Sie den Staubbehälter bei Bedarf mit Wasser aus.
4. Entnehmen Sie den Hauptfilter (siehe **Abb. N**).
5. Reinigen Sie den Hauptfilter mit dem mitgelieferten Pinsel **10**.
6. Setzen Sie den Hauptfilter wieder ein. Achten Sie auf einen festen Sitz.
7. Schließen Sie den Deckel des Staubbehälters.
8. Setzen Sie den trockenen Staubbehälter wieder in den Saugroboter **1** ein.

Filter reinigen und wechseln

Reinigen Sie den Hauptfilter **43** nach jeder Verwendung. Der HEPA-Filter **45** sollte etwa alle 15–30 Tage gereinigt werden. Zum Entnehmen und Wiedereinsetzen der Filter gehen Sie wie folgt vor:

1. Entnehmen Sie den Hauptfilter aus dem Staubbehälter wie im Kapitel „Staubbehälter entleeren“ beschrieben.
2. Entnehmen Sie den Zwischenfilter **44** und den HEPA-Filter (siehe **Abb. N**).
3. Reinigen Sie den Hauptfilter, den Zwischenfilter und den HEPA-Filter mit dem mitgelieferten Pinsel **10**.
4. Setzen Sie Hauptfilter, Zwischenfilter und HEPA-Filter wieder ein. Achten Sie auf einen festen Sitz.
5. Schließen Sie den Deckel des Staubbehälters und setzen Sie den Staubbehälter wieder in den Saugroboter **1** ein.

Bürsten reinigen und wechseln

Wenn die seitlichen Bürsten **8/9** verschmutzt oder beschädigt sind, müssen Sie gereinigt bzw. ausgetauscht werden.

- Reinigen Sie die seitlichen Bürsten mit der Hand oder einem weichen Tuch.
- Wenn Sie die seitlichen Bürsten auswechseln möchten, nehmen Sie sie mit der Hand ab.
- Setzen Sie neue Bürsten auf den Saugroboter auf. Achten Sie dabei darauf, dass Sie die mit „L“ markierte Bürste links und die mit „R“ markierte Bürste rechts aufsetzen (siehe **Abb. B**).

Sensoren reinigen

Wenn die Sensoren unter dem Saugroboter verschmutzt sind, kann dies die Funktionsfähigkeit des Saugroboters beeinträchtigen.

- Wischen Sie die Sensoren und die Ladekontakte **13** am Saugroboter **1** mit einem trockenen, weichen Tuch ab (siehe **Abb. C**).
- Wischen Sie die Ladekontakte an der Ladestation **4** mit einem trockenen, weichen Tuch ab.

Rollbürste reinigen

- Entfernen Sie die Rollbürste **46** auf der Unterseite des Saugroboters **1**, indem Sie die Rollbürsten-Halterung **11** herausnehmen (siehe **Abb. O**).
- Entfernen Sie Haare auf der Rollbürste mit dem mitgelieferten Pinsel **10**.
- Setzen Sie nach der Reinigung die Rollbürste und die Rollbürsten-Halterung wieder in den Saugroboter ein. Achten Sie auf einen festen Sitz.

Aufbewahrung

Alle Teile müssen vor dem Aufbewahren vollkommen trocken sein.

- Bewahren Sie das Produkt stets an einem trockenen Ort auf.
- Lagern Sie das Produkt nur in ausgeschaltetem Zustand.
- Lagern Sie das Produkt für Kinder unzugänglich.
- Schützen Sie das Produkt vor direkter Sonneneinstrahlung.
- Benötigen Sie das Produkt längere Zeit nicht, sollten Sie es trotz Nichtbenutzung alle 6 Monate aufladen.
- Um den Akku vor Tiefenentladung zu schützen, sollte er vor längerer Lagerung vollständig aufgeladen werden.

Fehlersuche



- Alle Fehlerwarnsignale enden nach ca. 15 Sekunden und das Produkt fällt in den Standby-Modus zurück.
- Sollten sich die Probleme durch die aufgeführten Lösungen nicht beheben lassen, schalten Sie das Produkt über den Ein-/Aussschalter aus und wieder ein.
Falls die Fehlermeldungen weiter fortbestehen, wenden Sie sich an den Kundendienst des Herstellers.

Problem	Mögliche Ursache	Lösung
Die Fernbedienung funktioniert nicht.	<ul style="list-style-type: none"> - Die Batterien sind nicht korrekt eingesetzt oder der Batterieladezustand ist zu gering. 	<ul style="list-style-type: none"> - Prüfen Sie, ob die Batterien richtig eingesetzt worden sind und wechseln Sie ggf. die Batterien.
Der Saugroboter kehrt nicht zur Ladestation zurück.	<ul style="list-style-type: none"> - Der Rückweg nimmt mehr als 30 Minuten in Anspruch. - Es gibt Hindernisse zwischen der Ladestation und dem Saugroboter. 	<ul style="list-style-type: none"> - Bringen Sie den Saugroboter manuell in die Ladestation zurück. - Entfernen Sie, falls möglich, die Hindernisse.
Die Start/Stop-Taste (Saugroboter)  blinkt rot.	<ul style="list-style-type: none"> - Räder sind blockiert. 	<ul style="list-style-type: none"> - Überprüfen Sie beide Räder (links und rechts) und befreien Sie sie ggf. von Schmutz/Rückständen.
Die Start/Stop-Taste (Saugroboter)  blinkt rot und es ertönt ein akustisches Signal.	<ul style="list-style-type: none"> - Seitliche Bürste ist blockiert. - Rollbürste ist blockiert. 	<ul style="list-style-type: none"> - Überprüfen Sie beide seitlichen Bürsten (links und rechts) sowie die Rollbürste und befreien Sie sie ggf. von Schmutz/Rückständen.
Die Start/Stop-Taste (Saugroboter)  leuchtet dauerhaft rot und es ertönt ein akustisches Signal.	<ul style="list-style-type: none"> - Der Saugroboter befindet sich auf unebenem Untergrund, am Rand einer Stufe, Kante, o. ä. - Bumper ist blockiert. 	<ul style="list-style-type: none"> - Stellen Sie den Saugroboter auf einen flachen, ebenen Untergrund, außer Reichweite von Stufen/Kanten. - Überprüfen Sie den Bumper und befreien Sie ihn ggf. von Schmutz/Rückständen.

Technische Daten

Modell:	800560
Versorgungsspannung	
Eingang:	100–240 V~, 50/60 Hz, 0,5 A
Ausgang:	19 V DC, 600 mA, 11,4 W
Geräuschpegel:	<68 dB (A)
Schutzart des Netzadapters:	IP20
Schutzklasse des Netzadapters:	II □
Kapazität des Staubbehälters:	350 ml
Akku Saugroboter:	14,4 V
Batterien Fernbedienung:	2× AAA, 1,5 V
Betriebsdauer:	bis zu 90 Minuten
Ladezeit:	4–6 Stunden
Gewicht:	ca. 3,1 kg
Abmessungen (B × T × H):	320 × 320 × 85 mm
Artikelnummer:	800560

Konformitätserklärung



Die EU-Konformitätserklärung kann unter der in der beiliegenden Garantiekarte angeführten Adresse angefordert werden.

Entsorgung

Verpackung entsorgen



Entsorgen Sie die Verpackung sortenrein. Geben Sie Pappe und Karton zum Altpapier, Folien in die Wertstoffsammlung.

Produkt entsorgen

(Anwendbar in der Europäischen Union und anderen europäischen Staaten mit Systemen zur getrennten Sammlung von Wertstoffen)



Altgeräte dürfen nicht in den Hausmüll!

Sollte das Produkt einmal nicht mehr benutzt werden können, so ist jeder Verbraucher **gesetzlich verpflichtet, Altgeräte getrennt vom Hausmüll**, z. B. bei einer Sammelstelle seiner Gemeinde/seines Stadtteils, abzugeben. Damit wird gewährleistet, dass Altgeräte fachgerecht verwertet und negative Auswirkungen auf die Umwelt vermieden werden. Deswegen sind Elektrogeräte mit dem hier abgebildeten Symbol gekennzeichnet.



Batterien und Akkus dürfen nicht in den Hausmüll!

Als Verbraucher sind Sie gesetzlich verpflichtet, alle Batterien und Akkus, egal ob sie Schadstoffe* enthalten oder nicht, bei einer Sammelstelle in Ihrer Gemeinde/Ihrem Stadtteil oder im Handel abzugeben, damit sie einer umweltschonenden Entsorgung zugeführt werden können.

Geben Sie das Produkt vollständig (mit der Batterie) und nur in entladendem Zustand an Ihrer Sammelstelle ab!

*gekennzeichnet mit: Cd = Cadmium, Hg = Quecksilber, Pb = Blei



VERTRIEBEN DURCH:

EIE IMPORT GMBH
HOFER STRASSE 5
4642 SATTLEDT
AUSTRIA

KUNDENDIENST

800560



+43 732 915 098



service-at@protel-service.com

MODELL:
800560

05/2020

3
JAHRE
GARANTIE