



Bedienungs- anleitung

Inhaltsverzeichnis

- Übersicht.....3**
- Verwendung.....4**
- Lieferumfang/Produktteile.....6**
- Allgemeines.....7**
 - Bedienungsanleitung lesen und aufbewahren 7
 - Zeichenerklärung 7
 - Informationen zu den Drehmomenten..... 8
- Sicherheit.....8**
 - Bestimmungsgemäßer Gebrauch 8
 - Sicherheitshinweise..... 9
- Montage.....10**
 - Montageständer und Lieferumfang prüfen..... 10
 - Stativ aufstellen 11
 - Teleskopstange montieren 11
 - Querstange montieren..... 12
 - Ablageschale montieren..... 12
 - Fahrrad einspannen 12
- Reinigung und Pflege.....14**
- Aufbewahrung14**
- Technische Daten14**
- Entsorgung.....15**
 - Verpackung entsorgen..... 15
 - Montageständer entsorgen..... 15



FAHRRAD- MONTAGESTÄNDER



AT

VERTRIEBEN DURCH:

ASPIRIA NONFOOD GMBH
LADEMANNBOGEN 21-23
22339 HAMBURG
GERMANY

KUNDENDIENST 90146

Bitte wenden Sie sich an Ihre
HOFER-Filiale.

MODELL: ANS-19-080 03/2020

3
JAHRE
GARANTIE

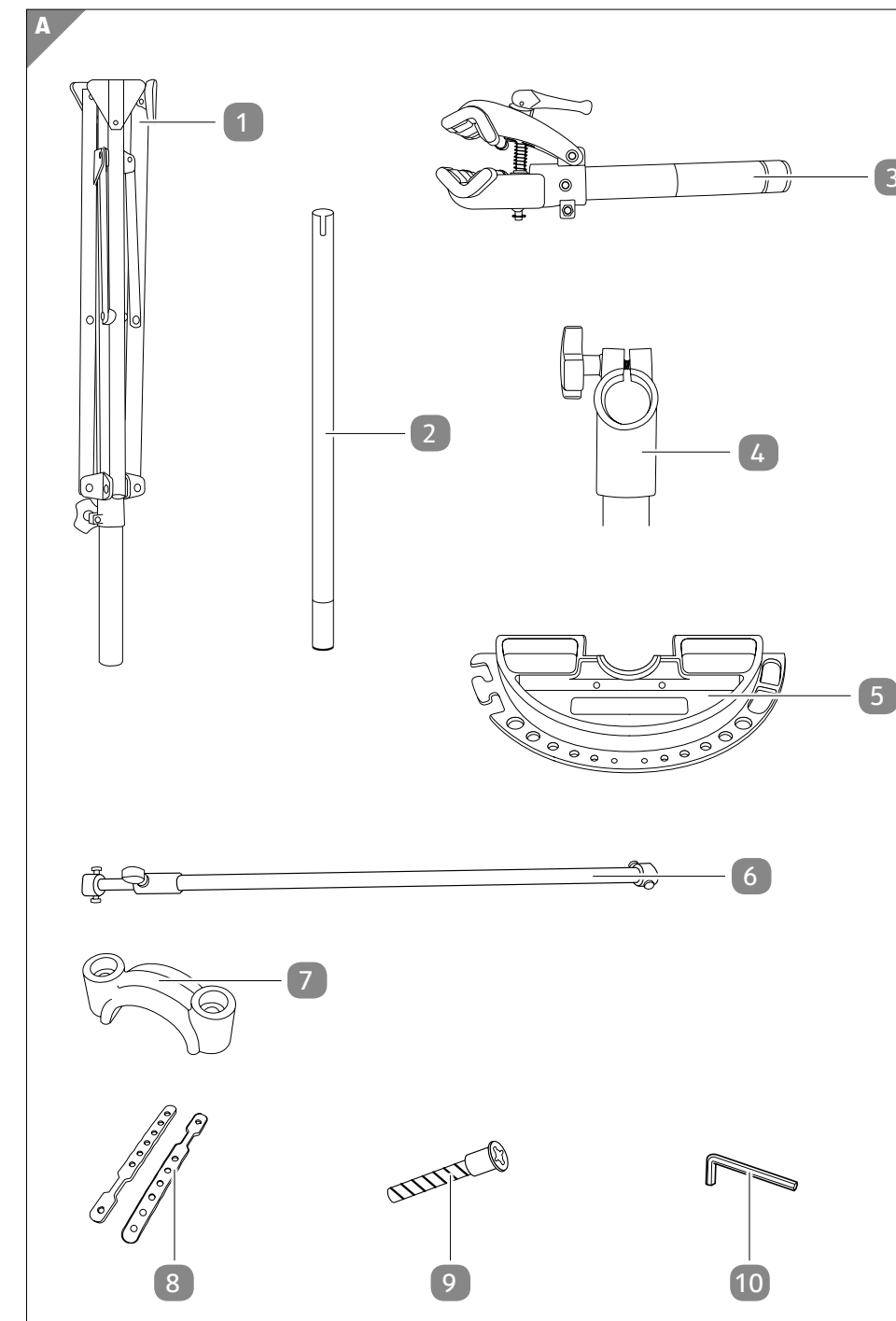

4

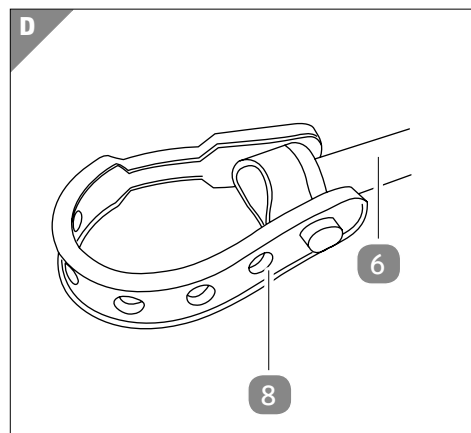
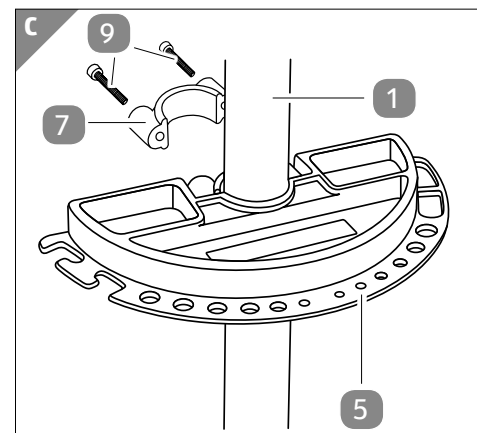
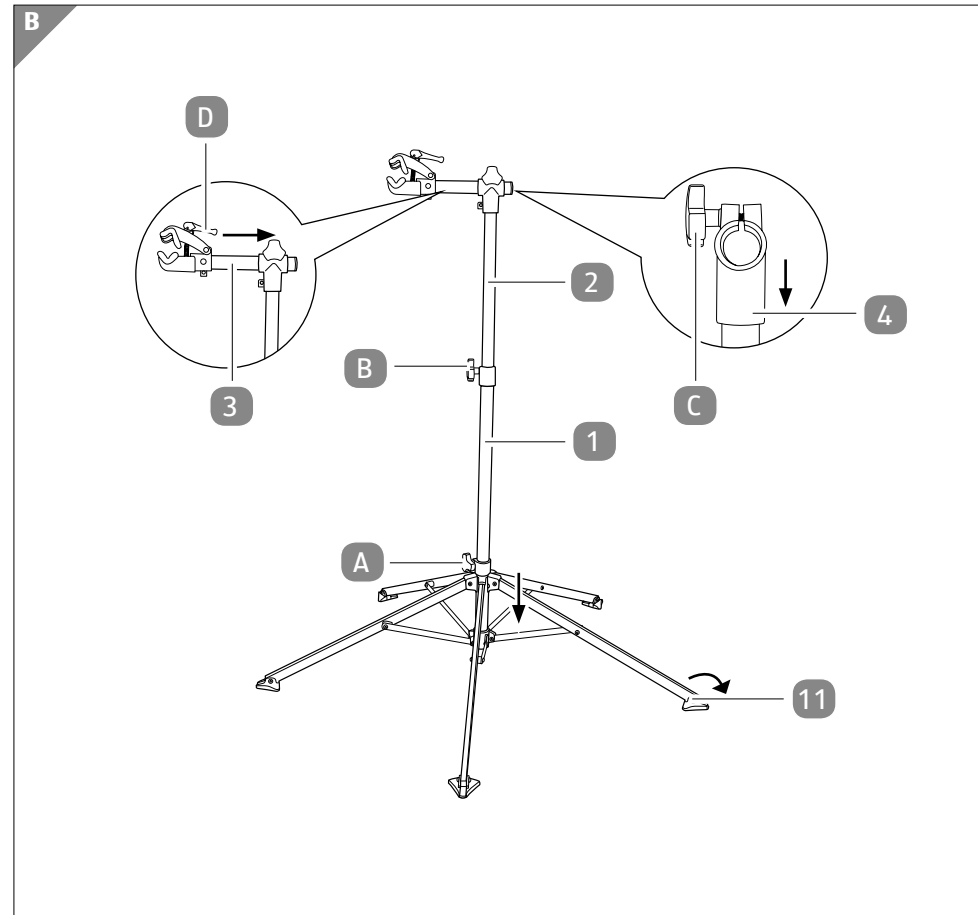

5

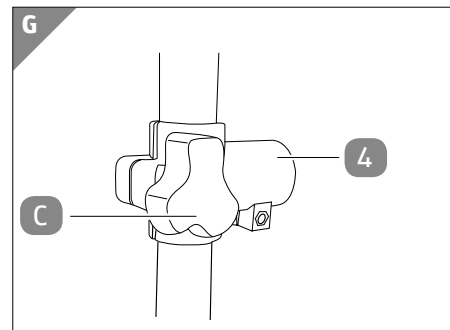
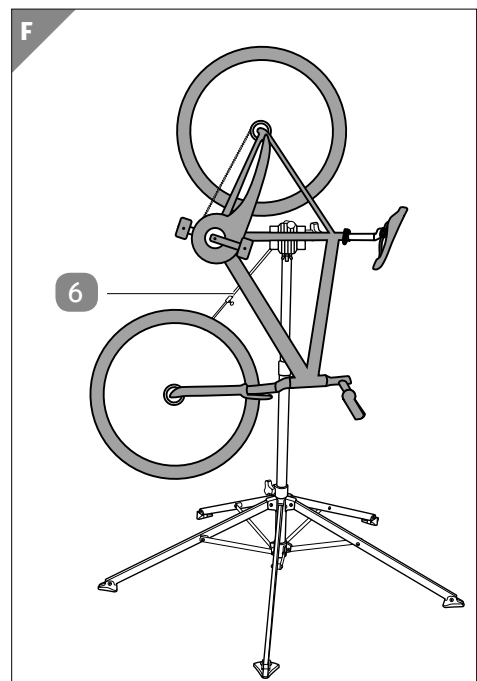
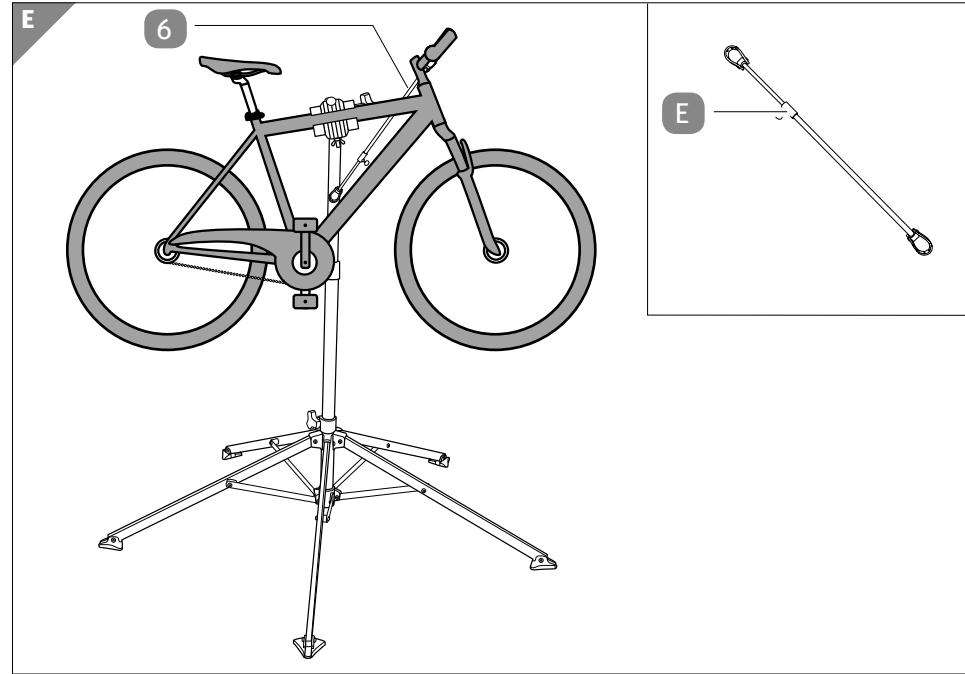

6

Lieferumfang/Produktteile

- 1 Stativ mit Feststellschrauben A und B
- 2 Teleskopstange
- 3 Querstange mit Schnellspanner D
- 4 Verbindungselement mit Feststellschraube C
- 5 Ablageschale
- 6 Lenkerstabilisator mit Feststellschraube E
- 7 Befestigungsschelle
- 8 Schlaufe, 2×
- 9 Innensechskantschraube, 2×
- 10 Innensechskantschlüssel
- 11 Fuß am Stativ, 5×

Allgemeines

Bedienungsanleitung lesen und aufbewahren



Diese Bedienungsanleitung gehört zu diesem Fahrrad-Montagegeständer (im Folgenden nur „Montagegeständer“ genannt). Sie enthält wichtige Informationen zum Zusammenbau und Handhabung.

Lesen Sie die Bedienungsanleitung, insbesondere die Sicherheitshinweise, sorgfältig durch, bevor Sie den Montagegeständer einsetzen. Die Nichtbeachtung dieser Bedienungsanleitung kann zu schweren Verletzungen oder zu Schäden am Montagegeständer führen.

Die Bedienungsanleitung basiert auf den in der Europäischen Union gültigen Normen und Regeln. Beachten Sie im Ausland auch landesspezifische Richtlinien und Gesetze.

Bewahren Sie die Bedienungsanleitung für die weitere Nutzung auf. Wenn Sie den Montagegeständer an Dritte weitergeben, geben Sie unbedingt diese Bedienungsanleitung mit.

Diese Bedienungsanleitung ist nach DIN EN 82079 erstellt worden.

Zeichenerklärung

Die folgenden Symbole und Signalwörter werden in dieser Bedienungsanleitung, auf dem Montagegeständer oder auf der Verpackung verwendet.

⚠️ WARNUNG!

Dieses Signalsymbol/-wort bezeichnet eine Gefährdung mit einem mittleren Risikograd, die, wenn sie nicht vermieden wird, den Tod oder eine schwere Verletzung zur Folge haben kann.

HINWEIS!

Dieses Signalwort warnt vor möglichen Sachschäden.



Dieses Symbol gibt Ihnen nützliche Zusatzinformationen zum Zusammenbau oder zum Gebrauch.



Das Siegel „Geprüfte Sicherheit“ (GS-Zeichen) bescheinigt, dass ein geprüftes Produkt den Anforderungen des deutschen Produktsicherheitsgesetzes entspricht. Das GS-Zeichen zeigt an, dass bei bestimmungsgemäßer oder vorhersehbarer Verwendung die Sicherheit und Gesundheit von Personen nicht gefährdet sind.

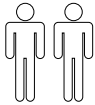

Dieses Symbol bedeutet, dass Aufgaben und Arbeiten gemeinsam mit einer zweiten Person ausgeführt werden sollen.

Informationen zu den Drehmomenten

Beachten Sie das korrekte Anzugsdrehmoment:

Befestigungselement	Drehmoment (Nm)
Griffmutter/Schrauben-Durchmesser < 35 mm	2
Griffmutter/Schrauben-Durchmesser 35 mm > 45 mm	3
Griffmutter/Schrauben-Durchmesser 45 mm > 55 mm	4
Griffmutter/Schrauben-Durchmesser 55 mm > 65 mm	5
Kopfschraube, geschlitzt M6	3
Kopfschraube, geschlitzt M8	4
CHC, VH, TORX ^a M6-Schraube	5
CHC, VH, TORX ^a M8-Schraube	5
Sechskantmutter M6	5
Sechskantmutter M8	6
Flügelmutter M6	2
Flügelmutter M8	3
^a TORX ist ein Handelsname. Diese Information soll dem Anwender dienen und stellt keine Billigung des Handelsnamens dar. Vergleichbare Produkte dürfen verwendet werden, wenn diese zum gleichen Ergebnis führen.	

Sicherheit

Bestimmungsgemäßer Gebrauch

Der Montageständer ist ausschließlich für Wartungs- und Montagearbeiten sowie Reparaturen am Fahrrad konzipiert. Er ist ausschließlich für den Privatgebrauch bestimmt und nicht für den gewerblichen Bereich geeignet.

Verwenden Sie den Montageständer nur wie in dieser Bedienungsanleitung beschrieben. Jede andere Verwendung gilt als nicht bestimmungsgemäß und kann zu Sachschäden oder sogar zu Personenschäden führen. Der Montageständer ist kein Kinderspielzeug.

Der Hersteller oder Händler übernimmt keine Haftung für Schäden, die durch nicht bestimmungsgemäßen oder falschen Gebrauch entstanden sind.

Sicherheitshinweise

⚠️ WARNUNG!

Gefahren für Kinder und Personen mit verringerten physischen, sensorischen oder mentalen Fähigkeiten (beispielsweise teilweise Behinderte, ältere Personen mit Einschränkung ihrer physischen und mentalen Fähigkeiten) oder Mangel an Erfahrung und Wissen (beispielsweise ältere Kinder).

- Dieser Montageständer kann von Kindern ab acht Jahren und darüber sowie von Personen mit verringerten physischen, sensorischen oder mentalen Fähigkeiten oder Mangel an Erfahrung und Wissen benutzt werden, wenn sie beaufsichtigt oder bezüglich des sicheren Gebrauchs des Montageständers unterwiesen wurden und die daraus resultierenden Gefahren verstehen.
- Lassen Sie Kinder nicht mit dem Montageständer spielen. Sie können sich daran verletzen.
- Die Reinigung darf von Kindern nur unter Beaufsichtigung durchgeführt werden.
- Lassen Sie Kinder nicht mit der Verpackungsfolie spielen. Sie können sich beim Spielen darin verfangen und ersticken.

⚠️ WARNUNG!

Verletzungsgefahr!

Durch unsachgemäßen Gebrauch besteht Kipp- und damit Verletzungsgefahr.

- Überbelastung des Montageständers kann zu Verletzungen und Sachbeschädigung führen.
- Überschreiten Sie nicht die maximale Tragfähigkeit von 30 kg.
- Stellen Sie den Montageständer nur auf einem festen, ebenen und geraden Untergrund auf.
- Setzen Sie sich niemals auf ein in den Montageständer eingespanntes Fahrrad.

- Überprüfen Sie vor jedem Gebrauch sämtliche Schraubverbindungen und ziehen Sie die Schrauben ggf. fest.

HINWEIS!

Beschädigungsgefahr!

Unsachgemäßer Umgang mit dem Montageständer kann zu Beschädigungen des Montageständers führen.

- Verwenden Sie den Montageständer nicht mehr, wenn die Bauteile des Montageständers Risse oder Sprünge haben oder sich verformt haben. Ersetzen Sie beschädigte Bauteile nur durch passende Originalersatzteile.
- Achten Sie darauf, beim Einspannen des Fahrrads in den Montageständer keine Züge und/oder Verkabelungen einzuklemmen.
- Achten Sie besonders beim Einspannen von Carbonrahmen oder dünnwandigen Aluminiumrahmen darauf, die Rahmen nicht zu beschädigen.

Montage

Montageständer und Lieferumfang prüfen

HINWEIS!

Beschädigungsgefahr!

Wenn Sie die Verpackung unvorsichtig mit einem scharfen Messer oder anderen spitzen Gegenständen öffnen, kann der Montageständer beschädigt werden.

- Gehen Sie beim Öffnen sehr vorsichtig vor.
 1. Nehmen Sie den Montageständer aus der Verpackung.
 2. Prüfen Sie, ob die Lieferung vollständig ist (siehe **Abb. A**).
 3. Kontrollieren Sie, ob der Montageständer oder die Einzelteile Schäden aufweisen. Ist dies der Fall, benutzen Sie den Montageständer nicht. Wenden Sie sich über die auf der Garantiekarte angegebene Serviceadresse an den Hersteller.

Stativ aufstellen

WARNUNG!

Verletzungsgefahr!

Beim Zusammen- und Auseinanderklappen des Stativs können Finger und andere Körperteile eingeklemmt werden.

- Gehen Sie beim Zusammen- und Auseinanderklappen des Stativs vorsichtig vor.
 1. Platzieren Sie den Montageständer so, dass Sie ausreichend Platz zum Einspannen eines Fahrrads haben.
 2. Lösen Sie die Feststellschraube **A** an der Gelenkverbindung des Stativs **1**.
 3. Schieben Sie die Gelenkverbindung bis ganz nach unten (siehe **Abb. B**).
 4. Klappen Sie die Füße **11** aus, sodass sie flach auf dem Untergrund aufliegen (siehe **Abb. B**).
 5. Ziehen Sie die Feststellschraube an der Gelenkverbindung des Stativs fest.

Für zusätzliche Standfestigkeit kann der Montageständer an den Füßen mit geeignetem Befestigungsmaterial am Boden verschraubt werden. Hierfür befindet sich an jedem Fuß jeweils eine Bohrung. Das Befestigungsmaterial ist nicht im Lieferumfang enthalten.

Teleskopstange montieren

WARNUNG!

Verletzungsgefahr!

Durch unsachgemäßen Gebrauch besteht Kipp- und damit Verletzungsgefahr.

- Ziehen Sie die Teleskopstange maximal auf eine Gesamthöhe von 190 cm. Überschreiten Sie diese Höhe nicht.
 1. Stecken Sie die Teleskopstange **2** in das Stativ **1** (siehe **Abb. B**).
 2. Befestigen Sie das Verbindungselement **4** an der Teleskopstange.
 3. Ziehen Sie die Feststellschraube **B** am oberen Ende des Stativs fest.

Querstange montieren

WARNUNG!

Verletzungsgefahr!

Durch unsachgemäßen Gebrauch besteht Kipp- und damit Verletzungsgefahr.

– Achten Sie beim Einbau der Querstange darauf, dass sie etwa 3 cm hinten aus dem Verbindungselement hervorsteht.

1. Lösen Sie die Feststellschraube **C** am Verbindungselement **4**.
2. Schieben Sie die Querstange **3** waagrecht in das Verbindungselement hinein (siehe **Abb. B**).
3. Ziehen Sie die Feststellschraube am Verbindungselement fest.

Ablageschale montieren

1. Befestigen Sie die Ablageschale **5** mit der Befestigungsschelle **7** und den beiden Innensechskantschrauben **9** an dem Stativ **1** (siehe **Abb. C**).
2. Ziehen Sie die Innensechskantschrauben mit dem Innensechskantschlüssel **10** fest.



In der Ablageschale befindet sich im größten Fach ein Magnet zur Fixierung von Kleinmaterialien.

Fahrrad einspannen

WARNUNG!

Verletzungsgefahr!

Durch unsachgemäßen Gebrauch besteht Kipp- und damit Verletzungsgefahr.

– Es dürfen sich niemals Personen auf dem eingespannten Fahrrad befinden.

HINWEIS!**Beschädigungsgefahr!**

Die Klemmschraubverbindung ist sehr kraftvoll und kann bei unsachgemäßer Bedienung zu Schäden am Fahrrad führen.

- Achten Sie darauf, keine Züge und/oder Verkabelungen des Fahrrads an der Querstange einzuspannen.
- Achten Sie bei Carbonrahmen und dünnwandigen Aluminiumrahmen darauf, den Rahmen nicht zu beschädigen.

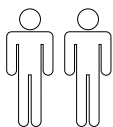

Um Unfälle zu vermeiden, wird empfohlen, die Einspannung des Fahrrads sowie die Höhenverstellung zu zweit durchzuführen.

Um ein Umschlagen des Lenkers oder des Vorderrads zu verhindern, ist ein Lenkerstabilisator mit Teleskopmechanismus und zwei Schlaufen im Lieferumfang enthalten (siehe **Abb. D, E** und **F**).

1. Stellen Sie sicher, dass der Montageständer auf einem sicheren und stabilen Untergrund steht.
2. Überprüfen Sie alle Schraubverbindungen auf festen Sitz. Überprüfen Sie auch die Innensechskantschraube am Verbindungselement **4** (siehe **Abb. G**).
3. Wählen Sie einen Abschnitt an Ihrem Fahrradrahmen aus, der in die Querstange **3** eingespannt werden soll. Dieser Bereich **muss** in der Schwerpunktmitte des Fahrrads liegen.
4. Lösen Sie die Feststellschraube **C** am Verbindungselement und drehen Sie die Querstange in die gewünschte Position.
5. Ziehen Sie die Feststellschraube am Verbindungselement fest.
6. Öffnen Sie die Klemmbacken der Querstange, indem Sie den Schnellspanner **D** lösen.
7. Spannen Sie das Fahrrad ein und ziehen Sie den Schnellspanner an der Querstange fest.
8. Wenn nötig, korrigieren Sie den Neigungswinkel des Fahrrads, indem Sie die Feststellschraube am Verbindungselement lösen, den Neigungswinkel verstellen und anschließend die Feststellschraube wieder fest anziehen.
9. Ziehen Sie die Teleskopstange **2** auf die gewünschte Höhe heraus. Achten Sie darauf, die maximale Höhe von 190 cm nicht zu überschreiten.
10. Befestigen Sie die Schlaufen **8** am Lenkerstabilisator **6** (siehe **Abb. D**).
11. Öffnen Sie die Schlaufen auf beiden Seiten des Lenkerstabilisators.

12. Lösen Sie die Feststellschraube **E** am Lenkerstabilisator und stellen Sie die Länge so ein, dass der Lenkerstabilisator vom Lenker bis zur Teleskopstange reicht.
13. Ziehen Sie die Feststellschraube am Lenkerstabilisator fest.
14. Befestigen Sie eine Schlaufe am Lenker oder am Vorderrad und die andere an der Teleskopstange (siehe **Abb. E** und **F**).

Reinigung und Pflege

HINWEIS!

Beschädigungsgefahr!

Wenn Sie den Montageständer unsachgemäß reinigen, können Sie diesen beschädigen.

- Verwenden Sie für die Reinigung des Montageständers keine scharfen Reinigungsmittel.
- Reinigen Sie den Montageständer mit einem weichen und leicht angefeuchteten Tuch. Verwenden Sie gegebenenfalls ein mildes Spülmittel.
- Verwenden Sie keine scheuernden Schwämme. Diese können die Oberflächen zerkratzen.
- Führungs- und Feststellelemente müssen frei von Öl und Fett gehalten werden.

Aufbewahrung

Alle Teile müssen vor dem Aufbewahren vollkommen trocken sein.

- Bewahren Sie den Montageständer stets an einem trockenen Ort auf.
- Schützen Sie den Montageständer vor direkter Sonneneinstrahlung.
- Lagern Sie den Montageständer für Kinder unzugänglich, sicher verschlossen und bei einer Lagertemperatur zwischen +5 °C und +20 °C (Zimmertemperatur).

Technische Daten

Modell:	ANS-19-080
Höhenverstellung:	ca. 110 cm bis 190 cm
Geeignet für Fahrradrahmen-	
Durchmesser:	ca. 25 mm bis 40 mm
Maximale Tragfähigkeit:	30 kg
Gewicht:	7 kg
Artikelnummer:	90146

Entsorgung

Verpackung entsorgen



Entsorgen Sie die Verpackung sortenrein. Geben Sie Pappe und Karton zum Altpapier, Folien in die Wertstoffsammlung.

Montageständer entsorgen

- Entsorgen Sie den Montageständer entsprechend den in Ihrem Land gültigen Gesetzen und Bestimmungen.