



Bedienungs-
anleitung

Mode d'emploi
Istruzioni per l'uso
Használati útmutató

AT CH IT

Vertrieben durch | Commercialisé par | Commercializzato da:

HU

Származási hely: Kína

Gyártó:

digi-tech gmbh
Valterweg 27A
D-65817 Eppstein
Deutschland

Stand der Informationen | Version des informations |
Versione delle informazioni | Utolsó módosítás: 05/2019

3
JAHRE GARANTIE
ANS GARANTIE
ANNI GARANZIA

3
ÉV
JÓTÁLLÁS

KUNDENDIENST /SERVICEAPRES-VENTE 20072
ASSISTENZAPOST-VENDITA/ ÜGYFÉLSZOLGÁLAT

Bitte wenden Sie sich an Ihre **HOFER-Filiale** /**ALDI SUISSE-Filiale**.
Veuillez vous adresser a votre filiale **ALDI SUISSE**.
La preghiamo di rivolgersi alla sua filiale **ALDI SUISSE/ALDI**.
Kerjük forduljon a magyarországi **ALDI áruházakhoz**.

MODELL/MODELE/MODELLO 10/2019
A FOFYASZTÁSI CIKK TÍPUSA:4-AH0619

SEMPRE

**FUNK-
PROJEKTIONSWECKER**

RÉVEIL RADIO AVEC PROJECTEUR

SVEGLIA RADIOCONTROLLATA CON PROIETTORE

RÁDIÓVEZÉRELT KIVETÍTŐS ÓRA



4-AH0619-1



4-AH0619-2



4-AH0619-3

Deutsch 1
Français 15
Italiano.....29
Magyar43

FUNK-PROJEKTIONSWECKER 4-AH0619

Inhaltsverzeichnis

Inhaltsverzeichnis	1
Zeichenerklärung.....	2
Lieferumfang	3
Technische Daten	3
Konformitätserklärung.....	3
Allgemeine Sicherheitshinweise	3
📖 Lesen und Aufbewahren der Bedienungsanleitung.....	3
Bestimmungsgemäße Verwendung	4
Sicherheitshinweise für Benutzer	4
Sicherheitshinweise zu den Batterien.....	5
Sicherheitshinweise für den Stromnetzadapter	5
Inbetriebnahme.....	6
Den Wecker sicher aufstellen	6
Bedienfelder.....	7
Display.....	9
Bedienung	9
Funkempfang neu starten.....	10
Schnelleinstellung	10
Zeitzone.....	10
Zeitzone einstellen.....	10
Zweite Zeit.....	10
Funkempfang ausschalten.....	10
Empfangsstörung	11
Grundeinstellung	11
Wochentage / Kalenderwoche.....	11
Sprache der Wochentage	11
Temperaturanzeige.....	11
Licht.....	11
Projektion.....	12
Kurzzeitige Projektion	12
Dauerhafte Projektion.....	12
Projektion ändern	12
Weckalarm	12
Weckalarm ein- und ausschalten.....	12
Schlummerfunktion (SNOOZE).....	13
USB-Anschluss.....	13
Reinigung.....	13
Entsorgung.....	14
Entsorgung des Elektrogeräts.....	14
Entsorgung der Batterien	14
Entsorgung der Produktverpackung.....	14

Zeichenerklärung

Die folgenden Symbole werden auf der Verpackung, dem Gerät oder in der Bedienungsanleitung verwendet.



Weist auf eine Gefahr mit mittlerem Risikograd hin, die, wenn sie nicht vermieden wird zu schweren Verletzungen bis hin zum Tod führen kann.



Wichtige Information



Nur in trockenen Innenräumen verwenden!



Kennzeichnung für Geräte, die allen anzuwendenden Gemeinschaftsvorschriften des Europäischen Wirtschaftsraums entsprechen.



Bitte lesen!



Schutzklasse II, bei elektrischen Geräten mit Schutzkleinspannung



36 Monate (3 Jahre) Garantie



TÜV – geprüfte Sicherheit



GS - geprüfte Sicherheit

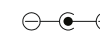

Gerät mit positiver Polarität



Gerät, das mit Gleichstrom betrieben wird





Energieeffizienzstufe VI

Lieferumfang

1 x Wecker
 2 x 1,5 V AAA LR03 Batterie
 1 x Netzadapter
 Modell: DA6307-EU-BL
 1 x Bedienungsanleitung
 1 x Garantiekarte

Technische Daten

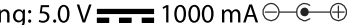
- Batteriebetrieb mit zwei 1,5 V AAA R03/LR03 Batterie,  - Kennzeichen für Gleichstrom
- Betrieb mit Netzadapter, Modell: DA6307-EU-BL
 Eingang: AC100 – 240 V, 50 / 60 Hz, 0.5 A
 Ausgang: 5.0 V  1000 mA 

Falls der Lieferumfang unvollständig oder das Gerät beschädigt ist, wenden Sie sich bitte unverzüglich an unseren Kundendienst. Nur so können weitere Schäden am Gerät und Gefahren für den Benutzer vermieden werden.

Konformitätserklärung

 Die CE-Kennzeichnung dokumentiert, dass Waren den Sicherheits- und Gesundheitsanforderungen der Europäischen Union entsprechen. Dies ist die eigenverantwortliche Erklärung des Herstellers gegenüber den Verbrauchern, dass die Produkte mit allen zutreffenden europäischen Richtlinien konform sind.

Die vollständige Konformitätserklärung können Sie hier herunterladen:
http://www.digi-tech-gmbh.com/ce/20072_19_PWE.pdf

Allgemeine Sicherheitshinweise**Lesen und Aufbewahren der Bedienungsanleitung**

Die Bedienungsanleitung ist Bestandteil des Weckers. Sie enthält wichtige Hinweise für Sicherheit, Gebrauch und Entsorgung. Lesen Sie die Bedienungsanleitung, insbesondere die Sicherheitshinweise, sorgfältig durch, bevor Sie den Wecker einsetzen. Die Nichtbeachtung dieser Bedienungsanleitung kann zu schweren Verletzungen oder Schäden am Wecker führen. Bewahren Sie die Bedienungsanleitung sorgfältig auf. Wenn Sie den Wecker an Dritte weitergeben, händigen Sie unbedingt diese Bedienungsanleitung mit aus.

Hinweis: Diese Bedienungsanleitung ist zusätzlich beim Kundendienst (support@inter-quartz.de) im pdf Format erhältlich.

Bestimmungsgemäße Verwendung**WARNUNG!****Beschädigungsgefahr!**

- Wenn Sie den Wecker unsachgemäß verwenden, können Sie diesen beschädigen.
- Stellen Sie den Wecker nur in trockenen Innenräumen auf.
- Schützen Sie den Wecker vor extremen Temperaturen und Staub.
- Lassen Sie den Wecker nicht fallen, setzen Sie ihn keinen Stößen und Schlägen aus und üben Sie keinen Druck auf den Wecker aus.
- Setzen Sie den Wecker keinen starken Temperaturwechseln aus, da sich Kondenswasser bilden und eine Beschädigung des Uhrwerks bewirken könnte.
- Der Wecker ist ausschließlich für die Anzeige der Uhrzeit und zum Wecken konzipiert.
- Er ist nicht für den gewerblichen Einsatz geeignet.
- Verwenden Sie den Wecker nur wie in dieser Bedienungsanleitung beschrieben. Jede andere Verwendung oder Veränderung gilt als nicht bestimmungsgemäß und kann zu Schäden führen.
- Der Hersteller haftet nicht für Schäden, die durch nicht bestimmungsgemäßen Gebrauch oder falsche Bedienung verursacht werden.

Sicherheitshinweise für Benutzer**WARNUNG!****Beschädigungsgefahr!**

- Dieser Wecker kann von **Kindern** ab 8 Jahren und darüber sowie von Personen mit verringerten physischen, sensorischen oder mentalen Fähigkeiten oder Mangel an Erfahrung und Wissen benutzt werden, wenn sie beaufsichtigt oder bezüglich des sicheren Gebrauchs des Weckers unterwiesen wurden und die daraus resultierenden Gefahren verstehen.
- **Kinder** dürfen nicht mit dem Wecker spielen.
- Reinigung und **Benutzer-Wartung** dürfen nicht von **Kindern** ohne Beaufsichtigung durchgeführt werden.

Sicherheitshinweise zu den Batterien

 **WARNUNG!** Explosions-/Auslauf-/Lebensgefahr!

Unsachgemäßer Umgang mit Batterien kann zur Explosion oder zu Verätzungen führen.

- Legen Sie Batterien/Akkus stets polrichtig ein.
- Reinigen Sie Batterie- und Gerätekontakte zuvor bei Bedarf.
- Versuchen Sie nicht Batterien wieder aufzuladen, kurzzuschließen oder zu öffnen.
- Werfen Sie niemals Batterien ins Feuer, da diese eventuell explodieren können.
- Wenn Sie das Gerät längere Zeit nicht benutzen, entnehmen Sie die Batterie und verstauen Sie das Gerät an einem trockenen und staubfreien Ort.
- Bei unsachgemäßem Gebrauch der Batterie besteht Explosions- und Auslaufgefahr.
- Sollte die Batterie doch einmal ausgelaufen sein, vermeiden Sie Kontakt mit Haut, Augen und Schleimhäuten.
- Benutzen Sie Handschuhe!
- Bei Kontakt mit Batteriesäure die betroffenen Stellen mit reichlich klarem Wasser spülen und umgehend einen Arzt aufsuchen.
- Entfernen Sie erschöpfte Batterien umgehend aus dem Gerät, es besteht erhöhte Auslaufgefahr.
- Verwenden Sie keine unterschiedlichen Batterien (alte und neue, Alkali und Kohle, usw.) Tauschen Sie alle Batterien gleichzeitig aus.

Sicherheitshinweise für den Stromnetzadapter

 **WARNUNG!** Gefahr durch Stromschlag!

Unsachgemäßer Umgang, schadhafter Anschluss oder zu hohe Netzspannung können zu einem Stromschlag führen. Überprüfen Sie, ob die Angaben auf dem Typenschild mit der Netzspannung der Steckdose übereinstimmen.

- Wenn der Wecker oder der Netzadapter defekt ist oder Schäden aufweist, nehmen Sie sie nicht in Benutzung.
- Ziehen Sie nie den Netzadapter am Kabel aus der Steckdose.
- Wenn eine Störung auftritt, schalten Sie den Wecker aus und entfernen Sie den Netzadapter aus der Steckdose.
- Öffnen Sie nie das Gehäuse vom Wecker oder vom Netzadapter.

- Wenn der Netzadapter beschädigt ist, ersetzen Sie ihn nur mit einem typgleichen Netzadapter, wenden Sie sich an unser Serviceteam.
- Wenn Sie den Wecker längere Zeit nicht benutzen, trennen Sie ihn vom Stromnetz.
- Stellen Sie den Wecker nicht in feuchten Innenräumen (Bad, Sauna o. ä.) auf.
- Greifen Sie nicht nach Elektrogeräten, die ins Wasser gefallen sind.
- Tauchen Sie den Wecker und den Netzadapter nie ins Wasser oder andere Flüssigkeiten. Fassen Sie den Wecker und den Netzadapter nicht mit nassen Händen an.

Inbetriebnahme**Den Wecker sicher aufstellen**

Stellen Sie den Wecker auf eine feste, ebene Oberfläche. Der Wecker ist nicht für den Betrieb in Räumen mit hoher Luftfeuchtigkeit (z.B. Badezimmer) ausgelegt. Achten Sie darauf, dass:

- keine direkten Wärmequellen (z.B. Heizungen) auf den Wecker wirken;
- kein direktes Sonnenlicht auf den Wecker trifft;
- der Kontakt mit Spritz- und Tropfwasser vermieden wird (stellen Sie keine mit Flüssigkeiten gefüllten Gegenstände, z.B. Vasen, auf oder neben den Wecker);
- der Wecker nicht in unmittelbarer Nähe von Magnetfeldern (z.B. Lautsprechern) steht;
- keine Fremdkörper eindringen;
- Kerzen und andere offene Flammen zu jeder Zeit von dem Wecker ferngehalten werden müssen, um das Ausbreiten von Feuer zu verhindern.

Bedienfelder

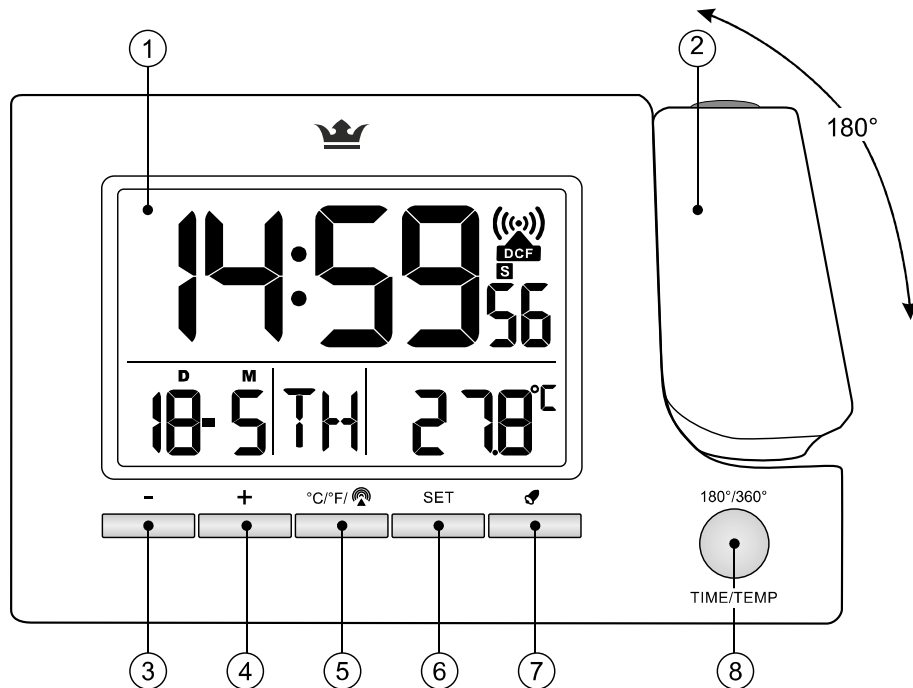

1	Display	5	°C / °F, Funk-RESET
2	Projektionsarm	6	Einstellung, Alarm, Zweite Zeit
3	-, runter, Wochentag / Kalenderwoche	7	Alarm 1 und 2 an / aus
4	+, hoch, 12 / 24 h-Anzeige	8	Projektion: 180° / 360°, Zeit / Temperatur

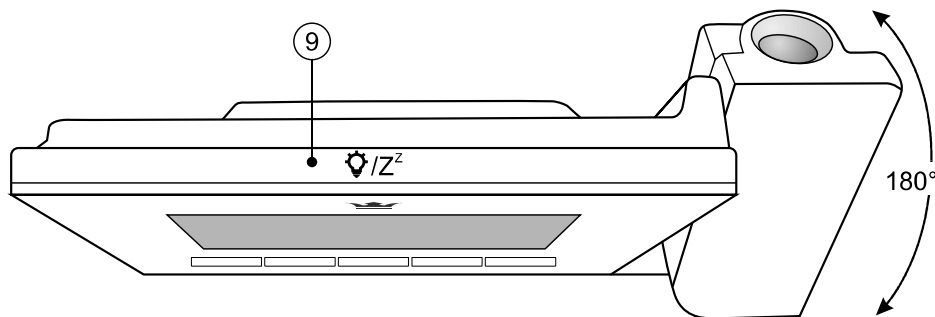

9	Licht / Projektion / Snooze
---	-----------------------------

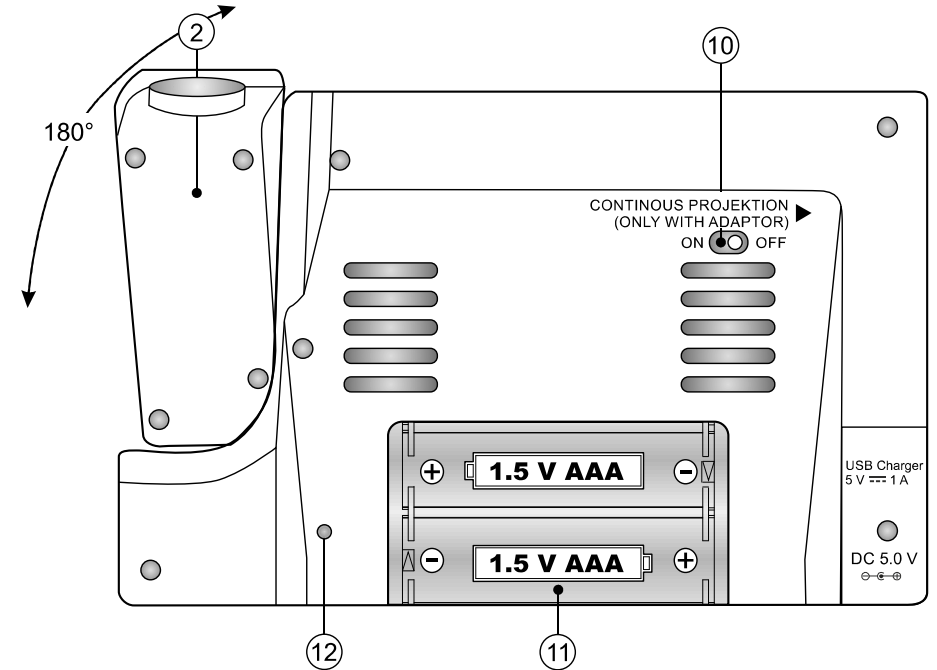

10	Dauerprojektion an / aus (Nur mit angeschlossenem Netzadapter möglich)	12	Alarmton-Lautsprecher
11	Batteriefach		

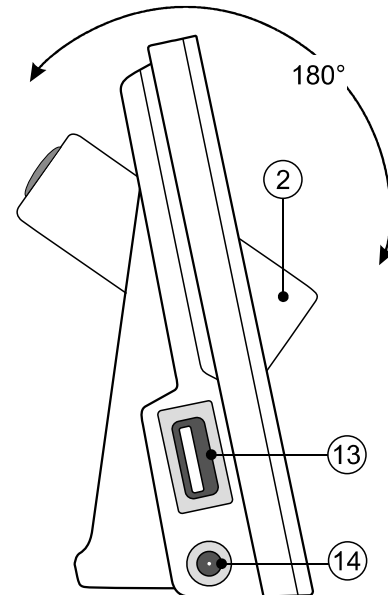

13 USB Charger 5 V 1 A

14 DC 5.0 V

13	USB-Anschluss
14	Netzadapteranschluss

Display

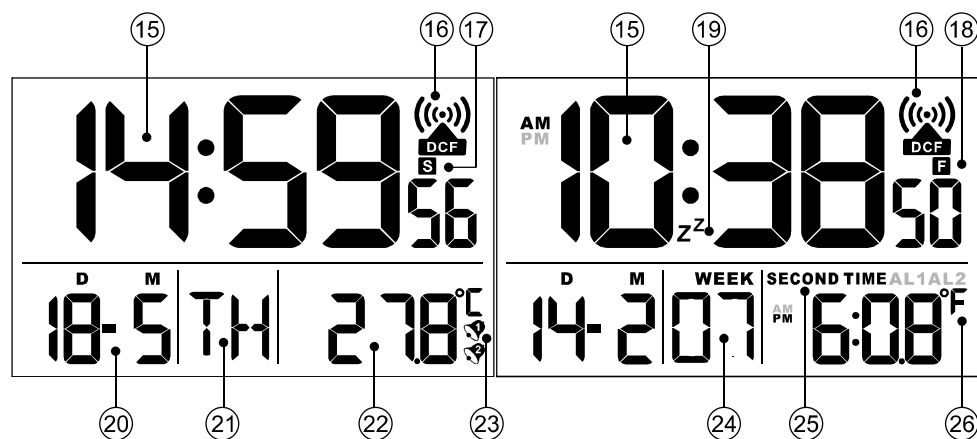

15	Uhrzeit, 24h	21	Wochentag
16	Funkzeichen	22	Temperatur °C
17	Sommerzeit	23	Alarm an
18	Zeitzone	24	Kalenderwoche
19	Snooze-Symbol, Snooze aktiv	25	Zweite Zeit
20	Datum	26	Temperatur °F

Bedienung

Ziehen Sie die Schutzfolie vom Display (2) des Weckers ab. Öffnen Sie das Batteriefach (11) auf der Rückseite des Gerätes und setzen Sie zwei 1,5 V AAA R03/LR03 Batterien polrichtig ein. Schließen Sie das Batteriefach (11) wieder.

Nach dem Einsetzen der Batterie startet automatisch der Empfang des Funksignals. Es ertönt ein Signalton. Der Funkturm (16) blinkt im Display. Dieser Vorgang kann 3-10 Minuten dauern.

Hinweis: Bitte bewegen Sie den Wecker während des Empfangsvorgangs nicht.

Der Wecker synchronisiert die interne Uhrzeit täglich von 01:00 bis 04:00 zu jeder vollen Stunde. Sollte der Empfangsversuch nicht erfolgreich sein, wird er um 05:00 und 06:00 wiederholt. Wenn der Empfang des Zeitsignals erfolglos bleibt, stellen Sie die Zeit manuell ein (siehe Grundeinstellung).

Bei erfolgreichem Empfang erscheint der Funkturm (16) permanent und es stellen sich automatisch die Uhrzeit (15), Datum (20) und Wochentag (21) ein. Während der Sommerzeit erscheint S (17) auf dem Display links unter dem Funkturm.

Funkempfang neu starten

Sie können manuell den Funkempfang neustarten, indem Sie °C/°F/ (5) für ca. 2 Sekunden gedrückt halten. Der Funkturm (16) blinkt im Display. Dieser Vorgang kann 3-10 Minuten dauern.

War der Funkempfang erfolglos, muss die Uhrzeit manuell eingestellt werden (siehe Grundeinstellung).

Schnelleinstellung

Bei der Einstellung von numerischen Werten können Sie durch Drücken und Halten der jeweiligen Tasten die Schnelleinstellung verwenden.

Zeitzone

Haben Sie eine Zeitzone eingestellt. Drücken und halten Sie + (4) für ca. 2 Sekunden, um zwischen der Mitteleuropäischen Zeit und Ihrer eingestellten Zeitzone F (18) zu wählen.



Zeitzone einstellen

Befinden Sie sich in einem Land in dem die aktuelle Uhrzeit trotz DCF77-Signal abweicht, nutzen Sie die Zeitzonenanpassung, um Ihren Wecker in einer anderen Zeitzone als der Standardeinstellung (UTC + 1 = Mitteleuropäische Zeit) zu verwenden. Drücken und halten Sie SET (6) in der Anzeige der Zeitzone F (18) für ca. 2 Sekunden. Die Stunden blinken und können mit + oder - eingestellt werden. Bestätigen Sie Ihre Eingabe durch drücken auf SET (6).

Führen Sie anschließend einen Neustart durch. Ihr Wecker empfängt weiterhin das DCF77-Funksignal, zeigt aber die geänderte Uhrzeit (z. B. 1 Stunde weniger) an.

Zweite Zeit

Sie können eine zweite Zeit einstellen.

Drücken Sie kurz SET (6) 3 x bis Sie in der Anzeige der zweiten Zeit (25) sind. Drücken und halten Sie SET (6) für ca. 2 Sekunden, die Stunden blinken und können mit + (4) oder - (3) eingestellt werden. Bestätigen Sie Ihre Eingabe durch Druck auf SET (6). Stellen Sie auf die gleiche Weise die Minuten ein.

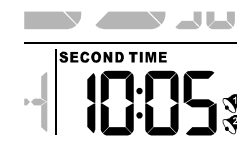

Funkempfang ausschalten

Sie können manuell das Funksignal ausschalten, indem Sie °C/°F/ (5) für ca. 2 Sekunden gedrückt halten. Der Funkturm (16) blinkt im Display, drücken und halten Sie erneut °C/°F/ (5) für ca. 2 Sekunden. Der Funkturm (16) erlischt im Display.



Empfangsstörung

Das DCF77 Funksignal wird aus der Nähe von Frankfurt am Main gesendet und kann bis zu ca. 1500 km im Radius um Frankfurt am Main empfangen werden. Allerdings gibt es einige Störquellen, die den Empfang erheblich behindern können. Falls Ihr Funkwecker das Funksignal nicht richtig empfängt, stellen Sie den Funkwecker an einem anderen Platz auf und beachten Sie, dass es in der Nähe vom Computer, Telefon, Radio und TV zu elektromagnetischen Strahlungen kommen kann, die den Empfang des DCF77 Funksignals stören können. Weitere Störquellen für den Empfang des Funksignals können starke Gebäudedämmungen (metallische Bauelemente), hohe Berge oder atmosphärische Störungen sein. Ersetzen Sie ggf. die Batterien.

Grundeinstellung

Sie können folgende Einstellungen vornehmen: Jahr, Monat, Tag, Stunden und Minuten.

Drücken und halten Sie **SET** (6) in der Normalanzeige für ca. 2 Sekunden. Das Jahr blinkt und kann mit **+** (4) oder **-** (3) eingestellt werden. Bestätigen Sie Ihre Eingabe durch Druck auf **SET** (6). Stellen Sie auf die gleiche Weise den Monat, den Tag, die Stunden und die Minuten ein.

Wochentage / Kalenderwoche

Drücken Sie **-** (3), um zwischen der Anzeige der Wochentage (21) oder der Kalenderwoche (24) zu wählen.

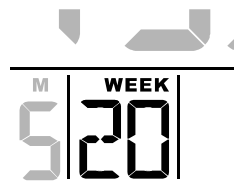

Sprache der Wochentage

Sie können folgende Sprachen einstellen:

GE - deutsch, FR - französisch, IT - italienisch, SP - spanisch und EN - englisch.

Drücken und halten Sie **-** (3) für ca. 2 Sekunden in der Normalanzeige. Die Sprachen wechseln automatisch GE, FR, IT, SP, EN und wiederholen sich. Lassen Sie die Taste bei der gewünschten Sprache los.



Temperaturanzeige

Drücken Sie **°C/°F/°** (5), um die Temperatureinheit Celsius (°C) (22) oder Fahrenheit (°F) (26) zu wählen.

Licht

Berühren Sie **⚡/Z** (9) oben auf dem Gehäuse und die Projektion und die Display-Beleuchtung sind kurzzeitig aktiviert.

Projektion

Kurzzeitige Projektion

Berühren Sie bei Ertönen des Alarms **⚡/Z** (9) oben auf dem Gehäuse. Die Projektion und die Display-Beleuchtung sind kurzzeitig aktiviert.

Dauerhafte Projektion



Für eine dauerhafte Projektion müssen die Batterien eingelegt und der Funk-Projektionswecker mit dem Netzadapter an eine externe Stromquelle angeschlossen sein.

Stellen Sie den Ein-/Ausschalter (10) auf der Rückseite des Weckers auf „ON“ und richten Sie den schwenkbaren Projektionsarm aus.

Projektion ändern

Sie können zwischen der Zeit- oder die Temperaturanzeige umschalten indem Sie für ca. 2 Sekunden **180°/360° ZEIT/TEMP** (8) gedrückt halten.

Stehen die Ziffern auf dem Kopf drücken Sie kurz **180°/360° ZEIT/TEMP** (8) und die Ziffern drehen sich um 180°.

Weckalarm

Der Wecker verfügt über 2 Weckzeiten, Alarm 1 – **AL1** (1) und Alarm 2 – **AL2** (2). Drücken Sie kurz **SET** (6) um in den Einstellungsmodus **AL1** für Alarm 1 der Weckzeit zu wechseln. Drücken und halten Sie **SET** (6) für ca. 2 Sekunden, die Stunden von Alarm 1 **AL1** blinken auf dem Display. Drücken Sie zum Einstellen **+** (4) oder **-** (3) und bestätigen Sie die Einstellung durch Druck auf **SET** (6). Stellen Sie auf die gleiche Weise die Minuten und die Weckzeit des zweiten Alarms **AL2** ein.

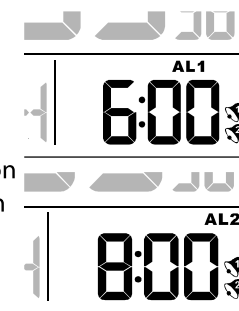





Weckalarm ein- und ausschalten

Drücken Sie in der Normalzeitanzeige **⚡** (7), um den Alarm 1 (1) einzuschalten. Drücken Sie erneut **⚡** (7), um den Alarm 2 (2) einzuschalten, Drücken Sie wiederholt **⚡** (7), um beide Alarmer (1, 2) einzuschalten, Drücken Sie nochmals **⚡** (7), um die Alarmer auszuschalten.

Der Alarm ertönt zur eingestellten Zeit und erhöht 3 x alle 20 Sekunden seine Frequenz. Wird der Alarm nicht ausgeschaltet, schaltet er sich selbständig nach 3 Minuten ab.

Schlummerfunktion (SNOOZE)

Berühren Sie bei Ertönen des Alarms  / **Z^Z**  **19** oben auf dem Gehäuse. Die Projektion und die Display-Beleuchtung sind kurzzeitig aktiviert, es blinken **Z^Z**  **19** und das Glockensymbol ,  **23** im Display, der Alarm wird vorübergehend deaktiviert und ertönt nach ca. 4 Minuten erneut.

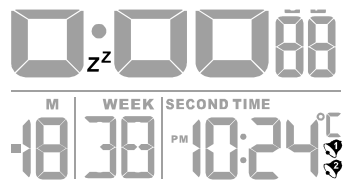

USB-Anschluss

Ihr Funk-Projektionswecker verfügt über einen USB-Anschluss , damit Sie ein externes Gerät (z. B. Smartphone) aufladen können. Zum Aufladen muss der Funk-Projektionswecker mit dem Netzadapter an eine externe Stromquelle angeschlossen sein.



Benutzen Sie das USB-Kabel Ihres externen Gerätes.

Reinigung

Reinigen Sie den Wecker mit einem weichen, trockenen, fusselreien Tuch, wie es z.B. zur Reinigung von Brillengläsern verwendet wird.



WARNUNG! Beschädigungsgefahr!

- Unsachgemäße Reinigung kann den Wecker beschädigen.
- Tauchen Sie den Wecker nicht in Wasser oder andere Flüssigkeiten.
- Verwenden Sie keine aggressiven Reinigungsmittel, Bürsten mit Metall- oder Nylonborsten, sowie keine scharfen oder metallischen Reinigungsgegenstände wie; Messer, harte Spachtel und dergleichen. Diese können die Oberflächen beschädigen.

Entsorgung

Entsorgung des Elektrogeräts



Dieses Elektrogerät darf nicht im normalen Hausmüll entsorgt werden. Entsorgen Sie das Gerät über einen zugelassenen Entsorgungsbetrieb oder über Ihre kommunale Entsorgungseinrichtung. Beachten Sie die aktuell geltenden Vorschriften. Setzen Sie sich im Zweifelsfall mit Ihrer

Entsorgungseinrichtung in Verbindung.

Entsorgung der Batterien



Bitte entsorgen Sie Ihre Batterien sachgerecht in extra hierfür aufgestellten Gefäßen im Handel. Batterien gehören nicht in den Hausmüll. Entsorgen Sie Batterien bitte über einen zugelassenen Entsorgungsbetrieb oder über Ihre kommunale Entsorgungseinrichtung. Beachten Sie die aktuell geltenden Vorschriften. Setzen Sie sich im Zweifelsfall mit Ihrer Entsorgungseinrichtung in Verbindung.

Entsorgung der Produktverpackung



Die Produktverpackung besteht aus recyclingfähigen Materialien. Entsorgen Sie diese umweltgerecht über die eingerichteten Sammelsysteme.

digi-tech gmbh
Valterweg 27A
D-65817 Eppstein
Deutschland



RÉVEIL RADIO AVEC PROJECTEUR 4-AH0619

Sommaire

Sommaire.....	15
Légende.....	16
Contenu de la livraison.....	17
Données techniques.....	17
Déclaration de conformité.....	17
Consignes de sécurité.....	17
 Lire attentivement ces instructions et les conserver.....	17
Utilisation conforme.....	18
Avertissements de sécurité pour les utilisateurs.....	18
Manipulation des piles.....	19
Conseils de sécurité pour l'adaptateur secteur.....	19
Mise en marche.....	20
Installez votre réveil à un endroit sûr.....	20
Boutons de fonction.....	21
Affichage.....	23
Mise en service.....	23
Redémarrer la réception radio.....	24
Réglage rapide.....	24
Fuseau horaire.....	24
Réglage du fuseau horaire.....	24
Deuxième horaire.....	24
Désactiver la réception radio.....	24
Mauvaise réception du signal radio.....	25
Réglage de base.....	25
Jour / Semaine.....	25
Langue pour les jours de la semaine.....	25
Affichage de la température.....	25
Fonction d'éclairage.....	25
Projection.....	26
Projection brève.....	26
Projection permanente.....	26
Changer de projection.....	26
Alarme de réveil.....	26
Activer / Désactiver l'alarme de réveil.....	26
Fonction de répétition (SNOOZE).....	27
Port USB.....	27
Nettoyage.....	27
Evacuation de l'appareil.....	28
Evacuation des piles.....	28
Evacuation de l'emballage.....	28

Légende

Les symboles suivants sont utilisés sur l'emballage, l'appareil ou le mode d'emploi.



Signale un danger à risque moyen qui, s'il n'est pas évité, peut entraîner des blessures graves voire mortelles.



Information importante



À utiliser seulement dans des espaces intérieurs secs!



Étiquetage pour les appareils conformes à toutes les dispositions communautaires de l'espace économique européen à appliquer.



Prière de lire!



Classe de protection II pour appareils électriques équipés d'une protection basse tension.



36 mois (3 ans) de garantie



TÜV – sécurité contrôlée



GS - sécurité contrôlée



Appareil avec polarité positive



Appareil alimenté en courant continu





Niveau d'efficacité énergétique VI

Contenu de la livraison

1 x réveil
 2 x pile 1,5 V AAA LR03
 1 x adaptateur secteur
 modèle: DA6307-EU-BL
 1 x mode d'emploi
 1 x carte de garantie

Données techniques

- Fonctionnement sur piles avec deux piles 1,5 V AAA R03/LR03
 - Symbole pour courant continu
- Fonctionnement avec un adaptateur secteur
 modèle: DA6307-EU-BL
 Entrée: AC100 – 240 V, 50 / 60 Hz, 0.5 A
 Sortie: 5.0 V  1000 mA 

En cas de volume de livraison incomplet ainsi qu'en cas d'appareil endommagé, veuillez à contacter notre service après-vente dans les plus brefs délais. De cette manière, d'autres dommages de l'appareil et des dangers peuvent être évités.

Déclaration de conformité

 Le marquage CE indique que les marchandises ainsi marquées satisfont aux exigences de sécurité et à celles sanitaires de l'Union Européenne. En apposant ce marquage, le fabricant engage sa responsabilité vis-à-vis du consommateur et déclare que ses produits sont conformes à toutes les directives européennes pertinentes.

Vous pourrez télécharger la Déclaration de conformité sur ce site internet:
http://www.digi-tech-gmbh.com/ce/20072_19_PWE.pdf

Consignes de sécurité**Lire attentivement ces instructions et les conserver**

La notice d'utilisation fait partie intégrante du réveil. Elle contient d'importantes indications sur la sécurité, l'utilisation et la mise au rebut. Lisez attentivement la notice d'utilisation, en particulier les conseils de sécurité, avant la mise en marche du réveil. Le non respect de cette notice d'utilisation peut entraîner des blessures graves ou endommager le réveil. Conservez soigneusement cette notice d'utilisation. Si vous donnez le réveil à un tiers, remettez-lui impérativement cette notice d'utilisation.

Remarque : Cette notice d'utilisation est également disponible auprès de notre service à la clientèle (support@inter-quartz.de) en format PDF.

Utilisation conforme**ATTENTION !** Risque de dégradation

- Si vous n'utilisez pas ce réveil de façon appropriée, vous pourriez l'abîmer.
- Le réveil n'est pas destiné à une utilisation dans les pièces très humides
- Protégez le réveil des températures extrêmes et de la poussière.
- Ne faites pas tomber le réveil, ne la cognez pas et ne l'exposez à aucune pression.
- N'exposez pas le réveil à des variations de températures importantes, car cela pourrait entraîner la formation de condensation et endommager le mécanisme d'horlogerie.
- Le réveil ne se destine qu'à l'affichage de l'heure.
- Le réveil ne se destine pas à une utilisation commerciale.
- Utilisez uniquement ce réveil tel que décrit dans cette notice d'utilisation. Toute utilisation divergente du réveil sera considérée comme inappropriée.
- Le fabricant ne saura être tenu pour responsable de dommages liés à une utilisation inappropriée ou non conforme.

Avertissements de sécurité pour les utilisateurs**ATTENTION !** Risque de blessure !

- Ce réveil peut être utilisée par un **enfant** à partir de l'âge de 8 ans et par des personnes dont les capacités intellectuelles, sensorielles ou physiques seraient restreintes ou limitées par un manque d'expérience et de connaissances pertinentes à condition que ceux-ci soient sous la surveillance d'une personne leur donnant les instructions nécessaires à l'utilisation sûre de le réveil et aux dangers éventuels.
- Les **enfants** ne doivent pas jouer avec ce réveil.
- **Le nettoyage et l'entretien** de ce réveil ne doivent être effectués par un **enfant** que sous la surveillance d'un adulte.

Manipulation des piles



ATTENTION !

Danger d'explosion ! /
Danger d'écoulement/ Danger de mort !

Une manipulation incorrecte des piles peut entraîner une explosion ou des brûlures chimiques.

- Veillez à introduire les piles ou batterie en respectant la polarité.
- Nettoyez les contacts de la pile et de l'appareil au préalable le cas échéant.
- N'essayez pas de recharger les piles, de les court-circuiter ou de les ouvrir.
- Ne jetez jamais les piles dans le feu, car celles-ci pourraient éventuellement exploser.
- Si vous prévoyez de ne pas utiliser l'appareil pendant une longue durée, retirez les piles et rangez l'appareil dans un endroit propre et sec.
- Une utilisation incorrecte de la pile peut entraîner un risque d'explosion ou de fuite.
- Si la pile a fui, évitez tout contact avec la peau, les yeux et les muqueuses.
- Utilisez des gants !
- En cas de contact avec l'acide de pile, rincez la zone affectée à l'eau claire et allez immédiatement consulter un médecin.
- Retirez immédiatement les piles vides de l'appareil pour éviter tout risque de fuite.
- N'utilisez pas de piles différentes (neuves et usagées, alcalines et carbones). Changez toutes les piles en même temps.

Conseils de sécurité pour l'adaptateur secteur



ATTENTION! Risque d'électrocution !

Une utilisation inappropriée, une connexion défectueuse ou une tension de réseau excessive peuvent provoquer un choc électrique. Vérifiez que les informations indiquées sur la plaque signalétique correspondent à la tension du réseau de la prise.

- Si le réveil ou l'adaptateur secteur est défectueux ou présente des dommages, ne le mettez pas en service.
- Ne débranchez jamais l'adaptateur secteur de la prise en tirant sur le câble.
- En cas de dysfonctionnement, éteignez le réveil et débranchez l'adaptateur secteur de la prise.
- N'ouvrez jamais le boîtier du réveil ou de l'adaptateur secteur.

- Si l'adaptateur secteur est endommagé, remplacez-le par un adaptateur du même type, contactez notre service clientèle.
- Si vous n'utilisez pas le réveil pendant une période prolongée, veuillez le débrancher.
- Ne placez pas le réveil dans une pièce intérieure humide (comme par exemple une salle de bains, sauna).
- Ne saisissez pas les appareils électriques qui sont tombés dans l'eau.
- Ne plongez jamais le réveil et l'adaptateur secteur dans l'eau ou dans un autre liquide. Ne touchez pas le réveil et l'adaptateur secteur avec les mains mouillées.

Mise en marche

Installez votre réveil à un endroit sûr

Posez le réveil sur une surface dure et plane. Le réveil n'est pas destiné à une utilisation dans les pièces très humides (p. ex. salle de bains). Veuillez noter que:

- Aucune source directe de chaleur (p. ex. chauffages) ne puisse affecter l'appareil;
- Aucun rayon direct du soleil n'atteigne l'appareil;
- Tout contact avec des projections ou des gouttes d'eau soit évité (veuillez ne pas déposer d'objets contenant des liquides, par ex. des vases, sur ou à côté de l'appareil);
- L'appareil ne se trouve pas à proximité immédiate de champs magnétiques (p. ex. hauts-parleurs);
- Aucun corps étranger ne s'infilte;
- Des bougies et d'autres flammes soient toujours maintenues éloignées de l'appareil, pour prévenir toute propagation de feu;

Boutons de fonction

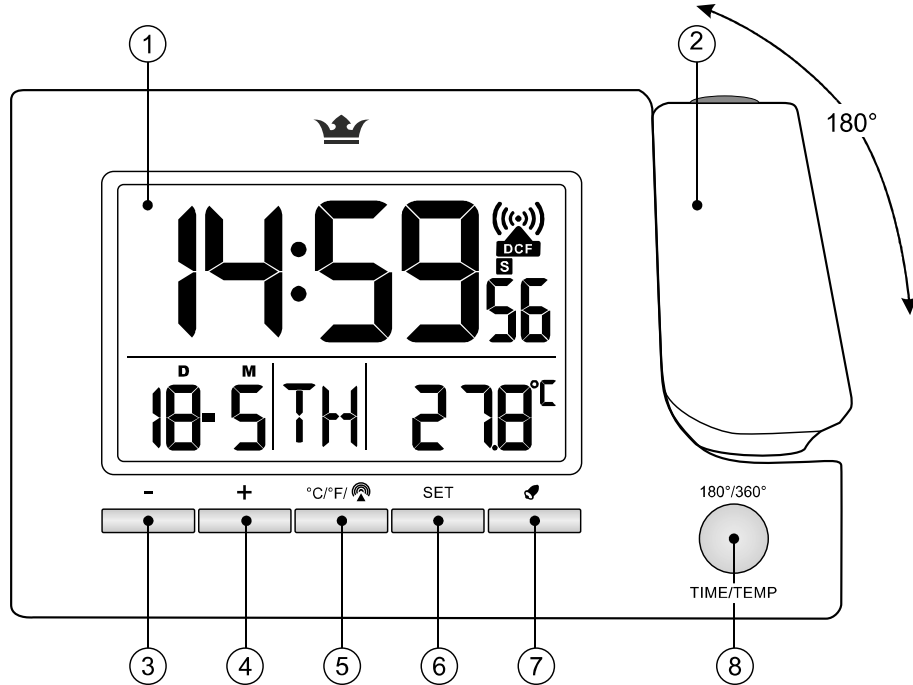

1	affichage	5	°C / °F, Funk-RESET
2	bras de projection	6	Réglage, alarme, deuxième horaire
3	-, diminuer, jour / semaine	7	alarmes 1 et 2 activées / désactivées
4	+, augmenter, 12 / 24 h- affichage	8	projection: 180° / 360°, heure / température

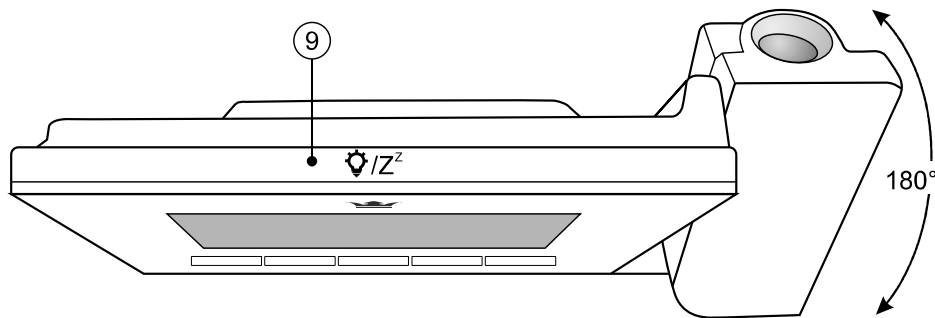

9	Éclairage / Projection / Snooze
---	---------------------------------

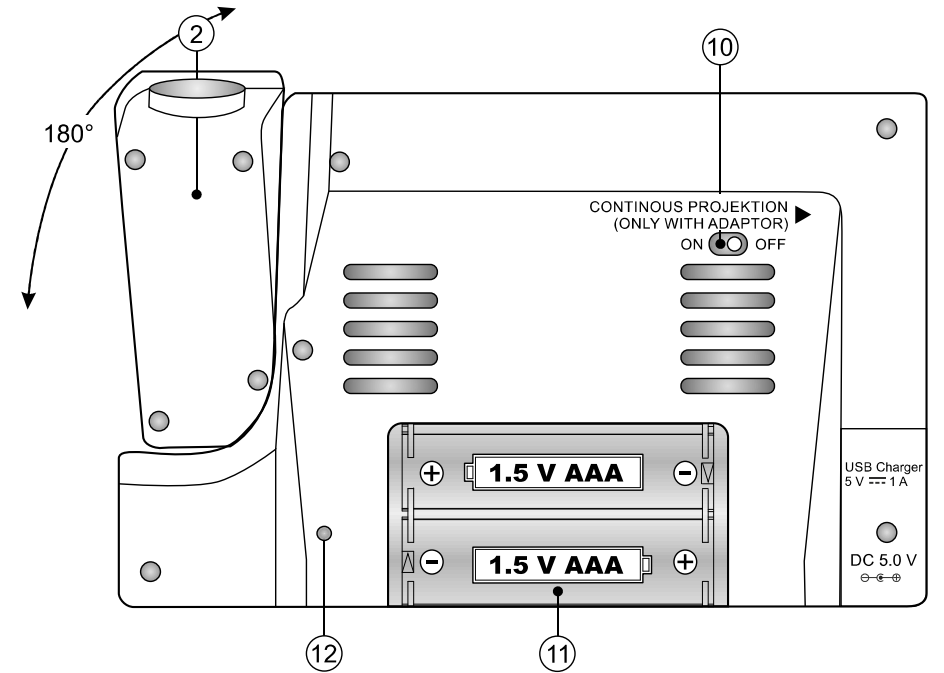

10	Projection permanente activée / désactivée (seulement possible avec un adaptateur secteur branché)	12	haut-parleur de l'alarme
11	Compartiment des piles		

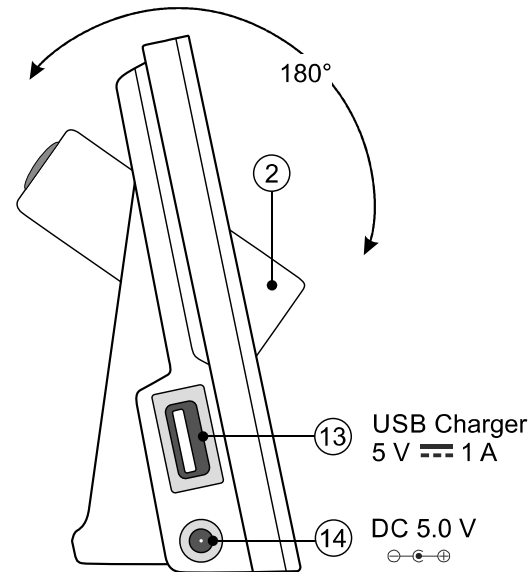

13	Port USB
14	Port de l'adaptateur secteur

Affichage

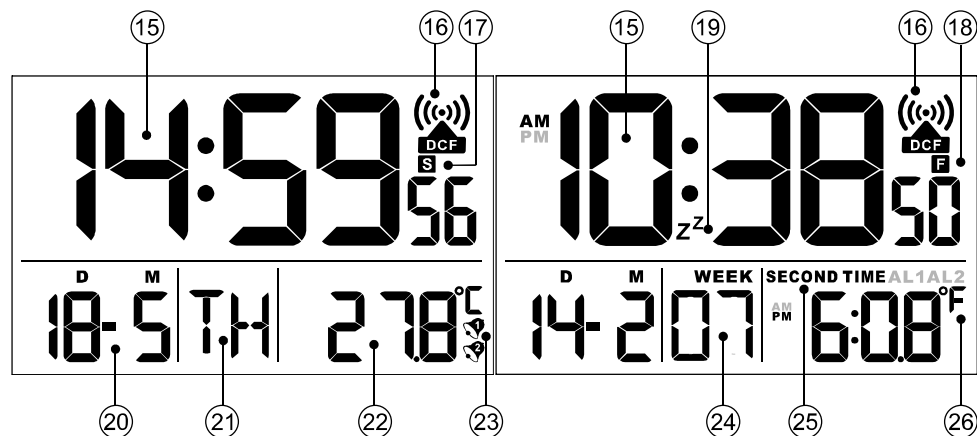

15	heure, 24h	21	Jour de la semaine
16	Signal radio	22	Température °C
17	Heure d'été	23	Alarme activée
18	Fuseau horaire	24	Semaine
19	Symbole Snooze, Snooze activé	25	Deuxième horaire
20	Date	26	Température °F

Mise en service

Retirez le film protecteur de l'écran (2) du réveil. Ouvrez le compartiment à piles (11) situé à l'arrière de l'appareil et insérez deux piles 1,5V AAA R03/LR03 en respectant la polarité. Refermez le compartiment à piles (11). Après la mise en place des piles, le réveil se met automatiquement à rechercher un signal radio. Un signal sonore retentit. La tour émettrice (16) clignote à l'écran. Ce processus de recherche peut durer entre 3 et 10 minutes.

Remarque: Veuillez s'il vous plait ne pas déplacer le réveil pendant le processus de recherche.

Le réveil synchronise l'horloge interne tous les jours de 01h00 à 04h00 toutes les heures. Si la recherche du signal échoue, elle sera répétée à 05h00 et à 06h00. Si, malgré cela, la réception du signal horaire échoue, veuillez dans ce cas régler l'heure manuellement (voir réglage de base).

Lorsque le réveil reçoit le signal radio, la tour émettrice (16) reste affichée en permanence et l'heure (15), la date (20) et le jour de la semaine (21) se règlent automatiquement. Pendant l'heure d'été, la lettre S (17) apparaît sur l'écran à gauche en dessous de la tour émettrice.

Redémarrer la réception radio

Vous pouvez redémarrer manuellement la réception radio en appuyant sur la touche °C/°F/ (5) pendant environ deux secondes. La tour émettrice (16) clignote à l'écran. Ce processus de recherche peut prendre 3 à 10 minutes. Si la réception du signal radio échoue, veuillez régler l'heure manuellement, (voir réglage de base).

Réglage rapide

Lorsque vous définissez des valeurs numériques, maintenez les touches respectives enfoncées pour utiliser le réglage rapide.

Fuseau horaire

Après avoir défini un fuseau horaire, appuyez pendant deux secondes sur + (4) pour choisir entre l'heure de l'Europe centrale ou votre fuseau horaire défini F (18).



Réglage du fuseau horaire

Si vous êtes dans un pays, où l'heure locale est différente malgré le signal DCF77, utilisez le réglage du fuseau horaire pour utiliser votre réveil dans un autre fuseau horaire que celui par défaut (UTC + 1 = Heure de l'Europe centrale).

Appuyez et maintenez pendant environ deux secondes SET (6) dans l'affichage du fuseau horaire F (18). Les heures clignotent et peuvent être réglées avec + ou -. Confirmez vos données en appuyant sur SET (6).

Puis redémarrez. Votre réveil continue alors à recevoir le signal DCF77, mais indique l'heure modifiée (par exemple une heure de moins).

Deuxième horaire

Vous pouvez régler un deuxième horaire.

Appuyez brièvement 3 fois sur SET (6) jusqu'à ce que vous obteniez l'affichage du deuxième horaire (25). Appuyez pendant environ 2 secondes sur SET (6), les heures clignotent et peuvent être réglées avec + (4) ou - (3). Confirmez votre saisie en appuyant sur SET (6). Réglez les minutes de la même manière.

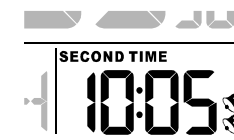

Désactiver la réception radio

Vous pouvez désactiver manuellement le signal radio, en appuyant pendant environ 2 secondes sur °C/°F/ (5). La tour émettrice (16) clignote à l'écran, appuyez de nouveau sur °C/°F/ (5) pendant 2 secondes. La tour émettrice (16) disparaît de l'écran.



Mauvaise réception du signal radio

Le signal radio horaire DCF77 est envoyé par un émetteur situé dans la région de Francfort sur le Main, son rayon de transmission est d'env. 1500 km à partir de Francfort/Main. Toutefois, certains parasites peuvent perturber considérablement la bonne réception du signal. Pour le cas où votre réveil ne recevrait pas bien le signal DCF77, accrochez-la à un autre endroit en tenant compte des perturbations possibles causées par le rayonnement électromagnétique d'appareils comme ordinateurs, téléphone, postes de radio ou téléviseurs. Les matériaux d'isolation épais (éléments de construction métalliques), montagnes élevées ou perturbations atmosphériques peuvent également nuire à la bonne réception du signal. Procédez éventuellement à un changement de piles.

Réglage de base

Vous pouvez effectuer les réglages suivants: l'année, le mois, le jour, les heures et les minutes.

Appuyez pendant 2 secondes sur **SET** (6) dans l'affichage normal. L'année clignote et peut être réglée avec + (4) ou - (3). Confirmez votre saisie en appuyant sur **SET** (6). Réglez de la même manière le mois, le jour, les heures et les minutes.

Jour / Semaine

Appuyez sur - (3) pour sélectionner l'affichage du jour (21) ou l'affichage de la semaine (24).

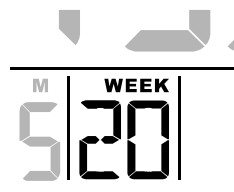

Langue pour les jours de la semaine

Vous pouvez définir les langues suivantes:

GE - allemand, FR - français, IT - italien, SP - espagnol et EN - anglais.

Appuyez pendant environ 2 secondes sur - (3) dans l'affichage normal. Les langues changent automatiquement GE, FR, IT, SP, EN et se répètent. Relâchez le bouton lorsque la langue souhaitée apparaît.



Affichage de la température

Appuyez sur °C/°F/° (5) pour sélectionner l'unité de température Celsius (°C) (22) ou Fahrenheit (°F) (26).

Fonction d'éclairage

Touchez / Z (9) sur le dessus du boîtier et la projection ainsi que l'éclairage de l'écran sont activés brièvement.

Projection

Projection brève

Lorsque l'alarme sonne, touchez / Z (9) sur le dessus du boîtier. La projection ainsi que l'éclairage de l'écran sont activés brièvement.

Projection permanente



Pour une projection permanente, les piles doivent être insérées et le réveil à projection radio-piloté doit être connecté avec l'adaptateur secteur à une source de courant externe.

Réglez l'interrupteur marche / arrêt (10) au dos du réveil sur „ON“ et orientez le bras de projection pivotant.

Changer de projection

Vous pouvez basculer entre l'affichage de l'heure ou de la température en appuyant sur la touche **180°/360° ZEIT/TEMP** (8) pendant environ 2 secondes.

Si les chiffres sont à l'envers, appuyez brièvement sur **180°/360° ZEIT/TEMP** (8) et les chiffres pivotent à 180°.

Alarme de réveil

Le réveil dispose de deux heures de sonnerie, alarme 1 – **AL1** (1) et alarme 2 – **AL2** (2). Appuyez brièvement sur **SET** (6) pour accéder au mode réglage **AL1** et modifier l'alarme 1 du réveil. Appuyez pendant 2 secondes sur **SET** (6), les heures de l'alarme 1 **AL1** clignotent à l'écran. Appuyez sur + (4) ou - (3) pour définir les heures et confirmez le réglage en appuyant sur **SET** (6). Réglez les minutes et l'heure de réveil de la deuxième alarme **AL2** de la même manière.





Activer / Désactiver l'alarme de réveil

Dans l'affichage de l'heure normale, appuyez sur (7) pour activer l'alarme 1 (1). Appuyez de nouveau sur (7) pour activer l'alarme 2 (2), Appuyez une nouvelle fois sur (7) pour activer les deux alarmes (1, 2), Appuyez une fois de plus sur (7) pour désactiver les alarmes.

L'alarme retentit à l'heure définie et augmente sa fréquence 3 fois toutes les 20 secondes. Si l'alarme n'est pas désactivée, elle s'arrête automatiquement après 3 minutes.

Fonction de répétition (SNOOZE)

Lorsque l'alarme retentit, touchez  / **Z^Z** **9** au-dessus du boîtier. La projection et l'éclairage de l'écran sont activés brièvement, **Z^Z** **19** et le symbole de la cloche   **23** clignotent à l'écran, l'alarme est temporairement désactivée et retentit de nouveau après environ 4 minutes.

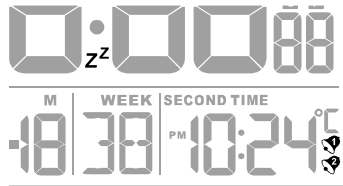

Port USB

Votre réveil à projection radio-piloté dispose d'un port USB **13**, afin que vous puissiez charger un appareil externe (par exemple un smartphone). Pour charger, le réveil à projection radio-piloté doit être connecté à une source de courant externe avec l'adaptateur secteur.



Utilisez le câble USB de votre périphérique externe.

Nettoyage

Nettoyez le réveil avec un tissu doux, sec et non pelucheux, par exemple un chiffon spécial pour le nettoyage des lunettes.



ATTENTION ! Risque de dégradation !

- Un nettoyage non conforme peut endommager le réveil.
- Ne plongez jamais le réveil dans de l'eau ou autres liquides.
- N'utilisez aucun produit de nettoyage agressif, de brosse aux poils de nylon ou de métal, ou d'outils de nettoyage coupants ou métalliques comme des couteaux, des spatules rigides ou similaire. Ces outils pourraient endommager la surface de le réveil.

Evacuation de l'appareil



Cet appareil ne doit pas être jeté avec les ordures ménagères. Faites évacuer votre appareil par une entreprise de traitement de déchets agréée ou évacuez-le dans votre déchèterie municipale. Respectez les directives  d'évacuation en vigueur. En cas de doute, demandez conseil auprès de votre déchèterie municipale.

Evacuation des piles



Evacuation adéquate des piles usagées dans les conteneurs mis à votre disposition dans les points de vente. Ne jetez jamais de piles avec des ordures ménagères. Evacuez-les par l'intermédiaire d'un prestataire agréé ou dans votre déchèterie municipale. Respectez les directives d'évacuation en vigueur. En cas de doute, demandez conseil auprès de votre déchèterie municipale.

Evacuation de l'emballage



L'emballage de ce produit est composé de matériaux recyclables. Evacuez ceux-ci dans un endroit de collecte publique conformément aux impératifs écologiques.

digi-tech gmbh
Valterweg 27A
D-65817 Eppstein
Allemagne



SVEGLIA RADIOCONTROLLATA CON PROIETTORE

4-AH0619

Contenuto

Contenuto.....	29
Legenda simboli.....	30
Dotazione.....	31
Dati tecnici.....	31
Dichiarazione di conformità.....	31
Disposizioni di sicurezza generali.....	31
📖 Leggere e conservare le istruzioni d'uso.....	31
Utilizzo conforme alla destinazione d'uso.....	32
Avvertenze di sicurezza per l'utente.....	32
Utilizzo delle batterie.....	33
Consigli di sicurezza per l'alimentatore di corrente.....	33
Messa in servizio.....	34
Collocare la sveglia in posizione sicura.....	34
Pannello di controllo.....	35
Display.....	37
Messa in funzione.....	37
Riavviare la ricezione del segnale radio.....	38
Impostazione rapida.....	38
Fuso orario.....	38
Impostare il fuso orario.....	38
Secondo orario.....	38
Disattivare la ricezione del segnale radio.....	38
Disturbo di ricezione.....	39
Impostazioni di base.....	39
Giorno della settimana / settimana di calendario.....	39
Lingua dei giorni della settimana.....	39
Visualizzazione della temperatura.....	39
Luce.....	39
Proiezione.....	40
Proiezione breve.....	40
Proiezione continua.....	40
Modificare la proiezione.....	40
Attivare e disattivare l'allarme sveglia.....	40
Funzione ripetizione sveglia (SNOOZE).....	41
Porta USB.....	41
Pulizia.....	41
Smaltimento.....	42
Smaltimento dell'apparecchio elettrico.....	42
Smaltimento delle batterie.....	42
Smaltimento dell'imballaggio.....	42

Legenda simboli

I seguenti simboli vengono utilizzati sulla confezione, sul dispositivo o nelle istruzioni.



Si riferisce a un pericolo con un grado di rischio medio il quale, se non evitato, può causare la morte oppure una lesione grave.



Informazioni importanti



Utilizzare solo in ambienti interni asciutti



I prodotti contrassegnati con questo simbolo rispettano tutte le disposizioni comunitarie dello Spazio economico europeo.



Si prega di leggere.



Classe di protezione II, nei dispositivi elettrici con bassissima tensione di sicurezza



Garanzia di 36 mesi (3 anni)



Marchio TÜV - sicurezza comprovata



Marchio GS - sicurezza comprovata



Dispositivo con polarità positiva



Dispositivo alimentato a corrente continua







Livello di efficienza energetica VI

Dotazione

1 x sveglia
 2 x batterie AAA LR03 da 1,5 V
 1 x alimentatore
 modello: DA6307-EU-BL
 1 x manuale d'istruzioni
 1 x scheda di garanzia

Dati tecnici

- Funzionamento a batteria con due batterie AAA R03/LR03 da 1,5 V,  - simbolo della corrente continua
- Funzionamento con alimentatore modello: DA6307-EU-BL
 Tensione di ingresso: AC 100 – 240 V, 50 / 60 Hz, 0,5 A
 Tensione di uscita: 5,0 V  1000 mA   

Se la dotazione dovesse essere incompleta o se l'apparecchio fosse danneggiato, si prega di rivolgersi senza indugio alla nostra assistenza clienti. Solo in questo modo è possibile evitare altri danni all'apparecchio e pericoli per l'utente.

Dichiarazione di conformità

Il marchio CE documenta che la merce corrisponde ai requisiti in termini di sicurezza e di tutela della salute dell'Unione europea. Si tratta di una dichiarazione redatta dal produttore sotto sua responsabilità nei confronti dei consumatori, con la quale il produttore stesso garantisce la conformità dei suoi prodotti alle direttive europee.

È possibile scaricare qui la dichiarazione di conformità completa:
http://www.digi-tech-gmbh.com/ce/20072_19_PWE.pdf

Disposizioni di sicurezza generali**Leggere e conservare le istruzioni d'uso**

Le istruzioni d'uso sono parte integrante della sveglia. Contengono importanti avvertenze per la sicurezza, l'utilizzo e lo smaltimento. Si raccomanda vivamente di leggere le istruzioni d'uso, in particolare le avvertenze di sicurezza, prima di mettere in funzione la sveglia. Il mancato rispetto delle presenti istruzioni può comportare seri danni alla sveglia e ferimenti a persone. Conservare sempre le istruzioni d'uso. In caso di vendita o cessione della sveglia consegnare anche queste istruzioni.

Attenzione: Le presenti istruzioni d'uso sono disponibili anche presso l'assistenza clienti * (support@inter-quartz.de) in formato pdf.

Utilizzo conforme alla destinazione d'uso**ATTENZIONE!** Pericolo di danneggiamento!

- La sveglia potrebbe subire danni se utilizzata in modo improprio.
- Collocare la sveglia solo in ambienti interni e asciutti.
- Proteggere la sveglia da temperature estreme e dalla polvere.
- Non lasciar cadere la sveglia, non esporla a colpi o urti; e non esercitare pressioni su di essa.
- Non esporre la sveglia a forti sbalzi di temperatura; potrebbe formarsi acqua di condensa e danneggiare il meccanismo.
- La sveglia è concepita solo per indicare l'ora e per emettere il segnale di sveglia.
- Non è destinata all'utilizzo commerciale.
- Utilizzare la sveglia solo come descritto nelle presenti istruzioni d'uso. Ogni altro utilizzo o modifica non è conforme alla destinazione d'uso e può causare danni.
- Il produttore non assume alcuna responsabilità per danni causati da un utilizzo non conforme alla destinazione d'uso o per un utilizzo errato.

Avvertenze di sicurezza per l'utente**ATTENZIONE!** Pericolo di danneggiamento!

- Questa sveglia può essere utilizzata da **bambini** a partire dagli 8 anni di età e da persone con ridotte capacità fisiche, sensoriali o mentali o con esperienza e conoscenze insufficienti, solo dietro supervisione o istruzioni sull'utilizzo in condizioni di sicurezza e una volta che abbiano compreso i pericoli che da tale utilizzo potrebbero risultare.
- Ai **bambini** non deve essere consentito di giocare con la sveglia.
- Non permettere ai **bambini** di pulire il **prodotto e di eseguire le operazioni di manutenzione previste per l'utente**, se non dietro la supervisione di un adulto.

Utilizzo delle batterie



ATTENZIONE! Pericolo di esplosione / pericolo di fuoriuscita di liquidi / pericolo di morte!

L'uso non appropriato delle batterie può causare esplosioni o irritazioni da contatto della cute.

- Inserire le batterie rispettando le polarità.
- Se necessario, ripulire i contatti delle batterie e dell'apparecchio.
- Non cercare di ricaricare le batterie, non cortocircuitarle e non aprirle.
- Non gettare mai le batterie nel fuoco: potrebbero esplodere.
- Se non si utilizza l'apparecchio per lungo tempo, estrarre la batteria e conservarla in un luogo asciutto e privo di polveri.
- In caso di utilizzo improprio sussistono rischi di esplosione e di perdita di liquidi dalla batteria.
- In caso di fuoriuscita di liquido dalla batteria, evitate il contatto con la pelle, gli occhi e le mucose.
- Usate i guanti!
- In caso di contatto con gli acidi delle batterie, lavare con molta acqua la zona interessata e rivolgersi a un medico.
- Estrarre subito le batterie usate. Sussiste il pericolo di fuoriuscita dei liquidi.
- Non utilizzare contemporaneamente batterie di tipo diverso (vecchie e nuove, alcaline, al carbonio e così via). Sostituire simultaneamente tutte le batterie.

Consigli di sicurezza per l'alimentatore di corrente



ATTENZIONE! Rischio di scosse elettriche!

Un uso improprio del prodotto, connessioni difettose o una tensione di rete eccessivamente elevata possono provocare scosse elettriche. Assicurarsi che la tensione indicata sulla targhetta dell'alimentatore corrisponda a quella di rete.

- Non utilizzare la sveglia o l'adattatore se questi sono difettosi.
- Per scollegare l'alimentatore, tirarlo afferrando la spina e non il cavo stesso.
- In caso di guasto, spegnere la sveglia ed estrarre l'alimentatore dalla presa di corrente.
- Non aprire mai l'alloggiamento della sveglia o dell'alimentatore.

- Nel caso in cui l'alimentatore sia danneggiato, potete rivolgervi al nostro servizio clienti e farlo sostituire con un altro dello stesso tipo.
- In caso di inutilizzo prolungato, scollegare la sveglia dall'alimentazione.
- Non collocare la sveglia in ambienti interni umidi (bagno, sauna e simili).
- Non recuperare dispositivi elettronici caduti in acqua.
- Non immergere mai la sveglia e l'alimentatore in acqua o altri liquidi. Non toccare la sveglia o l'alimentatore con le mani bagnate.

Messa in servizio

Collocare la sveglia in posizione sicura

Collocare la sveglia su una superficie stabile e piana. Non utilizzare la sveglia in ambienti con alta umidità dell'aria (ad es. in bagno) oppure in luoghi eccessivamente polverosi. Attenzione:

- Non sottoporre la sveglia all'azione diretta di fonti di calore (ad es. caloriferi)
- Non esporre la sveglia alla luce solare diretta;
- Evitare il contatto con spruzzi o gocce d'acqua (non collocare oggetti colmi di liquidi, ad es. vasi sopra o vicino alla sveglia);
- Non collocare la sveglia nelle immediate vicinanze di campi magnetici (ad es. altoparlanti);
- Non lasciar penetrare corpi esterni;
- Tenere in ogni momento la sveglia lontana da candele e altre fiamme aperte per evitare che il fuoco si propaghi.

Pannello di controllo

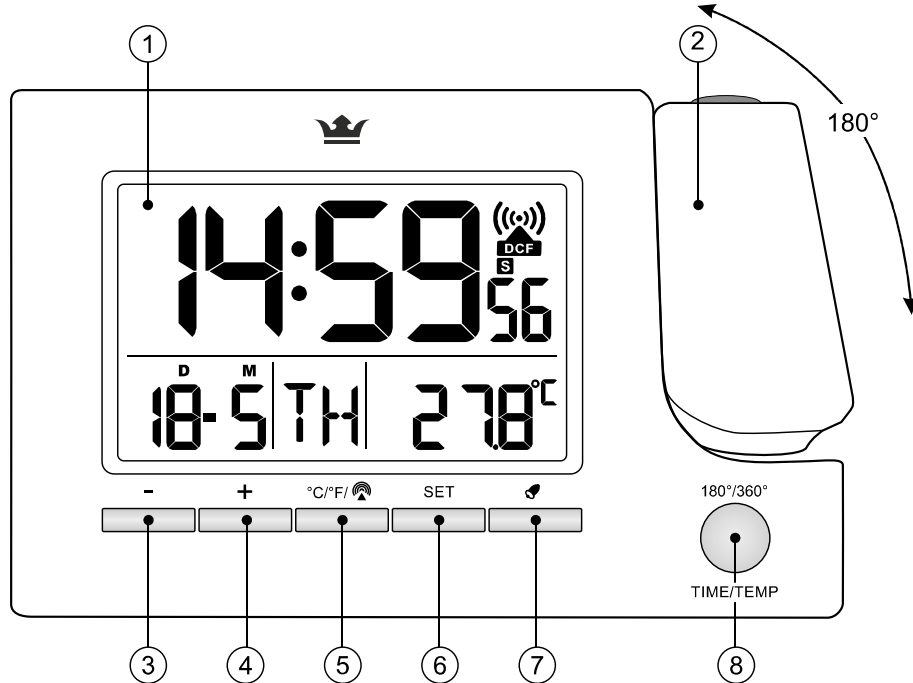

1	Display	5	°C / °F, Radio-RESET
2	Braccio di proiezione	6	Impostazione, sveglia, Secondo orario
3	Tasto -, Giorno della settimana / settimana di calendario	7	Accensione / spegnimento allarme 1 e 2
4	Tasto +, Formato ora 12/24	8	Proiezione: 180° / 360°, Ora / temperatura

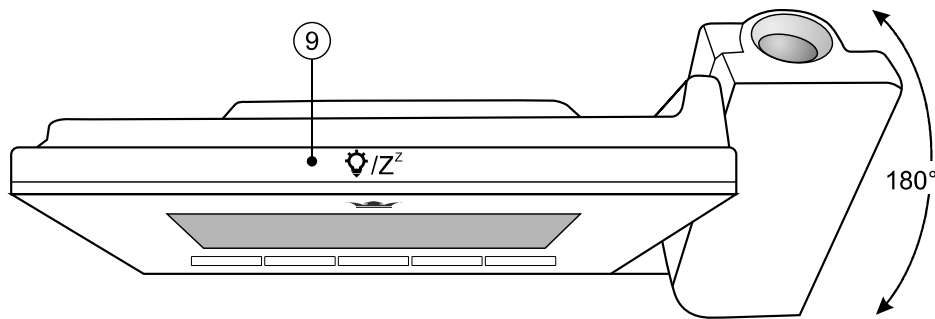

9	Luce / proiezione / snooze
---	----------------------------

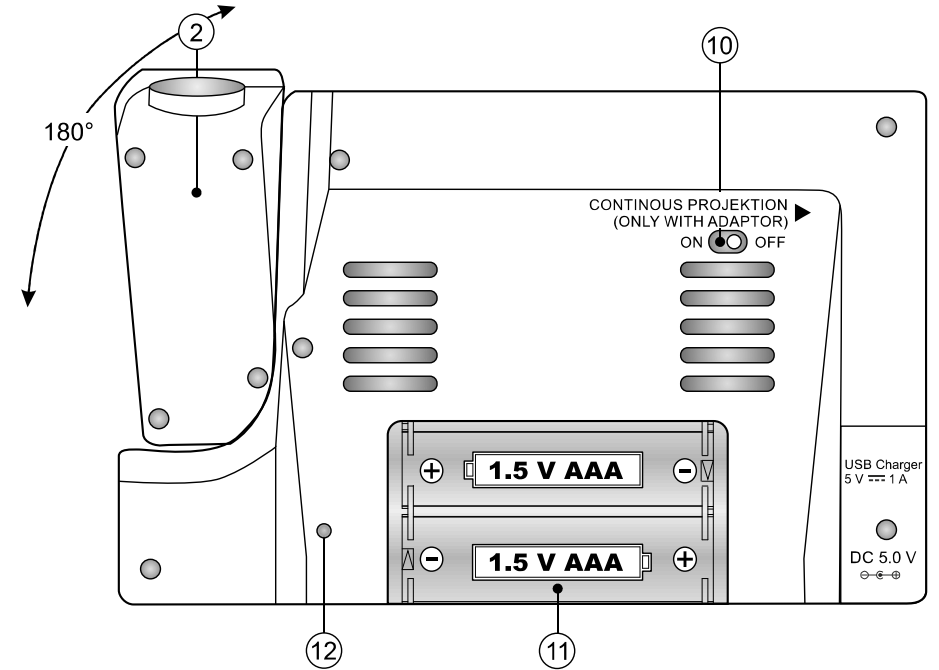

10	Accensione / spegnimento della proiezione continua (solo con alimentatore collegato)	12	Altoparlante allarme
11	Vano batterie		

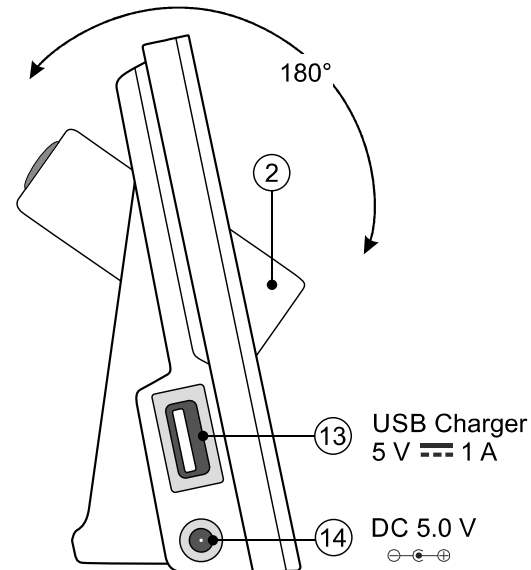

13	Porta USB
14	Porta dell'adattatore di alimentazione

Display

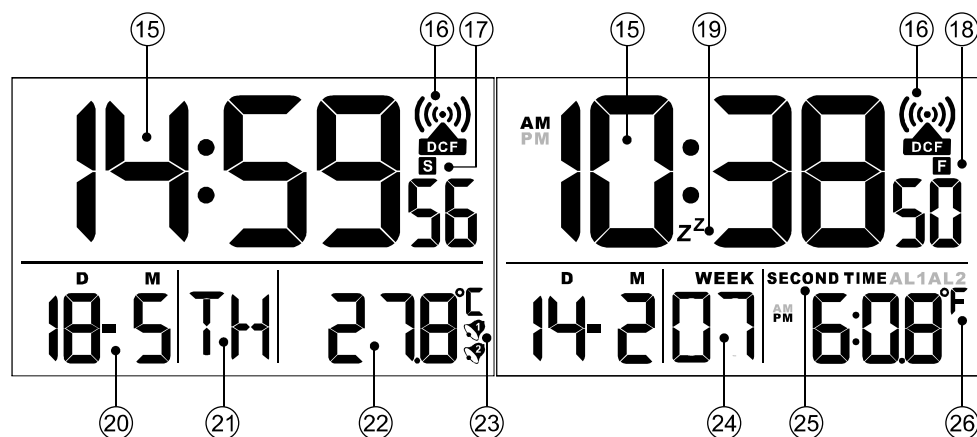

15	Ora, 24h	21	Giorno della settimana
16	Simbolo radio	22	Temperatura in °C
17	Ora legale	23	Sveglia attiva
18	Fuso orario	24	Settimana di calendario
19	Simbolo snooze, snooze attivo	25	Secondo orario
20	Data	26	Temperatura in °F

Messa in funzione

Rimuovere la pellicola protettiva dal display (2) della sveglia. Aprire il vano batterie (11) sul retro del dispositivo e inserire due batterie AAA R03/LR03 da 1,5 V rispettando la corretta polarità. Richiudere il vano batterie (11).

Dopo aver inserito le batterie, la ricezione del segnale radio si attiva automaticamente e viene emesso un segnale audio. Il simbolo della torre radio (16) lampeggia sul display. Questo processo può durare dai 3 ai 10 minuti.

Avvertenza: si prega di non muovere la sveglia durante il tentativo di ricezione.

La sveglia sincronizza l'ora nella quale è stata impostata ogni giorno dall'01:00 alle 04:00 esattamente allo scoccare di ognuna delle tre ore indicate. Qualora il tentativo di ricezione non andasse a buon fine, verrà effettuato un nuovo tentativo alle 05:00 e alle 06:00. Se anche questi tentativi non dovessero a buon fine, siete pregati di impostare l'ora manualmente (vedere la sezione impostazioni di base).

In caso di avvenuta ricezione, appare e resta visibile la torre radio (16) e vengono impostate automaticamente ora (15), data (20) e giorno della settimana (21). Durante l'ora legale appare S (17) sul display, a sinistra, sotto la torre radio.

Riavviare la ricezione del segnale radio

È possibile riavviare manualmente la ricezione del segnale radio tenendo premuto °C/°F/ (5) per circa 2 secondi. La torre radio (16) lampeggia sul display. Questo processo può durare dai 3 ai 10 minuti.

Se il tentativo di ricezione del segnale radio non dovesse andare a buon fine, siete pregati di impostare l'ora manualmente (vedere la sezione impostazioni di base).

Impostazione rapida

Durante l'impostazione di valori numerici potete utilizzare la modalità impostazione rapida tenendo premuto il tasto desiderato.

Fuso orario

Avete selezionato un fuso orario. Tenere premuto il tasto + (4) per circa 2 secondi per scegliere tra l'ora dell'Europa centrale e il fuso orario F (18) da voi impostato.

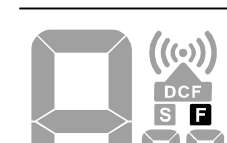

Impostare il fuso orario

Se vi trovate in un paese nel quale l'ora attuale è diversa nonostante il segnale DCF77, utilizzate l'opzione per adattare il fuso orario, per usare la vostra sveglia in un fuso orario diverso da quello standard (UTC + 1 = ora dell'Europa centrale). Tenere premuto SET (6) per circa 2 secondi nella visualizzazione del fuso orario F (18). Le ore lampeggiano e possono essere impostate con + o -. Confermate la vostra scelta tenendo premuto SET (6). Successivamente, riavviare la ricezione del segnale radio. La vostra sveglia continua a ricevere il segnale radio DCF77 ma permette di visualizzare l'ora modificata (ad es. 1 ora in meno).

Secondo orario

È possibile impostare un secondo orario.

Premere brevemente SET (6) per 3 volte fino a quando vi troverete nella visualizzazione del secondo orario (25). Tenere premuto SET (6) per circa 2 secondi; le ore lampeggiano e possono essere regolate con + (4) o - (3). Confermate la vostra scelta premendo SET (6). Impostare i minuti allo stesso modo.

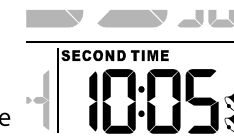

Disattivare la ricezione del segnale radio

È possibile disattivare la ricezione del segnale radio tenendo premuto °C/°F/ (5) per circa 2 secondi. La torre radio (16) lampeggia sul display, tenere premuto nuovamente °C/°F/ (5) per circa 2 secondi. La torre radio (16) scompare dal display.



Disturbo di ricezione

Il segnale radio DCF77 viene trasmesso in prossimità di Francoforte sul Meno e ha un raggio di copertura di circa 1500 km. Tuttavia esistono delle fonti di interferenza che possono ostacolare notevolmente la ricezione del segnale.

Qualora il la sveglia non ricevesse correttamente il segnale radio, posizionarlo in un punto diverso, tenendo presente che in prossimità di computer, telefono, radio e TV l'apparecchio potrebbe essere esposto a radiazioni elettromagnetiche che possono disturbare la ricezione del segnale radio DCF77. Altre fonti di interferenza per la ricezione del segnale radio possono essere costituite da spessi isolamenti di edifici (strutture in metallo), montagne elevate o perturbazioni atmosferiche. In caso di necessità sostituire le batterie.

Impostazioni di base

È possibile impostare le seguenti funzioni: anno, mese, giorno, ore e minuti.

Tenere premuto **SET** (6) nella visualizzazione normale per circa 2 secondi. L'anno lampeggia e può essere impostato con i tasti + (4) o - (3). Confermate la vostra scelta premendo **SET** (6). Impostare allo stesso modo mese, giorno, ore e minuti.

Giorno della settimana / settimana di calendario

Premere il tasto - (3) per scegliere di visualizzare il giorno della settimana (21) o la settimana di calendario (24).

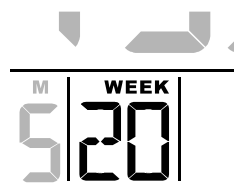

Lingua dei giorni della settimana

Sono disponibili le seguenti lingue:

GE - tedesco, FR - francese, IT - italiano, SP - spagnolo e EN - inglese. Tenere premuto il tasto - (3) per circa 2 secondi nella visualizzazione normale. Le lingue GE, FR, IT, SP, EN cambiano automaticamente e si ripetono. Rilasciare il tasto una volta selezionata la lingua desiderata.



Visualizzazione della temperatura

Premere °C/°F / (5) per scegliere di visualizzare la temperatura in Celsius (°C) (22) o Fahrenheit (°F) (26).

Luce

Toccare / Z (9) sulla parte superiore dell'alloggiamento per attivare brevemente la proiezione e l'illuminazione dello schermo.

Proiezione

Proiezione breve

Al suono dell'allarme, toccare / Z (9) sulla parte superiore dell'alloggiamento per attivare brevemente la proiezione e l'illuminazione del display.

Proiezione continua



Per una proiezione continua, le batterie devono essere inserite e la radiosveglia con proiettore deve essere collegata a una fonte di energia elettrica esterna tramite adattatore.

Spostare l'interruttore (10) sul retro della sveglia su "ON" e orientare il braccio di proiezione.

Modificare la proiezione

È possibile scegliere di visualizzare l'ora o la temperatura tenendo premuto

180°/360° ZEIT/TEMP (8) per circa 2 secondi.

Se le cifre si trovano sulla parte superiore, premere brevemente **180°/360° ZEIT/TEMP** (8) per ruotarle di 180°.

Allarme sveglia

La sveglia dispone di 2 allarmi sveglia, allarme 1 – **AL1** (1) e allarme 2 – **AL2** (2). Premere brevemente **SET** (6) per passare alla modalità impostazione dell'allarme sveglia **AL1**. Tenere premuto **SET** (6) per circa 2 secondi; sul display lampeggiano le ore dell'allarme 1 **AL1**. Impostatele premendo i tasti + (4) o - (3) e confermate la vostra scelta premendo **SET** (6). Allo stesso modo impostare i minuti e l'orario del secondo allarme **AL2**.

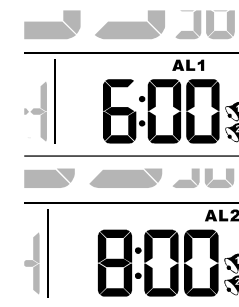

Attivare e disattivare l'allarme sveglia

Nella visualizzazione standard dell'ora, premere (7) per attivare l'allarme 1 (1).





Premere nuovamente (7) per attivare l'allarme 2. (2)

Premere ancora (7) per spegnere entrambi gli allarmi. (1) (2)

Premere di nuovo (7) per disattivare gli allarmi.

La sveglia suonerà all'ora stabilita aumentando tre volte la sua frequenza ogni 20 secondi. Se l'allarme non viene disattivato, si spegnerà da solo dopo 3 minuti.

Funzione ripetizione sveglia (SNOOZE)

Quando la sveglia suona, toccare  / **Z^Z**  sulla parte superiore dell'alloggiamento. La proiezione e l'illuminazione del display vengono attivati brevemente; il simbolo **Z^Z**  e quello della campana   **23** lampeggiano sul display, la sveglia viene disattivata temporaneamente e suonerà nuovamente dopo circa 4 minuti.

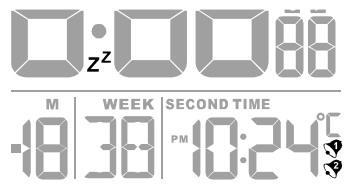

Porta USB

La vostra radiosveglia con proiettore dispone di una porta USB  in modo da permettervi di ricaricare un dispositivo esterno (ad esempio uno smartphone). Per ricaricare, la radiosveglia con proiettore deve essere collegata a una fonte di energia elettrica esterna tramite alimentatore.



Utilizzare il cavo USB del vostro dispositivo esterno.

Pulizia

Pulire la sveglia con un panno asciutto, privo di pelucchi, come si usa ad esempio per pulire le lenti degli occhiali.



AVVERTENZA! Pericolo di danneggiamento!

- Una pulizia non appropriata può danneggiare la sveglia.
- Non immergere mai la sveglia in acqua o in altri liquidi.
- Non utilizzare detersivi aggressivi, spazzole con fili metallici o di nylon abrasivo e nessun oggetto acuminato o metallico come i coltelli, le spatole e simili. Questi oggetti potrebbero danneggiare la superficie.

Smaltimento

Smaltimento dell'apparecchio elettrico



Il prodotto non deve essere gettato nei rifiuti domestici. Smaltite l'apparecchio tramite un'impresa autorizzata o tramite la vostra amministrazione comunale. Osservare le disposizioni vigenti. In caso di dubbi vi preghiamo di contattare a questo proposito le autorità responsabili dello smaltimento.

Smaltimento delle batterie



Smaltite le batterie nei contenitori appositi disponibili presso gli esercizi commerciali. Non gettare le batterie nei rifiuti domestici. Smaltite le batterie tramite un'impresa autorizzata o tramite la vostra amministrazione comunale. Osservare le disposizioni vigenti. In caso di dubbi vi preghiamo di contattare a questo proposito le autorità responsabili dello smaltimento.

Smaltimento dell'imballaggio



I fogli di imballaggio del prodotto consistono di materiali riciclabili. Smaltiteli nel rispetto dell'ambiente mediante gli appositi sistemi di raccolta.

digi-tech gmbh
Valterweg 27A
D-65817 Eppstein
Germania



RÁDIÓVEZÉRELT KIVETÍTŐS ÓRA 4-AH0619

Tartalomjegyzék

Tartalomjegyzék.....	- 43 -
Jelmagyarázatok.....	- 44 -
A csomag tartalma.....	- 45 -
Műszaki adatok.....	- 45 -
Megfelelőségi nyilatkozat.....	- 45 -
Általános biztonsági utasítások	- 45 -
A használati utasítás olvasása és megőrzése.....	- 45 -
Rendeltetésszerű használat.....	- 46 -
Biztonsági utasítások a felhasználó részére.....	- 46 -
Az elemek használata.....	- 47 -
A hálózati csatlakozó biztonsági utasításai.....	- 47 -
Üzembe helyezés.....	- 48 -
Az ébresztőóra biztonságos használata.....	- 48 -
Kezelő felület.....	- 49 -
Kijelző.....	- 51 -
Kezelés.....	- 51 -
Rádióvétel újraindítása.....	- 52 -
Gyors beállítás.....	- 52 -
Időzóna.....	- 52 -
Időzóna beállítása.....	- 52 -
Második időzóna.....	- 52 -
Rádiójel vétel kikapcsolása.....	- 52 -
Vételi zavar.....	- 53 -
Alapbeállítás.....	- 53 -
A hét napjai / A naptári hét.....	- 53 -
A hét napjainak kijelzési nyelve.....	- 53 -
Hőmérséklet kijelzés.....	- 53 -
Világítás.....	- 53 -
Kivetítés.....	- 54 -
Rövid ideig tartó kivetítés.....	- 54 -
Tartós kivetítés.....	- 54 -
Kivetítés változtatása.....	- 54 -
Ébresztés funkció.....	- 54 -
Az ébresztő funkció be- és kikapcsolása.....	- 54 -
Szundi (SNOOZE).....	- 55 -
USB csatlakozó.....	- 55 -
Tisztítás.....	- 55 -
Eltávolítás.....	- 56 -
Az elektromos készüléket eltávolítása.....	- 56 -
Az elemek eltávolítása.....	- 56 -
Csomagolás eltávolítása.....	- 56 -

Jelmagyarázatok

A következő szimbólumok szerepelek a csomagoláson, a készüléken vagy a használati utasításban.



FIGYELEM!

Közepes kockázati veszély, amely súlyos sérüléshez vagy halálhoz vezethet.



Fontos információk



Csak száraz beltéri területeken használja!



Az Európai Gazdasági Térségben alkalmazandó közösségi jogszabályoknak megfelelő berendezések jelölése



Kérem, olvassa el!



II. Védelmi osztály - kifeszültségű biztonsági berendezések



36 hónap (3 év) garancia



TÜV – biztonsági tanúsítvány



GS - biztonsági tanúsítvány



Pozitív polaritású készülék



A készülék egyenárammal működik





Energiahatékonysági szint VI

A csomag tartalma

- 1 x ébresztő óra
- 2 x 1,5 V AAA LR03 elemek
- 1 x hálózati adapter
modell: DA6307-EU-BL
- 1 x használati utasítás
- 1 x garancialevél

Műszaki adatok

- Elemről működtetve: 2 db 1,5 V AAA R03/LR03 elem,  - Egyenáram jelzése
- Hálózati működés, modell: DA6307-EU-BL
bemenet: AC100 – 240 V, 50 / 60 Hz, 0.5 A
kimenet: 5.0 V  1000 mA 

Amennyiben a csomag tartalma hiányos vagy a készülék sérült, kérjük haladéktalanul forduljon vevőszolgálatunkhoz. További sérülések csak ebben az esetben kerülhetnek el.

Megfelelőségi nyilatkozat

Die CE-jelzés igazolja, hogy a termék megfelel az Európai Unió biztonsági és egészségügyi előírásainak. A gyártó ezzel saját felelősségvállalása mellett a fogyasztó felé kijelenti, hogy a termék a vonatkozó európai szabályozásnak megfelel.

A teljes megfelelőségi nyilatkozat letölthető még itt:
http://www.digi-tech-gmbh.com/ce/20072_19_PWE.pdf

Általános biztonsági utasítások**A használati utasítás olvasása és megőrzése**

A használati utasítás része az ébresztőórának, ebben találhatóak fontos biztonsági és használati tanácsok. Kérem, figyelmesen olvassa el a használati utasítást, különösképpen a biztonsági tanácsokat, mielőtt az ébresztőórát használni kezdi. A használati utasítás figyelmen kívül hagyása komoly sérülésekhez vezethet vagy kárt okozhat az ébresztőórában. Kérem, feltétlenül őrizze meg a használati utasítást. Amennyiben harmadik személynek adja át az órát, kérem, hogy a használati utasítást is adja át vele.

Figyelem! Ez a használati utasítás pdf formátumban megtalálható még a vevőszolgálat * (support@inter-quartz.de) oldalán is.

Rendeltetészerű használat**FIGYELEM!****Károsodásveszély!**

- Amennyiben Ön az ébresztőórát szakszerűtlenül használja, az óra elromolhat
- Csak száraz belső helyiségben használja az órát
- Védje az ébresztőórát magas hőmérséklettől és portól.
- Vigyázzon, hogy az óra ne essen le, ne tegye ki ütés vagy nagy súrló hatásának.
- Ne tegye ki az ébresztőórát magas hőmérsékletingadozásnak, mert a páralecsapódás a szerkezet meghibásodásához vezethet.
- Az ébresztőóra kizárólag időjelzésre és ébresztésre szolgál.
- Az óra kereskedelmi célokra nem alkalmas.
- Csak a használati utasítás szerint használja az ébresztőórát. Bármely más nem megfelelő felhasználás kárt okozhat.
- A gyártó nem vállal felelősséget a helytelen használatból vagy hibás működésből eredő károkért.

Biztonsági utasítások a felhasználó részére**FIGYELEM!****Károsodásveszély!**

- Az ébresztőórát felügyelet mellett 8 évnél idősebb **gyermekek**, valamint korlátozott fizikai, szellemi és érzékszervi adottságokkal rendelkező személyek is használhatják, illetve amennyiben a készülék biztonságos használatáról és az azzal járó veszélyekről való tájékoztatást megértették.
- **Gyerekek** nem játszhatnak az ébresztőórával.
- A készülék tisztítását és használati karbantartását **gyermek** felügyelet nélkül nem végezheti.

Az elemek használata

 **FIGYELEM!** Robbanás-, mérgezés- és életveszély!

- Az elemeket vagy akkumulátorokat mindig megfelelő polaritás szerint helyezze a készülékbe
- Szükség esetén behelyezés előtt tisztítsa meg az elemeket illetve a készülék kontaktlemezeit.
- Egyszer használatos elemeket ne próbáljon feltölteni, rövidre zární és kinyitni.
- Elemeket soha ne dobjon tűzbe, ez robbanáshoz vezethet.
- Amennyiben a készüléket hosszabb ideig üzemén kívül tartja, az elemeket vegye ki, és a készüléket tárolja száraz, pormentes helyen.
- Az elemek nem előírás szerinti használata esetén robbanás- és kifolyásveszély áll fenn.
- Savkifolyás esetén, kerülje el, hogy az anyag bőrrel vagy nyálkahártyával érintkezzen, illetve a szembe kerüljön.
- Használjon kesztyűt!
- Savval történő érintkezés esetén az érintett felületet bő, tiszta vízzel mossa le, és sürgősen keressen fel orvost.
- A lemerült elemeket haladéktalanul vegye ki a készülékből, ellenkező esetben savkifolyás veszélye áll fenn.
- Ne használjon különböző elemeket (régi-új, alkáli-szén alapú stb.). Az elemeket egyidőben cserélje.

A hálózati csatlakozó biztonsági utasításai

 **FIGYELEM!** Áramütés veszélye!

A helytelen kezelés, a hibás csatlakozás vagy a túlzott hálózati feszültség áramütést okozhat. Ellenőrizze, hogy az adattáblán szereplő információk megfelelnek-e a csatlakozó hálózati feszültségének.

- Ha az ébresztőóra vagy a hálózati adapter hibás vagy sérült, ne használja azt.
- A hálózati adaptert soha ne a kábelnél fogva húzza ki a konnektorból.
- Hibás működés esetén kapcsolja ki az ébresztőórát és a hálózati csatlakozót húzza ki a konnektorból.
- Soha ne nyissa fel az ébresztőóra vagy a hálózati adapter borítását.

- A hálózati csatlakozó sérülése esetén típusazonos csatlakozóval pótolja. Segítségért forduljon ügyfélszolgálatunkhoz.
- Ha hosszabb ideig nem használja az ébresztőórát, kérem, húzza ki a hálózatról.
- Ne tegye az ébresztő órát nedves beltéri helyiségbe (fürdő, szauna vagy hasonló).
- Ne nyúljon a vízbe esett elektromos készülékekhez.
- Soha ne merítse az ébresztő órát és a hálózati adaptert vízbe vagy más folyadékba. Ne érintse meg az ébresztőórát és a hálózati adaptert nedves kézzel.

Üzembe helyezés

Az ébresztőóra biztonságos használata

Az ébresztőórát helyezze egy szilárd, egyenletes felületre. Az ébresztőóra nem ajánlott magas páratartalomú helyiségbe (pl. fürdőszoba). Kérem, figyeljen arra, hogy:

- az ébresztőóra ne legyen közvetlen hőforrás közelében (pl. radiátor);
- az ébresztőórát ne érje közvetlen napfény;
- kerülje a permetező vagy csöpögő vizet (ne helyezzen folyadékkal töltött tárgyat, pl. vázát az ébresztőóra fölé vagy mellé);
- az ébresztőóra közvetlen környezetében ne legyen mágneses mező (pl. hangszóró);
- ne kerüljön bele idegen test;
- gyertyákat és más nyílt lángokat mindig távol kell tartani az ébresztőórától, hogy megakadályozzuk a tűz terjedését.

Kezelő felület

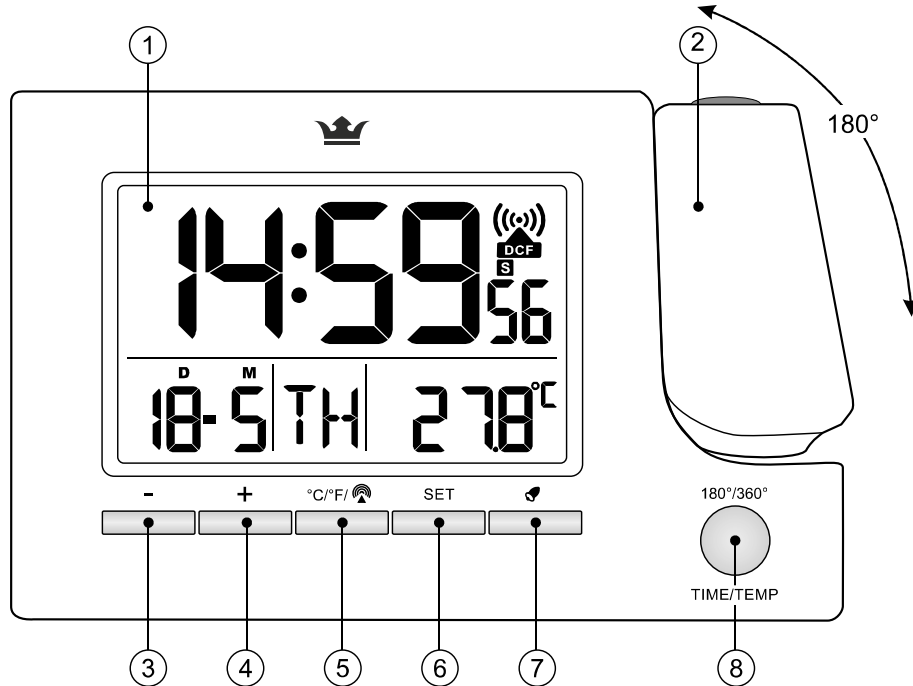

1	Kijelző	5	°C / °F, Rádiójel-RESET
2	Kivetítőkar	6	Ébresztési idő / 2. Időzóna beállítása
3	-, le, a hét napja / naptári hét	7	Ébresztési idő 1, 2 be / ki
4	+, fel, 12 / 24 órás kijelzés	8	Kivetítés: 180° / 360°, idő/ hőméséklet

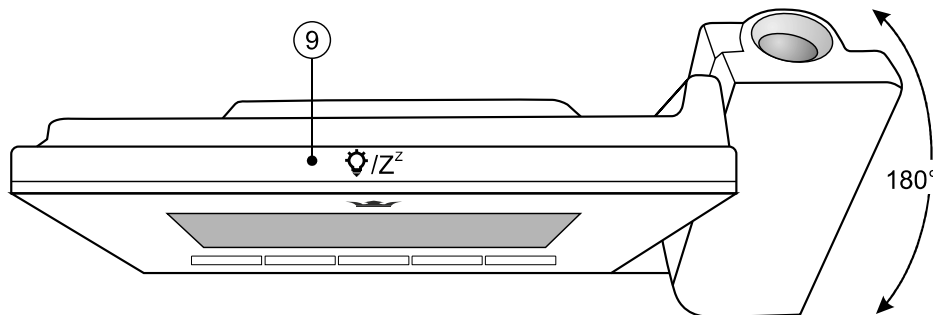

9	Világítás / Kivetítés / Szundi
---	--------------------------------

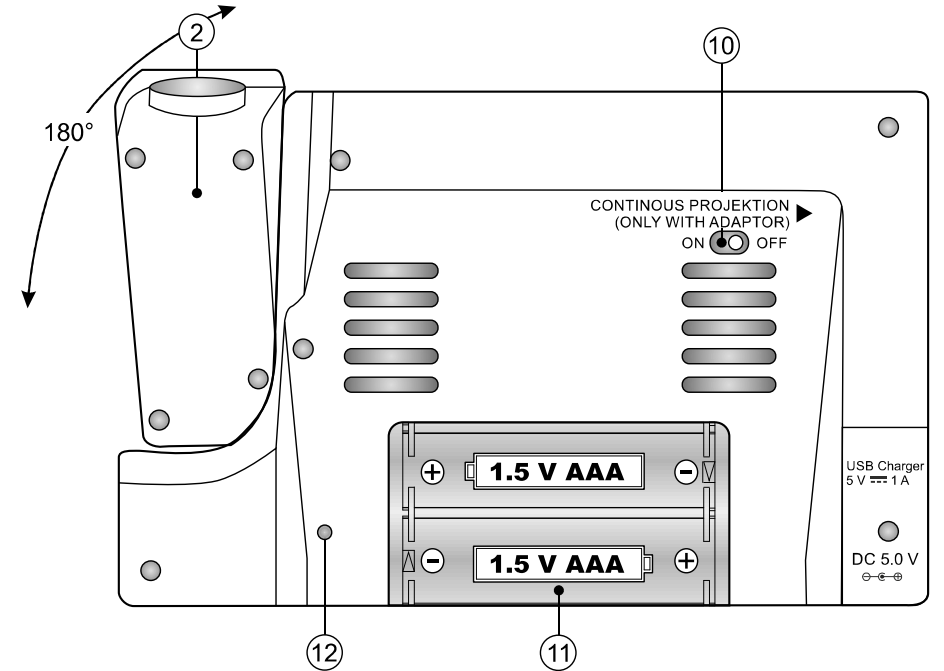

10	Tartós kivetítés be / ki (csak hálózati működés esetén)	12	Ébresztési hang, hangszóró
11	Elemtartó		

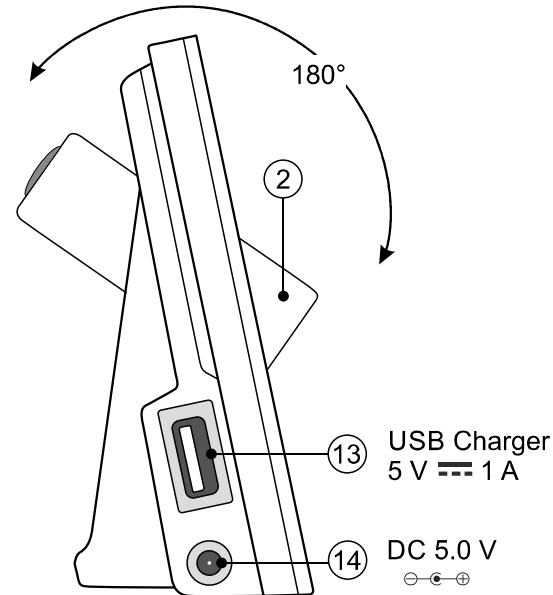

13	USB csatlakozó
14	Hálózati csatlakozó kábel bemenet

Kijelző

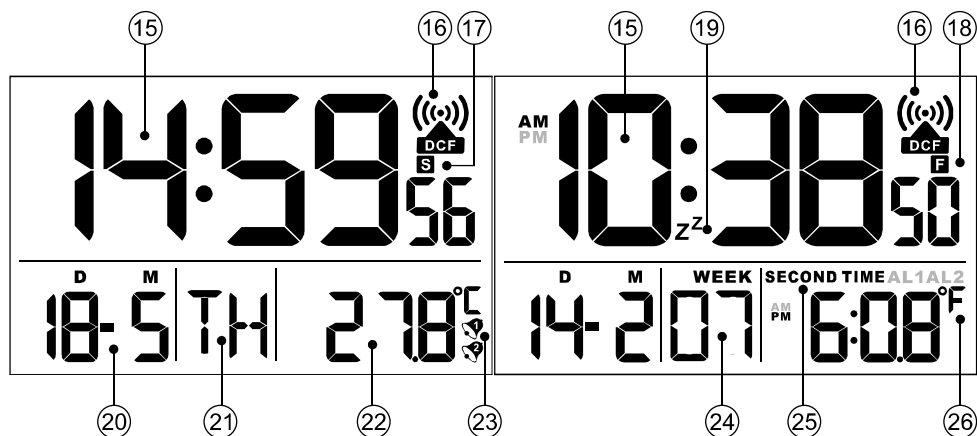

15	Pontos idő, 24h	21	A hét napjai
16	Rádiójel	22	Hőmérséklet °C
17	Nyári időszámítás	23	Ébresztés bekapcsolva
18	Időzóna	24	Naptári hét
19	Szundi jelzés, Szundi bekapcsolva	25	Második idő
20	Dátum	26	Hőmérséklet °F

Kezelés

Távolítsa el az ébresztőóráról a védőfóliát **2**. Nyissa ki a készülék hátoldalán található elemtartót **11**, és megfelelő pólusirányban helyezzen be 2 darab 1,5V AAA R03/LR03 típusú elemet, majd zárja vissza az elemtartó **11** fedelét. Az elemek behelyezését követően a készülék automatikusan megkezdí a rádiójel vételét. Az elemek behelyezése után a rádiójel vétele automatikusan elindul. Hangjelzést hall. A rádióadótorony **16** villog a kijelzőn. Ez a folyamat 3-10 percet vesz igénybe.

Megjegyzés: Kérjük, ne mozgassa az ébresztőórát a vételi folyamat során.

Az ébresztőóra minden nap hajnali 01:00 és 04:00 óra között szinkronizálja a pontos idő vételét. Ha a vételi kísérlet sikertelen, akkor azt 05:00 és 06:00 óra között megismétli. Ha a vétel ismét sikertelen marad, akkor manuálisan állítsa be a pontos időt (lásd az alapbeállításoknál)

A sikeres vétel után a rádióadótorony jel megjelenik **16**, és a készülék automatikusan beállítja a pontos időt **15**, a dátumot **20** és a hét napját **21**. A nyári időszámítás kijelzése **S** **17** a képernyő bal oldalán a rádiótorony alatt lesz.

Rádióvétel újraindítása

A °C/°F/ **15** kb. 2 másodpercen át tartó lenyomva tartásával a rádióvétel manuálisan indítható. A rádiótorony **16** villog a kijelzőn. Ez a folyamat 3-10 percet vesz igénybe. Ha a rádióvétel sikertelen volt, az időt manuálisan kell beállítani (lásd az alapbeállítást).

Gyors beállítás

A numerikus értékek beállításakor a megfelelő gombok lenyomva tartása lehetővé teszi a gyors beállítás használatát.

Időzóna

Amennyiben saját időzónát állított be, a középeurópai idő és az Ön által beállított időzóna **F** **18** közötti váltáshoz nyomja le és 2 másodpercig tartsa lenyomva a **+4** gombot.

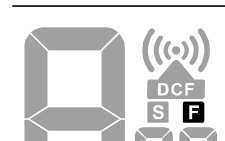

Időzóna beállítása

Ha olyan országban tartózkodik, ahol az aktuális idő eltér a DCF77 jel által meghatározott időzónától, az időzóna beállítás használatával beállíthatja a megfelelő időzónát, amely eltérhet az alapbeállítástól. (UTC + 1 = Közép-európai idő). Az időzóna kijelzés módban **F** **18** nyomja le és kb. 2 másodpercig tartsa lenyomva a **SET** **6** gombot. Az óra villog és a kívánt érték + vagy - gombbal állíthatók be. A **SET** **6** gomb megnyomásával erősítse meg a beállítást. Ezután indítsa újra a készüléket. Az ébresztőóra továbbra is fogadja a DCF77 rádiójelet, de már az újonnan beállított időzónát jelzi (pl. 1 órával kevesebbet).

Második időzóna

A készülékén második időt is beállíthat.

A második idő **25** kijelzéséhez nyomja meg 3-szor röviden a **SET** **6** gombot. Majd ismét nyomja le és 2 másodpercig tartsa lenyomva a **SET** **6** gombot. Ekkor az óra érték villog, amit a **+4** vagy **-3** gombbal állíthat be. A beállítást a **SET** **6** gombbal erősítse meg. Hasonlóképpen állítsa be a perc értéket is.

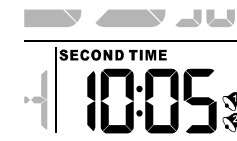

Rádiójel vétel kikapcsolása

A °C/°F/ **15** gomb 2 másodpercig tartó lenyomva tartásával manuálisan kikapcsolhatja a rádiójel vételét. A rádióadó jel **16** villog a kijelzőn. Nyomja meg ismét és tartsa lenyomva a °C/°F/ **15** gombot. A rádióadó jel **16** eltűnik a képernyőről.



Vételi zavar

A DCF77 rádiójelet Frankfurt am Main közeléből sugározzák, és Frankfurt kb. 1500 km-es körzetében érhető el. A vételt zavarforrások befolyásolhatják. Amennyiben faliórája nem megfelelően veszi a rádiójelet, helyezze a készüléket más falfelületre. Legyen figyelemmel arra, hogy számítógép, telefon, rádió és TV készülékek közelében elektromágneses sugárzások vannak jelen, amelyek a DCF77 rádiójel vételét zavarhatják. További zavarforrások lehetnek: megerősített épületszigetelés (fém építőelemek), magas hegyek vagy légköri zavarok. Szükség esetén cseréljen elemet a készülékben.

Alapbeállítás

A következő beállításokat végezheti el: év, hónap, nap, óra és perc.

Normál kijelzési állapotban nyomja meg és 2 másodpercig tartsa lenyomva a **SET** 6 gombot. Az év kijelzés villog és a kívánt értéket a +4 vagy -3 gombbal tudja beállítani. Nyomja meg a **SET** 6 gombot a beállítás megerősítéséhez. Ugyanígy állítsa be a hónapot, napot, órát és percet.

A hét napjai / A naptári hét

A hét napja 21 és a naptári hét 24 közötti választáshoz nyomja meg a -3 gombot.

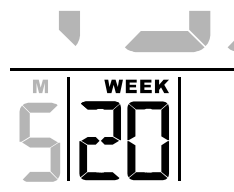

A hét napjainak kijelzési nyelve

A következő nyelveket állíthatja be:

GE - német, FR - francia, IT - olasz, SP - spanyol és EN - angol. Pontos idő kijelzési módban nyomja meg és kb. 2 másodpercig tartsa lenyomva a -3 gombot. A nyelvek automatikusan váltakoznak GE, FR, IT, SP, EN majd ismétlődnek. Engedje el a gombot a kívánt nyelvnél.



Hőmérséklet kijelzés

Nyomja meg a °C/°F / 5 gombot, a hőmérsékleti mértékegységek, Celsius (°C) 22 vagy Fahrenheit (°F) 26 közötti választáshoz

Világítás

A készülék tetején található IZ 9 gomb megérintésekor a kivetítés és kijelző világítás rövid időre bekapcsol.

Kivetítés

Rövid ideig tartó kivetítés

Az ébresztő jelzés megszólalásakor érintése meg a készülék tetején található IZ 9 gombot. A kivetítés és kijelző világítás rövid időre bekapcsol

Tartós kivetítés



Tartós kivetítés behelyezett elemekkel és a készülék hálózati csatlakoztatásával lehetséges.

Az ébresztőóra hátoldalán található 10 gombot állítsa ON állásba és a mozgatható kivetítőkart forgassa ki.

Kivetítés változtatása

A 180°/360° ZEIT/TEMP 8 gomb 2 másodpercig tartó lenyomva tartásával választhat a pontos idő és a hőmérséklet érték kivetítése között. Amennyiben a kivetített számok fejjel lefelé állnak nyomja meg röviden a 180°/360° ZEIT/TEMP 8 gombot ezek 180 fokos elfordításához.

Ébresztés funkció

Az ébresztőórán két ébresztési idő állítható be. Alarm 1 – AL1 és Alarm 2 – AL2. Az első ébresztési idő AL 1 beállításához nyomja meg röviden a SET 6 gombot. Ezután nyomja meg és két másodpercig tartsa lenyomva a SET 6 gombot. Az első ébresztési idő AL 1 óra értéke villog, amit a +4 vagy -3 gombbal állíthat be. Beállítását a SET 6 gomb megnyomásával erősítse meg. Hasonló módon állítsa be a perc értéket valamint a második ébresztési időt AL 2.

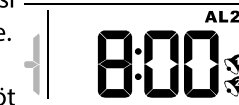
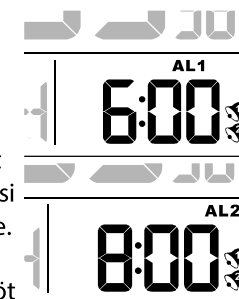



Az ébresztő funkció be- és kikapcsolása

Az első ébresztési idő (Alarm 1) bekapcsolásához pontos idő kijelzési módban nyomja meg a 7 gombot.

A 7 ismételt megnyomásával a második ébresztési időt (Alarm 2) kapcsolja be. Mindkét ébresztési idő bekapcsolásához újra nyomja meg a 7 gombot. Az ébresztési idő kikapcsolásához ismételtlen nyomja meg a 7 gombot.

Az ébresztés a beállított időpontban megszólal, és 20 másodpercenként 3-szor növeli annak frekvenciáját. Ha az ébresztés nincs kikapcsolva, 3 perc elteltével automatikusan kikapcsol.

Szundi (SNOOZE)

Az ébresztő jel megszólalásakor érintse meg a készülék tetején található  gombot. A kiveítés és a kijelző világítás rövid időre bekapcsol és a kijelzőn a **Zz 19** valamint a harangjel ,  **23** villog. Az ébresztési jel átmenetileg kikapcsol majd 4 perc múlva újra megszólal.

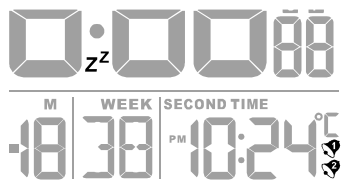

USB csatlakozó

A készüléken USB csatlakozó található , amivel külső eszköz (például okostelefon) tölthető fel. A feltöltéshez az ébresztőórát hálózathoz kell csatlakoztatni.



Használja külső készülékének USB kábelét.

Tisztítás

Tisztítsa meg az ébresztőórát puha, száraz, szőszmentes ruhával, például ami a szemüveglencsék tisztítására használható.



FIGYELEM!

Károsodásveszély!

- A nem megfelelő tisztítás károsíthatja az ébresztőórát
- Ne merítse az ébresztőórát vízbe vagy egyéb folyadékba.
- Ne használjon agresszív tisztítószeret, kefért fém vagy nejlon sörtéssel, illetve éles vagy fémes tisztítószeret, például késeket, kemény spatulákat és hasonlókat. Ezek károsíthatják a felületet..

Eltávolítás

Az elektromos készüléket eltávolítása



Ezt az elektromos készüléket nem szabad a szokásos háztartási hulladékkal együtt megsemmisíteni. Dobja ki a készüléket egy engedélyezett hulladékgyűjtő helyen vagy a helyi hulladékfeldolgozónál. Kérjük, vegye figyelembe a jelenleg hatályos szabályokat. Ha kétségei vannak, vegye fel a kapcsolatot a hulladékkezelő központtal.

Az elemek eltávolítása



Kérjük, hogy az elemeket is megfelelően távolítsa el. Az elemek nem tartoznak a háztartási hulladékhoz. Dobja ki az elemeket egy engedélyezett hulladékgyűjtő helyen vagy a helyi hulladékfeldolgozónál. Kérjük, vegye figyelembe a jelenleg hatályos szabályokat. Ha kétségei vannak, vegye fel a kapcsolatot a hulladékkezelő központtal.

Csomagolás eltávolítása



A termékcsomagolás újrahasznosítható anyagokból áll. A telepített gyűjtőrendszerek segítségével ártalmatlanítsa őket környezetbarát módon.

digi-tech gmbh
Valterweg 27A
D-65817 Eppstein
NÉMETORSZÁG

