



Bedienungs- anleitung

Da bin ich mir sicher.

AMBIANO ELEKTRISCHER MINI-HACKER



Mit QR-Codes schnell und einfach ans Ziel

Egal, ob Sie **Produktinformationen**, **Ersatzteile** oder **Zubehör** benötigen, Angaben über **Herstellergarantien** oder **Servicestellen** suchen, oder sich bequem eine **Video-Anleitung** anschauen möchten, mit unseren QR-Codes gelangen Sie kinderleicht ans Ziel.

Was sind QR-Codes?

QR-Codes (QR= Quick Response) sind grafische Codes, die mithilfe einer Smartphone-Kamera gelesen werden und beispielsweise einen Link zu einer Internetseite oder Kontaktdaten enthalten.

Ihr Vorteil: Kein lästiges Eintippen von Internet-Adressen oder Kontaktdaten!

Und so geht's

Zum Scannen des QR-Codes benötigen Sie lediglich ein Smartphone, einen installierten QR-Code Reader sowie eine Internet-Verbindung*. Einen QR-Code Reader finden Sie in der Regel kostenlos im App Store Ihres Smartphones.

Jetzt ausprobieren

Scannen Sie einfach mit Ihrem Smartphone den folgenden QR-Code und erfahren Sie mehr über Ihr neu erworbenes Hofer-Produkt.*

Ihr Hofer Serviceportal

Alle oben genannten Informationen erhalten Sie auch im Internet über das Hofer Serviceportal unter www.hofer-service.at.



* Beim Ausführen des QR-Code Readers können abhängig von Ihrem Tarif Kosten für die Internet-Verbindung entstehen.

Inhaltsverzeichnis

Übersicht	4
Lieferumfang/Geräteteile	6
Allgemeines	7
Bedienungsanleitung lesen und aufbewahren	7
Zeichenerklärung.....	7
Sicherheit	8
Bestimmungsgemäßer Gebrauch	8
Sicherheitshinweise	8
Vor dem ersten Gebrauch	12
Auspacken und prüfen	12
Messereinsatz und Aufschäumaufsatz trennen.....	13
Vor dem ersten Gebrauch reinigen	13
Bedienung	14
Mini-Hacker vorbereiten	14
Aufstellen und befüllen	15
Deckel aufsetzen.....	15
Motor aufsetzen	15
Mini-Hacker anschließen.....	16
Zutaten hacken	16
Sahne schlagen	16
Reinigen	17
Aufbewahren	19
Fehlersuche	19
Technische Daten	20
Konformitätserklärung	21
Entsorgen	21
Verpackung entsorgen.....	21
Altgerät entsorgen	21

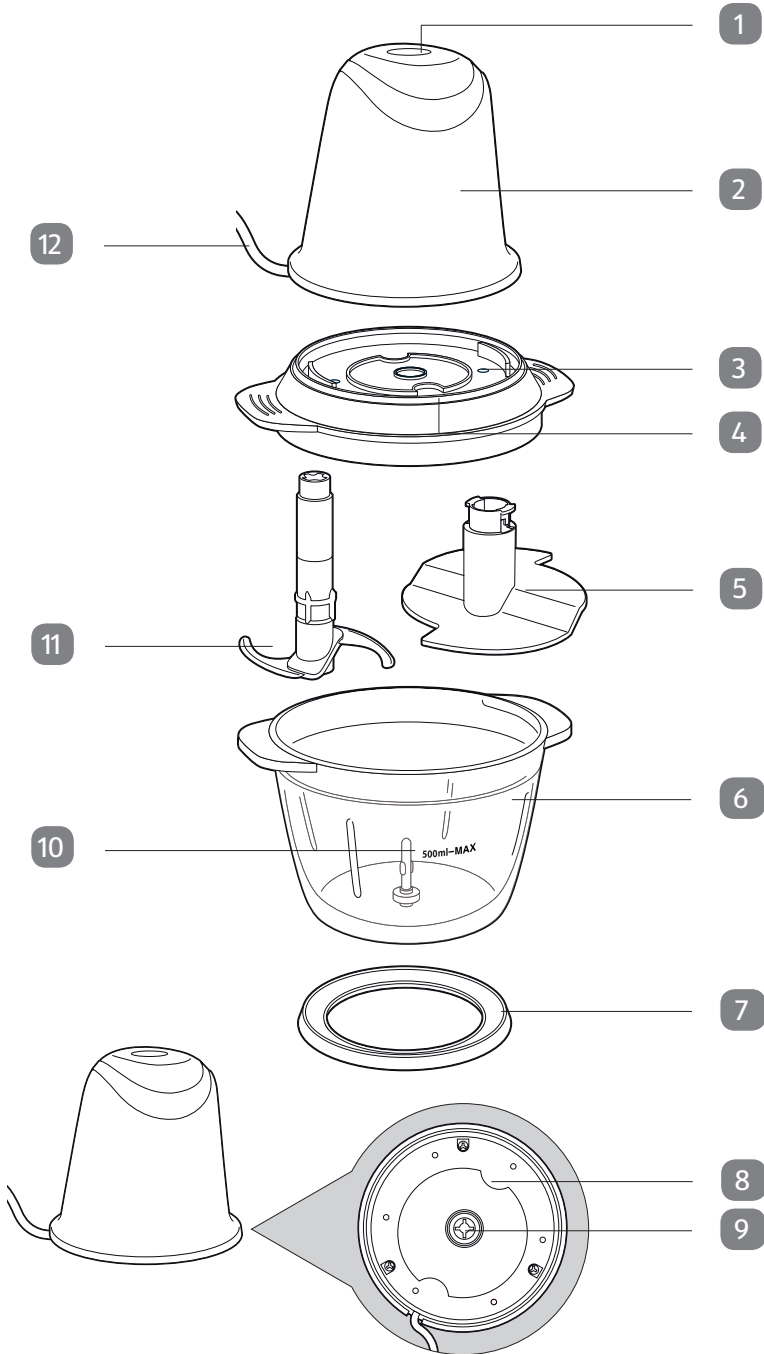

B

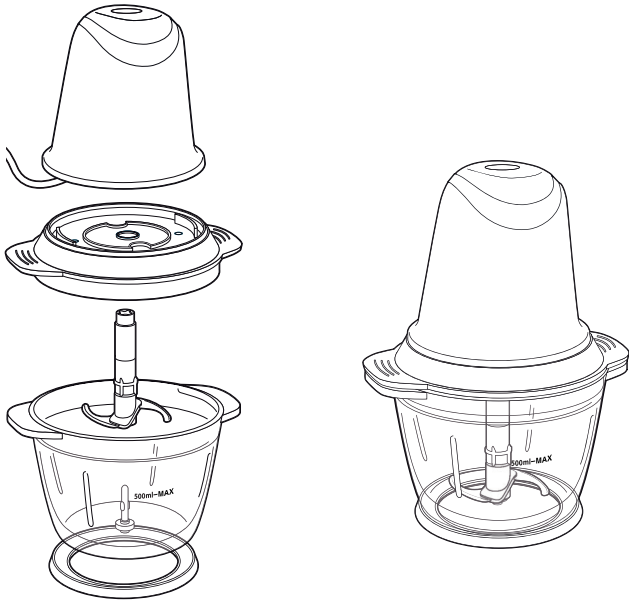

C

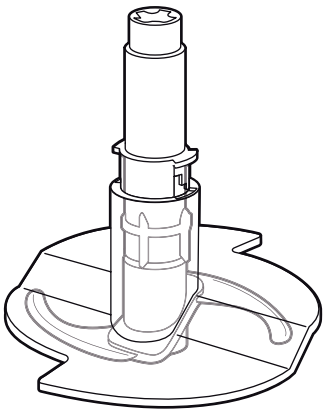

D

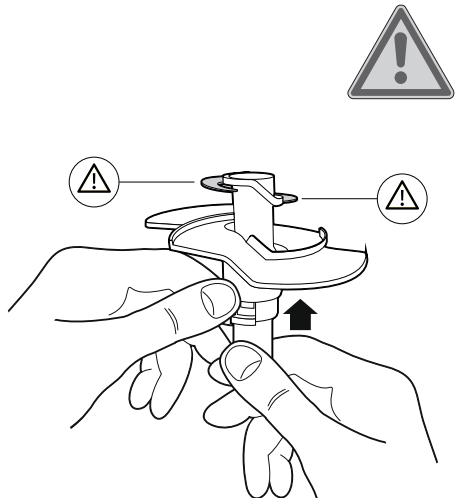

Lieferumfang/Geräteteile

- 1 Ein- /Austaste
- 2 Motor
- 3 Deckel
- 4 Führungsnase (2x)
- 5 Aufschäumaufsatz
- 6 Behälter
- 7 Antirutschunterlage
- 8 Aussparung (2x)
- 9 Zahnwelle
- 10 Steg für Aufschäum- und Messereinsatz
- 11 Messereinsatz
- 12 Netzkabel mit Netzstecker

Allgemeines

Bedienungsanleitung lesen und aufbewahren



Diese Bedienungsanleitung gehört zu diesem elektrischen Mini-Hacker. Sie enthält wichtige Informationen zur Inbetriebnahme und Handhabung. Lesen Sie die Bedienungsanleitung, insbesondere die Sicherheitshinweise, sorgfältig durch, bevor Sie den Mini-Hacker einsetzen.

Die Nichtbeachtung dieser Bedienungsanleitung kann zu schweren Verletzungen oder zu Schäden am Mini-Hacker führen.

Die Bedienungsanleitung basiert auf den in der Europäischen Union gültigen Normen und Regeln. Beachten Sie im Ausland auch landesspezifische Richtlinien und Gesetze. Bewahren Sie die Bedienungsanleitung für die weitere Nutzung auf. Wenn Sie den Mini-Hacker an Dritte weitergeben, geben Sie unbedingt diese Bedienungsanleitung mit.

Zeichenerklärung

Die folgenden Symbole und Signalworte werden in dieser Gebrauchsanleitung, auf dem Mini-Hacker oder auf der Verpackung verwendet.



Dieses Signalsymbol-/wort bezeichnet eine Gefährdung mit einem mittleren Risikograd, die, wenn sie nicht vermieden wird, den Tod oder eine schwere Verletzung zur Folge haben kann.

HINWEIS!

Dieses Signalsymbol-/wort warnt vor möglichen Sachschäden.



Dieses Symbol gibt Ihnen nützliche Zusatzinformationen zum Zusammenbau oder zum Betrieb.



Konformitätserklärung (siehe Kapitel „Konformitätserklärung“): Mit diesem Symbol gekennzeichnete Produkte erfüllen alle anzuwendenden Gemeinschaftsvorschriften des Europäischen Wirtschaftsraums.



Geprüfte Sicherheit: Produkte, die mit diesem Symbol gekennzeichnet sind, entsprechen den Anforderungen des deutschen Produktsicherheitsgesetzes (ProdSG).



Dieses Symbol kennzeichnet den Mini-Hacker als Gerät der Schutzklasse II.

Sicherheit

Bestimmungsgemäßer Gebrauch

Der Mini-Hacker ist ausschließlich zum Zerkleinern von Lebensmitteln wie Obst, Gemüse, Kräutern oder Ähnlichem, zum Zubereiten von Dressings oder zum Aufschlagen von Sahne geeignet.

Hierfür ist der Mini-Hacker nicht geeignet:

- Zerkleinern von Eiswürfeln,
- zerkleinern von harten Lebensmittel mit Anteilen wie z. B. Nüssen oder Kernen,
- kochende bzw. heiße Flüssigkeiten mixen,
- Materialien verarbeiten, die keine Lebensmittel sind.
- Zerkleinern von Fleisch, das noch Knochen und/oder Sehnen enthält.

Der Mini-Hacker ist ausschließlich für den Haushaltsgebrauch bestimmt und nicht für den gewerblichen Bereich geeignet.

Verwenden Sie den Mini-Hacker ausschließlich mit Originalzubehör und nur wie in dieser Bedienungsanleitung beschrieben. Jede andere Verwendung gilt als nicht bestimmungsgemäß und kann zu Sachschäden oder sogar zu Personenschäden führen. Der Mini-Hacker ist kein Kinderspielzeug.

Der Hersteller oder Händler übernimmt keine Haftung für Schäden, die durch nicht bestimmungsgemäßen oder falschen Gebrauch entstanden sind.

Sicherheitshinweise



Stromschlaggefahr!

Fehlerhafte Elektroinstallation oder zu hohe Netzspannung können zu elektrischem Stromschlag führen.

- Schließen Sie den Mini-Hacker nur an, wenn die Netzspannung der Steckdose mit der Angabe auf dem Typenschild übereinstimmt.
- Schließen Sie den Mini-Hacker nur an eine gut zugängliche Steckdose an, damit Sie den Mini-Hacker bei einem Störfall schnell vom Stromnetz trennen können.
- Betreiben Sie den Mini-Hacker nicht, wenn er sichtbare Schäden aufweist oder das Netzkabel bzw. der Netzstecker defekt ist.

-
- Schließen Sie den Mini-Hacker nicht gleichzeitig mit mehreren Geräten an eine Steckdosenleiste oder Mehrfachsteckdose an.
 - Wenn das Netzkabel des Mini-Hackers beschädigt ist, muss es durch den Hersteller oder seinen Kundendienst oder eine ähnlich qualifizierte Person ersetzt werden, um Gefährdungen zu vermeiden.
 - Öffnen Sie das Gehäuse nicht, sondern überlassen Sie die Reparatur Fachkräften. Wenden Sie sich dazu an eine Fachwerkstatt. Bei eigenständig durchgeführten Reparaturen, unsachgemäßem Anschluss oder falscher Bedienung sind Haftungs- und Garantieansprüche ausgeschlossen.
 - Bei Reparaturen dürfen nur Teile verwendet werden, die den ursprünglichen Gerätedaten entsprechen. In diesem Mini-Hacker befinden sich elektrische und mechanische Teile, die zum Schutz gegen Gefahrenquellen unerlässlich sind.
 - Betreiben Sie den Mini-Hacker nicht mit einer externen Zeitschaltuhr oder einem separaten Fernwirksystem.
 - Tauchen Sie weder den Mini-Hacker noch Netzkabel oder Netzstecker in Wasser oder andere Flüssigkeiten.
 - Platzieren Sie den Mini-Hacker so, dass keine Flüssigkeiten auf die Gerätesteckverbindung überlaufen können.
 - Fassen Sie den Netzstecker niemals mit feuchten Händen an.
 - Verwenden Sie den Mini-Hacker nicht, wenn Sie auf feuchtem Boden stehen oder wenn Ihre Hände oder der Mini-Hacker nass sind.
 - Ziehen Sie den Netzstecker nie am Netzkabel aus der Steckdose, sondern fassen Sie immer den Netzstecker an.
 - Verwenden Sie das Netzkabel nie als Tragegriff.
 - Halten Sie den Mini-Hacker, den Netzstecker und das Netzkabel von offenem Feuer und heißen Flächen fern. Platzieren Sie den Mini-Hacker nicht in der Nähe von Wärmequellen.

- Verlegen Sie das Netzkabel so, dass es nicht zur Stolperfalle wird und nicht mit scharfen Gegenständen in Berührung kommt.
- Knicken Sie das Netzkabel nicht, legen Sie es nicht über scharfe Kanten und wickeln Sie es nicht um den Mini-Hacker. Dies kann zu einem Kabelbruch führen.
- Verwenden Sie den Mini-Hacker nur in Innenräumen. Betreiben Sie ihn nie in Feuchträumen oder im Regen.
- Lagern Sie den Mini-Hacker nie so, dass er in eine Wanne oder in ein Waschbecken fallen kann.
- Greifen Sie niemals nach dem Mini-Hacker, wenn er ins Wasser gefallen ist. Ziehen Sie in einem solchen Fall sofort den Netzstecker.
- Nehmen Sie den Mini-Hacker danach nicht mehr in Betrieb, sondern lassen Sie ihn erst von einer zugelassenen Servicestelle überprüfen.
- Sorgen Sie dafür, dass Kinder keine Gegenstände in den Mini-Hacker hineinstecken.
- Verwenden Sie den Mini-Hacker nicht bei Gewitter. Schalten Sie den Mini-Hacker aus und ziehen Sie den Netzstecker aus der Steckdose.
- Wenn Sie den Mini-Hacker nicht benutzen, ihn reinigen oder wenn eine Störung auftritt, schalten Sie den Mini-Hacker aus und ziehen Sie den Netzstecker aus der Steckdose.

⚠️ WARNUNG!

Gefahren für Kinder und Personen mit verringerten physischen, sensorischen oder mentalen Fähigkeiten (beispielsweise teilweise Behinderte, ältere Personen mit Einschränkung ihrer physischen und mentalen Fähigkeiten) oder Mangel an Erfahrung und Wissen (beispielsweise ältere Kinder).

- Der Mini-Hacker darf von Personen mit verringerten physischen, sensorischen oder mentalen Fähigkeiten oder Mangel an Erfahrung und Wissen benutzt werden, wenn sie

beaufsichtigt werden oder bezüglich des sicheren Gebrauchs des Mini-Hackers unterwiesen wurden und die daraus resultierenden Gefahren verstehen.

- Der Mini-Hacker darf nicht von Kindern benutzt werden.
- Halten Sie Kinder vom Mini-Hacker und dem Netzkabel fern.
- Lassen Sie den Mini-Hacker während des Betriebs nicht unbeaufsichtigt.
- Lassen Sie Kinder nicht mit dem Mini-Hacker spielen.
- Lassen Sie Kinder nicht mit der Verpackungsfolie spielen. Kinder können sich beim Spielen darin verfangen und ersticken.
- Bewahren Sie den Mini-Hacker außerhalb der Reichweite von Kindern auf.

 **WARNUNG!**

Verletzungsgefahr!

Der Mini-Hacker ist mit scharfen Messern ausgestattet. Unsachgemäßer Umgang mit dem Mini-Hacker oder einzelnen Geräteteilen kann zu schweren Schnittverletzungen führen.

- Berühren Sie nicht sich bewegende Geräteteile und versuchen Sie nie, sich bewegende Geräteteile mit der Hand oder durch andere Gegenstände zu stoppen.
- Berühren Sie die Messer nicht mit bloßen Händen.
- Benutzen Sie den Mini-Hacker nicht, wenn die Messer beschädigt sind.
- Verwenden Sie ausschließlich das mitgelieferte Originalzubehör.
- Zerkleinern Sie keine harten Zutaten oder Kerne und entfernen Sie evtl. vorhandene Stängel oder Stiele vor dem Zerkleinern aus den Zutaten. Entfernen Sie bei der Zerkleinerung von Fleisch vorher evtl. vorhandene Knochen und Sehnen.

- Betreiben Sie den Mini-Hacker keinesfalls ohne Zutaten, der Motor könnte überhitzen.
- Betreiben Sie den Mini-Hacker mit
 - Messereinsatz maximal 15 Sekunden und mit
 - Aufschäumaufsatz maximal 2 Minuten am Stück.Lassen Sie den Mini-Hacker danach ca. 1 Minute auf Raumtemperatur abkühlen.
- Weisen Sie auch andere Benutzer auf die Gefahren hin.

HINWEIS!

Beschädigungsgefahr!

Unsachgemäßer Umgang mit dem Mini-Hacker kann zu Beschädigungen des Mini-Hackers führen.

- Verwenden Sie den Mini-Hacker nicht mehr, wenn Teile des Mini-Hackers Risse oder Sprünge aufweisen oder sich verformt haben. Ersetzen Sie beschädigte Bauteile nur durch passende Originalersatzteile.

Vor dem ersten Gebrauch

Auspacken und prüfen

1. Nehmen Sie den Mini-Hacker aus der Verpackung und entfernen Sie sorgfältig sämtliches Verpackungsmaterial.
2. Prüfen Sie, ob die Lieferung vollständig ist (siehe **Abb. A**).
3. Kontrollieren Sie, ob der Mini-Hacker oder die Einzelteile Schäden aufweisen. Ist dies der Fall, benutzen Sie den Mini-Hacker nicht. Wenden Sie sich über die auf der Garantiekarte angegebene Serviceadresse an den Hersteller.

Messereinsatz und Aufschäumaufsatz trennen

 **WARNUNG!**

Verletzungsgefahr!

Unsachgemäßer Umgang mit dem Mini-Hacker und einzelnen Geräteteilen kann zu schweren Verletzungen führen, da die Klingen sehr scharf sind.

- Gehen Sie beim Trennen von Messereinsatz und Aufschäumaufsatz vor, wie nachfolgend beschrieben.

Bei der Auslieferung sind der Messereinsatz und der Aufschäumaufsatz ineinander gesteckt. Je nach Funktion und z. B. auch beim Reinigen, müssen Sie diese beiden Bauteile trennen.

1. Fassen Sie die ineinandersteckenden Bauteile Messereinsatz **11** und Aufschäumaufsatz **5** an, wie in **Abb. D** gezeigt.
2. Schieben Sie mit einer Hand und etwas Kraft den Messereinsatz ein Stück nach oben heraus.
3. Drehen Sie Messereinsatz und Aufschäumaufsatz nach vorne und stellen Sie den Messereinsatz mit den Klingen nach unten auf die Arbeitsfläche oder einen Tisch.
4. Ziehen Sie den Aufschäumaufsatz nach oben ab.



- Gehen Sie beim Zusammenbau in umgekehrter Reihenfolge vor.
- Der Messereinsatz passt nur in einer Stellung in den Aufschäumaufsatz. Beide Bauteile müssen hör- und spürbar ineinanderrasten.

Vor dem ersten Gebrauch reinigen

1. Entfernen Sie das Verpackungsmaterial und sämtliche Schutzfolien.
2. Reinigen Sie vor der erstmaligen Benutzung alle Teile des Mini-Hackers wie im Kapitel „Reinigen“ beschrieben.

Bedienung

⚠️ WARNUNG!

Verletzungsgefahr!

Unsachgemäßer Umgang mit dem Mini-Hacker und einzelnen Geräteteilen kann zu schweren Verletzungen führen.

- Schalten Sie den Mini-Hacker immer aus und ziehen Sie den Netzstecker aus der Steckdose, wenn Sie den Mini-Hacker zusammensetzen oder auseinandernehmen.
- Berühren Sie die Messer nicht mit bloßen Händen, die Messer sind sehr scharf.
- Nehmen Sie den Deckel erst ab, wenn der Messereinsatz sich nicht mehr dreht.
- Transportieren Sie den Mini-Hacker nicht, solange er in Betrieb ist.
- Achten Sie darauf, dass Hände, Haare, Kleidung, Schmuck oder andere Gegenstände während des Mixvorgangs nicht in den Mini-Hacker bzw. den Glasbehälter gelangen.

Mini-Hacker vorbereiten

HINWEIS!

Beschädigungsgefahr!

Wenn Sie den Mini-Hacker unsachgemäß aufstellen, kann es zu Beschädigungen kommen.

- Stellen Sie den Mini-Hacker auf einer ebenen, trockenen und rutschfesten Arbeitsfläche auf.
- Stellen Sie den Mini-Hacker nicht an den Rand oder an die Kante der Arbeitsfläche.
- Stellen Sie den Mini-Hacker nie auf oder in der Nähe von heißen Oberflächen ab (z. B. Herdplatten, Heizungsrohren, etc.).



- Der Mini-Hacker verfügt über eine Sicherheitsvorrichtung. Der Mini-Hacker funktioniert nur, wenn er korrekt zusammengesetzt wurde.
- Je nachdem welchen Einsatz Sie verwenden, beachten Sie zusätzlich das Kapitel „Zutaten hacken“ bzw. „Sahne schlagen“.

Aufstellen und befüllen

1. Legen Sie die Antirutschunterlage **7** auf eine ebene, trockene und rutschfeste Arbeitsfläche.
2. Stellen Sie den Behälter **6** auf die Antirutschunterlage (siehe **Abb. B**).
3. Setzen Sie - je nach Funktion - den Messereinsatz **11** einzeln oder mit dem aufgesteckten Aufschäumaufsatz **5** auf den Steg **10** im Behälter.



Der Aufschäumaufsatz kann nur gemeinsam mit dem Messereinsatz verwendet werden.

4. Geben Sie die Zutaten in den Behälter.
Beachten Sie die MAX-Markierung des Behälters sowie die Hinweise in den Kapiteln „Zutaten hacken“ bzw. „Sahne schlagen“.
Die maximale Füllmenge beträgt 500 ml.

Deckel aufsetzen

- Setzen Sie den Deckel **3** auf den Behälter **6** (siehe **Abb.B**).
Achten Sie darauf, dass die Griffe von Deckel und Behälter übereinanderliegen. Nur in dieser Stellung passen die Führungsnasen im Behälter in die Aussparungen des Deckels. Drehen Sie den Deckel ggf. etwas hin und her. Achten Sie darauf, dass der verwendete Einsatz mittig in der Öffnung des Deckels sitzt.

Motor aufsetzen

1. Setzen Sie die Motor **2** auf den Deckel **3**.
2. Verriegeln Sie den Motor mit der Abdeckung, indem Sie den Motor leicht drehen, sodass die Führungsnasen **4** und Aussparungen **8** ineinanderliegen, bis der Motor passgenau und formschlüssig auf dem Deckel sitzt.
Der Motor ist korrekt aufgesetzt, wenn die Pfeilmarkierung des Motors auf die des Deckels zeigt.
Gleichzeitig muss die Zahnwelle **9** auf dem verwendeten Einsatz sitzen (siehe **Abb.A und B**). Der Motor muss hör- und fühlbar einrasten.

Mini-Hacker anschließen

1. Schließen Sie den Mini-Hacker an eine gut zugängliche Steckdose an.
2. Verarbeiten Sie die Zutaten. Beachten Sie dazu das Kapitel „Zutaten hacken“ bzw. „Sahne schlagen“.

Zutaten hacken



- Schneiden Sie die Zutaten in kleine Stücke, bevor Sie diese in den Behälter geben.
- Verwenden Sie keine harten Zutaten, da diese den Messereinsatz beschädigen können.
- Versuchen Sie nicht, mit dem Mini-Hacker Eis zu zerkleinern, um sogenanntes „Crush-Ice“ herzustellen.

Mit dem Messereinsatz **11** können Sie Obst, Gemüse, Kräuter oder Ähnliches zerkleinern.

Beachten Sie zusätzlich das Kapitel „Mini-Hacker vorbereiten“, wenn Sie den Mini-Hacker mit Messereinsatz verwenden.

1. Schließen Sie den Mini-Hacker an eine gut zugängliche Steckdose an.
2. Drücken Sie den Ein-/Austaste **1** für maximal 15 Sekunden, um die Zutaten zu zerkleinern. Lassen Sie danach den Motor **2** kurz abkühlen.
3. Wiederholen Sie Schritt 2, falls die Zutaten noch nicht ausreichend zerkleinert sind.
4. Ziehen Sie den Netzstecker aus der Steckdose.
5. Nehmen Sie den Motor und den Deckel **3** ab.
6. Ziehen Sie den Messereinsatz **11** aus dem Behälter **6**.
7. Nehmen Sie die Zutaten aus dem Behälter .

Sahne schlagen



Beachten Sie unbedingt den Abschnitt „Messereinsatz und Aufschäumaufsatz trennen“.

In Verbindung mit dem Messereinsatz können Sie mit dem Aufschäumaufsatz in einem Durchgang bis zu 200 ml Sahne aufschlagen.

Einsätze vorbereiten

- Bereiten Sie den kombinierten Einsatz bestehend aus Messereinsatz **11** und Aufschäumaufsatz **5** vor und setzen Sie ihn ein (siehe **Abb. C**).

Stecken Sie dazu den Aufschäumaufsatz so auf den Messereinsatz **11**, dass der Aufschäumaufsatz auf beiden Messern aufliegt und eingerastet ist (Auslieferungszustand).

Sahne aufschlagen



Beachten Sie zusätzlich das Kapitel „Mini-Hacker vorbereiten.“

1. Schließen Sie den Mini-Hacker an eine gut zugängliche Steckdose an.
2. Drücken Sie den Ein-/Austaste **1**, um die Sahne aufzuschlagen.
 - Halten Sie die Ein-/Austaste maximal 2 Minuten am Stück gedrückt.
 - Lassen Sie den Motor **2** danach abkühlen.
3. Wiederholen Sie Schritt 2, falls die Sahne noch nicht ausreichend aufgeschlagen ist.
4. Ziehen Sie den Netzstecker aus der Steckdose.
5. Nehmen Sie den Motor und den Deckel **3** ab.
6. Ziehen Sie den Aufschäum- **5** und Messereinsatz **11** aus dem Behälter **6**.
7. Nehmen Sie mit einem Löffel die Sahne aus dem Behälter .

Reinigen

⚠️ WARNUNG!

Kurzschluss- und Stromschlaggefahr!

Unsachgemäßer Umgang mit dem Mini-Hacker kann zu Stromschlag führen. In das Gehäuse eingedrungenes Wasser kann einen Kurzschluss verursachen.

- Schalten Sie den Mini-Hacker aus und ziehen Sie den Netzstecker aus der Steckdose, bevor Sie den Mini-Hacker reinigen.
- Tauchen Sie den Mini-Hacker bzw. den Motor nie in Wasser oder eine andere Flüssigkeit.
- Achten Sie darauf, dass kein Wasser in das Gehäuse gelangt.

- Verwenden Sie zur Reinigung keinen Dampfreiniger.

⚠️ WARNUNG!

Verletzungsgefahr!

Der Messereinsatz des Mini-Hackers ist mit scharfen Messern ausgestattet. Bei unsachgemäßer Reinigung des Messereinsatzes können Sie sich verletzen.

- Berühren Sie die Messer nicht mit bloßen Händen.
- Gehen Sie beim Reinigen des Messereinsatzes sehr vorsichtig vor.
- Gehen Sie beim Auseinanderbauen von Messereinsatz und Aufschäumaufsatz so vor, wie im Abschnitt „Messereinsatz und Aufschäumaufsatz trennen“ beschrieben.

HINWEIS!

Beschädigungsgefahr!

Der Mini-Hacker kann durch unsachgemäße Reinigung beschädigt werden.

- Verwenden Sie keine aggressiven Reinigungsmittel, Bürsten mit Metall- oder Nylonborsten, sowie scharfe oder metallische Reinigungsgegenstände wie Messer, harte Spachtel und dergleichen. Diese können die Oberflächen beschädigen.
- Geben Sie den Motor keinesfalls in die Spülmaschine. Sie würden den Mini-Hacker dadurch zerstören.

Das Gerät muss nach jedem Gebrauch gereinigt werden.

1. Ziehen Sie den Netzstecker aus der Steckdose.
2. Lassen Sie den Motor **2** vollständig abkühlen.
3. Reinigen Sie den Motor mit einem trockenen bis leicht angefeuchteten Tuch.
4. Reinigen Sie den Messereinsatz **11**, den Aufschäumaufsatz **5**, den Deckel **3**, den Behälter **6** und die Antirutschunterlage **7** in warmem, spülmittelhaltigem Wasser und mit einem feuchten, spülmittelhaltigen Tuch.
5. Spülen Sie den Messereinsatz, den Aufschäumaufsatz, den Deckel, den Behälter und die Antirutschunterlage mit klarem Wasser ab.
6. Trocknen Sie die einzelnen Teile gründlich mit einem Geschirrtuch ab.

Aufbewahren

HINWEIS!

Beschädigungsgefahr!

Der Mini-Hacker kann durch unsachgemäße Aufbewahrung beschädigt werden.

- Lassen Sie den Mini-Hacker abkühlen, bevor Sie ihn verstauen.
 - Lagern Sie den Mini-Hacker an einem sauberen, trockenen und frostfreien Ort.
 - Lagern Sie den Mini-Hacker nie so, dass er in ein Waschbecken fallen kann.
1. Reinigen Sie den Mini-Hacker, wie im Kapitel „Reinigen“ beschrieben.
 2. Bewahren Sie den Mini-Hacker außerhalb der Reichweite von Kindern auf.
 3. Bewahren Sie den Mini-Hacker möglichst in der Originalverpackung auf, um ihn vor Staub und Spritzwasser zu schützen.

Fehlersuche

Problem	Mögliche Ursache	Problembesehung
Keine Funktion.	Netzstecker nicht eingesteckt.	Stecken Sie den Netzstecker in eine Steckdose.
	Gerät wurde nicht korrekt zusammengesetzt.	Der Mini-Hacker funktioniert nur, wenn er korrekt zusammengesetzt wurde. Setzen Sie immer erst den Deckel auf den Behälter und dann erst den Motor auf.
Der Messereinsatz dreht sich nicht.	Die im Behälter eingefüllten Lebensmittel sind ungeeignet.	Schalten Sie den Mini-Hacker aus und ziehen Sie den Netzstecker. Entleeren Sie den Behälter.

Technische Daten

Modell:	GT-MC-05
Stromversorgung:	220-240 V~, 50-60 Hz
Leistung:	500 Watt
Fassungsvermögen:	Füllmenge max.: ca. 500 ml Volumen max.: ca. 1000 ml
Kurzzeitbetrieb:	Messereinsatz max.: 15 Sekunden Aufschäumaufsatz max.: 2 Minuten Danach abkühlen auf Raumtemperatur (ca. 1 Minute)
Artikelnummer:	97590

Da unsere Produkte ständig weiterentwickelt und verbessert werden, sind Design- und technische Änderungen möglich.

Diese Bedienungsanleitung kann auch als pdf-Datei von unserer Homepage **www.gt-support.de** heruntergeladen werden.

Konformitätserklärung



Die Konformität des Produktes mit den gesetzlich vorgeschriebenen Standards wird gewährleistet. Die vollständige Konformitätserklärung finden Sie im Internet unter **www.gt-support.de**.

Entsorgen

Verpackung entsorgen



Entsorgen Sie die Verpackung sortenrein. Geben Sie Pappe und Karton zum Altpapier, Folien in die Wertstoff-Sammlung.

Altgerät entsorgen

Entsorgen Sie das Altgerät entsprechend der in Ihrem Land geltenden Vorschriften.



Altgeräte dürfen nicht in den Hausmüll!

Sollte das Gerät einmal nicht mehr benutzt werden können, so ist jeder Verbraucher **gesetzlich verpflichtet, Altgeräte getrennt vom Hausmüll**, z. B. bei einer Sammelstelle seiner Gemeinde/seines Stadtteils, abzugeben. Damit wird gewährleistet, dass Altgeräte fachgerecht verwertet und negative Auswirkungen auf die Umwelt vermieden werden. Deswegen sind Elektrogeräte mit obenstehendem Symbol gekennzeichnet.



Da bin ich mir sicher.

AT

VERTRIEBEN DURCH:

GLOBALTRONICS GMBH & CO. KG
DOMSTR. 19
20095 HAMBURG
GERMANY

KUNDENDIENST

97590



AT

00800 / 456 22 000



gt-support-at@telemarcom.de

MODELL: GT-MC-05

03/2019

3

**JAHRE
GARANTIE**