



# Bedienungs- anleitung

**AMBIANO®**

# PREMIUM SMOOTHIE-MAKER



# Übersicht

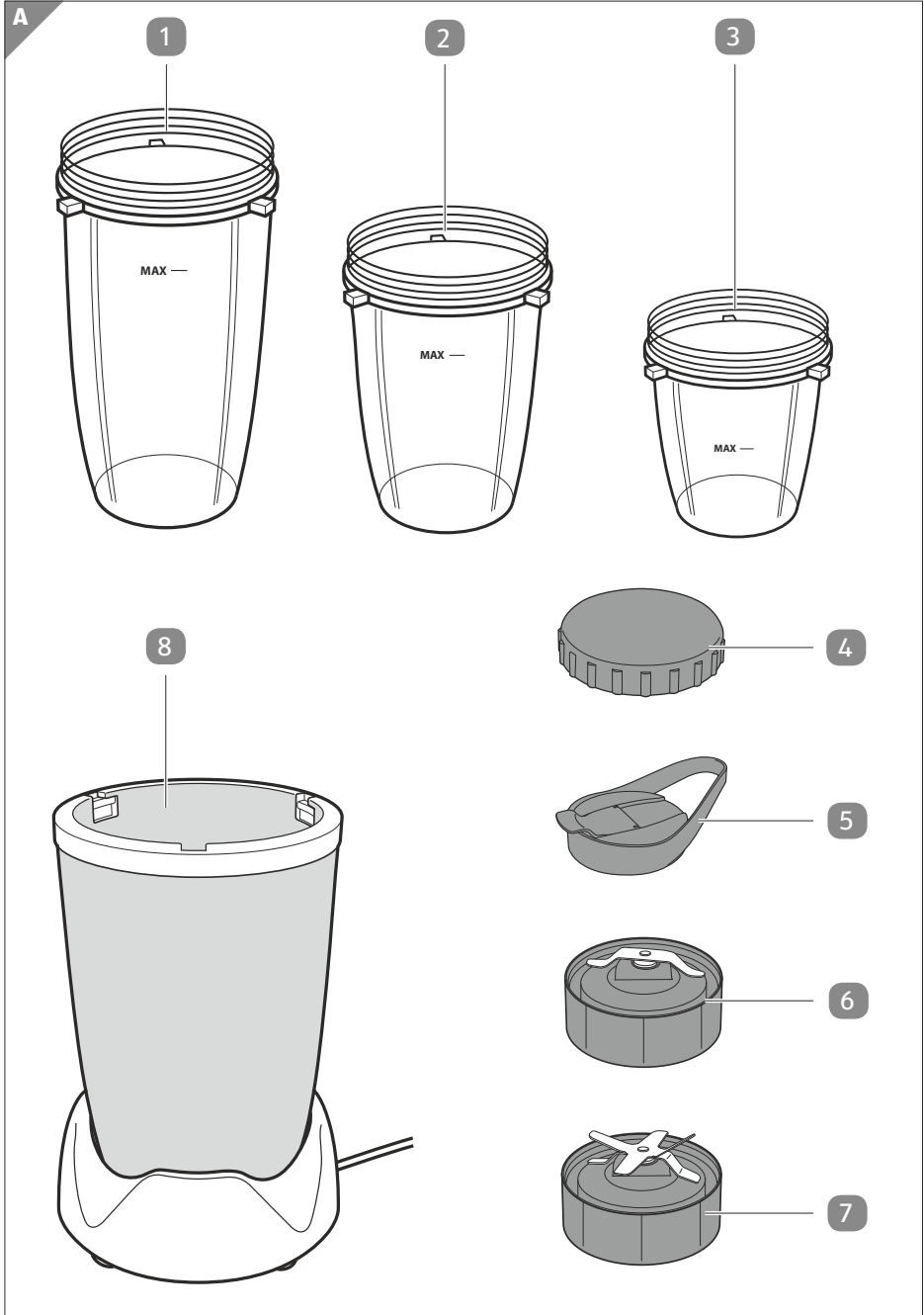

B

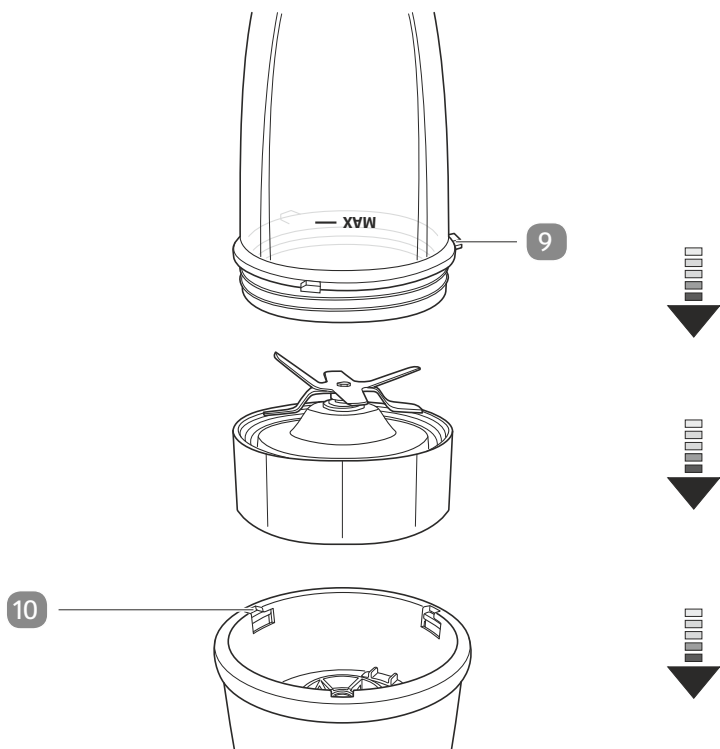

C

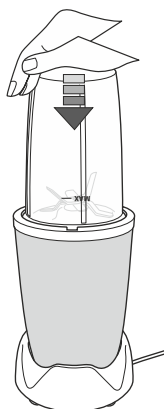

D

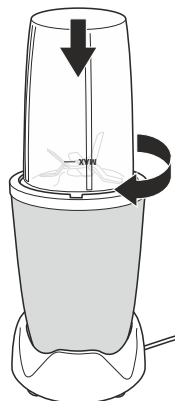

## Lieferumfang/Geräteteile

- 1 Mixbehälter (ca. 1 000 ml)
- 2 Mixbehälter (ca. 800 ml)
- 3 Mixbehälter (ca. 400 ml, nur für Mahlaufsatz)
- 4 Deckel, 2×
- 5 Trinkdeckel
- 6 Mahlaufsatz mit Edelstahl-Flachklinge zum Zerkleinern
- 7 Messeraufsatz mit 6-fach Klinge aus Edelstahl zum Mixen
- 8 Motorblock
- 9 Stift, 3× (je Mixbehälter)
- 10 Aussparungen

# Inhaltsverzeichnis

<b>Übersicht</b> .....	<b>2</b>
<b>Lieferumfang/Geräteteile</b> .....	<b>4</b>
<b>Allgemeines</b> .....	<b>7</b>
Bedienungsanleitung lesen und aufbewahren.....	7
Zeichenerklärung.....	7
<b>Sicherheit</b> .....	<b>8</b>
Bestimmungsgemäßer Gebrauch.....	8
Sicherheitshinweise.....	8
<b>Erstinbetriebnahme</b> .....	<b>13</b>
Smoothie-Maker und Lieferumfang prüfen.....	13
Grundreinigung.....	13
<b>Bedienung</b> .....	<b>13</b>
Mixvorgang starten.....	13
Mixvorgang beenden.....	16
<b>Reinigung</b> .....	<b>16</b>
Motorblock reinigen.....	17
Mixbehälter, Deckel, Mahlaufsatz und Messeraufsatz reinigen.....	18
<b>Aufbewahrung</b> .....	<b>19</b>
<b>Fehlersuche</b> .....	<b>19</b>
<b>Technische Daten</b> .....	<b>20</b>
<b>Konformitätserklärung</b> .....	<b>20</b>
<b>Entsorgung</b> .....	<b>20</b>
Verpackung entsorgen.....	20
Smoothie-Maker entsorgen.....	20

# Mit QR-Codes schnell und einfach ans Ziel

Egal, ob Sie **Produktinformationen**, **Ersatzteile** oder **Zubehör** benötigen, Angaben über **Herstellergarantien** oder **Servicestellen** suchen oder sich bequem eine Video-Anleitung anschauen möchten, mit unseren QR-Codes gelangen Sie kinderleicht ans Ziel.

## Was sind QR-Codes?

QR-Codes (QR = Quick Response) sind grafische Codes, die mithilfe einer Smartphone-Kamera gelesen werden und beispielsweise einen Link zu einer Internetseite oder Kontaktdaten enthalten.

**Ihr Vorteil:** Kein lästiges Eintippen von Internet-Adressen oder Kontaktdaten!

## Und so geht's

Zum Scannen des QR-Codes benötigen Sie lediglich ein Smartphone, einen installierten QR-Code-Reader sowie eine Internet-Verbindung.\*

Einen QR-Code-Reader finden Sie in der Regel kostenlos im App Store Ihres Smartphones.

## Jetzt ausprobieren

Scannen Sie einfach mit Ihrem Smartphone den folgenden QR-Code und erfahren Sie mehr über Ihr neu erworbenes Hofer-Produkt.\*

## Ihr Hofer-Serviceportal

Alle oben genannten Informationen erhalten Sie auch im Internet über das Hofer-Serviceportal unter [www.hofer-service.at](http://www.hofer-service.at).



\*Beim Ausführen des QR-Code-Readers können abhängig von Ihrem Tarif Kosten für die Internet-Verbindung entstehen.

# Allgemeines

## Bedienungsanleitung lesen und aufbewahren



Diese Bedienungsanleitung gehört zu diesem Premium Smoothie-Maker (im Folgenden nur „Smoothie-Maker“ genannt). Sie enthält wichtige Informationen zur Inbetriebnahme und Handhabung.

Lesen Sie die Bedienungsanleitung, insbesondere die Sicherheitshinweise, sorgfältig durch, bevor Sie den Smoothie-Maker einsetzen. Die Nichtbeachtung dieser Bedienungsanleitung kann zu schweren Verletzungen oder zu Schäden am Smoothie-Maker führen.

Die Bedienungsanleitung basiert auf den in der Europäischen Union gültigen Normen und Regeln. Beachten Sie im Ausland auch landesspezifische Richtlinien und Gesetze.

Bewahren Sie die Bedienungsanleitung für die weitere Nutzung auf. Wenn Sie den Smoothie-Maker an Dritte weitergeben, geben Sie unbedingt diese Bedienungsanleitung mit.

## Zeichenerklärung

Die folgenden Symbole und Signalwörter werden in dieser Bedienungsanleitung, auf dem Smoothie-Maker oder auf der Verpackung verwendet.

### **WARNUNG!**

Dieses Signalsymbol/-wort bezeichnet eine Gefährdung mit einem mittleren Risikograd, die, wenn sie nicht vermieden wird, den Tod oder eine schwere Verletzung zur Folge haben kann.

### **VORSICHT!**

Dieses Signalsymbol/-wort bezeichnet eine Gefährdung mit einem niedrigen Risikograd, die, wenn sie nicht vermieden wird, eine geringfügige oder mäßige Verletzung zur Folge haben kann.

### **HINWEIS!**

Dieses Signalwort warnt vor möglichen Sachschäden.



Dieses Symbol gibt Ihnen nützliche Zusatzinformationen zum Zusammenbau oder zum Betrieb.



Dieses Gerät entspricht der Schutzklasse II.



Konformitätserklärung (siehe Kapitel „Konformitätserklärung“): Mit diesem Symbol gekennzeichnete Produkte erfüllen alle anzuwendenden Gemeinschaftsvorschriften des Europäischen Wirtschaftsraums.



Dieses Symbol kennzeichnet Produkte, die lebensmittelecht sind. Dadurch werden Geschmacks- und Geruchseigenschaften nicht beeinträchtigt.



Das GS-Siegel bestätigt, dass der Smoothie-Maker bei bestimmungsgemäßem Gebrauch sicher ist. Das Symbol „GS“ steht für geprüfte Sicherheit. Produkte, die mit diesem Zeichen gekennzeichnet sind, entsprechen den Anforderungen des

deutschen Produktsicherheitsgesetzes (ProdSG).

## Sicherheit

### Bestimmungsgemäßer Gebrauch

Der Smoothie-Maker ist ausschließlich zum Herstellen von Smoothies, Shakes und Mixgetränken sowie zum Mahlen von z. B. Kaffeebohnen oder Nüssen konzipiert. Er ist ausschließlich für den Privatgebrauch bestimmt und nicht für den gewerblichen Bereich geeignet.

Verwenden Sie den Smoothie-Maker nur wie in dieser Bedienungsanleitung beschrieben. Jede andere Verwendung gilt als nicht bestimmungsgemäß und kann zu Sachschäden oder sogar zu Personenschäden führen. Der Smoothie-Maker ist kein Kinderspielzeug.

Der Hersteller oder Händler übernimmt keine Haftung für Schäden, die durch nicht bestimmungsgemäßen oder falschen Gebrauch entstanden sind.

### Sicherheitshinweise

**⚠️ WARNUNG!**

### Stromschlaggefahr!

Fehlerhafte Elektroinstallation oder zu hohe Netzspannung können zu elektrischem Stromschlag führen.

- Schließen Sie den Smoothie-Maker nur an, wenn die Netzspannung der Steckdose mit der Angabe auf dem Typenschild übereinstimmt.



- 
- Schließen Sie den Smoothie-Maker nur an eine gut zugängliche Steckdose an, damit Sie den Smoothie-Maker bei einem Störfall schnell vom Stromnetz trennen können.
  - Betreiben Sie den Smoothie-Maker nicht, wenn er sichtbare Schäden aufweist oder das Netzkabel bzw. der Netzstecker defekt ist.
  - Wenn das Netzkabel des Smoothie-Makers beschädigt ist, muss es durch den Hersteller oder seinen Kundendienst oder eine ähnlich qualifizierte Person ersetzt werden, um Gefährdungen zu vermeiden.
  - Öffnen Sie das Gehäuse nicht, sondern überlassen Sie die Reparatur Fachkräften. Wenden Sie sich dazu an eine Fachwerkstatt. Bei eigenständig durchgeführten Reparaturen, unsachgemäßem Anschluss oder falscher Bedienung sind Haftungs- und Garantieansprüche ausgeschlossen.
  - Bei Reparaturen dürfen nur Teile verwendet werden, die den ursprünglichen Gerätedaten entsprechen. In diesem Smoothie-Maker befinden sich elektrische und mechanische Teile, die zum Schutz gegen Gefahrenquellen unerlässlich sind.
  - Betreiben Sie den Smoothie-Maker nicht mit einer externen Zeitschaltuhr oder einem separaten Fernwirkssystem.
  - Tauchen Sie weder den Smoothie-Maker noch das Netzkabel oder den Netzstecker in Wasser oder andere Flüssigkeiten.
  - Fassen Sie den Netzstecker niemals mit feuchten Händen an.
  - Ziehen Sie den Netzstecker nie am Netzkabel aus der Steckdose, sondern fassen Sie immer den Netzstecker an.
  - Verwenden Sie das Netzkabel nie als Tragegriff.
  - Halten Sie den Smoothie-Maker, den Netzstecker und das Netzkabel von offenem Feuer und heißen Flächen fern.

- Verlegen Sie das Netzkabel so, dass es nicht zur Stolperfalle wird.
- Knicken Sie das Netzkabel nicht und legen Sie es nicht über scharfe Kanten.
- Verwenden Sie den Smoothie-Maker nur in Innenräumen. Betreiben Sie ihn nie in Feuchträumen oder im Regen.
- Lagern Sie den Smoothie-Maker nie so, dass er in eine Wanne oder in ein Waschbecken fallen kann.
- Greifen Sie niemals nach einem Elektrogerät, wenn es ins Wasser gefallen ist. Ziehen Sie in einem solchen Fall sofort den Netzstecker aus der Steckdose.
- Sorgen Sie dafür, dass Kinder keine Gegenstände in den Smoothie-Maker hineinstecken.
- Wenn Sie den Smoothie-Maker nicht benutzen, ihn reinigen oder wenn eine Störung auftritt, schalten Sie den Smoothie-Maker immer aus und ziehen Sie den Netzstecker aus der Steckdose.

**⚠️ WARNUNG!**

**Gefahren für Kinder und Personen mit verringerten physischen, sensorischen oder mentalen Fähigkeiten (beispielsweise teilweise Behinderte, ältere Personen mit Einschränkung ihrer physischen und mentalen Fähigkeiten) oder Mangel an Erfahrung und Wissen (beispielsweise ältere Kinder).**

- Dieser Smoothie-Maker kann von Personen mit verringerten physischen, sensorischen oder mentalen Fähigkeiten oder Mangel an Erfahrung und Wissen benutzt werden, wenn sie beaufsichtigt oder bezüglich des sicheren Gebrauchs des Smoothie-Makers unterwiesen wurden und die daraus resultierenden Gefahren verstehen. Kinder dürfen nicht mit dem Smoothie-Maker spielen. Reinigung und

Benutzerwartung dürfen nicht von Kindern durchgeführt werden.

- Kinder dürfen den Smoothie-Maker nicht benutzen. Halten Sie Kinder vom Smoothie-Maker und der Anschlussleitung fern.
- Lassen Sie den Smoothie-Maker während des Betriebs nicht unbeaufsichtigt.
- Lassen Sie Kinder nicht mit der Verpackungsfolie spielen. Kinder können sich beim Spielen darin verfangen und ersticken.

**▲ VORSICHT!**

**Verletzungsgefahr!**

Unsachgemäßer Umgang mit dem Smoothie-Maker kann zu Verletzungen führen.

- Die Messer des Smoothie-Makers sind scharf. Seien Sie vorsichtig, wenn Sie mit den Messereinheiten arbeiten.
- Es muss mit der Messereinheit achtsam umgegangen werden, insbesondere beim Herausnehmen aus den Mixbehältern, beim Leeren der Schüssel und beim Reinigen.
- Trennen Sie den Smoothie-Maker immer vom Stromnetz, wenn Sie den Smoothie-Maker unbeaufsichtigt lassen, zusammenbauen, auseinanderbauen, warten oder reinigen.
- Um eine Gefährdung zu vermeiden, darf das Gerät nicht über eine externe Schaltvorrichtung wie beispielsweise eine Zeitschaltuhr versorgt werden oder mit einem Stromkreis verbunden sein, der regelmäßig durch eine Einrichtung ein- und ausgeschaltet wird.
- Berühren Sie nicht die rotierenden Messereinheiten und versuchen Sie nie, die rotierenden Messereinheiten mit der Hand oder durch andere Gegenstände zu stoppen.
- Geben Sie keine heißen Flüssigkeiten in den Mixbehälter.

## **HINWEIS!**

### **Beschädigungsgefahr!**

Unsachgemäßer Umgang mit dem Smoothie-Maker kann zu Beschädigungen des Smoothie-Makers führen.

- Stellen Sie den Smoothie-Maker auf einer gut zugänglichen, ebenen, trockenen, hitzebeständigen und ausreichend stabilen Arbeitsfläche auf. Stellen Sie den Smoothie-Maker nicht an den Rand oder an die Kante der Arbeitsfläche.
- Stellen Sie den Smoothie-Maker nie auf oder in der Nähe von heißen Oberflächen ab (Herdplatten etc.).
- Bringen Sie das Netzkabel nicht mit heißen Teilen in Berührung.
- Setzen Sie den Smoothie-Maker niemals hoher Temperatur (Heizung etc.) oder Witterungseinflüssen (Regen etc.) aus.
- Füllen Sie niemals Flüssigkeit in den Motorblock.
- Tauchen Sie den Motorblock zum Reinigen niemals in Wasser und verwenden Sie zur Reinigung keinen Dampfreiniger. Der Smoothie-Maker kann sonst beschädigt werden.
- Geben Sie den Motorblock keinesfalls in die Spülmaschine. Sie würden ihn dadurch zerstören.
- Verwenden Sie den Smoothie-Maker nicht mehr, wenn die Kunststoffbauteile des Smoothie-Makers Risse oder Sprünge haben oder sich verformt haben. Ersetzen Sie beschädigte Bauteile nur durch passende Originalersatzteile.
- Betreiben Sie den Smoothie-Maker maximal 1 Minute am Stück und lassen Sie ihn danach vollständig abkühlen.

# Erstinbetriebnahme

## Smoothie-Maker und Lieferumfang prüfen

### HINWEIS!

### Beschädigungsgefahr!

Wenn Sie die Verpackung unvorsichtig mit einem scharfen Messer oder anderen spitzen Gegenständen öffnen, kann der Smoothie-Maker schnell beschädigt werden.

- Gehen Sie daher beim Öffnen sehr vorsichtig vor.
- 1. Nehmen Sie den Smoothie-Maker aus der Verpackung.
- 2. Prüfen Sie, ob die Lieferung vollständig ist (siehe **Abb. A**).
- 3. Kontrollieren Sie, ob der Smoothie-Maker oder die Einzelteile Schäden aufweisen. Ist dies der Fall, benutzen Sie den Smoothie-Maker nicht.

### Grundreinigung

1. Entfernen Sie das Verpackungsmaterial und sämtliche Schutzfolien.
2. Reinigen Sie vor der erstmaligen Benutzung alle Teile des Smoothie-Makers wie im Kapitel „Reinigung“ beschrieben.

## Bedienung

### Mixvorgang starten

### ⚠️ WARNUNG!

### Verletzungsgefahr!

Wenn Sie den Smoothie-Maker unsachgemäß an das Stromnetz anschließen, kann es zu Verletzungen kommen.

- Schließen Sie den Smoothie-Maker nur am Stromnetz an, wenn der jeweilige Mixbehälter nicht mit dem Motorblock verriegelt ist. Andernfalls startet der Smoothie-Maker unmittelbar beim Anschluss an die Steckdose mit dem Betrieb.

**⚠ VORSICHT!**

**Verletzungsgefahr!**

Die Messer des Smoothie-Makers drehen unmittelbar nach dem Betrieb noch weiter. Sie können sich an den laufenden Messern verletzen.

- Nehmen Sie den Mixbehälter erst vom Motorblock und öffnen ihn, wenn die Messer vollständig still stehen und der Smoothie-Maker vom Stromnetz getrennt wurde.
- Berühren Sie die Messer nicht mit bloßen Händen, die Messer sind sehr scharf.

**HINWEIS!**

**Beschädigungsgefahr!**

Wenn Sie den Smoothie-Maker unsachgemäß verwenden, kann es zu Beschädigungen kommen.

- Der Mahlaufsatz darf ausschließlich in Kombination mit dem zugehörigen, kleinsten Mixbehälter verwendet werden. Dieser Mixbehälter mit der geringsten Füllmenge ist ausschließlich für die Verwendung mit dem Mahlaufsatz vorgesehen.
- Bei der Zerkleinerung von härteren Zutaten, wie Nüssen oder Kaffeebohnen mit dem Mahlaufsatz, sollte eine Füllmenge von 60 g nicht überschritten werden.
- Generell (auch bei weicheren Zutaten wie beispielsweise Keksen) ist eine Füllmenge von 200 ml bei der Verwendung des Mahlaufsatzes nicht zu überschreiten.
- Die Mixbehälter sind nicht mikrowellengeeignet.



Mit dem Smoothie-Maker können Sie Ihre Zutaten pürieren, mixen, oder mahlen. Schneiden Sie die Zutaten stets in kleine Stücke bevor Sie diese in den Mixbehälter geben. Verwenden Sie keine Zutaten, welche den Mahl- bzw. Messeraufsatz beschädigen können.

Wenn Sie den Trinkdeckel auf den Mixbehälter drehen, können Sie den Mixbehälter als To-Go-Becher verwenden und den Smoothie direkt aus dem Mixbehälter trinken. Klappen Sie hierfür den Verschluss des Trinkdeckels bis ganz nach hinten um.

Achten Sie darauf, dass der Deckel den Mixbehälter fest verschließt. Wenn der Deckel nicht fest verschlossen ist, kann der Inhalt auslaufen.

Die Mixbehälter sind nicht zur Lagerung geeignet. Das fertige Getränk sollte direkt verzehrt oder in ein anderes Behältnis umgefüllt werden.

Um den Smoothie-Maker zu verwenden, gehen Sie wie folgt vor:

1. Stellen Sie den Motorblock **8** auf eine ebene, trockene und rutschfeste Arbeitsfläche.
2. Geben Sie die vorbereiteten Zutaten in den Mixbehälter **1**, **2** oder **3**. Befüllen Sie den Mixbehälter maximal bis zur MAX-Markierung mit Zutaten.
3. Drehen Sie den Messeraufsatz **7** auf den Mixbehälter **1** bzw. **2** oder den Mahlaufsatz **6** auf den Mixbehälter **3**.

Achten Sie darauf, dass der Messeraufsatz bzw. Mahlaufsatz und der jeweilige Mixbehälter fest ineinander schließen.

4. Schließen Sie den Smoothie-Maker an das Stromnetz an.



Sobald Sie den Mixbehälter nach unten drücken startet der Mixvorgang.

5. Drehen Sie den Mixbehälter um und setzen Sie den Mixbehälter mit dem Messeraufsatz bzw. Mahlaufsatz auf den Motorblock. Führen Sie dabei die Stifte **9** des Mixbehälters in die Aussparungen **10** am Motorblock ein.
6. Drücken Sie den Mixbehälter nach unten und halten Sie ihn gedrückt (siehe **Abb. C**). Der Smoothie-Maker fängt direkt an zu mixen und arbeitet solange, bis Sie den Mixbehälter loslassen, also nicht mehr nach unten drücken. Diese Funktion eignet sich besonders gut, wenn Sie etwas kurz mixen oder aufschäumen möchten.
7. Wenn Sie einen länger andauernden Mix- bzw. Mahlvorgang wünschen, drücken Sie den Mixbehälter nach unten und drehen Sie ihn bis zum Anschlag im Uhrzeigersinn bis er verriegelt ist (siehe **Abb. D**). Der Smoothie-Maker arbeitet nun selbständig und Sie müssen den Mixbehälter nicht mehr herunterdrücken. Betreiben Sie den Smoothie-Maker maximal 1 Minute am Stück und lassen Sie ihn danach vollständig abkühlen.



Die meisten Zutaten erreichen den gewünschten Zustand in weniger als einer Minute.

### Mixvorgang beenden

1. Um den Mixvorgang bei verriegeltem Mixbehälter **1**, **2** oder **3** zu beenden, drücken Sie den Mixbehälter nach unten und drehen ihn gleichzeitig gegen den Uhrzeigersinn, um ihn aus der Arretierung zu lösen.
2. Lassen Sie den Mixbehälter los und warten Sie, bis die Messer still stehen.
3. Trennen Sie den Smoothie-Maker vom Stromnetz.
4. Nehmen Sie den Mixbehälter mit Messeraufsatz **7** bzw. Mahlaufsatz **6** vom Motorblock **8** und drehen Sie den Mixbehälter um.
5. Schrauben Sie den Messeraufsatz bzw. den Mahlaufsatz vorsichtig vom Mixbehälter.
6. Schrauben Sie den Deckel **4** oder Trinkdeckel **5** auf den Mixbehälter. Achten Sie darauf, dass der Deckel den Mixbehälter fest verschließt.



Sie können das zubereitete Getränk auch in ein anderes Behältnis umfüllen und so den Mixbehälter erneut zur Zubereitung weiterer Getränke verwenden.

### Reinigung

**⚠️ WARNUNG!**

#### **Stromschlaggefahr!**

Unsachgemäßer Umgang mit dem Smoothie-Maker kann zu einem Stromschlag führen.

- Schalten Sie den Smoothie-Maker immer aus und ziehen Sie den Netzstecker aus der Steckdose, bevor Sie den Smoothie-Maker reinigen.
- Tauchen Sie den Motorblock niemals in Wasser oder andere Flüssigkeiten.
- Achten Sie darauf, dass kein Wasser in das Gehäuse gelangt.
- Verwenden Sie zur Reinigung keinen Dampfreiniger.



**HINWEIS!****Kurzschlussgefahr!**

In das Gehäuse eingedrungenes Wasser oder andere Flüssigkeiten können einen Kurzschluss verursachen.

- Tauchen Sie den Motorblock niemals in Wasser oder andere Flüssigkeiten.
- Achten Sie darauf, dass kein Wasser oder andere Flüssigkeiten in das Gehäuse des Motorblocks gelangen.

**HINWEIS!****Beschädigungsgefahr!**

Unsachgemäßer Umgang mit dem Smoothie-Maker kann zu Beschädigungen des Smoothie-Makers führen.

- Verwenden Sie keine aggressiven Reinigungsmittel, Bürsten mit Metall- oder Nylonborsten sowie keine scharfen oder metallischen Reinigungsgegenstände wie Messer, harte Spachtel und dergleichen. Diese können die Oberflächen beschädigen.
- Geben Sie den Motorblock keinesfalls in die Spülmaschine. Sie würden ihn dadurch zerstören.

**Motorblock reinigen**

1. Ziehen Sie vor der Reinigung den Netzstecker.
2. Lassen Sie den Smoothie-Maker vollständig abkühlen.
3. Reinigen Sie den Motorblock **8** mit einem trockenen bis leicht angefeuchteten Tuch.
4. Lassen Sie den Motorblock danach vollständig trocknen.

## Mixbehälter, Deckel, Mahlaufsatz und Messeraufsatz reinigen

**⚠️ WARNUNG!**

### Verletzungsgefahr!

Die Messereinheiten des Smoothie-Makers sind mit scharfen Messern ausgestattet. Bei unsachgemäßer Reinigung der Messereinheiten können Sie sich verletzen.

- Berühren Sie die Messer nicht mit bloßen Händen.
- Gehen Sie beim Reinigen der Messereinheiten sehr vorsichtig vor.

1. Reinigen Sie Mixbehälter **1**, **2** und **3**, (Trink-)Deckel **4** / **5**, Mahlaufsatz **6** und Messeraufsatz **7** in warmem, spülmittelhaltigem Wasser und mit einem feuchten, spülmittelhaltigen Tuch.

Spülen Sie anschließend die Teile mit klarem Wasser ab.

Die Mixbehälter **1**, **2** und **3**, sowie die Deckel **4** und **5** können alternativ auch in der Spülmaschine gereinigt werden. Legen Sie die Teile dazu in den oberen Geschirrkorb der Spülmaschine und wählen Sie ein Programm mit niedriger Hitze (max. 60 °C). Spülen Sie die Teile niemals in kochendem Wasser, da dies zu Verformungen führen kann.

2. Trocknen Sie die einzelnen Teile gründlich mit einem Handtuch oder lassen Sie sie vollständig lufttrocknen.

# Aufbewahrung

## HINWEIS!

### Beschädigungsgefahr!

Unsachgemäße Lagerung des Smoothie-Makers kann zu Beschädigungen führen.

- Lassen Sie den Smoothie-Maker abkühlen, bevor Sie ihn verstauen.
- Lagern Sie den Smoothie-Maker an einem sauberen, trockenen, frostfreien und für Kinder unzugänglichen Ort.
- Lagern Sie den Smoothie-Maker so, dass er nicht ins Wasser fallen kann.
  - Reinigen Sie den Smoothie-Maker, wie im Kapitel „Reinigung“ beschrieben.
  - Bewahren Sie den Smoothie-Maker außerhalb der Reichweite von Kindern auf.
  - Bewahren Sie den Smoothie-Maker möglichst in der Originalverpackung auf, um ihn vor Staub und Spritzwasser zu schützen.

## Fehlersuche

Problem	Mögliche Ursache	Behebung
Das Gerät zeigt keine Funktion.	Das Gerät ist nicht mit der Steckdose verbunden.	Stecken Sie den Netzstecker ordnungsgemäß in die Steckdose.
	Die Stifte des jeweiligen Mixbehälters liegen nicht in den Aussparungen am Motorblock.	Drehen Sie den Mixbehälter, bis die Stifte über den Aussparungen liegen.
Die Messereinheit dreht sich nicht.	Ein nicht dafür geeignetes Lebensmittel ist im Mixbehälter.	Drehen Sie den Mixbehälter gegen den Uhrzeigersinn, bis das Gerät stoppt und ziehen Sie den Netzstecker. Entleeren Sie den Mixbehälter.

## Technische Daten

Modell:	PSM1
Nennspannung:	220–240 V~
Nennfrequenz:	50–60 Hz
Nennleistung:	700 W
Material Behälter:	Tritan (BPA-frei)
Material Messer:	Edelstahl
Schutzklasse:	II 
Artikelnummer:	99416

## Konformitätserklärung



Die EU-Konformitätserklärung kann unter der in der beiliegenden Garantiekarte angeführten Adresse angefordert werden.

## Entsorgung

### Verpackung entsorgen



Entsorgen Sie die Verpackung sortenrein. Geben Sie Pappe und Karton zum Altpapier, Folien in die Wertstoffsammlung.

### Smoothie-Maker entsorgen

(Anwendbar in der Europäischen Union und anderen europäischen Staaten mit Systemen zur getrennten Sammlung von Wertstoffen.)



#### **Altgeräte dürfen nicht in den Hausmüll!**

Sollte der Smoothie-Maker einmal nicht mehr benutzt werden können, so ist jeder Verbraucher **gesetzlich verpflichtet, Altgeräte getrennt vom Hausmüll**, z. B. bei einer Sammelstelle seiner Gemeinde/seines

Stadtteils, abzugeben. Damit wird gewährleistet, dass Altgeräte fachgerecht verwertet und negative Auswirkungen auf die Umwelt vermieden werden. Deswegen sind Elektrogeräte mit dem hier abgebildeten Symbol gekennzeichnet.



**VERTRIEBEN DURCH:**

TEMPO INTERNATIONAL GMBH  
FRIESENWEG 7  
22763 HAMBURG  
GERMANY

**KUNDENDIENST**

99416



AT

00800 333 00 666



[tempo-service-at@teknihall.com](mailto:tempo-service-at@teknihall.com)

MODELL:  
PSM1

01/2020

**3**  
**JAHRE**  
**GARANTIE**