



# Bedienungs- anleitung

Da bin ich mir sicher.

## INTEX®

## LUFTBETT



# Inhaltsverzeichnis

|  |           |
|--|-----------|
| <b>Übersicht</b> .....                         | <b>3</b>  |
| <b>Verwendung</b> .....                        | <b>4</b>  |
| <b>Lieferumfang/Geräteteile</b> .....          | <b>6</b>  |
| <b>QR-Codes</b> .....                          | <b>7</b>  |
| <b>Allgemeines</b> .....                       | <b>8</b>  |
| Bedienungsanleitung lesen und aufbewahren..... | 8         |
| Zeichenerklärung .....                         | 8         |
| <b>Sicherheit</b> .....                        | <b>8</b>  |
| Bestimmungsgemäßer Gebrauch .....              | 8         |
| Sicherheitshinweise .....                      | 9         |
| <b>Erstinbetriebnahme</b> .....                | <b>10</b> |
| Luftbett und Lieferumfang prüfen.....          | 10        |
| Luftbett aufblasen .....                       | 10        |
| Luft ablassen .....                            | 11        |
| <b>Reinigung</b> .....                         | <b>11</b> |
| <b>Aufbewahrung</b> .....                      | <b>11</b> |
| <b>Reparatur</b> .....                         | <b>12</b> |
| <b>Technische Daten</b> .....                  | <b>12</b> |
| <b>Konformitätserklärung</b> .....             | <b>12</b> |
| <b>Entsorgung</b> .....                        | <b>12</b> |
| Verpackung entsorgen .....                     | 12        |
| Altgerät entsorgen .....                       | 12        |
| <b>Garantiekarte</b> .....                     | <b>13</b> |
| <b>Garantiebedingungen</b> .....               | <b>14</b> |

A

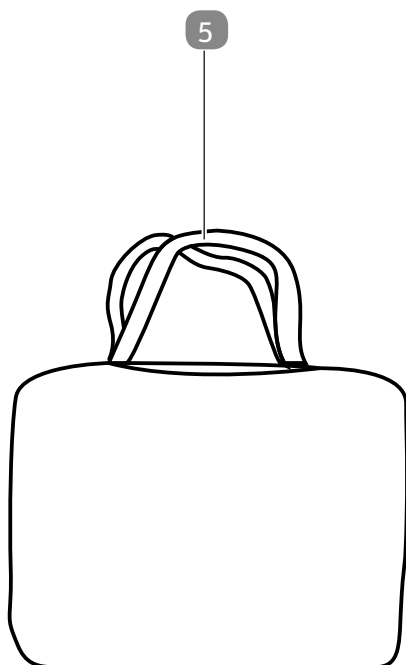
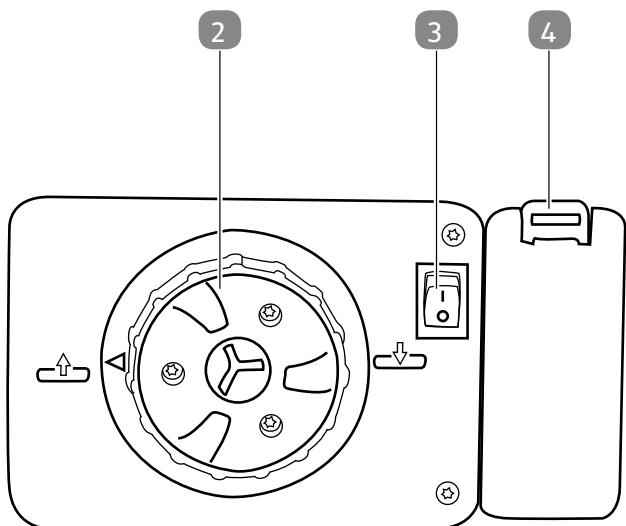
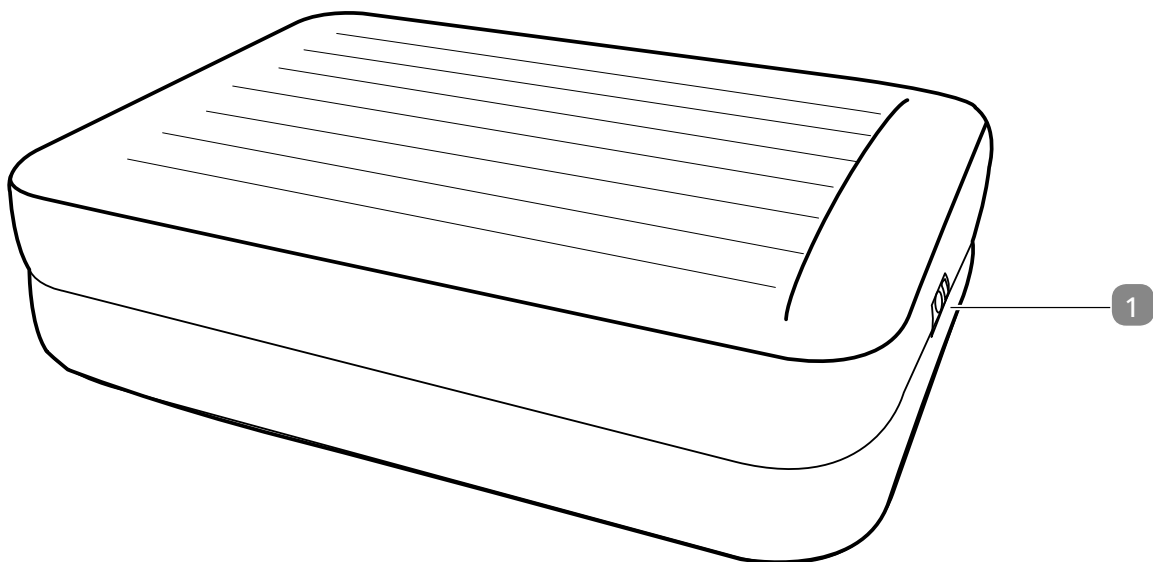

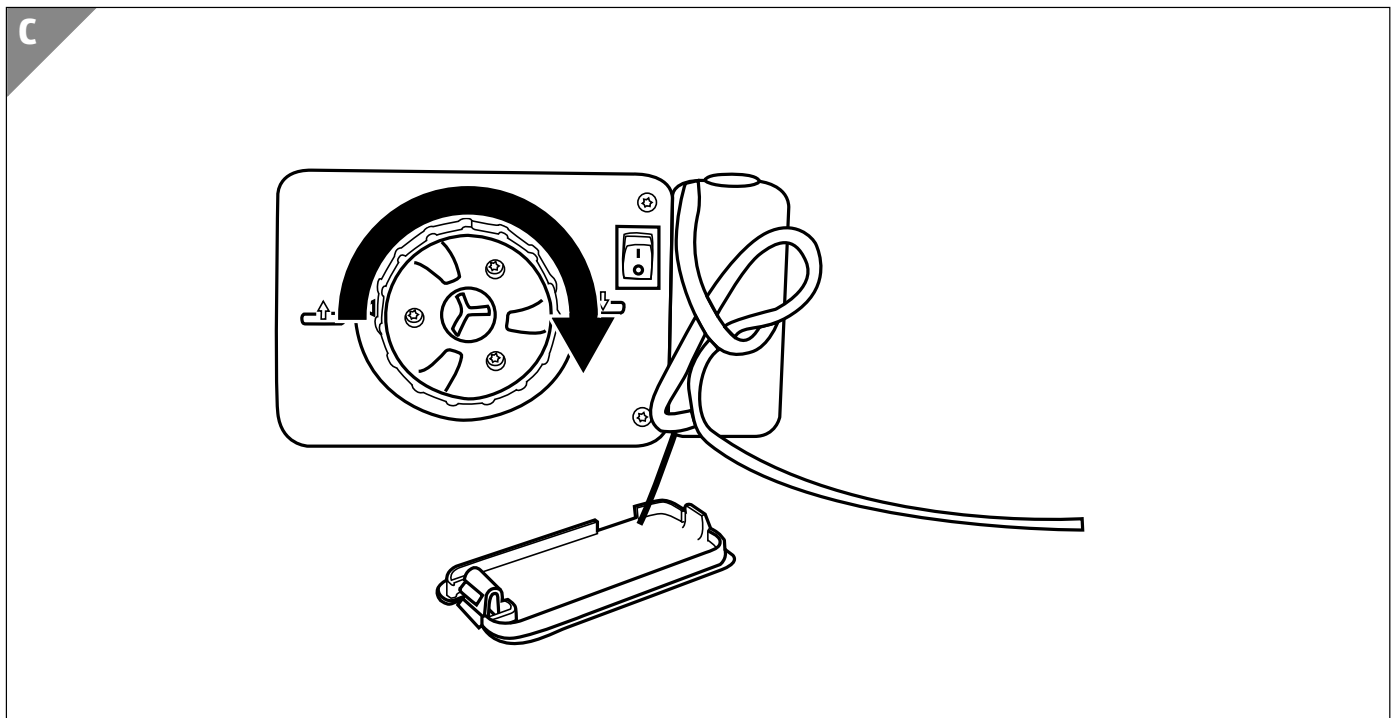
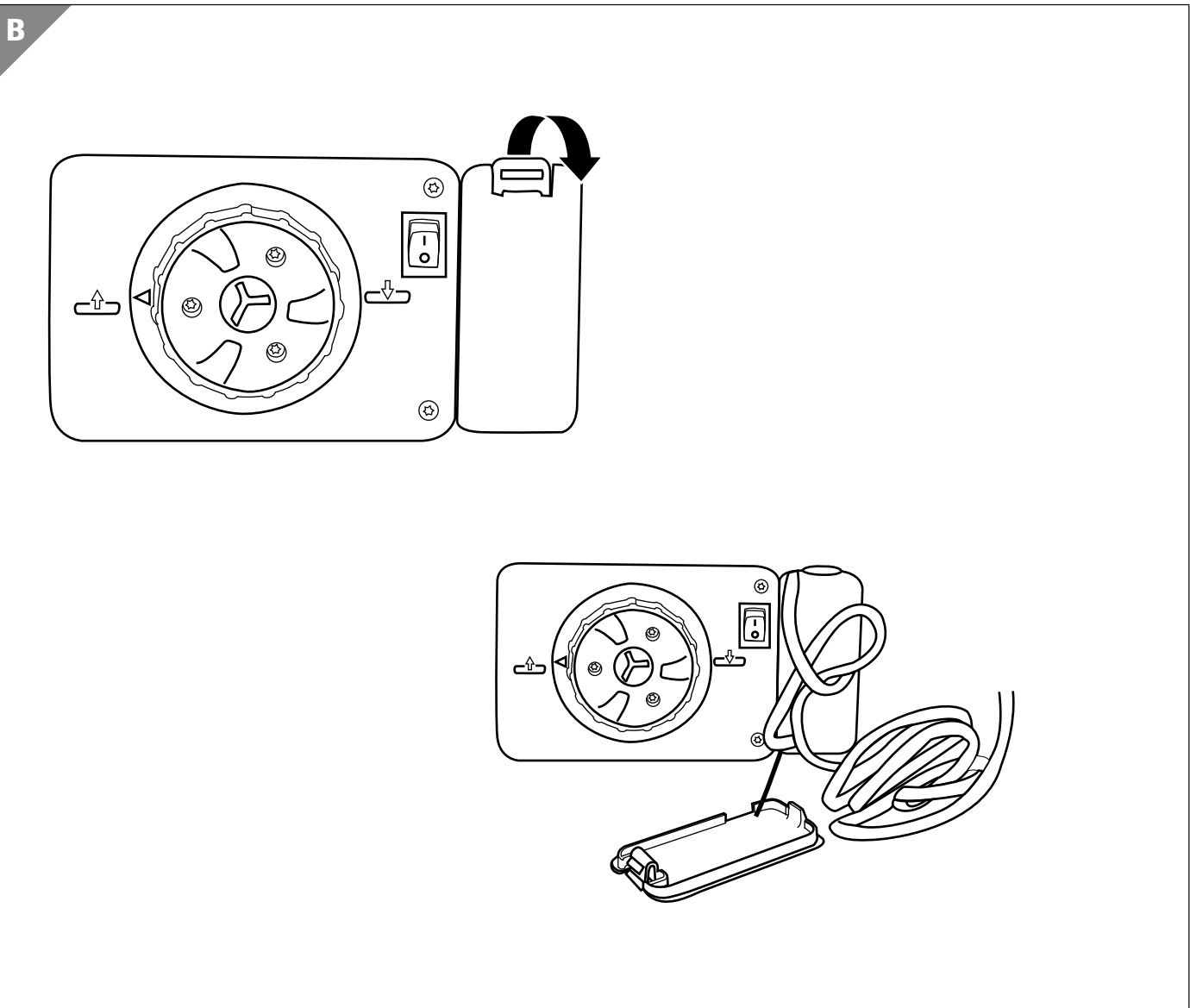

D

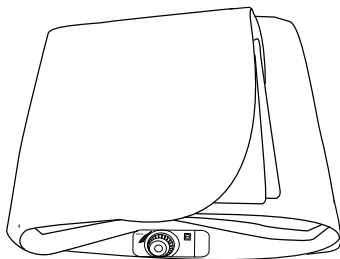
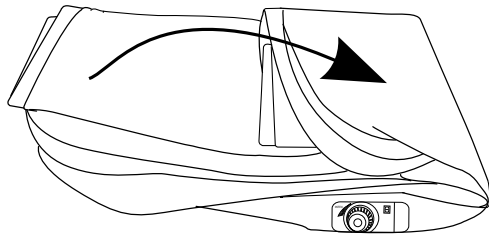
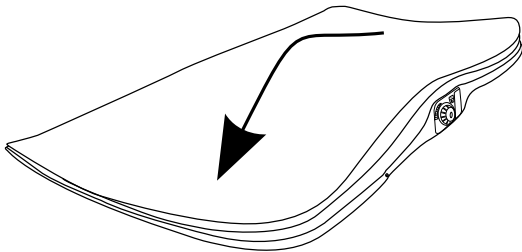
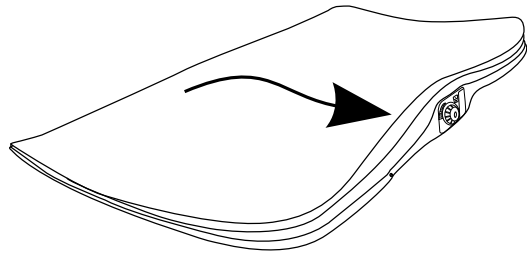
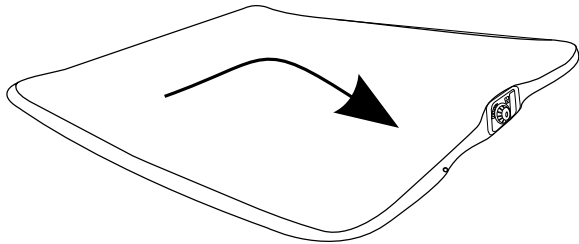

# Lieferumfang/Geräteteile

- 1 Luftpumpe (integriert)
- 2 Kontrollrad
- 3 Ein-/Ausschalter
- 4 Abdeckkappe
- 5 Transporttasche

## Mit QR-Codes schnell und einfach ans Ziel

Egal, ob Sie **Produktinformationen**, **Ersatzteile** oder **Zubehör** benötigen, Angaben über **Herstellergarantien** oder **Servicestellen** suchen oder sich bequem eine **Video-Anleitung** anschauen möchten, mit unseren QR-Codes gelangen Sie kinderleicht ans Ziel.

### Was sind QR-Codes?

QR-Codes (QR = Quick Response) sind grafische Codes, die mithilfe einer Smartphone-Kamera gelesen werden und beispielsweise einen Link zu einer Internetseite oder Kontaktdaten enthalten.

**Ihr Vorteil:** Kein lästiges Eintippen von Internet-Adressen oder Kontaktdaten!

### Und so geht's

Zum Scannen des QR-Codes benötigen Sie lediglich ein Smartphone, einen installierten QR-Code-Reader sowie eine Internet-Verbindung.\*

Einen QR-Code-Reader finden Sie in der Regel kostenlos im App Store Ihres Smartphones.

### Jetzt ausprobieren

Scannen Sie einfach mit Ihrem Smartphone den folgenden QR-Code und erfahren Sie mehr über Ihr neu erworbenes Hofer-Produkt.\*

### Ihr Hofer Serviceportal

Alle oben genannten Informationen erhalten Sie auch im Internet über das Hofer Serviceportal unter [www.hofer-service.at](http://www.hofer-service.at).



\*Beim Ausführen des QR-Code-Readers können abhängig von Ihrem Tarif Kosten für die Internet-Verbindung entstehen.

# Allgemeines

## Bedienungsanleitung lesen und aufbewahren



Diese Bedienungsanleitung gehört zu diesem Luftbett mit eingebauter Pumpe. Sie enthält wichtige Informationen zur Handhabung und zum Gebrauch. Um die Verständlichkeit nicht zu beeinflussen,

wird das Luftbett mit eingebauter Pumpe in dieser Bedienungsanleitung „Luftbett“ genannt.

Lesen Sie die Bedienungsanleitung, insbesondere die Sicherheitshinweise, sorgfältig durch, bevor Sie das Luftbett gebrauchen.

Die Nichtbeachtung dieser Bedienungsanleitung kann zu schweren Verletzungen oder Schäden am Luftbett führen.

Die Bedienungsanleitung basiert auf den in der Europäischen Union gültigen Normen und Regeln. Beachten Sie im Ausland auch landesspezifische Richtlinien und Gesetze.

Bewahren Sie die Bedienungsanleitung für die weitere Nutzung auf. Wenn Sie das Luftbett an Dritte weitergeben, geben Sie unbedingt diese Bedienungsanleitung mit.

## Zeichenerklärung

Die folgenden Symbole und Signalworte werden in dieser Bedienungsanleitung, auf dem Luftbett oder auf der Verpackung verwendet.

### ⚠️ WARNUNG!

Dieses Signalwort bezeichnet eine Gefährdung mit einem mittleren Risikograd, die, wenn sie nicht vermieden wird, den Tod oder eine schwere Verletzung zur Folge haben kann.

### ⚠️ VORSICHT!

Dieses Signalwort bezeichnet eine Gefährdung mit einem niedrigen Risikograd, die, wenn sie nicht vermieden wird, eine geringfügige oder mäßige Verletzung zur Folge haben kann.

### HINWEIS!

Dieses Signalwort warnt vor möglichen Sachschäden.



Dieses Symbol gibt Ihnen nützliche Zusatzinformationen zum Gebrauch.



Konformitätserklärung (siehe Kapitel „Konformitätserklärung“): Mit diesem Symbol gekennzeichnete Produkte erfüllen alle anzuwendenden Gemeinschaftsvorschriften des Europäischen Wirtschaftsraums.



Geprüfte Sicherheit: Produkte, die mit diesem Symbol gekennzeichnet sind, entsprechen den Anforderungen des deutschen Produktsicherheitsgesetzes (ProdSG).



Schutzklasse II



Der empfohlene Betriebsdruck liegt bei ca. 0,025 bar (0,36 psi).

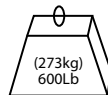

Die maximale Belastung liegt bei ca. 273 kg.

## Sicherheit

### Bestimmungsgemäßer Gebrauch

Das Luftbett ist ausschließlich zum Ruhen/Schlafen konzipiert. Es ist ausschließlich für den Privatgebrauch bestimmt und nicht für den gewerblichen Bereich geeignet. Das Luftbett ist kein Kinderspielzeug.

Verwenden Sie das Luftbett nur wie in dieser Bedienungsanleitung beschrieben. Jede andere Verwendung gilt als nicht bestimmungsgemäß und kann zu Sachschäden oder zu Personenschäden führen. Stellen Sie sich nicht auf das Luftbett und verwenden Sie es nicht als Trampolin.

Der Hersteller oder Händler übernimmt keine Haftung für Schäden, die durch nicht bestimmungsgemäßen oder falschen Gebrauch entstanden sind.



## Sicherheitshinweise

### ⚠️ WARNUNG!

#### Stromschlaggefahr!

Fehlerhafte Elektroinstallation oder zu hohe Netzspannung können zu elektrischem Stromschlag führen.

- Schließen Sie die Luftpumpe nur an, wenn die Netzspannung der Steckdose mit der Angabe auf dem Typenschild übereinstimmt.
- Schließen Sie die Luftpumpe nur an eine gut zugängliche Steckdose an, damit Sie die Luftpumpe bei einem Störfall schnell vom Stromnetz trennen können.
- Betreiben Sie das Luftbett nicht, wenn es sichtbare Schäden aufweist oder das Netzkabel bzw. der Netzstecker defekt ist.
- Wenn das Netzkabel der Luftpumpe beschädigt ist, muss es durch den Hersteller oder seinen Kundendienst oder eine ähnlich qualifizierte Person ersetzt werden.
- Öffnen Sie das Gehäuse nicht, sondern überlassen Sie die Reparatur Fachkräften. Wenden Sie sich dazu an eine Fachwerkstatt. Bei eigenständig durchgeführten Reparaturen, unsachgemäßem Anschluss oder falscher Bedienung sind Haftungs- und Garantieansprüche ausgeschlossen.
- Bei Reparaturen dürfen nur Teile verwendet werden, die den ursprünglichen Gerätedaten entsprechen. In diesem Luftbett befinden sich elektrische und mechanische Teile, die zum Schutz gegen Gefahrenquellen unerlässlich sind.
- Betreiben Sie die Luftpumpe nicht mit einer externen Zeitschaltuhr oder einem separaten Fernwirkssystem.
- Tauchen Sie weder die Luftpumpe noch Netzkabel oder -stecker in Wasser oder andere Flüssigkeiten.
- Fassen Sie den Netzstecker niemals mit feuchten Händen an.
- Ziehen Sie den Netzstecker nie am Netzkabel aus der Steckdose, sondern fassen Sie immer den Netzstecker an.
- Verwenden Sie das Netzkabel nie als Tragegriff.
- Halten Sie das Luftbett von offenem Feuer und heißen Flächen fern.
- Knicken Sie das Netzkabel nicht und legen Sie es nicht über scharfe Kanten.

- Verwenden Sie das Luftbett nur in Innenräumen. Betreiben Sie es nie in Feuchträumen oder im Regen.
- Greifen Sie niemals nach einem Elektrogerät, wenn es ins Wasser gefallen ist. Ziehen Sie in einem solchen Fall sofort den Netzstecker.
- Sorgen Sie dafür, dass Kinder keine Gegenstände in das Luftbett hineinstecken.
- Wenn Sie das Luftbett nicht benutzen, es reinigen oder wenn eine Störung auftritt, schalten Sie die Luftpumpe immer aus und ziehen Sie den Netzstecker aus der Steckdose.

### ⚠️ WARNUNG!

**Gefahren für Kinder und Personen mit verringerten physischen, sensorischen oder mentalen Fähigkeiten (beispielsweise teilweise Behinderte, ältere Personen mit Einschränkung ihrer physischen und mentalen Fähigkeiten) oder Mangel an Erfahrung und Wissen (beispielsweise ältere Kinder).**

- Dieses Luftbett kann von Kindern ab 8 Jahren und darüber sowie von Personen mit verringerten physischen, sensorischen oder mentalen Fähigkeiten oder Mangel an Erfahrung und Wissen benutzt werden, wenn sie beaufsichtigt oder bezüglich des sicheren Gebrauchs des Luftbettes unterwiesen wurden und die daraus resultierenden Gefahren verstehen. Kinder dürfen nicht mit dem Luftbett spielen. Reinigung und Benutzerwartung dürfen nicht von Kindern ohne Beaufsichtigung durchgeführt werden.
- Halten Sie Kinder jünger als 8 Jahre vom Luftbett und der Anschlussleitung fern.
- Lassen Sie das Luftbett während des Betriebs nicht unbeaufsichtigt.
- Lassen Sie Kinder nicht mit der Verpackungsfolie und dem Aufbewahrungsbeutel spielen. Sie können sich beim Spielen darin verfangen und ersticken.

**⚠️ WARNUNG!****Brand- und Verbrennungsgefahr!**

Setzen Sie das Luftbett niemals brennbaren Materialien aus, es besteht Verbrennungs- oder Explosionsgefahr.

- Verwenden Sie keine Reinigungs- oder Reparatur-Sprays, die sich entzünden und verpuffen können.
- Halten Sie offene Flammen und elektrische Wärmequellen von dem Luftbett fern.

**⚠️ WARNUNG!****Ertrinkungsgefahr!**

Das Luftbett ist nicht für die Benutzung im Wasser geeignet. Es ist kein Floß und keine Schwimmhilfe. Bei Benutzung im Wasser besteht Ertrinkungs- und Kurzschlussgefahr.

- Das Luftbett ist nur für den Hausgebrauch und die Verwendung im Haus/in der Wohnung geeignet.
- Verwenden Sie das Luftbett niemals in der Nähe von Gewässern oder auf dem Wasser.
- Lassen Sie Kinder niemals unbeaufsichtigt in der Nähe des Luftbettes oder mit dem Luftbett spielen.

**HINWEIS!****Beschädigungsgefahr!**

Unsachgemäßer Umgang mit dem Luftbett kann zu Beschädigungen führen.

- Stellen Sie das Luftbett auf einer gut zugänglichen, ebenen, trockenen und ausreichend stabilen Fläche auf, die frei von scharfkantigen und spitzen Gegenständen ist.
- Setzen Sie das Luftbett niemals hoher Temperatur (Heizung etc.) oder Witterungseinflüssen (Regen etc.) aus. Füllen Sie niemals Flüssigkeit in das Luftbett.
- Belasten Sie das Luftbett mit maximal 273 kg.
- Verwenden Sie das Luftbett nicht mehr, wenn der Folienkörper Risse oder Sprünge hat oder sich verformt.

# Erstinbetriebnahme

## Luftbett und Lieferumfang prüfen

**HINWEIS!****Beschädigungsgefahr!**

Wenn Sie die Verpackung unvorsichtig mit einem scharfen Messer oder anderen spitzen Gegenständen öffnen, kann das Luftbett beschädigt werden.

- Gehen Sie daher beim Öffnen sehr vorsichtig vor.
1. Nehmen Sie das Luftbett aus der Verpackung und kontrollieren Sie, ob das Luftbett oder die Einzelteile Schäden aufweisen. Ist dies der Fall, benutzen Sie das Luftbett nicht. Wenden Sie sich an den Hersteller über die auf der Garantiekarte angegebene Serviceadresse.
  2. Prüfen Sie, ob die Lieferung vollständig ist (siehe **Abb. A**).

## Luftbett aufblasen

**HINWEIS!****Beschädigungsgefahr!**

Unsachgemäßes Aufblasen kann zu Beschädigungen des Luftbettes führen.

- Blasen Sie das Luftbett ausschließlich mit der integrierten Luftpumpe auf.
1. Suchen Sie eine freie Fläche, die mindestens 160 cm × 210 cm groß und frei von scharfkantigen und spitzen Gegenständen ist.
  2. Öffnen Sie die Abdeckkappe **4** und stecken Sie den Netzstecker in eine ordnungsgemäß installierte Steckdose (siehe **Abb. B**).
  3. Verlegen Sie das Netzkabel so, dass es nicht zur Stolperfalle wird.
  4. Drehen Sie das Kontrollrad **2** im Uhrzeigersinn bis zum Anschlag (siehe **Abb. C**).
  5. Stellen Sie den Ein-/Ausschalter **3** auf Position I. Regulieren Sie die Luftzufuhr, indem Sie am Kontrollrad drehen.  
Die Aufblasdauer beträgt ca. 5 Minuten, und der empfohlene Betriebsdruck liegt bei 0,025 bar (0,36 psi).
  6. Sobald die gewünschte Festigkeit erreicht ist, stellen Sie den Ein-/Ausschalter auf Position 0.

## Luft ablassen

1. Drehen Sie das Kontrollrad **2** gegen den Uhrzeigersinn bis zum Anschlag.
2. Stellen Sie den Ein-/Ausschalter **3** auf Position I, um die Luft abzulassen.
3. Sobald das Luftbett von Luft entleert ist, stellen Sie den Ein-/Ausschalter wieder auf Position 0.



So stellen Sie das Luftbett auf besten Komfort ein:

Die Umgebungstemperatur des Aufstellortes hat Einfluss auf den Innendruck des Luftbettes.

Bei niedriger Umgebungs- und Raumtemperatur zieht sich die Luft im Luftbett zusammen und das Luftbett fühlt sich weicher an.

- Fügen Sie Luft hinzu, bis die gewünschte Federung hergestellt ist.
- Bei hoher Umgebungstemperatur dehnt sich die Luft im Luftbett aus, das Luftbett fühlt sich härter an, und es besteht die Gefahr, dass es platzt. Lassen Sie Luft ab, um Beschädigungen zu vermeiden und damit Sie wieder weicher liegen. Setzen Sie das Luftbett keinen extremen Temperaturen (heiß oder kalt) aus.

Abhängig von der Umgebungstemperatur und durch Belastung des Luftbettes kann sich die Luft im Luftbett ausdehnen und zusammenziehen. Dadurch kann sich auch die Festigkeit des Luftbettes ändern.

- Geben Sie entsprechend den vorherigen Empfehlungen Luft hinzu oder lassen Sie Luft ab.

Ausdehnung ist eine normale Eigenschaft von neuem Vinyl. Deshalb kann es vorkommen, dass das Luftbett anfangs an Festigkeit verliert und zusätzliches Aufblasen erforderlich wird, um die gewünschte Festigkeit zu erhalten. Dies ist während der ersten Tage der Verwendung ein normaler Vorgang. Die angegebenen Abmessungen sind nur ungefähre Angaben und können je nach Temperatur des Vinyls und der Luft variieren.

## Reinigung

### ⚠️ WARNUNG!

### Stromschlaggefahr!

In das Luftbett eingedrungenes Wasser kann zu elektrischem Stromschlag führen.

- Ziehen Sie vor der Reinigung den Netzstecker.

### HINWEIS!

### Kurzschlussgefahr!

In das Luftbett eingedrungenes Wasser kann einen Kurzschluss verursachen.

- Tauchen Sie das Luftbett niemals in Wasser.
- Achten Sie darauf, dass kein Wasser in das Luftbett gelangt.
- Geben Sie das Luftbett keinesfalls in die Waschmaschine. Sie würden es dadurch zerstören.

### HINWEIS!

### Beschädigungsgefahr!

Unsachgemäßer Umgang mit dem Luftbett kann zu Beschädigungen führen.

- Verwenden Sie keine aggressiven Reinigungsmittel, Bürsten mit Metall- oder Nylonborsten sowie scharfe oder metallische Reinigungsgegenstände. Diese können die Oberflächen beschädigen.

Reinigen Sie das Luftbett jedes Mal, bevor Sie es zur Aufbewahrung in der Transporttasche verpacken. Gehen Sie dazu wie folgt vor:

1. Verwenden Sie für die Reinigung ausschließlich milde Seifenlauge und ein angefeuchtetes Tuch.
2. Lassen Sie das Luftbett nach der Reinigung vollständig trocknen.

## Aufbewahrung

1. Stellen Sie sicher, dass alle Teile vor dem Aufbewahren vollkommen trocken sind.
2. Lassen Sie zur Aufbewahrung die Luft vollständig aus dem Luftbett entweichen (siehe Kapitel „Luft ablassen“).
3. Legen Sie das Luftbett flach, mit der Schlafoberfläche nach oben, und falten Sie es entsprechend der Faltanleitung locker zusammen (siehe **Abb. D**).

### HINWEIS!

### Beschädigungsgefahr!

Wenn Sie das Luftbett nicht sachgemäß zusammenfalten, besteht die Gefahr, dass Sie die Oberfläche beschädigen.

- Vermeiden Sie beim Zusammenfalten scharfe Knicke und Eckpunkte.

- Bewahren Sie das Luftbett stets an einem trockenen Ort auf.
- Schützen Sie das Luftbett vor direkter Sonneneinstrahlung.
- Lagern Sie das Luftbett für Kinder unzugänglich, sicher verschlossen und bei einer Lagertemperatur zwischen + 5 °C und + 20 °C (Zimmertemperatur).
- Verpacken Sie das zusammengefaltete Luftbett in der mitgelieferten Transporttasche **5**.

## Reparatur

- Kleinere Löcher an den Seiten oder an der Unterseite des Luftbettes können Sie mit einem handelsüblichen Reparaturflicken reparieren.
- Wenn die Oberseite des Luftbettes beschädigt ist, können Sie diese mit einem handelsüblichen Reparaturkleber reparieren.
- Beachten Sie bei der Nutzung von Reparaturflicken oder -kleber die Anweisungen des Herstellers.
- Wenn Sie die Beschädigung nicht beheben können, entsorgen Sie das Luftbett ordnungsgemäß (siehe Kapitel „Entsorgung“).

## Technische Daten

|                                       |  |
|---------------------------------------|--|
| Modell:                               | 166702AH   |
| Versorgungsspannung:                  | 220–240 V ~, 50 Hz   |
| Leistung (Pumpe):                     | 90 W   |
| Maximale Belastung:                   | 273 kg   |
| Abmessungen:                          | ca. 152 cm × 203 cm × 47 cm  |
| Artikelnummer:                        | 92892  |
| Empfohlener Betriebsdruck:            | ca. 0,025 bar (0,36 psi)   |
| Maximal zulässiger Betriebsüberdruck: | ca. 400 mm H <sub>2</sub> O (0,57 psi)   |
| Schutzklasse:                         | II, Schutzisolierung  |

## Konformitätserklärung

**CE** Die EU-Konformitätserklärung kann an der in der Garantiekarte (am Ende dieser Anleitung) angeführten Adresse angefordert werden.

## Entsorgung

### Verpackung entsorgen



Entsorgen Sie die Verpackung sortenrein. Geben Sie Pappe und Karton zum Altpapier, Folien in die Wertstoff-Sammlung.

### Altgerät entsorgen

(Anwendbar in der Europäischen Union und anderen europäischen Staaten mit Systemen zur getrennten Sammlung von Wertstoffen)



#### Altgeräte dürfen nicht in den Hausmüll!

Sollte das Luftbett einmal nicht mehr benutzt werden können, so ist jeder Verbraucher **gesetzlich verpflichtet**, **Altgeräte getrennt vom Hausmüll**, z. B. bei einer Sammelstelle seiner Gemeinde/ seines Stadtteils, abzugeben. Damit wird gewährleistet, dass Altgeräte fachgerecht verwertet und negative Auswirkungen auf die Umwelt vermieden werden. Deswegen sind Elektrogeräte mit obenstehendem Symbol gekennzeichnet.

# INTEX® GARANTIEKARTE

## LUFTBETT

Ihre Informationen:

Name \_\_\_\_\_

Adresse \_\_\_\_\_



\_\_\_\_\_ E-Mail \_\_\_\_\_

Datum des Kaufs\* \_\_\_\_\_

\*Wir empfehlen, die Rechnung mit dieser Garantiekarte aufzubewahren.

Ort des Kaufs \_\_\_\_\_

Beschreibung der Störung:

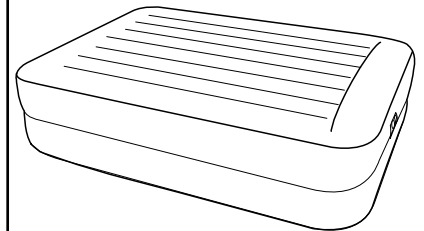

Schicken Sie die ausgefüllte Garantiekarte zusammen mit dem defekten Produkt an:

Steinbach VertriebsgmbH  
Aistingerstraße 2  
4311 Schwertberg  
AUSTRIA

### KUNDENDIENST



AT 0820 200 100 358



service@steinbach.at

MODELL: 166702AH

ARTIKELNUMMER: 92892

02/2016

Hotline:

€ 0,145 pro Min. aus allen  
österreichischen Netzen.

# 3

JAHRE  
GARANTIE



# Garantiebedingungen

Sehr geehrter Kunde!

Die **Hofer Garantie** bietet Ihnen weitreichende Vorteile gegenüber der gesetzlichen Gewährleistungspflicht:

|                      |  |
|----------------------|--|
| <b>Garantiezeit:</b> | <b>3 Jahre</b> ab Kaufdatum<br><b>6 Monate</b> für Verschleiß- und Verbrauchsteile bei normalem und ordnungsgemäßigem Gebrauch (z. B. Akkus)                     |
| <b>Kosten:</b>       | Kostenfreie Reparatur bzw. Austausch oder Geldrückgabe<br>Keine Transportkosten  |
| <b>TIPP:</b>         | Bevor Sie Ihr Gerät einsenden, wenden Sie sich telefonisch, per E-Mail oder Fax an unsere Hotline. So können wir Ihnen bei eventuellen Bedienungsfehlern helfen. |

## Um die Garantie in Anspruch zu nehmen, senden Sie uns:

- zusammen mit dem defekten Produkt / defekten Teil / Beweismaterial und dem Original-Kassenbon und die vollständig ausgefüllte Garantiekarte
- das Produkt mit allen Bestandteilen des Lieferumfangs.

## Die Garantie gilt nicht bei Schäden durch:

- **Unfall** oder **unvorhergesehene Ereignisse** (z. B. Blitz, Wasser, Feuer, etc.).
- **unsachgemäße Benutzung** oder **Transport**.
- **Missachtung** der **Sicherheits-** und **Wartungsvorschriften**.
- sonstige **unsachgemäße Bearbeitung** oder **Veränderung**.

Nach Ablauf der Garantiezeit haben Sie ebenfalls die Möglichkeit an der Servicestelle Reparaturen kostenpflichtig durchführen zu lassen. Falls die Reparatur oder der Kostenvoranschlag für Sie nicht kostenfrei sind, werden Sie vorher verständigt.

Die gesetzliche Gewährleistungspflicht des Übergebers wird durch diese Garantie nicht eingeschränkt. Die Garantiezeit kann nur verlängert werden, wenn dies eine gesetzliche Norm vorsieht. In den Ländern, in denen eine (zwingende) Garantie und/oder eine Ersatzteillagerhaltung und/oder eine Schadenersatzregelung gesetzlich vorgeschrieben sind, gelten die gesetzlich vorgeschriebenen Mindestbedingungen. Das Serviceunternehmen und der Verkäufer übernehmen bei Reparaturannahme keine Haftung für eventuell auf dem Produkt vom Kunden gespeicherte Daten oder Einstellungen.

## Onlineregistrierung

binnen 30 Tagen

- ☺ 15% Rabatt auf ausgewählte Produkte und alle Ersatzteile
- ☺ Zugang zu zusätzlichen Informationsquellen und Videos

So einfach geht's...  
[www.poolversand.at/register](http://www.poolversand.at/register)

Zugangscode

**HA92892**



Da bin ich mir sicher.

AT

**Made in China**

**VERTRIEBEN DURCH:**

STEINBACH VERTRIEBSGMBH

AISTINGERSTRASSE 2

4311 SCHWERTBERG

AUSTRIA

**KUNDENDIENST**



AT

0820 200 100 358



[service@steinbach.at](mailto:service@steinbach.at)

MODELL: **166702AH**

ARTIKELNUMMER: **92892**

02/2016

**3**

**JAHRE  
GARANTIE**